

# Helt fra begyndelsen

*Klokken ringede 2. december 1969 - og så...*

## En herlig sommerdag i Tisvildeleje sommeren 1970



## Og hvad skete så.....

...foran Vor Frelses Kirke

2. juli 1972



Helgi Dyremose, 5 år, spiller på tipoldemors harmonika.

Jeanette & Lars fandt den på Fyn på slægtens Krongårdens loft i 1972.

Familien vidste, at tipoldemor lærte børn og børnebørn at danse til hendes eget harmonika-akkompagnement, men man vidste ikke at harmonikaen endnu eksisterede.

Og med dette familieklenodie startede Jeanette & Lars deres i dag meget omfattende harmonikasamling, som senere er overdraget til *Jeanette & Lars Dyremoses Harmonikafond*. Samlingen udvides stadig med løbende, nytilkomne spændende historiske anskaffelser. Mange har hørt om samlingen - og kommer derfor med deres arvestykker, for på den måde at undgå forglemmelsens skæbne.



Musikcentret ~ Harmonikacentret ~ nu Jeanette Dyremose Akademiet

# Allerførste Elevkoncert 1971

i Selskabslokalene 1864 ved Nørreport



Jeanette dirigerer institutionens allerførste harmonikaorkester.

*(Det er da bestemt en meget trofast harmonikaentusiast der sidder i midten af billedet, - eller tager man fejl? Kig godt efter!)*

Folket forlangte at se og høre Jeanette og Lars \* Derfor stod girafferne selv for finalen ved de første koncerter.



# Tilværelsen er jo en stor konkurrence

Jeanette Dyremose fra »Harmonikacentret« på Flidsagervej, fortæller, hvorfor to af hendes mange børne-elever har gjort sig gældende på verdensplan.



Jeanette Dyremose viser her Helgi et af hendes klenodier blandt de gamle harmonikaer. Den har tilhørt hendes oldefor, som boede på Fyn og spillede til dans.

- Jeg tolererer ikke, at eleverne ikke øver sig. Det er ikke en fritidsklub. Så kontant udtrykker Jeanette Dyremose sig, når man spørger, hvordan hun som musikpædagog hører sig ud, for at hendes elever kan nå til tops - som det er tilfældet med de to 13-årige piger, Anette Rasmussen og Trine Opsahl, der ved en international UNESCO-konkurrence er blevet kåret til verdens bedste harmonikaspillere under 17 år.

Lars og Jeanette Dyremose, begge harmonikavirtuoser, har i en halv snes år drevet musikskole i Valby. I begyndelsen blev der undervist i både guitar og harmonika i villaen på Flidsagervej - men i dag drejer det sig kun om harmonikaen. Med et par hundrede elever - både unge

og ældre - er »Harmonikacentret« i dag landets største private musikskole. Men tilbage til den pædagogiske side af undervisningen. På det felt ligger Lars og Jeanette Dyremose helt på linie: Hvis man vil lære at spille til mere end husbehov, må man virkelig gøre en indsats. De tror ikke - som en musikpædagog i Haderslev - at det er muligt at lære alle at spille uden at der stilles krav til eleverne.

- Naturligvis skal man også hygge sig sammen, men det kan man gøre på andre tidspunkter end i undervisnings-situationen, siger de samtykkende.

## Nødvendig gulerod

- Hvad skyldes det, at to 13-årige piger teknisk er så

dygtige, at de kan opnå en sådan placering i en international konkurrence?

- Først må man lige slå fast, at de begge har spillet i fem år - lige siden de startede i børnehaveklassen, siger Jeanette Dyremose. Hvis man skal drive det til noget på et instrument, er det meget vigtigt, at man begynder tidligt.

- Hvordan foregår undervisningen - er det skælør og nodelerperi?

- Nej, ikke som i gamle dage. Når de har spillet et par måneder og har lært det mest elementære, laver vi samspil. Det er meget vigtigt, at børnene hurtigt fornemmer, at de kan bruge det til noget og spille små melodier sammen med andre.

Børnene hjælper også i høj grad hinanden. Og så laver vi mesterskaber, og det motiverer i stærk grad eleven til at komme videre på instrumentet, at blive dygtigere.

- Moderne pædagogik går jo ikke ind for det konkurrencebetonede, men står på gruppearbejde?

- Konkurrencen er efter min opfattelse en nødvendig gulerod. Det synes jeg er i orden.

livet er jo en stor konkurrence. Og det sjove ved det er, at børn ønsker selv konkurrence. Og det er helt klart, at man får ikke nogen til at øve sig, hvis der ikke er noget at stræbe imod.

## Bedre lærere

- Men at børnene i dag gennemgår det hurtigere efter det, skyldes også, at lærerne er blevet dygtigere. Da jeg selv gik til musikundervisning, måtte jeg bruge meget af tiden til at sidde og skrive fingersøfninger ned. Den slags er i dag lavet på forhånd, så undervisningen bliver effektiv.

Men man skal naturligvis også have stor lyst til at undervise børn og forstå deres behov.

- Repertoiret for harmonikamusikken har også ændret sig?

- Ja, repertoiret er i dag meget mere spændende, men jeg synes også, at man stadig skal lære harmonikavalsene. Det er af stor vigtighed at bevare forbindelsen til den tradition, der er baggrunden for harmonikaen. Der skal være plads til det hele.

- Kan man stille de samme krav til voksne som til børn?

- Jeg kan absolut bedst lide at undervise børn, det vil jeg ikke lægge skjul på. De fleste voksne, der ønsker at lære at spille, gør det ofte fordi de godt vil have en hobby, som de også kan hygge sig med. I mange tilfælde kommer mødetar for at have en hobby sammen. Og jeg mener heller ikke, at man kan stille så store krav til voksne. De har i forvejen så mange andre forpligtelser. Når jeg underviser børn er det effektivt. Når vi arbejder, så arbejder vi. Jeg har ofte måttet høre på, at jeg er en øskarp madamme, men skal man gøre sig gældende internationalt, går det kun hvis der arbejdes alvorligt med tingene.

## Mere stabile

Lars og Jeanette Dyremose står også bag »Det danske Harmonika Ensemble«, der den kommende tid bl.a. efter invitation skal på koncertturne i DDR.

- Og når vi nu snakker om læreri og konkurrence, så kan vi jo slet ikke stå mål med øst-landene, indskyder Lars Dyremose. Det er jo helt fantastisk, hvor dygtige børn og unge er i disse lande. Men efter min mening er det for meget. Man kan også komme for langt over i den anden greft. Når vi alligevel kan hamle op med disse lande i international sammenhæng, skyldes det efter min opfattelse, at vi sammen med den tekniske dygtighed, også er mere spontane. Når man dresserer mennesker så

meget, som det er tilfældet i øst-landene - og det gælder jo en række indlæringsområder - så bliver det let for mekanisk. Og musik er jo meget mere end teknik.

Det danske Harmonika Ensemble består af 15 piger med Lars Dyremose som eneste hane i kurven.

- Hvorfor er det kun piger i ensemblet?

- Det er nok lidt af et tilfælde - for vi har da haft drenge, der var ligeså dygtige, siger Jeanette Dyremose. Men pigerne har en bedre disciplin. Hvis en pige går ind for en sag, gør hun det 100 pct. Når drenge når en vis alder, er de svære at holde på. Men jeg tror også det skyldes forældrenes indstilling. Hvis en pige har fået en dyr harmonika, så skal hun med vold og magt blive ved at bruge den. Mens de fleste forældre er mere overbærende overfor drengene.

- Gælder det også jer selv som forældre?

- Afgjort nej, svarer Jeanette Dyremose. Jeg synes, at man skal være lige principfast/overbærende overfor drenge og piger.

- Til slut har jeg lyst til at spørge dig: Er vi alle lige musikalske?

- Nej, selvfølgelig ikke. Men alle mennesker kan lære at spille. Jeg har aldrig oplevet at skulle sige om en elev: det her er komplet umuligt.



Hele familien Dyremose spiller harmonika. Her er det Lars og Jeanette Dyremose med parrets yngste, 5-årige Helgi, der spiller sammen.

## Stor opstandelse

var der over vores interne konkurrencer. Ikke kun fra vores faglige konkurrenters side, men også fordi det lå i tiden. Det ignorerede vi imidlertid og som bekendt, førte vores metode til en hel generations harmonikaprofiler. Se internettet [www.dyremose.dk](http://www.dyremose.dk) JD akademiet/harmonikaprofiler.

*Frank Marocco*



*Jeanette & Frank Marocco  
Castelfidardo*  
*Gilte, Charlotte, Varna, Annette  
& Frank Marocco  
i Castelfidardo*  
*JD, Peter Soave, PS, Leo & Zoro Zette  
manager*



# FRANK MAROCCO

*Foto: Kai Bruun*

*"The Warsaw Quintett"*

*Rikard Ekholm i Ungdommens Vår.*



Rest. KONGENS HAVE



Af Harmonikkaens  
150-årige  
historie  
DR-TV - 1968



Historiske  
dragter  
FRILANDS-  
MUSEET.



Ergeni Paulowski's Balulejka-orkester



FRILANDS MUSEET.

Lars Bjaane  
Spiller  
russiske  
Perlor.



Guido  
Paevetal

# Jubileumssoarén blev en stor succé

## Det gavs en extraföreställning



Huvudattraktion på stadsteatern var Jeanette Dyremose och Det danske harmonika ensemble. (Bild: Christer Robertsson).

**KARLSHAMN**  
Karlshamns dragspelsklubbs stora jubileumssoaré blev en formidabel succé.

Lördagskvällens föreställning på stadsteatern var slutsåld till sista plats och ganska tidigt beslutade sig klubben för att bjuda publiken på en extraföreställning på söndags-eftermiddagen. En andra föreställning där man i förköp sålt mer än 300 biljetter.

Till jubileumssoarén - man fyller 5 år - hade klubben satt lite extra och det var en lång rad strålande artister som kvällens konferencier

Acke Dahlman kunde presentera för den vilt applåderande publiken.

Eller vad sägs om namn som Jeanette Dyremose och hennes grupp "Det danske harmonika ensemble". En grupp som utövar Jeanette Dyremose själv, också innehöll en juniorvärldsmästarens på dragspel.

För den varierande och välkomponerade programmet svarade dragspelsklubben Kjell-Ake Ericsson. En man som under soarén fick mycket beröm för sitt sätt att ställa samman de olika programslagen.

För många var nog kvällens höjdpunkt framträdande med Jeanette Dyremose och Det

danske harmonika ensemble men där fanns också en rad andra dragspelare vars musik inte gick av för hackor.

### REKORDSÄLJARE

Roland Cedermark tillhörde en av de andra publikfavoriterna. En dragspelare vars skivor sålts i mer än 400.000 exemplar och som i dagarna kommit ut med sin tionde LP-skiva med dragspelsmusik. Roland Cedermark kan med andra ord klassas som en av vårt lands populäraste dragspelare.

Andra artister under den omväxlande soarén var Allan Levin, de båda danspelade dragspelarna som går under namnet Rallarknallarna,

Georges Gamby, Anders Thureson och Bertil Widerberg med söner.

I det här sammanhanget får vi inte glömma bort den 19 personer starka Karlshamns dragspelsorkester som också framträdde och från stadsteaterns scen bjöd publiken på musik av yppersta klass. Musikalisk ledare för dragspelsklubben är Lars-Erik Mörth som givetvis får ta till sig en del av äran.

Karlshamns dragspelsklubb har tidigare givit ut en LP- och en EP-skiva och nu till jubileumsåret är det meningen att man ska släppa ytterligare en LP-skiva. En platta med arbetsnamnet "De gamla ekarna".



Det danske Harmonika Ensemble, som ses över disse linjer med stifteren og lederen Jeanette Dyremose i midten har fem medlemmer fra een familie, nemlig Heigl, Varna, Jesper, Lars og Jeanette Dyremose.

## Sverigeskoncert var udsolgt på een dag

Jeanette Dyremose & Det danske Harmonika Ensemble har af Karlshamns Dragspels Klubb været engageret til at medvirke ved klubbens fem års jubileum på Karlshamns Stadsteater.

Svenskernes store interesse for harmonikamusik - og den svenske omtale af den eneste koncert DDHE tidligere gav i Sverige i Grøna Lund Tivoli i Stockholm i 1982 - gjorde, at billetterne til jubileumskoncerten var udsolgt på een eneste dag.

Det var 663 styk billetter, og Karlshamns dragspelarene spurgte sig for hos ensembles

formand Charlotte Britt, om det kunne lade sig gøre at arrangere en ekstra koncert søndagen derpå. Det lod sig gøre, og således kom det sig, at Det danske Harmonika Ensemble kom til at spille for et fuldt besat stadsteater i Karlshamn i to dage i træk.

Successen var stor, og allerede nu forhandler svenskerne med ensemblet om en serie koncerter mere i den kommende sæson.

Lederen Jeanette Dyremose og tre af medlemmerne i Det danske Harmonika Ensemble

er hjemmehørende i Birkerød. De øvrige medlemmer kommer fra byer omkring Birkerød, og en enkelt er fra København.

Samtlige spillere er - og har fra begyndelsen været elever af Jeanette Dyremose, som siden september 1984 har været ansat som hovedfagslærer ved Det fynske Musikkonservatorium. Det er et job, som hun passer sideløbende med sine to private musikskoler i henholdsvis Valby og Allerød, hvor en række lærere er ansat til varetagelsen af undervisningen af Harmonikacentrenes 300 elever.

Roland Cedermark bjöd på sedvanlig uppvisning i fingerfärdigt dragspelands som var mycket uppskattat.

Nedan. Rallarknallarnas "Rallarpolska" fick benen att leva sitt eget liv. Bilder: Bo Åkesson.

## Dragspelssoaré med klös och ös

Karlshamns dragspelsklubbs jubileumssoaré på stadsteatern blev en jättesuccé.

Lördagskvällens föreställning var slutsåld till sista plats och publiken jublade åt den högklassiga musik som bjöds.

I går eftermiddag gav dragspelsklubben en extraföreställning av sin jubileumssoaré. Också denna var välbesökt.

SIDAN 12



En uppskattad soloartist vid dragspelssoarén var Roland Cedermark. (Bild: Christer Robertsson).





Nr. 1 Årg. 13 1981

# DRAGSPELS NYTT

utgiven av  
**SVERIGES DRAGSPELARES  
RIKSFÖRBUND**



Nordaccordions största ensemble  
— Det Danske Harmonika Ensemble — under Jeanette Dyrmoses utmärkta ledning. Jeanette tackar här för de långa och varma applåderna. Se vidare sidorna 10-11.  
Foto: Nils Fläcke.



WARSAZAWSKI KWINTET AKORDEONOWY  
1. J. S. Bach, A. Vivaldi — Koncert a-moll  
(Allegro, Adagio, Allegro)  
2. A. Jarczyński — Tamburetta  
3. A. Hundiak — Fantazia na sopran i kwintet akordeonowy  
solistka — soloist  
M. Szczucka — sopran  
4. A. Krzanowski — Studium V  
5. J. Strauss — Walc „Odloty wiosny” 31

międzynarodowy  
konkurs  
akordeonowy

WIENER AKKORDEON –  
KAMMERENSEMBLE  
1. W. Jacobi — Suita symfoniczna  
(Introduzione, Gavotta con Arietta,  
Arioso, Menuetto maestoso)  
2. R. Schollum — Siedem miniatur na  
temat alpejskich pieśni ludowych  
— Weil der Tag nun langet an  
— Mädchen, hast du Lust zum Trutzen  
— Heidi pumpelid  
— O du lieber Augustin  
— A kloanwadrahts Vogel  
— Drei Ripp'n, drei Rapp'n  
— Wanns'din Himmel, sagt a  
Prizerwa — Break 31

international  
competition  
for accordion soloists

## coupe mondiale

20-24.09.1978

Łódź, Poland



DUNSKI ZESPOL AKORDEONOWY  
pracuje pod kierunkiem...  
Dyrmosa. W skład...  
konawcy wybrani z...  
dziecięcych z całej...  
złożone i kierowane...  
remose. Duże znacze...  
spolu ma takt, że ws...  
kowie są uczniarzi tej s...  
a także, że grają na jec...  
mentach firmy Hohen...  
dowano specjalnie dla...  
wzorców opracowanych...  
i Larsa Dyrmosa, i na...  
nami: Jeanette i Lars S...  
Największym sukcesem...  
zdobyć w 1977 roku...  
konkursie orkiestr w H...  
Dunski Zespół Akordeon...  
znaczący złotym medale...  
lenderskie Ministerstwo K



program koncertu muzyki akordeonowej  
Program of the Concert of Accordion Music

DET DANSKE HARMONIKA ENSEMBLE



Det danske Harmonika Ensemble, som ses over disse linjer med stifteren og lederen Jeanette Dyremose i midten har fem medlemmer fra een familie, nemlig Helgi, Varna, Jesper, Lars og Jeanette Dyremose.

# Sverigeskoncert var udsolgt på een dag

Jeanette Dyremose & Det danske Harmonika Ensemble har af Karlshamn Dragspels Klubb været engageret til at medvirke ved klubbens fem års jubilæum og Karlshamn's Stadsteater. Svenskerne store interesse for harmonikamusik - og den svenske omtale af den eneste koncert DDHE tidligere gav i Sverige i Gröna Lund Tivoli i Stockholm i 1982 - gjorde, at billetterne til jubilæumskoncerten var udsolgt på een eneste dag. Det var 1651 styk billetter, og Karlshamn dragspelsklubben spurgte sig for hos ensemblets

formand Charlotte Britt, om det kunne lade sig gøre at arrangere en ekstra koncert søndagen derpå. Det lod sig gøre, og således kom det sig, at Det danske Harmonika Ensemble kom til at spille for et fuldt besat stadsteater i Karlshamn i to dage i træk. Successen var stor, og allerede nu forhandler svenskerne med ensemblet om en serie koncerter mere i den kommende sæson. Lederen Jeanette Dyremose og tre af medlemmerne i Det danske Harmonika Ensemble

er hjemmeboende i Birkerød. De øvrige medlemmer kommer fra byer omkring Birkerød, og en enkelt er fra København. Særlige spillere er - og har fra begyndelsen været elever af Jeanette Dyremose, som siden september 1984 har været ansat som hovedfagslærer ved Det fynske Musikkonservatorium. Det er et job, som hun passer sideløbende med sine to private musikskoler i henholdsvis Valby og Allersød, hvor en række lærere er ansat til varetagelsen af undervisningen af Harmonikacentrenes 200 elever.

FREDERIKSBORG AMTS-AVIS 7 MARTS 1985.



Jeanette Dyremose og Det Danske Harmonika Ensemble



Roland Cedermark



Danmark DET DANSKE HARMONIKA ENSEMBLE Bedømmarna: »En alldeles utmärkt ensemble med mycket fint samspel samt utmärkt solospel framförlt av Anette Löffler.»



Konferencier:  
**Acke Dahlman**

**Karlshamns Dragspel**  
**Roland Cedermark**  
**Rallarknallarna**  
**Jeanette Dyremose**  
**Bertil Widerberg nr**  
**Allan Levin, Gamk**  
**Anders Thuressor**

**Karlshamns Dragspelsklubb**  
**orkester för lån av musikan!**

Om vi ändrar i programmet är

## Dubbla framgångar för Jeanette Dyremose

Det rör sig i danskt musikliv (som vanligt) och inte minst på dragspelsfronten. Återigen är det Jeanette Dyremose och med henne Det Danske Harmonika Ensemble som står i centrum.

Den förmodligen största framgången är att Jeanette från höstterminen är knuten till Det Fynske Musikkonservatorium i Odense där hon ska undervisa på konservatorienivå. Utnämningen skedde på midsommaraftonen och föregicks av en del föga lustiga turer i det att enskilda individer inom nordiskt dragspelsliv hos Konservatoriets rektor, Sven Erik Werner, sände in protester mot att Jeanette Dyremose eventuellt skulle få tjänsten. Ett telegram från CIAs president att de nordiska förbunden inte tog ansvar för vad enskilda personer av kunde ha sagt i saken, torde inte ha varit utan betydelse. Jeanette Dyremose fick nu tjänsten och SDR ber att få tillönska framgång i arbetet.

Ovannämnda rektor, Sven Erik Werner, även känd kompositör, har tagit intryck av Det Danske Harmonika Ensembles framföranden av Per Nørgårds »Abendlied und Märchenfarben» och med det kommer vi in på nästa framgång.

Sven Erik Werner blev så imponerad av Det Danske Harmonika Ensembles uttrycksmöjligheter att han komponerade ett stycke för besättningen, benämnt »Tie-Break». Ett originellt inslag i kompositionen är att dirigenten hanterar en mixerpult och individuellt



JEANETTE DYREMOSÉ & DET DANSKE HARMONIKA ENSEMBLE fotograferte av Klaus Lindwald på Carlsberg Glyptoteket.

styr vart enskilt instrument i ensemblen. Den 14 maj uruppfördes stycket ffg i Klingenthal, radio och TV sände konserten och framgången var lika stor som övertygande. Konsertsalen som bl a besöktes av ett antal kompositörer blev efter urupförandet platsen för diskussioner med Jeanette Dyremose - en rad kompositörer erbjöd sig att komponera för ensemblen. »Tie-Break» ska under hösten framföras under en konsert-turné i Väst-tyskland. När stycket senare kommer

att urupföras i Danmark har kompositören lovat medverka genom att sköta mixer-pulten! Dansk press har följt upp händelserna mycket väl, utnämningen vid Det Fynske Musikkonservatorium inte minst. Vi gläder oss inte endast till framgångarna, vi hoppas med detta att Jeanette Dyremose slutligen - i alla läger - får det erkännande hon länge varit värd och som utnämningen innebär.



Bygdens egen avis

# ASKER BÆRUMS OG BUDSTIKKE

LØSSALG KR. 2,00

Onsdag 30. januar 1980 - Uke 5 - Nr. 21 - 82. årgang

## Dansk trekkspill- orkester til Asker

Det kjente danske Harmonika Ensemble gjester Asker i helgen. Fredag morgen ankommer de, og samme kveld deltar de på jubileumskonserteren til Asker Ungdommens Trekkspill Orkester på Askertun. De lokale trekkspillende ungdom-

### STOR TREKKSPILL- KONSERT

PÅ ASKERTUN  
fredag 1. februar kl. 19.00.

«Det Danske  
Harmonika Ensemble»  
og  
Asker Ungdommens  
Trekkspill Orkester

Entré: Kr. 20,- pr. voksen,  
kr. 5,- for barn og pensjonister

me er fem år. Lørdag er det seminar hos Støens Musikk Studio på Nesbru. Om kvelden blir det hyggelig samvær på Dalgjøtt for trekkspillerne og vertsfamiliene. Søndag er det sightseeing og nytt seminar før danskene setter kursen mot København.

Ensemblet består av tolv trekkspillende ungdommer — de har turnert rundt i Europa og høstet meget ros.

### Tillegg til ASKER-KULTUR

på radio/TV-siden:

#### MUSIKK:

— fred. 1/2 kl. 19, Askertun:

Jubileumskonert for Askerungdommens Trekkspillorkester. Det Danske Harmonikaensemble medvirker. Inng.penger: kr. 20,- (voksne) - kr. 5,- (pensjonister og barn).

#### MØTER:

— tirsd. 5/2 kl. 20, Askertun:

Overlege Steinfeldt-Poss: Mette mennesker — hva nå? — Samtale.

Arr.: Kirkeakademiet i Asker.

### Enestående Trekkspillkonsert i Asker

Vi er 5 år i 1980 og feirer dette lille jubileum med **STOR** trekkspillaften på Askertun, fredag 1. februar kl. 19.00

Fveldens høydepunkt vil bli våre gjester «**DET DANSKE HARMONIKA ENSEMBLE**» fra København, som vil by på et meget variert og underholdende program. Alle interesserte ønskes velkommen til et par hyggelige timer.

Entré: Voksne kr. 20,-. Barn og pensjonister kr. 5,-.

Hilsea Asker Ungdommens Trekkspill Orkester.

## Fin trekkspillkonsert i Asker



Det var stor stemning og applaus på Askertun forleden kveld da Asker ungdommens Trekkspill Orkester under sin leder Birgit Strøm hadde sin femårs-

jubileumskonert. Det kjente danske Harmonika Ensemble gjester Asker og viste at trekkspill ikke bare er vals og polka. Deres repertoire var vidtvarnende

og de spilte både «Ahr» av Bach og «Champagnegalopp». Jublanten selv viste også sin spilleledende og fremførte blant annet en overlyve, en paso doble og

marsj. Det var fullt hus og daccapo. På bildet et glimt av de danske gjester.

Oslo  
Februar  
1980



Tivoli 1976  
 Der opførtes  
 CampTown Races

SPIL MED JEANETTE OG LARS

MUSIKCENTRET



SPIL MED JEANETTE OG LARS

MUSIKCENTRET



Kotto deiser deler Premier ud.  
 Musikcentrets Senior Orkester  
 Patorski's Balalajka orkester

Alz Evgeni P. i Russisk TRIO  
 Kæmpfinale



MUSIKCENTRET

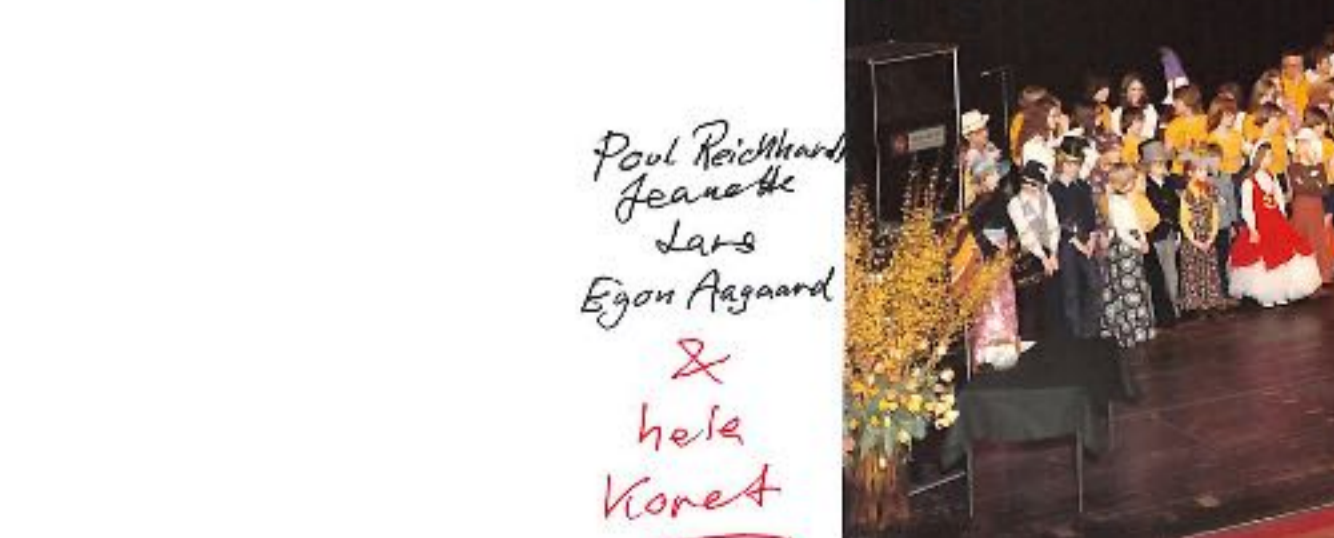

SPIL MED JEANETTE OG LARS

Paul Reichhardt  
 Jeanette  
 Lars  
 Egon Aagaard  
 &  
 hele  
 Koret



Ullerrødt  
CampTown Races  
2 Kontra Fanggrupper  
  
Overture.  
↓ Fanfare



Jockeyerne  
fører hestene frem.



The Races  
i fuld gang.

Musikcentrets  
Junior Ensemble  
Det hollandske harmonika-  
geni Harry Mooten  
Elisebeth Reift \* Einar Kampp  
Otto Leisner  
til højre  
fra oven:  
Rikard Ekholm  
Poul Reichhardt



Harmonikaviser Poul Reichhardt  
Jeanette, Lars &  
Egon Aagaard på bas



Balalajka Orkesteret  
Solist Guido  
Pævedalū



Musikcentrets  
Elite Orkester



Glendarule  
Highlanders



Musikcentrets  
Junior  
Ensemble

# Jars' Fødsels- dags KARNEVAL



Gadebal, medens  
mis "Piggie" kysser  
fødselaren.



Man  
hygger  
sig!



ØVE -  
WEEKEND  
PÅ  
Flidseu  
Z



Inger Bendixen  
 Annette Løffler  
 Susanne A. Charlotte  
 "Tom"  
 Karen Toska  
 Helgi Dyremose  
 Lille Palle  
 Morten Rossen  
 Hans Jørgen Holbæk  
 Kristian Dyremose  
 Lynne Søndstrøm  
 Inger Marie Conradsen  
 Rikard Ekholm



## DHL's Landskonkurrencer 1982 og 1983

Diplom- og Pokaluddeling i Sankt Annæsalen

Annette Løffler  
 Varna Dyremose  
 Charlotte B. Hansen  
 Bjørn Ude Rasmussen  
 Susanne Andersen  
 Gite Sivkjær  
 Inger Bendixen  
 "Tom"  
 Karen Toska  
 Hans Jørgen Holbæk  
 Anders Rossen  
 Majken Ude Rasmussen  
 Jørgen Jansen  
 Inger Marie  
 Rikard Ekholm  
 Lille Palle



Monica Søn Jønningsen  
 Helgi Dyremose  
 Morten Rossen  
 Lynne Søndstrøm

Meget betegnende er højst 3 eller fire præmietagere på begge fotos tilsammen – ikke elever af Jeanette Dyremose.



DP  
93





DP 93



SEM-INAR  
med  
ROSALIND  
BEVAN



SEMINAR med  
Carl Bergstrøm-Nielsen



SEMINAR



BIRKERØD  
Rådhus



19  
93

Diatonisk  
SEMINAR

Lars  
Under-  
holder  
P&

Enghave Plads





TOURNÉE  
Germany  
Jeane He  
Dyremose  
Ensemblet



# Store triumfer for Det Danske Harmonikaensemble i udlandet

Det Danske Harmonikaensemble med Jeannette Dyrmosse som det dynamiske leder og dirigent, har fejret nye triumfer i udlandet.

Orkestret har givet tre koncerter i Vesttyskland i byerne

Köln, Kamen og Frehen. Det drejede sig om præsentationskoncerter arrangeret for sagskyndige, der havde set frem til besøget af det dygtige ensemble, der betegnes som verdens bedste. De blev ikke sluffede,

og koncerterne har bl.a. givet presseomtale i de tyske aviser. Således skrev Allgemeine West Deutsche i en fem-spaltet overskrift: Donna Diana mit ungeheurer Präzision gespielt.

Under et interview i Vest-

fra en række seere, der overværede udsendelsen. Man ønsker at se og høre mere om dette dygtige orkester.

I dag rejser Det Danske Harmonikaensemble med fly til Oslo, hvor de i aften skal med-



Det Danske Harmonikaensemble, der har hjemsted i Allerød Kommune og over i Lillerød Menighedshus, har høstet nye triumfer i udlandet. I dag er ensemblet fløjet til Norge for at give koncert i Oslo i aften og medvirke i et seminar lørdag og søndag med Jeannette Dyrmosse som leder.



tyskland sagde Jeannette Dyrmosse bl.a., at hun en gang om året arrangerer en træningsuge fast i sommerferien.

Det har nu betydet, at en række vesttyske harmonika-studerende har anmodet om at måtte deltage i år. Måske udvides der derfor til 14 dages træning. Da eleverne bor og spiser samlet, vil det knibe med kapaciteten, men dette vil nok kunne løses, siger Jeannette Dyrmosse.

I lørdags kunne man se orkestret i dansk TV, hvor det medvirkede i Sten Bruusens udsendelse 'Musikalske Venner'. Ensemblet spillede Saldans af Khatchatryan og H.C. Lumbyes Champagnegalep.

Dette har givet reaktioner

virke i en orkesterjubilæumskoncert.

Nordmændene har samtidig ønsket at drage nytte af Jeannette Dyrmosse's store erfaring som harmonikapedagog, og dette har medført, at der i Oslo er tilrettelagt et solo- og orkesterseminar lørdag og søndag.

Fire nye er rykket ind i det dygtige harmonikaensemble efter at de på et år har spillet sig op til at magte repertoiret. Det er den 11-årige Ida Agerbæk fra Lyngø, Inger Marie Conradsen fra Blavstød og Susanne Andersen fra Lillepø, der begge er 12 år samt Jeannette og Lars Dyrmosse's egen søn, den 13-årige Jesper, der bliver første dreng blandt de dygtige harmonikaspillere.

## ALLERØD

Køllerødvej 54, Allerød, 91. (03) 27 49 29 - Redaktør: Karin Nordstrøm.

# Begivenhedsrig turné til DDR

Det danske Harmonikaensemble med hjemsted i Allerød har været på koncertturné i DDR.

Tilstrømningen sprængte alle rammer. Da pengene ikke må tages med ud af landet, måtte de 15 unge harmonikaspillere forsøge at bruge 15.000 kr. på to timer.

I forbindelse med harmonikakonkurrencen i Klingenthal, DDR, var Det danske Harmonikaensemble engageret til at give en række koncerter i forskellige østtyske byer.

Koncerten i selve Klingenthal fandt sted den 12. maj i Julius Fucik-skolens koncertsal, og den blev en succes, som man på stedet aldrig havde set magen til, fortæller Lars Dyremose ved hjemkomsten.

Sælens 370 pladser var udsolgt længe før ensemblet ankom til Klingenthal. Koncertdirektionen bad min kone, Jeanette Dyremose, om man ikke kunne give to koncerter samme aften på grund af overraskende stor interesse og efterspørgsel på billetter.

Det omfattede turné- og konkurrenceprogram tvang imidlertid Jeanette Dyremose til at sige nej, og man bad da om lov til at indstille flere stole. Da dørene åbnedes en halv time før koncerten, prøvede flere hundrede mennesker uden billetter at komme

ind, og arrangørerne mistede helt kontrollen.

Stærkt forsinket måtte spillerne mase sig vej frem til deres instrumenter foran tribunen. Bag dem, på selve scenen, sad tæt pakket næsten 100 mennesker, i salens vindueskarne og uden for ved vinduerne, i alle gange og bag alle døre var der mennesker, der ville høre de dygtige danske harmonikaspillere. Efter koncerten opdagede man, at der var båret kighuller i flere døre, og arrangørerne anslog, at omkring 700 mennesker var sluppet indenfor om end ikke i selve koncertsalen.

Aftenen var meget varm, og det to timer lange program kom på grund af overbelægningsproblemer til at finde sted i et klima som i en sauna. Hvert eneste af ensemblets numre blev modtaget med minutlangt bifald, så spillerne måtte op at stå hver gang.

Pausen blev en helt befrielse med indtagelse af oceaner af væske. For publikum var det værre, for man kunne hverken komme ud eller ind. En enkelt kunne ikke klare varmen og måtte bugseres ud, fortæller Lars Dyremose.

Da man næste dag skulle spille i stadestret i Plauen var rygtet det forud. Både radio Moskva og Rundfunk DDR var kommet til stede for at

optage koncertprogrammet. Bagefter var der en halv times interview med Jeanette Dyremose. Det var Alexander Sholkwer, chefforrespondent ved Moskva TV og radio, der ønskede at høre historien om Det Danske Harmonikaensembles tilblivelse og om baggrunden for succesen.

Både Alexander Sholkwer og mange af musikdagene gæstende docenter og professorer var især forundrede over, at ensemble-medlemmerne kunne deltage på eliteniveau i både sammenspil og som højt placerede solister i de samtidige konkurrencer. Ligeledes vakte det forundring, at alle spillerne kom fra en og samme harmonikaspædagog, og man ønskede at høre om, hvilke undervisningsprincipper og undervisningsplaner, der gør Jeanette Dyremose i stand til år efter år at fremelske hele rækker af harmonikaelver.

Det har været et kompliceret puslespil at tilrettelægge DDR-turneen. To af ensemblets piger, Gitte Syvkjær og Anne Dorte Kahlke, kunne kun deltage i de to første, men måske vigtigste koncerter, 12 timer efter koncerten i Klingenthal skulle de to piger møde til studentereksamen på Aurehøj Gymnasium i Gentofte, over 800 kilometers rejse.

Det klaredes ved, at pigerne blev kørt i privatbil over grænsestedet Helmstedt til Hannover Lufthavn. Her stod en ven af ensemblet klar med et privatfly og starttilladelse. Ankommet til Tuse Flyveplads ca. to timer senere og straks videre med bil til Gentofte. 20 minutter før eksamen i dansk stil ankom pigerne til Aurehøj Gymnasium, og så var det hele kikset, fordi Gitte havde glemt sin kuglepenn.

Der var også et økonomisk problem, måske med modsat fortegn af, hvad man ellers oplever.

Foruden rejse og ophold modtog ensemblet et samlet honorar for koncerterne. Oven i kom pengepræmierne til de placerede solister. Der var næsten ikke et ledigt minut under festivalen, hvor man kunne købe ind, og da man ikke må udføre østtyske mark, kom det sig, at 15 purunge danskere pludselig så sig i den situation, at de var tvangsindlagt til på ca. to timer at forsmåle over 15.000 kr. i et varehus i Berlin.

Det lykkedes ikke helt, men var heldig at ankomme i god tid til færgestedet i Varne-münde, hvor der blev endnu en frist på to timer. Således kunne turneen afslutte med et festmåltid på superluxushotellet Neptun, fortæller Lars Dyremose.

Klingenthal, D.D.R.  
Maj 1979.

Vogtländische Musiktage



Klingenthal - Markneukirchen

## Konzert

des Danske Harmonika-Ensembles

København, Leitung: Jeanette Dyremose

Solist: Wladimir Iljaschewitsch, Balalaika, UdSSR

## PROGRAMM

Wolfgang Jacobi 1970

Spanische Impressionen

- Canto de amuras
- Solés und Jota
- Alalá
- La Taraca

Emil Nikolaus von Reznick

Donna Diana Ouvertüre

Michail Glinka

Russlan und Ljudmila Ouvertüre

Bearbeitung für Akkordeon-

Ensemble Lech Podrnowski 1978

Pause (15 Minuten)

Alex. Templeton

Bach Goes To Town

Julius Steffan

Noon aus Rocky Mountain Suite

Johns Fock, op. 214

Flourener Marsch

Wilk Münch

Brasilien

Fascual Marquina

España Cam

Hans Christian Lumbye

Champagner Galopp

Änderungen vorbehalten

### UFORSTÆLIGE AFSKEDIGELSE

### I MUSIKSKOLEN

Jeanette Dyremose har indtrif for et år siden undervist i Allerød kommunale Musikskole, men blev ikke genansat. Varna Dyremose er i år, efter 5 års virke — og uden engiven årsag — blevet afskediget fra Musikskolen — eller som det siges: ikke blevet genansat. Dette er blevet meddelt i et brev fra musikskoleleder Kai Prægel.

Det ville være ønskeligt med en kommentar til denne afskedigelse fra borgmester Oskar Jensen, samt en forklaring på, hvorfor kommunen træffer afgørelser, som bevirker at 55 undervisningsøgende harmonikaspillere i Allerød må gå uden om den kommunale Musikskole for at få den undervisning, de ønsker, hos lærere, som Musikskolen først har tilbudt — og derefter frataget dem.

Det er for dårligt, at borgere i kommunen skal være med til at betale til en musikskole, der ikke kan tilbyde den undervisning, som eleverne ønsker.

Kirsten-Inger Andersen,  
Allikevang 5.

Allerødposten

Dette  
meninger

# Jættesucces for Jeanette Dyremose og Det Danske Harmonikaensemble

I forbindelse med de netop afsluttede harmonikakonkurrencer i Klingenthal, DDR, bekendt som verdens

skrappeste - var Det Danske Harmonika Ensemble engageret til at give en række koncerter i forskellige østtyske byer. Koncerten i selve Klingenthal fandt sted 12. maj i Julius Fucik-skolens koncertsal, og den blev en succes, som man på stedet aldrig havde set magen til.

Salens 370 pladser var udsolgt længe før ensemblet ankom til Klingenthal. Koncertdirektionen bad Jeanette Dyremose, om man ikke kunne give to koncerter samme aften på grund af overraskende stor interesse og efterspørgsel på billetter. Det omfattende tourne- og konkurrenceprogram tvang Jeanette Dyre-

mose til at sige nej, og man bad da om lov til at indsætte flere stole. Da dørene åbnedes en halv time før tid, prøvede hundrede mennesker uden billetter at komme ind, og arrangørerne mistede helt kontrollen.

Stærkt forsøgt måtte spillerne mase sig vej frem til deres instrumenter foran på tribunen. Bag dem - på selve scenen - sad, tæt pakket, næsten hundrede mennesker. I salens vindueskarme og udenfor ved vindeurne, - i alle gange og bag alle døre, var der mennesker der ville høre Jeanette Dyremose og hendes harmonikapiger. Efter koncerten opdagede man, at der var boret kighuller i dørene, og arrangørerne anslog, at omkring 700 mennesker var sluppet indenfor, omend ikke i selve koncertsalen.



Det Danske Harmonikaensemble under ledelse af Jeanette Dyremose.

## SAUNAKLIMA

Aftenen var meget varm, og det to timer lange program kom, på grund af overbelægningen, til at finde sted i et klima som i en sauna. Hvert eneste af ensemblets numre blev modtaget med minutilangt bifald, så spillerne måtte op og stå hver gang. Pausen blev en hel befrielse med indtagelse af oceaner af vædske. For publikum var det værre, for man kunne hverken komme ud eller ind. En enkelt kunne ikke klare varmen, og måtte brugeres ud. Det blev Det Danske Harmonika Ensembles hidtil største og succesrigeste aften, i overværelse af hele den socialistiske verdens fagelite. Da man næste dag skulle spille i Stadteatret, var rygten ilet forud. Både Radio Moskva og Rundfunk DDR var kommet til stede for at optage koncertprogrammet. Bagefter var der en halv times interview med Jeanette Dyremose. Det var Alexander Sholkwer, chefkorrespondent ved Moskvas TV & Radio, der ønskede at høre historien om

Det Danske Harmonikaensemples tilblivelse, og om baggrunden for succesen. Både Alexander Sholkwer og mange af musikdagens gæstende docenter og professorer var især forundrede over, at ensemblemedlemmerne kunne deltage på eliteniveau i både sammenpil og som højtplacerede solister i de samtlige konkurrencer. Ligeledes vakte det forundring, at alle spillerne kom fra een og samme harmonikapædagog, og man ønskede at høre om, hvilke undervisningsprincipper og undervisningsplaner, der gør Jeanette Dyremose i stand til år efter år at fremdrive hele rækken af harmonikatalenter.

## PUSLESPIL

Det har været et kompliceret puslespil at tilrettelægge DDR-tourneen. To af ensemblets piger, Gitte Sivkjær og Anne Dorte Kähler, kunne kun deltage i de to første, men måske vigtigste koncerter. Tolv timer efter koncerten i Klingenthal skulle de to piger møde til studentereksamen på Aure-

høj Gymnasium i Gnetofte, - over 800 kilometers rejse. Det klaredes ved at pigerne blev kørt i privatbil over grænsestedet Helmstedt til Hannover lufthavn. Her stod Lars - en ven af ensemblet - klar med privatfly og starttilladelse. Ankomst til Tune flyveplads cirka to timer senere, og straks videre med bil til Gnetofte. Tyve minutter før eksamen i dansk stil, ankom pigerne til Auerhøj Gymnasium - og så var det hele nær kikkset... »fordi Gitte havde glemt sin kuglepen«! Der var også et økonomisk problem. Foruden rejse og ophold modtog ensemblet et samlet honorar for koncerten. Oveni kom pengepræmier til de placerede solister. Der var næsten ikke eet ledigt minut under festivalen, hvor man kunne købe ind, og da man ikke må udføre østtyske Mark, kom det sig, at femten purunge danskere pludselig så sig i den situation, at de var tvangsindlagte til på cirka to timer, i et varehus i Berlin, at formåle over femtentusinde kroner.

Det lykkedes ikke helt, men man var heldige at ankomme i god tid til færgestedet i Warnemünde, hvor der blev endnu en frist på to timer. Således kunne tourneen afsluttes med et festmåltid »mit allen drum und d'ran« på superluksushotellet »Neptun«.

BIRKERØD/FARUM AVIS  
Onsdag den 30. maj 1979

Torsd. 14. 2. 1980



Det danske Harmonika Ensemble har givet flere succesrige koncerter i udlandet. De fleste medlemmer kommer fra Allerød kommune, og man øver sig i Menighedshuset på Fritz Hansens Vej i Lillerød.

# Koncertsucces for harmonikaorkester

Under ledelse af Jeanette Dyremose gav Det Danske Harmonika Ensemble kørt for jul tre koncerter i byerne Köln, Kamen og Frechen i Vesttyskland. Det drejede sig om præsentationskoncerter, arrangeret for sagkyndige, og der var efter koncerterne stor interesse for Jeanette Dyremose og ensemblet, og der blev straks indgået aftaler om endnu ti koncerter i løbet af 1980 i Vesttyskland.

Kritikken var ganske overvældende. Efter koncerten i Kamen skrev for eks. »Allgemeine Westdeutsche« i en femspaltet overskrift: »Donna Diani mit ungeheure Präzision gespielt«.

Efter et kort besøg i dansk TV hos Sten Bramsen i Musikalske Venners forrige lørdag, hvor Jeanette Dyremose og

Det Danske Harmonika Ensemble spillede Sablebens af Khatchaturian og H.C. Lumbyes Champagnegalop, rejste de i fredags med fly til Oslo, for om aftenen at medvirke i en orkesterjubilæumskoncert.

Lørdag og søndag gennemførte Jeanette Dyremose et solo-orkesterseminar, fordi nordmændene ønskede at drage nytte af hendes store erfaring som harmonikapædagog og ensembleleder. Hun er i øvrigt en meget efterspurgt pædagog, hvis resultater har ført til megen omtale. Under et interview i Vesttyskland, nævnte Jeanette Dyremose, at hun en gang om året i den første sommerferieuger arrangerer en træningsuge i Harmonikacentres lokaler i Valby. Det har medført en række henven-

delse fra vesttyske musikstuderende, der har anmodet om at måtte deltage i dette års træningsuge. Så måske kan man i år udvide kurset til 14 dage, og også tage andre lokaler i brug, idet træningsprogrammet indebærer, at deltagerne bor og spiser på stedet.

I forbindelse med sidste års træningsuge, kom yngste deltager, Ida Agerbæk fra Lyngø, 10 år gammel, med en morsom bemærkning. Gang på gang havde hun fra lærerinden hørt ordene: »Koncentrer dig! Måske var det derfor ikke så mærkeligt, at hun på forespørgsel om, hvad hun skulle lave i sommerferien svarede: »Jeg skal først i koncentrationslejr!« Naturligvis er pigen fuldstændig uvidende om de voksnes associationer til begrebet.

I øvrigt er Ida Agerbæk sammen med Inger Marie Conradson fra Blavstød og Susanne Andersen fra Lillerød efterhånden blevet så dygtige, at de er blevet optaget som medlemmer af Det Danske Harmonika Ensemble.

Das „Danske Harmonika-Ensemble“ zu Gast bei Ulrich Schmülling in Kamen:

## „Donna Diana“ mit ungeheurer Präzision gespielt

KAMEN. Schon beim ersten Einsatz spürte man: Hier kommt etwas Besonderes aus der Masse des „Hohner“-Harmonika-Orchesters, eine Truppe, die vor Einsatzfreude sprüht. Ihre Leiterin, Jeanette Dyremose (Kopenhagen) versucht, die Einförmigkeit durch kraft-

gespannt Rhythmik wie Dynamik vergessen zu lassen und besonders auf diese Parameter zu achten. Zur Einleitung die Donna-Diana-Ouvertüre. Mit Schuß und Verve und ungeheurer Präzision entledigte

sich das dänische Harmonika-Ensemble seiner Aufgabe. Es gehört zu den herausragendsten Jugendorchestern Europas. Unter den Mitgliedern — alles Mädchen zwischen 13 und 21 Jahren — befinden sich zahlreiche nationale wie internationale Akkordeonmeister.

Die Instrumente der Spieler sind einmalige Spezialkonstruktionen der Firma Hohner für dieses Orchester nach Plänen von Lars Dyremose. So könnte man es auch „Hohner“-Orchester Kopenhagen nennen. Ulrich Schmülling hat seine Ausbildung mit neun Jahren begonnen bei dem Musikpädagogen Joseph Appelshofer in Bergkamen-Overberg. Inzwischen ist er zu einem der vielseitigsten Akkordeon-Solisten seines Alters geworden. Glanzstück seiner Laufbahn war eine Konzertreise im Frühjahr dieses Jahres durch Amerika, Kanada und Mexiko. Sein Instrument ist ebenfalls eine Sonderanfertigung der Firma Hohner.

Im Präludium und Fuge e-Moll zeigte Gitta Sivjaer, daß man auch polyphoner Musik gerecht werden kann, während die berühmte Arie von Joh. S. Bach erstaunlich rein und angepaßt erklang. Eine Konzertsuite von Repnikov schloß sich an und wies moderne Anklänge auf. In allen Sätzen gerecht

zeigte sich nun U. Schmülling. Er hatte sich keine leichte Aufgabe gestellt mit Suite von H. Brahma, Hauskomponist in Trossingen bei Hohner. Auch Wolfgang Jakobi und Rudolf Bruss sind Namen, die immer wieder in Verbindung mit Hohner — die weltweite Firma — auftauchen und Gewähr dafür bieten, daß in die Tiefe tiefen künstlerisches Wollen sich mit solider technischer Perfektion verbindet. Florentiner Marsch (mit sehr eigenwilligen Tempoveränderungen) hieß die nächste Darbietung, nachdem mit einem wahren Furioso, vom Schlagzeuger ganz bewußt in Szene gesetzt, der 1. Teil abschloß.

„Suite für Bayan“ bildeten gewissermaßen den Höhepunkt des Abends. Annette Rasmussen bescherte uns den Genuß (Chalminov). Temperament zeigte das Ensemble in „Brazilia. Die Nordseewellen“ und die Lundborg Hymne der Olsen Bande wirkten hier eher wie eine Persiflage auf die dänische Folklore, von der sie sich klarer absetzen mußte. Mit dem Champagner-Galopp, schmissig wie zu Beginn, schloß Bürgermeister Berg das Konzert, er hatte zur Begrüßung einige Worte des Dankes, in erster Linie für Ulrich Schmülling gesagt, der dieses

Konzert in eigener Regie durchführte.

Der mäßige Besuch (etwa 150 waren in die Studiobühne der Gesamtschule Kamen) gekommen, zumeist Fachleute, die sehr am Auftreten dieses jungen Künstlers interessiert sind. Bei seinen sicherlich notwendigen „Erklärungen“ möchten wir ihn raten, sich nicht zu verlieren und weitschweifig zu werden und mit dem Begriff „Weltmeister“ vorsichtig umzugehen (hinter dem Berge wohnen auch noch Leute). Am 1. Advent waren im Kreise Unna allein 25 Veranstaltungen. Das erklärt manches. Für das nächste Mal könnte man sich eine Kooperation mit einem Chor vielleicht denken, um die Resonanz zu vergrößern. Es gab Blumen als Dank für eine wirklich erbauliche Veranstaltung. Die Studiobühne der Gesamtschule Kamen erwies sich als glückliche Wahl. Man sollte öfter mit Konzerten in diesen Raum ausweichen, der sich als geeigneter Resonanzträger erwiesen hat.

Der größte Dank geht an die Leiterin Jeanette Dyremose, der es gelungen ist, ein Dutzend Persönlichkeiten in ihren Bann zu ziehen und eine echte Einheit daraus zu formen. (Karl Mauk jr.)



(Foto: Ulrich Sonke)

Begeisterten die Zuschauer: Das dänische „Harmonika Ensemble“ aus Kopenhagen. Das Mädchenorchester spielte bei einer Veranstaltung im Studiolum der Kamener Gesamtschulen. Leiter des Konzerts war der Overberger Akkordeonsolist Ulrich Schmülling.

MITTWOCH, 10. OKTOBER 1984

TROSSINGER ZEITUNG - CHRONIK DER HEIMAT



TROSSINGEN

## Wohin in Trossingen?

- 7.30 Theresienkirche: Schülertagesdienst
- 13.30 Brenz-Haus: Kinderchor
- 14.00 Konzerthaus: Jahrgang 1922/23
- 14.15 Türmler: Jahrgang 1916/17
- 14.30 Brenz-Haus: Sing- und Spielkreis I
- 14.30 Türmler: Jahrgang 1919/20 (Männer)
- 15.00 Stadtbücherei geöffnet, bis 19.00
- 15.00 Brenz-Haus: Handarbeitskreis
- 15.15 Friedensschule: Mutter und Kind, Gruppe 1, 18.00 Gruppe 2
- 15.15 Brenz-Haus: Sing- und Spielkreis II
- 17.00 Naturfreundehaus geöffnet
- 17.30 Solweghalle: Handball und Tischtennis
- 17.30 Stadion: Training der A- und C-Jugend
- 17.30 Brenz-Haus: Junge Kantorei
- 18.00 Rosenschulturnhalle: Mädchenturnen, 19.00 Fördergruppe
- 18.30 Solweg-Parkplatz: Lauf-Treff
- 18.30 Friedensschulturnhalle: Verkehrtensport Koronargruppe
- 19.00 Stadion: Training der Sportfreunde
- 19.00 Cluser Straße 11: Jugendstunde in der Teestube
- 20.00 „Deutscher Hof“: Briefmarken- und Münzmarkt



## Dänisches Harmonika-Ensemble beeindruckte in Trossingen

TROSSINGEN - Beim gestrigen Gastspiel des Dänischen Harmonika-Ensembles Kopenhagen in Trossingen war der Orchestersaal der Städtischen Musikschule ausgebucht. Unter den vielen Zuhörern saßen auch der Leiter der Musikschule, Werner Niehues, der Präsident des Deutschen Harmonika-Verbandes, Walter Bilger, Hohner-Direktor Math. Hohner sowie Hans Boll, ein Komponist aus der DDR, der eben erst in die Bundesrepublik übergesiedelt ist und von dem zwei Stücke auf dem musikalischen Programm standen. Das Dänische Harmonika-Ensemble unter der Leitung von Jeanette Dyremose beeindruckte die Zuhörer in dieser rund zweistündigen Matinee und bildeten mit ihrem Konzert einen passenden Auftakt zur Einstandsfeier der Studenten an der Städtischen Musikschule. Am Nachmittag besichtigte das Ensemble aus Kopenhagen noch die Hohner-Werke, bevor es seine Deutschland-Tournee fortsetzte.

Bild: C. Fetzer





DEUTSCHER  
HARMONIKA-  
VERBAND E. V.

Am Sonntag, 7. Oktober 1984,  
10.30 Uhr  
im Rahmen der  
„Gmünder Jugendwoche“

## MATINEE

im neuen STADTGARTEN  
Schwäbisch Gmünd

Ausführende:

**Dänisches Harmonika-Ensemble  
Kopenhagen**

Leitung: Jeanette Dyremose

Eintritt: DM 6,-

Programm berechtigt zum Eintritt



DEUTSCHER  
HARMONIKA-  
VERBAND E. V.

Am Sonntag, 7. Oktober 1984  
19.30 Uhr  
im Rahmen einer  
„Deutschland-Tournee“

## AKKORDEON- IMPRESSIONEN IN HEILBRONN

Festhalle „Harmonie“  
Kleiner Saal

Ausführende:

**Dänisches Harmonika-Ensemble  
Kopenhagen**

Leitung: Jeanette Dyremose

Eintritt: DM 10,-

Programm berechtigt zum Eintritt



DEUTSCHER  
HARMONIKA-  
VERBAND E. V.

Am Dienstag, 9. Oktober 1984  
10.30 Uhr  
im Rahmen einer  
„Deutschland-Tournee“

## MATINEE

im Orchestersaal der  
Städtischen Musikschule  
Trossingen

Ausführende:

**Dänisches Harmonika-Ensemble  
Kopenhagen**

Leitung: Jeanette Dyremose

### Willkommen in Baden-Württemberg

Mit dem Dänischen Harmonika-Ensemble Kopenhagen stellt sich eine junge, erfolgreiche Akkordeongruppe im Rahmen einer „Deutschland-Tournee“ einer breiten Öffentlichkeit vor. Alle Mitglieder des Ensembles kommen aus der Kopenhagener Akkordeonschule von Jeanette Dyremose und haben eine fundierte solistische Ausbildung bevor sie in das Dyremose-Ensemble aufgenommen werden können. So auch die junge Akkordeonsolistin Annette Löffler, die sich bei nationalen und internationalen Wettbewerben besonders auszeichnen konnte. Wir freuen uns deshalb neben dem hervorragenden Ensemble auf die sympathische Künstlerin Annette Löffler aus Kopenhagen.

DET DANSKE HARMONIKA-ENSEMBLE unter der Leitung von Jeanette Dyremose gastierte in den vergangenen Jahren in vielen europäischen Ländern, so u. a. bei Tourneen in Holland, DDR, Polen, Norwegen und Schweden. Daneben konnte die Dirigentin bei Auftritten in Bulgarien, den USA und Kanada große persönliche Erfolge verbuchen.

Das Dänische Harmonika-Ensemble kommt durch das Akkordeonorchester Penz, das im vergangenen Jahr auf Einladung von Lars Dyremose in Dänemark war, nach Schwäbisch Gmünd. Neben den Konzerten in Schwäbisch Gmünd, Heilbronn und Trossingen sind die Kopenhagener beim Südfunk Stuttgart zu Bandaufnahmen eingeladen.

Natürlich sollen die Kopenhagener Gäste neben dem Konzertieren auch unser schönes Baden-Württemberg mit seinen herrlichen Landschaften und den idyllischen Orten in der Schwäbischen Alb, Schwarzwald und Bodensee ein wenig kennenlernen; auch dazu will ihnen der Deutsche Harmonika-Verband gerne verhelfen.

Georg Penz  
DHV-Landesjugendleiter  
Baden-Württemberg



### PROGRAMMFOLGE

<b>Harmonika-Ensemble</b>	
Abendlied und Märchenfarben	Per Nørgard (1981)
Tie-Break	Sven Erik Werner (1984)
<b>Annette Löffler</b>	
Sonate Nr. 2	A. Kusyakow
Allegro moderato	
Lento dolcissimo	
Presto	
<b>Harmonika-Ensemble</b>	
Dänische Rhapsodie	J. & L. Dyremose (1956)

<b>Harmonika-Ensemble</b>	
Das Äpfelchen	Hans Boll (1984)
Variationen über das gleichnamige russische Volkslied	
Viva Maravilloso	Hans Boll (1984)
Paraphrase über den Tango „La Cumparsita“	
<b>Annette Löffler</b>	
Frühlingsstimmen	J. Strauß arr. Yaskewitsch
<b>Harmonika-Ensemble</b>	
Bach Goes To Town	Alec Templeton
Champagner-Galopp	H. C. Lumbye

— PAUSE —

Änderungen vorbehalten

**JEANETTE DYREMOSE  
& DET DANSKE  
HARMONIKA ENSEMBLE**

TOURNEE D.D.R.



1984

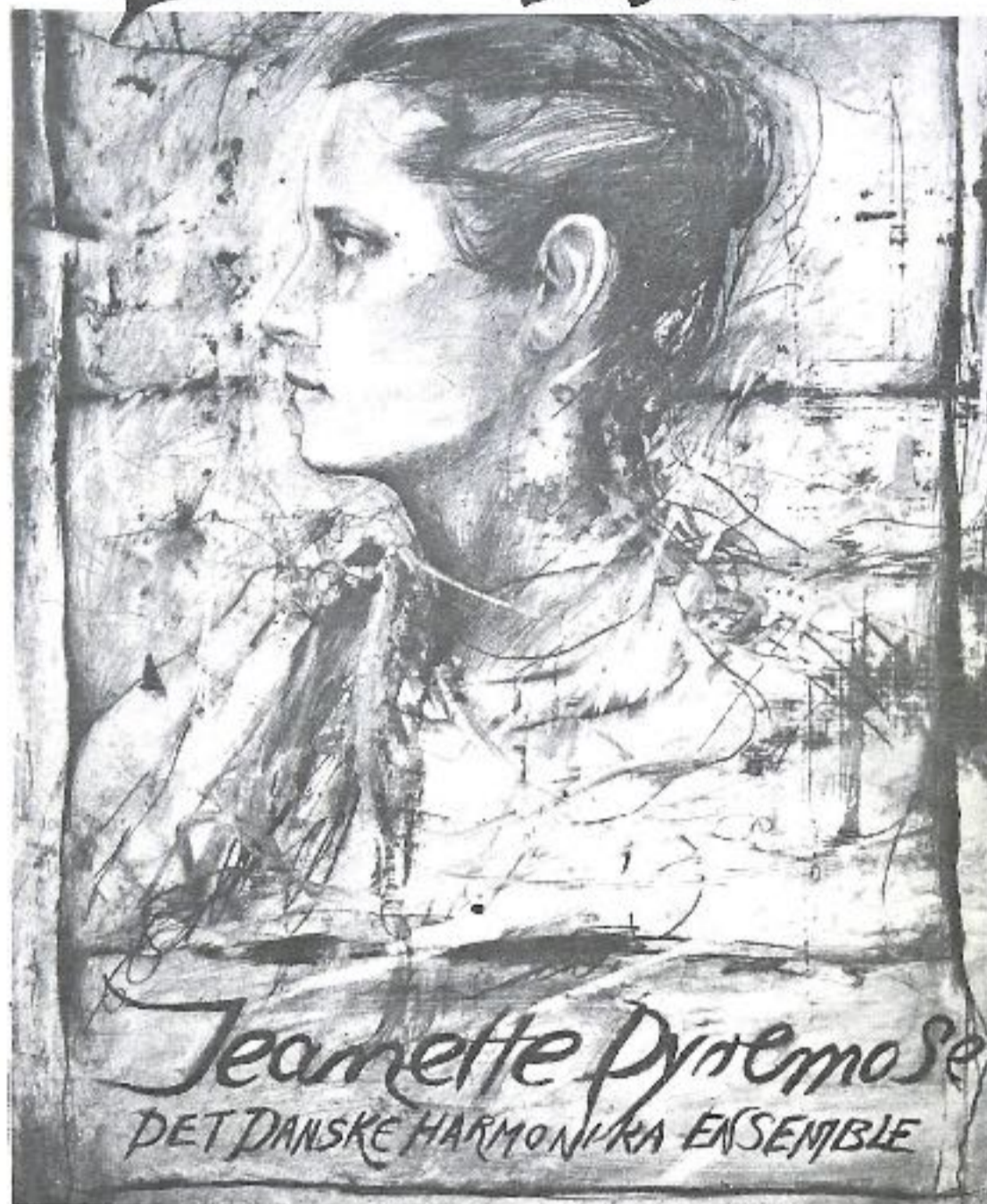

*Jeanette Dyremose*  
DET DANSKE HARMONIKA ENSEMBLE



### Akkordeon-Ensemble Kopenhagen

DAS DÄNISCHE „Akkordeon-Ensemble Kopenhagen“ konzertiert am morgigen Sonntagvormittag um 10.30 Uhr im Rahmen der GMÜNDER JUGENDWOCHE im Stadtgarten. Das Kopenhagener Ensemble, Leitung Jeanette Dyremose, gilt als eines der besten Ensembles seiner Art. Die Dänen kommen auf Einladung des Orchesters Penz nach Schwäbisch Gmünd.



### Dänisches Akkordeonensemble morgen im Stadtgarten

Das dänische Akkordeonensemble Kopenhagen konzertiert am morgigen Sonntag um 10.30 Uhr im Rahmen der Gmünder Jugendwoche im Stadtgarten Schwäbisch Gmünd. Das Kopenhagener Ensemble, Leitung Jeanette Dyremose, gilt als eines der besten Ensembles seiner Art in Europa. Die Dänen kommen auf Einladung des Orchesters Penz nach Schwäbisch Gmünd. Eintrittskarten sind im Musikhaus Penz und an der Tageskasse im Stadtgarten erhältlich. Foto: privat



STADT RENNINGEN

## RENNINGER REIHE

Harmonika-Spielring Malsheim e.V.

Mittwoch, den 10. Oktober 1984

19,30 Uhr

Schulturnhalle Malsheim

DET DANSKE HARMONIKA-ENSEMBLE  
KOPENHAGEN

IN CONCERT

Leitung: Jeanette Dyremose

Solisten: Annette Löffler  
Jesper Dyremose  
Morten Rossen

Saalöffnung: 19,00 Uhr

Eintritt: DM 6.-



ABENDLIED & MÄRCHENFARBEN, 1980.

Entstanden auf Bestellung durch Jeanette Dyremose und DET DANSKE HARMONIKA ENSEMBLE und ist beiden Auftraggebern zugeeignet. Mit Märchenfarben hat Per Nørgård das Gedicht von Adolf Wölfli in konzertierenden Variationen vertont. Per Nørgård befasst sich weiterhin intensiv interessiert mit Adolf Wölfli und sein Oeuvre. Kurz berichtet war Adolf Wölfli ein armer, einsamer Mensch von armen Eltern in der Schweiz geboren. Wegen seines emotional abnormes Benehmens wurde Wölfli in eine Irrenheilanstalt aufgenommen, und verlebte hier seine letzten 35 Jahre - in einem Einzelzimmer. Um sein Dassin zu bewältigen und um zu überleben, schrieb, zeichnete und malte er mehr als 20.000 Seiten, darunter viele von annehmlicher Grösse. Seine grausame Einsamkeit überlebte Wölfli allein dank der Aufbauung seiner extrem grossen Schaffenskraft. So irdachte er um sich herum Geschöpfe und Wesen, die ihm allesmäßig in Gestalt und Form leibhaftig entgegneten. Lässt man Wölfli's Abendlied empfindet man zweifelsohne die enorme Intensität seiner Einsamkeit. Der Subtext des Gedichtes ist im Schweizerdialekt geschrieben und veranschaulicht wörtlich gelesen eine absurde Zugehörigkeit zu den beiden Strophen des Gedichtes.

**ABENDLIED**

"Dia, ist mis liaba Schatzeli"

Schön ist's in der Dämmerstunde:  
Traulichem, Alleinesein  
Tiefes Schweigen in der Runde  
Blasses Traumen wiegt mich ein.  
Auf die leicht verhauchten Schaben  
strahlt verbleichend, Abendrot  
Gold und weisse Wolken treiben  
Schlafen gehen, Schmerz und Not.

Wundersame Märchenfarben:  
Wolkenzüge, Welten-Feern  
Westlich letzte Sonnen-Garben  
Östlich erster, klarer Stern.  
Grau in Grau die Pappeln ragen:  
In den Himmel, ernst und stumm.  
Gold und weisse Wolken treiben  
Schlafen gehen, Schmerz und Not.

Verhürfend ist zumindest auch die Tatsache, dass Nørgård die Musik zum Abendlied vertonte, noch bevor er die beiden Strophen von Wölfli's Abendlied - mehrere Tage bevor - sie stimmten ja aber beide ungeändert mit dem musikalischen Satz von Nørgård überein. So wünscht Nørgård entschieden, dass das Abendlied von gleichzeitig ausübenden Musikern gesungen wird.

TIE - BREAK, 1984.

Entstanden auf Bestellung durch Jeanette Dyremose und DET DANSKE HARMONIKA ENSEMBLE und beiden Auftraggebern zugeeignet. Sven Erik Werner, Rektor der Staatliches Musikonservatorium in Odense, komponierte Tie - Break, inspiriert vom Anhören Nørgårds Abendlied & Märchenfarben mit Jeanette Dyremose & Det Danske Harmonika Ensemble.

KONZERTDIREKTION LARS DYREMOSE

Lyngholmen 1, 3450 Birkerød

DENMARK

TLF. 01.46 34 24

präsentiert

**Det Danske Harmonika Ensemble**  
unter Leitung von  
**Jeanette Dyremose**

P R O G R A M M

Per Nørgård :	<u>ABENDLIED &amp; MÄRCHENFARBEN</u>	1981
	JD & DDHE gewidmet.	
Sven Erik Werner :	<u>TIE - BREAK</u>	1984
	Uraufführung	
	JD & DDHE gewidmet.	
J. & L. Dyremose :	<u>DÄNISCHE RHAPSODIE</u>	1950

P A U S E

J. & L. Dyremose :	<u>DRAGSPELSGLÆDJE</u>	
Hans Boll :	<u>VIVA MARAVILLOSO TANGO</u>	1984
	Paraphrase über den Tango La Comparsita, Hernandez Cabaret und Love Smiles - JD & DDHE gewidmet.	
Willy Münch :	<u>BRAZILIA</u>	Paraphrase über Brazil, El Cumbanchero und Mambo Jambo.
Alice Templeton :	<u>BACH GOES TO TOWN</u>	
Hans Boll :	<u>DAS APPELCHEN</u>	
	Variationen über das gleichnamige russische Volkslied. Spezialbearb. für JD & DDHE.	
George Swansson :	<u>SÄKKIJÄRVEN</u>	Finnische Polka.
H. C. Lumbye :	<u>CHAMPAGNER GALOPP</u>	

V o r t r a g s f o l g e

Ensemble	DÄNISCHE RHAPSODIE	Lars Bjarne-Dyremose
	DAS APPELCHEN	Hans Boll
	Variationen über das russische Volkslied	
Solistin	PARTITA	V. Zolotarjew
	Allegro - Grave Marcia - Andantino - Presto	
Ensemble	ARIA	Johann Sebastian Bach
	BACH GOES TO TOWN	Alice Templeton
Solist	VIVACISSIMO CON SPIRITO	V. Zolotarjew
	aus der Sonate Nr. 2	
	SCHWARZE AUGEN Variationen	Pietro Frosini
Ensemble	FLORENTINER MARSCH	Julius Fučík
-----		
Ensemble	VIVA MARAVILLOSO Tango Medley	Hans Boll
	BRASILIA	Willy Münch
Solistin	FRÜHLINGSSTIMMEN Paraphrase	Strauß/Yaskevitch
Ensemble	DRAGSPELSGLÆDJE	Gill/Gög/Dyremose
	SÄKKIJÄRVEN-POLKA	Georg Swansson
	ESPAÑA CANI	Pasqual marquina
	Spanischer Zigeunertanz	
	CHAMPAGNER GALOPP	H.C. Lumbye



Das DÄNISCHE HARMONIKA-ENSEMBLE gastierte in den vergangenen Jahren in verschiedenen europäischen Ländern, so in Holland, Polen, Bulgarien, Norwegen, Schweden und der DDR. Bei den Tourneen nach Kanada und die USA konnte die dynamische Dirigentin Jeanette Dyremose große persönliche Erfolge verbuchen. Alle Mitglieder des erfolgreichen Ensembles werden in der Kopenhagener Akkordeonschule von Lars Bjarne-Dyremose fundiert solistisch ausgebildet und danach in das DYREMOSE-ENSEMBLE eingegliedert. Diese Solisten, wie auch die junge talentierte ANNETTE LÖFFLER, haben sich bei vielen Wettbewerben national und international auszeichnen können.

Wir vom DHV Bezirk Würm-Nagold erinnern uns noch gerne der vorzüglichen Konzerte des Dänen LARS BJARNE in Renningen, Stuttgart-Weilmündorf und vielen anderen Orten unseres DHV-Bezirkes. Ein Wiedersehen und Wiederhören ist gegeben.

Heinz Dettinger



Helgi Dyremose

# BULGARIEN TOURNEEN 83

Foto : MOGENS OLSEN



Bjørn Uhde Rasmussen  
Anne Janet Lynn Petersen

Jeanette Dyremose



Gitte Sivkjær

Karen Toska

Annette Löffler

Charlotte Britt Hansen



Jeanette,  
Georg Galabov,  
& Lars

ДЕЛА, ДЕЛА И САМО ДЕЛА!



Bulgarske  
folkeinstru-  
menfar

Bulgarsk TV. →



Lars Dyremose  
De deltagende DDHE.-Bulgariensfarere, fotograferet ved sidste prøve inden afrejsen.



Jesper Dyremose



Morten Rossen - Jørgensen



Varna Dyremose



## KRYPTISK KRITIK

Landsforbundets trykkeris fynske direktør Troels Mark Pedersen, MIDTFYNSK BOGTRYK, har modtræbende måttet indrømme, at nærværende tilsendte aviskritik fra Bulgarien, hvor man anvender det kyrilliske alfabet, -kan han ikke klare, hvorfor han altså må benytte fotokopi. Kan nogen af olderlæserne oversætte indlægget, vil MD gerne vide hvad det står.

Отимлаха дните на Осмия национален конкурс "Млад музикант", превърнати от 600-те млади изпълнители от цялата страна в незабравими пролетни празници на музиката в нашия град. Големият брой участници бе свидетелство за непрекъснатото нарастващата популярност на конкурса. В неговите дни със свои илеци взе участие и световноизвестният Датски акордеонен оркестър, с ръководител Жакет Диремосе. Негов гост по време на конкурса бе и председателят на международното жури по акордеон в гр. Клинец (ГДР) проф. Ханс Лук. Всичко това предаде нов облик на конкурса "Млад музикант", приобщавайки го към идеите за международно сътрудничество в областта на изкуството, към идеите на асамблеята "Знаме на мира", синтезиращи в себея девиз: "ЕДИНСТВО, ТВОРЧЕСТВО, КРАСОТА".

Överst: Helgi giver Kneld til Champagnegaloppen.

Nederst: Morten & Helgi, med een af de mange Champagne-gaver.

# Bulgariens-tourne blev sandt triumftog

Jeanette Dyremose & Det Danske Harmonikaensemble er netop vendt hjem fra Bulgarien, hvor man oplevede den største succes i ensemblets historie.

Seks koncerter i byerne Stara Zagora, Kazanlik, Plovdiv og Tschirpan, fik så overvældende publikumstilslutning, og afstedkom sådanne ovationer, at man fra det bulgarske kulturministerium allerede nu har tilkendegivet, at man ønsker ensemblet og dets solister til Bulgarien igen, denne gang på en længere tur, arrangeret af statens koncertdirektion.

Folk fra denne organisation overværede den væsentligste koncert, som fandt sted i Tschirpan, under den årlige tilbagevendende nationale musikkonkurrence »Unge musikere 83«. 150 bulgarske musikere og 468 unge konkurrenceledere overværede koncerten, som var planlagt at skulle vare en time, men blev på næsten to timer p.g.a. de ansvarlige bifaldstilkendegivel-

ser. Ensemblet og dets solister bød på program af ny og ældre musik. Bulgarene er fødte rytmikere, hvorfor især de unge bulgare var glade for ensemblets rytmiske repertoire, medens docenter og professorer fra konservatoriet i Sofia, både under og efter koncerten kom med begejstrede tilkendegivelser omkring opførelsen af Per Norgårds: »Abendlied & Märchenfarben«. Selv om denne skelsættende komposition græber langt ind i fremtiden, var aftenens tilhørere et elitepublikum, som tydeligvis var på høje med PER Norgårds intentioner.

Et antal LPer med indspilning af Norgårds »Abendlied & Märchenfarben« (JD & DDHE), som var forudbestilt af Sofia-konservatoriets docent Georg Galabov, blev revet væk efter opførelsen.

Et af netop denne koncerts højdepunkter var Annette Løfflers fremførelse af Strauss' Yaskovitjs-parafrazen »Frühlingstimmen« - et »virtuos-

nummer, fremført med stilsikker wienerisk ynde og elegance. Man tillod ikke koncerten videreføre, for Annette havde kvitteret med et ekstra nummer.

Aftenens største og langvarigste bifald fik dog Jeanette Dyremoses elev og yngste turneetager, 11-årige Morten Rossen-Jørgensen for hans Pietro Frosini: Variationer over zigajacomaet Sorte Øjne. Morten måtte frem og bukke adskillige gange, inden radiotransmissionsholdets kvindelige konferencier kom på tribunen, for at stoppe bifaldet, så udsendelsen kunne fortsætte. Hun blev flere gange piftet ud af scenen, og først da Morten havde givet finalen da capo kunne programmet fortsætte.

Nærmere beskrivelse af tilhørernes reaktioner, da Jesper Dyremose spillede sine forældres Bulgarske Dansesuite, behøves vel - efter det foranstående - ikke!

Bulgarene elsker blomster. Både under og efter koncerterne fik Jeanette Dyremose og hendes spillere overrakt, tilkædet og fremført flere tusinde afskærme nelliker, liljer, hyacinter og tulipaner, ligesom hver eneste af musikerne fik mange forskelligartede gaver overrakt.

I det allerede grønne og forårvarme Bulgarien, oplevede de unge danskere mange ting. Dert bulgarske folk, især



Jesper Dyremose

tyrsk blod og med mange zigajonere, var af ganske andet temperament end vi er vant. Det kyrilliske alfabet skabte nogen sprogblokade, men man fandt dog efterhånden »læsens eller kodens«.

Turneen, som var kommet i stand efter samarbejde mellem det bulgarske kulturministerium, den bulgarske ambassade i København og ministeriet for kulturelle anliggender her, efter indbydelse fra konservatoriet i Sofia, var glimrende arrangeret.

Udover koncerterne var der sørget for udflugter til spændende seværdigheder, bl.a. en rejse højt op i Balkanbjergene.

De unge danskere vil sent glemme en varm forårsdag, da man kom til at opleve tre bryllupper. Et tyrkisk, et bulgarsk og et zigajnerbryllup. I alle tre oplevede man bryllups-selskaberne dansende i kæde udad vejene til fantastiske orkestre med to harmonikaer, klarinet, sakkepibe og een eller flere trommer - som bearbejdedes med trækoller. Skønne danse til de særprægede balkanske rytmer, serveret fortissimo og med medrivende temperament.

Det Danske Harmonikaensemble var pænt blevet længet mod det samme, og glæder sig meget til den længere tur, som vil føre dem hele landet rundt.



1. Koncert Kazanlik
2. — — Plovdiv
3. — — Stara Zagora



Morten Rossen-Jørgensen, en af de ungdommelige harmonika-talenter

## Birkenød Avis

Koncert Tschirpan

J&L under interview.



# BULGARISK TOURNE INTERMEZZO

eller

## GITTES BULGARISKE BEJLER - BORTFØRELSE

Bejleren danser i  
kreds med Gitte  
og andre -

Gitte



oversigt: Bejleren danser med Helgi på armen. Han var meget ihærdig. Ventede natten Lang overfor vores hotel. Gitte måtte eskorteres hele tiden, og til sidst blev de to Gendarmen placeret fast ved Hotellet.



← Træthed! →

← Plakkater ved Holtsenthuset i Tziran.  
Fotos fra ankomsten.  
↓ ↓





Efter koncerten i Kazan Lih, var der spising på stadsrestauranten og dans. Ballet åbnedes af Annette og Helgi. 2.&5. Et par længere büstimer undgik man ikke, men de gav blot anledning til mere fest og ballade. Her er det Anne Janet og Morten der udfolder sig. 3.&4. Bulgarien var besat af tyrkerne i 500 år. Først for ca. 100 år siden, blev landet befriet af russiske bønder. Som tak herfor, rejste bulgarerne en russisk kirke, højt oppe på skråningerne mod balkanbjergene, i nærheden af de punkter, hvor de afgørende træfninger fandt sted. Hele vejen op mod balkanbjergkædens højeste tinder, kunne man med mellemrum iagttage de karakteristiske lodgkøpler, som lyuede i den skarpe forårsol. 6. Der blev uddelt masser af autografer, og udvekslet mange adresser. 7. Fr.v. Kulturudvalgets Leder, Kulturministeriets talskvinde, J.D. medrytgen til, og folken Bojeanna. Man drøfter tidspunkter og betingelser for DDTB's næste bulgarien-tourne.



Morten & Helgi ↗  
 ← Der pakkes ud!



Valkunstbordet ↗

Skype Morten ↘

Mellem forarmede landsbyer dukkede iaf ladelist lodgkøplene og flotte kirker op!



Jeanette hilser på borgmesteren.



Tournørøten forklares.

Overalt begavedes vi med bulgarsk Champagne.



Besøg på musikskole i Tsinpan.



Annette & Helgi overtager Dagsordenen



# Harmonikaensemble til Bulgarien

Når LZ 102 Bulgarian Airlines på mandag den 28. marts letter fra Kastrup, er det med hele Det danske harmonikaensemble om bord, incl. lederen Jeanette Dyremose og den fremragende harmonikaspillemester Annette Löffler samt de mange instrumenter.

- Vi har ovenikøbet fået lov til at bringe de mange kostbare specialbyggede harmonikaer med indenbords i flyet, siger Lars Dyremose.

Dette er muligt fordi det er det bulgarske kulturministerium, der har indbudt os til besøget i Bulgarien.

Initiativet til koncertrejsen er kommet fra professor Domustschiew som for et par år siden hørte ensemblet i DDR.

Siden da har der været kontakt mellem den bulgarske ambassadør i København Asen Pavlov samt det bulgarske og danske kulturministerium.

Finansieringen af turneen bæres af de bulgarske arrangører fra ankomsten til Sofia til afrejsen samme steds fra. Til rejsen Sofia retur har det danske kulturministerium ydet tilskud og resten indtjenes ved, som en af spillerne i ensemblet udtrykte det. Et fedt job i Bella Centret den 3. maj ved møbeludstillingen, hvor man skal divertere gæsterne med en times program med nordisk musik.

Det danske harmonikaensemble skal i Bulgarien spille ved en lang række koncerter af forskellig karakter, både seriøs og un-



Det bulgarske ambassadørpar Asen Pavlov har længe stået i forbindelse med Det danske harmonikaensemble med henblik på koncerter i Bulgarien. På mandag rejser ensemblet ud på den spændende tur.

derholdende. Desuden skal Annette Löffler give en solokoncert. Hovedbegivenheden bliver en musikfestival i byen Tschir-

pan, hvor ensemblet skal give flere koncerter med forskelligt program.

Det danske harmonikaensem-

ble er udgået fra Allerød og har hjemsted i Menighedshuset, Fritz Hansensvej 11, Lillerød, hvor en del af ensemblets medlemmer samtidig underviser. 80 elever modtager undervisning i Menighedshuset, som man lejer på årsbasis.

Der vil nu blive mulighed for at høre det efterhånden verdensberømte ensemble i Allerød. I april måned gennemfører kulturel forvaltning i Allerød kommune en koncert med Annette Löffler. Den anden juni bliver der koncert i Rådhuset med Jeanette Dyremose og Det danske harmonikaensemble.

- Vi kalder det for en amerikakonzert. Det bliver en festlig og underholdende aften med musik, sang, udstilling, lysbilleder og muntert causeri om hændelserne på ensemblets tur til USA og Canada i sommeren 1981, siger Lars Dyremose.

Ensemblet turnerede gennem ni uger, og gennemrejste 11 stater. Man gav 25 koncerter, kørte 16.000 km med tre store vogne imellem 25-35 graders varme, og sluttede turneen i Milwaukee i staten Wisconsin. Her underholdt ensemblet ved en Open Air koncert med 100.000 tilhørere.

Det var der man oplevede, at Annette Löffler i den lune sommeraften skabte sig fuldstændig ro til gennemførelsen af J. S. Bachs prælude og fuga i A-mol. En ret så fantastisk oplevelse, siger Lars Dyremose.

Velkomst: Alle måtte iføre sig røde tørklæder. Nogle fik også medaljer.



Den officielle Velkomstkomite.  
 Yderst th. Docent Georg Galabov, Konservatoriet Sofia.



Ligesom på hele turnéen, modtog alle rigtig mange blomster. Her ved velkomsten.



Flokkvis af børn, unge og voksne ville have alles autografer.



Morten spillede  
Frosini's SCORTE  
ØJNE-Variationer  
ved mange  
Konserter.



Små  
gaver  
modtog  
alle  
under  
helt  
følgende.



Lars bydes velkommen.



Man pakkede grej,  
og pakkede ind igen  
ved næste koncert.

F&L  
interviewedes.

Besøg  
på  
bolskov  
i Kote.





# CONCERT

Bulgarien

# SUCCES



Folkets Hus  
Enghavevej  
1973



Mette Bjørn Jesper





*Charlotte B*

*Mette*







# Folkets Hus Enghavevej 1974

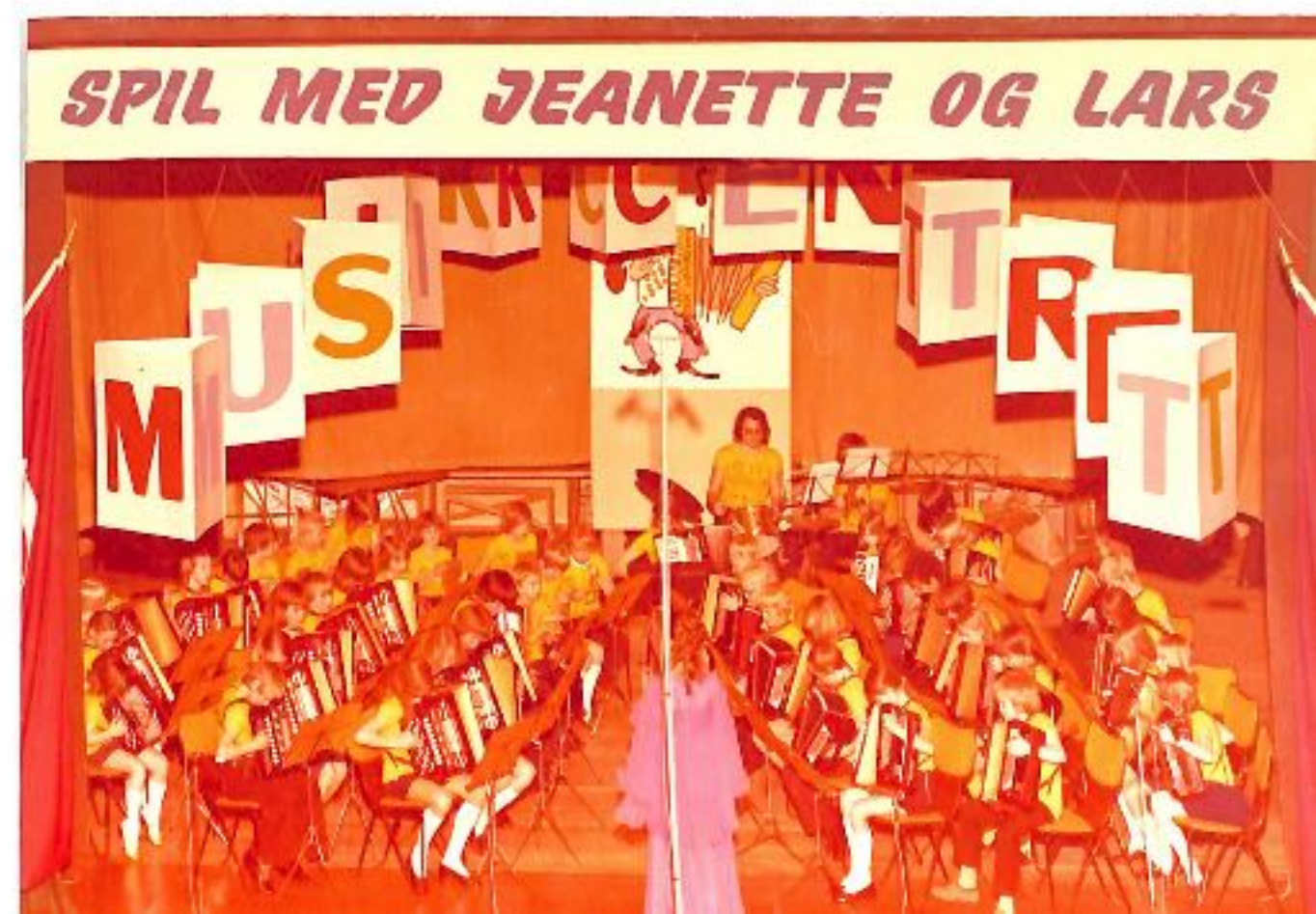



*Jeannette - Lars - Jürgen Löchter*

*Peter Bastian Egon Aagård*



# Falkonér Centret 1975

SPIL MED JEANETTE OG LARS

S I K C E N T R E T



*Egon*

*Anders Koppel*

*Richard Ekehols Kvintet.*





*Laurentius      Otto Leisner*

*Finn Reif      Elisabeth Reif*





# Deizisau Sydtyskland 1976



*R. Ekholm    Jeanette*



# Odd Fellow Palæet 1978



*Jesper Helgi*



Børn ind i  
musikken  
Mantziussalen  
Birkerød  
**1997**  
& →  
**1998**



*Ida Holbek*



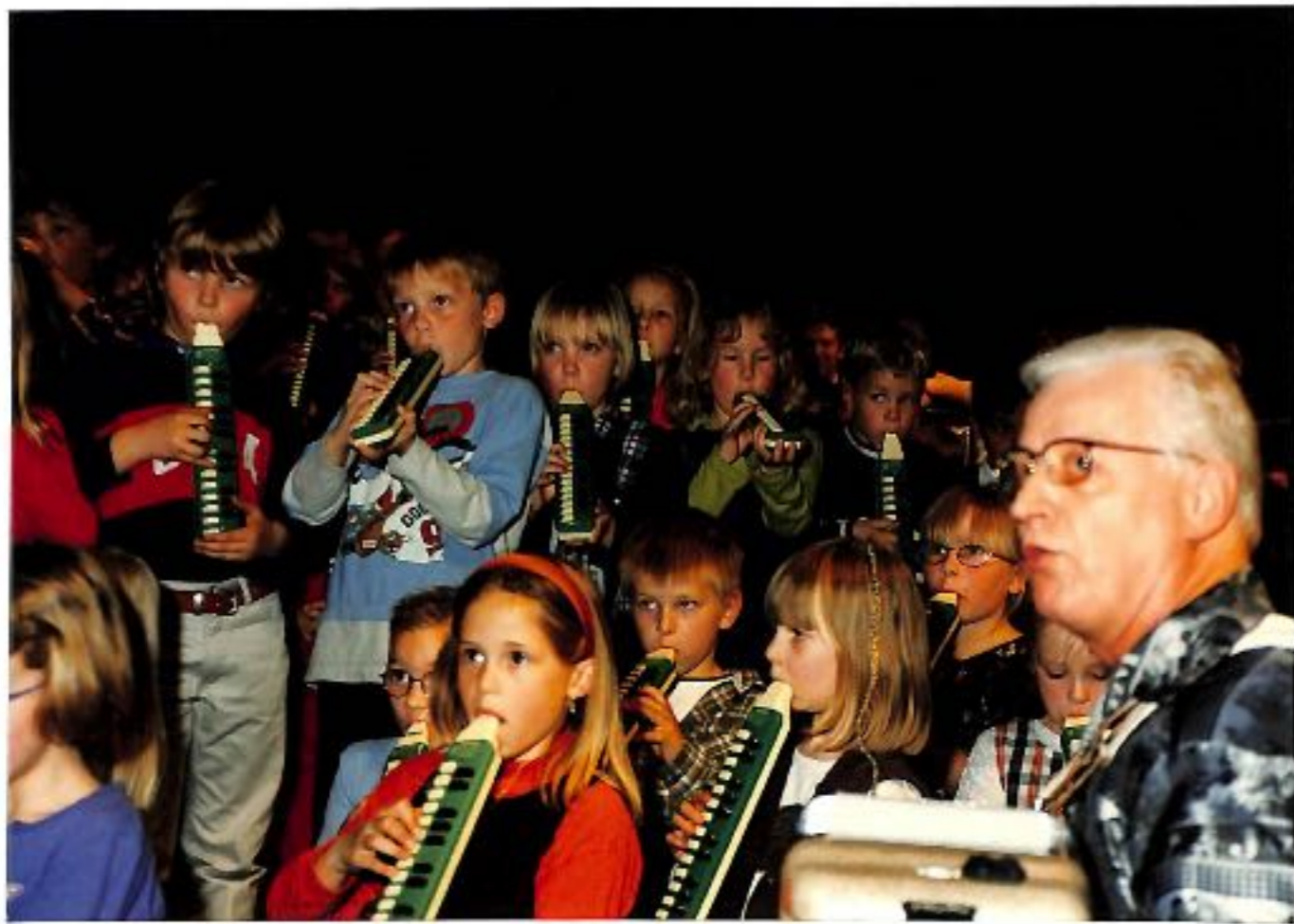



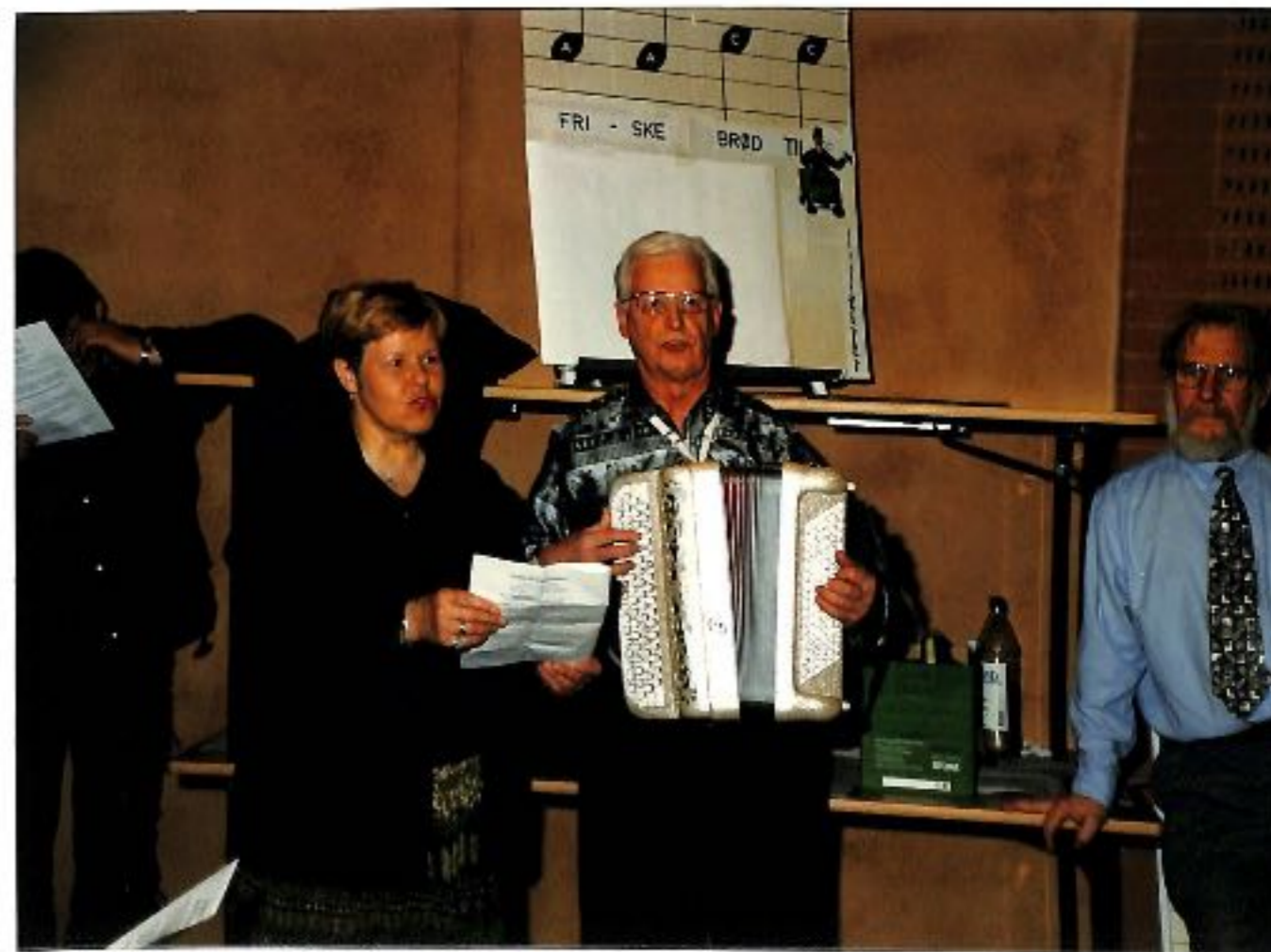

Kirsten S

Jars D

Kurt



Dyb koncentration.

## Harmonika-succes

Det danske Harmonika Akademi går fra sejr til sejr:

I den totalt udsolgte åbningskoncert 'Poesie, Musik und Ballett' i Haus der Kultur und Bildung, Neubrandenburg, kunne Jeanette Dyremose og Det Danske Harmonika Ensemble for nogen tid siden notere sig en succes i en skala, som det ellers kun bliver rockstjerner forundt at opleve.

Succesen skyldes helt bestemt programmets underholdningsværdi. F.eks. blev programmets seriøse del udført på ensembles store koncertinstrumenter, medens den rytmiske del blev spillet på ensembles franske Maugein-instrumenter.

Derudover giver Jeanette Dy-

remose og hendes ensemble ikke mere koncerter uden medvirken af andre kunstnere - eksempelvis balletdansere, operasangere eller kammermusikere, og kun med repertoire tilpasset de enkelte arrangementers tilhørere. Det vil sige rytmisk underholdning, hvor det passer sig bedst, og den såkaldt seriøse ny musik overfor tilhørere, som værdsetter sådan. Hver ting til sin tid.

Det Danske Harmonika Akademi har i det hele taget haft et forrygende forår og forsommer med arrangementer ikke blot i Neubrandenburg, men også i Leipzig og Klingenthal, samt afviklingen af diplomeksamen i Odense.

Lad os endelig ikke glemme lokale arrangementer som Voksen-ålevedagen, der blev

holdt som lukket forestilling i Mantziusgården og den anden koncert i rækken 'Børn ind i musikken'. Ved begge disse arrangementer kunne Dansk Harmonika Akademi notere sig solide forårssucces'er.

Der findes ikke noget, der kræver mere intens fordybelse end at spille et instrument. Og man har opdaget, at musikens krav om fordybelse opøver evnen til koncentration omkring alt andet man foretager sig. Vil vil jo gerne have, at børnene bliver dygtige til skolens øvrige fag, og når musikken kan hjælpe med til det, så er det naturligvis sagen, at børnene tidligst muligt lærer musik. Kig på billedet.

Børnenes ansigter afspejler dyb koncentration, siger Lars Dyremose.

# Alle os - og 50 harmonikaer

med verdensmesteren og verdens mindste mester.

Ved indgangen uddeler Julemor nybagte 'Harmonikaer' og alle der har sikret sig adgang bliver mødt med frisk julemusik fra omkringspadserende harmonikanisser.

Sådan starter det, når Pensionisthuset onsdag den 16. december kl. 13.40 åbner dørene til årets traditionelle kanon-succes: 'Alle os - og 50 harmonikaer'. Julefesten i Mantziussalen med glade harmonikatoner og gratis kaffe og lagkage til alle.

Charlotte og Majken fra Det Danske Harmonika Akademi i Birkerød står for underholdningen med harmonikaorkestre og solister. Henning Lundin og Carsten Holbek synger solo og styrer fællessangen, og Christina, Karina, Sonja, Majken og Lars Knudsen spiller festlige harmonikasoli.

Harmonikafænomenet Brankø 'D' bliver dagens gave til Birkerøds mange harmonikaelskere - og de 'rigtige voksne' tilhørere vil bestemt knuselske den lille birkerød Mikkel på seks, når han i sit fine



Fra venstre forrest: 'Lille' Mikkel, Rikke og 'Store' Mikkel musicerer sammen i forårskoncerten 'Børn ind i musikken' i april i år. Nu spiller 'Lille Mikkel' 16. december for pensionisterne ved julefesten Alle os og 50 Harmonikaer.

## Rift om harmonikaspillerne

17 unge spiller 80 gange til årets julearrangementer.

Alene før har der for Birkerød Harmonika Akademi's unge været så travlt som op til julen 1998. Fra 27. november til lillejuleaftensdag spiller syten børn og unge over firs gange på institutioner, i træningscentre og til hotelletenes juletrøkkorser. De unge er glade for at spille julemusikken, og så skæpper det jo også godt i julegavekassen.

Man skal virkelig kunne noget for at komme med i profiler-flokken, for der spilles på celestre steder som f.eks. træsitaller i Kastrup Luthavn, Hotel Scandinavia, Østov Nordisk og mange andre steder.

I Birkerød bliver der - udover Pensionisthusets arrangementer - Alle os - og 50 harmonikaer i Teglhørens julefest den 9. december, hvor Morten Røsen, Carsten Holbek og Lars Dyrnøse synger for julehygestemningen.

Lars Dyrnøse udtaler for øvrigt til Birkerød Avis, at de

jukkesæt diventerer med egen komposition og naturligvis 'Fætter Mikkel'.

De mange stamgæster fra tidligere ved, at når der bliver sat i med viser og fællessang, så stiger stemningen.

Alle kan komme med. Det koster ikke noget, men man skal sikre sig en plads forud. Det kan nås endnu, men skynd dig, for sidste år sad man så tæt, at de, der ikke forud havde bestilt plads, måtte afvises. Vil du med, så hent adgangstegen på Pensionisthusets kontor.

Kl. 14 indleder Charlotte og Birkerød Harmonika Orkester med festlig fanfare, og når Pensionisthusets leder Elsebeth Hutter har budt velkommen, bliver der taget hul på 'Husets pragtfulde lagkager, som mange pensionister har brugt mange timer på at bage og pynte.

Programmet byder på allehånde - Julebukke springer omkring med nisser og kærter om benene og fra Czardaskælderen flyger det med

isklare krystalperler. Spansk temperament, fransk raffinement og smægtende nutmusik, men først og fremmest de danske sange og mesterviser, som får humøret til at sige, så vi for en kort stund glemmer årstidens vinter og gråvej. Som efter de tidligere års Pensionisthusjulefester, bliver det helt sikkert en opstemt skare, der kort før mørkets frembrud forlader Mantziussalen med brusset fra 'Alle os og 50 harmonikaer i presneglen.

Der vil på mange værdier snart blive manglet på unge, der brænder for og mesterviser bestemte emner - og det vil naturligvis blive til fordel for de der kan.



# Musikcentret's Årsjournal

72 - 73 - 74

med program for Musikcentret's

## FESTKONCERT-74

Lørdag den 2. marts kl. 19.00

Folkets Hus, Kongressalen, Enghavevej 40



# HOHNER

## HARMONIKAER - verdens bedste - mest solgte



Virtuoser og amatører verden over foretrækker Hohner harmonikaer, fordi de er let spillelige og uovertrufne i finish og tone. Der er 59 forskellige Hohner harmonikaer at vælge imellem til priser fra

**Kr. 140,-**

Ring eller skriv efter gratis katalog.

SKANDINAVIENS STØRSTE MUSIKFORRETNING



# Alfred Christensen

7500 HOLSTEBRO - TLF. (07) 42 33 44

AALBORG | KØBENHAVN

Urbansgade 19 23 - Tlf. (08) 13 24 70 | Rødovre Centrum 133 Tlf. (01) 41 02 22

# Musikcentret's Årsjournal 72-73-74

MUSIKCENTRETS  
ÅRSJOURNAL  
72 - 73 - 74  
er udgivet af en kreds af  
medarbejdere ved  
Musikcentret.

#### I Redaktionen:

Poul Schrøder Hansen  
Hans Billum  
Helge Dyremose  
Knud Dyremose  
Hell Dyremose  
Chr. Dyremose

#### Fotografer:

Benny Nielsen  
Ernst Hellmann  
Jørgen Jansen  
Mogens Olsen

#### Ansvarshavende redaktør:

Civiløkonom  
Hell Dyremose

#### Musikcentrets Årsjournals redaktion:

Flidsagervej 16,  
2500 Valby.  
Tlf. (01) 46 34 24.

Bladets indhold, billeder  
eller fotos må ikke  
kopieres, hverken helt  
eller delvis, uden  
redaktionens tilladelse.

Musikcentrets  
Årsjournal 72 - 73 - 74  
uddeles vederlagsfrit.

Ifølge optælling pr. 1/1-1974, giver Jeanette & Lars - med assistenter - personlig harmonikaundervisning til 2200 danskere. Ved personlig undervisning forstås: Periodisk personlig konfrontation med hver enkelt elev.

De elever, som hidtil modtog undervisning udelukkende pr. korrespondance, giver J&L fra og med 1/1-1974 - som supplement - én personlig undervisningstime hver tredje måned. Den nye ordning, som korrespondanceeleverne rundt om i landet allerede i stor udstrækning har benyttet sig af, bidrager naturligvis klækkeligt til det i forvejen høje elevantal.

Der er oparbejdet et enormt lager af undervisningsmateriale. Formidlingen af dette har vi fået organiseret, og det går også fint med distribueringen af forskellige oplysninger i forbindelse med undervisningen. Derimod har det knebet noget med det underholdende staf. Elever af J & L fra MUSIKCENTRET, forskellige kommunale musikskoler, aftenhøjskoler, seminarier m.v., har gang på gang efterlyst et periodisk oplysende skrift til orientering eleverne imellem. Dette har J & L og deres medarbejdere måttet afvise, idet det jo siger sig selv, at med 2200 menneskers musikalske tarv på samvittigheden, er der ikke ligefrem overskud til større redaktionelle eventyr. Vi har nu dog fundet frem til et alternativ. I stedet for tidskrift med månedsinterval, udsender vi - i forbindelse med MUSIKCENTRET's festkoncert 1974 - en årsjournal med beretninger om stedfundne begivenheder og hændelser, samt data for kommende arrangementer af interesse for især harmonikaspillere fra J & L's elevkreds.

Væsentlige aktuelle musikalske begivenheder, der kan have særlig interesse, men som ikke er kommet med i årsjournalen, vil vi give særskilte meddelelser om i rundskrivelser. Årsjournalen og omtalte skrivelser, vil sikkert sammen kunne tilføre vores fælles musikalske interesseområde, det ønskede underholdende moment.

Hell Dyremose

# Vejen til Deres musikhandler...



## MED BIL

ud ad Lyngbyvejen til krydset Emdrupvej-Rymarksvej. Drej ned ad Rymarksvej og kør til Rygårds Allé. (Mærk af P-plads).

## MED TOG

til Ryparken Station. Gå ud ad Lyngbyvejen og ned ad 1. vej på højre hånd, Rymarksvej.

## MED BUS 6

til endestationen, Ryparken. Fortsæt ned ad Rymarksvej til Rygårds Allé.

- gå hellere direkte til



# BJMUSIC

NORDEUROPA'S STØRSTE MUSIKHUS  
RYGÅRDS ALLE 104

Hellerup - Tlf. (01) 29 75 11  
- mærk af gratis P-plads

## Det skete — og sker 72 · 73 · 74

2. juli 1972: Musikalsk koalition.  
11. nov. 1972: Jeanette & Lars giver sammen med balalajkasolisten Evgeni Pavlovski og Heinz Genglers harmonikaorkester, koncert i Köln.  
I samme uge optagelser med Jeanette & Lars i Bayerische Rundfunk, München.  
19. nov. 1972: Musikhistoriska Museet, Stockholm. (Verdens største historiske samling af harmonikainstrumenter). Åbningskoncert ved Jeanette & Lars, Jürgen Löchter og Evgeni Pavlovski.  
24. feb. 1973: TV-Danmark. Musikcentrets Børneorkester under ledelse af Jeanette Dyremose, medvirker i Otto Leisners lørdagsaftensudsendelse: »PUSTERUMMET».  
2. marts 1973: Ungdomscentret, Lyngkovgade, Kbhvn. Musikcentrets statusprøver 1973.  
11. marts 1973: Folkets Hus, Kongressalen. Musikcentrets Festkoncert 1973.  
6.-9. apr. 1973: Musikcentrets Tysklandsrejse. Jeanette & Lars giver — sammen med fem af Musikcentrets harmonikaorkestre — koncerter i Lünen og Witten.  
Apr./maj 1973: Radiohusets koncertsal. Optagelser af Paul Dessaus: »LUCULLUS DOM». Medv.: Sangere fra den kgl. opera og medlemmer af radioens symfoniorkester. Harmonikastemmerne vareloges på skift af Jeanette & Lars. Under optagelserne blev uddrag af »LUCULLUS DOM» udsendt direkte fra Radiohusets koncertsal.  
10. maj 1973: Søndermarksskolens aula. Elever af Jeanette Dyremose fra Søndermarkens Musikskole, samt Musikcentrets Juniororkester under ledelse af J.D., medvirker ved matiné.  
27. maj 1973: Lillerød skoles aula. Jeanette og Varna Dyremoses elever fra Allerød Musikskole, samt Musikcentrets Børneorkester og Juniororkester medvirker ved Allerød Musikskoles afslutningskoncert.  
1. juni 1973: Tivolis Koncertsal. Transmission af koncert med værker af Dmitrij Sjostakovitj. Medv.: Radioens symfoniorkester med Jeanette & Lars på harmonikastemmerne. Solister: Pianisten Mogens Dalgaard og trompetisten Ole Andersen. Komponisten var tilstede ved koncerten, som dirigeredes af sønnen Maksim Sjostakovitj.  
20. juni 1973: Solgavehjemmet, Vigerslev. Musikcentrets Ungdomsorkester under ledelse af Lars Dyremose underholder hjemmets beboere.  
3. juli 1973: TV-Danmark. Fra Balkalseen til Damhussoen. Udsendelse med Evgeni Pavlovski og hans balalajkaorkester med sangere og solister. Mervirkende: Jeanette & Lars.



11. sept. 1973: Timotheuskirkens Menighedssal. Musikcentrets Ungdomsorkester underholder medlemmer af Valby Husmodertforening.
25. okt. 1973: Frederiksberg Rådhus, Fellowship Day. Under overværelse af bl.a. prinsesse Benedikte, underholder Roverkoret, The St. Andrew Society of Denmark and The Heather Pipes, kgl. skuespiller Palle Huld og Musikcentrets Harmonikaorkester.
11. dec. 1973: Lindevang kirkes menighedssal. Adventsfest under medv. af bl.a. Musikcentrets Ungdomsorkester.
12. dec. 1973: Øresundshospitalet. Helgi - sidste skud på Dyremøestammen - ankommer kl. 8.00.
12. jan. 1974: Højskolen, Spaniensgade. Musikcentrets Harmonikaorkester underholder.
17. og 24. feb. 1974: Ungdomscentret, Lyrskovgade. Musikcentrets statusprøver 1974.
2. marts 1974: Folkets Hus, Kongressalen. Musikcentrets Festkoncert 1974.
- April 1974: Vizehuset, Magstrøde. Musikcentrets Harmonikaorkester underholder.
- 9.-13. maj 1974: Musikcentrets Tysklandsrejse 1974.
- Maj 1974: TV-Danmark, Henning Christiansen-udsendelsen: SATIE I HØJ SØ. Medv.: Lulu Ziegler og Hans W. Petersen. I kulissen bl.a. Jeanette & Lars med to harmonikaer.



Moritz Frombergs strygekvartet spiller W. A. Mozarts: **Eine kleine Nachtmusik**.

Foruden orglet mestrer Bjarne Barndorff også flyglet, hvilket vi fik at høre i en fejende wienervals.

George Swansson fik derved en kørtkommen pause, som blev udnyttet til en svingom med bruden.



## MUSIKALSK KOALITION

Den 2. juli 1972 viedes Jeanette & Lars i Vor Frelsers Kirke. Vielsen forrettedes af parrets fælles ven, præst ved Lindevang Kirke, den meget musik- og teaterinteresserede Ove Berg. Ved orglet sad Bjarne Barndorff, ligeledes mangeårig ven og kollega til parret. Bjarne Barndorff havde komponeret et **Praeludium over danske sange**, som var udvalgt til lejligheden - og efter vielsen spillede han en orgelkoral af Per Nørgaard: **Til dig alene, Herre Krist**, eft. tysk mel. fra 16. årh., Op. 12, nr. 4. Bryllupshandlingen sluttede med Carl Nielsens **Festpræludium**.

Ved kirkens udgang spillede en gruppe elever og bekendte, som til dagen havde dannet et harmonikaorkester. Trængslen omkring brudeparret, gæsterne, orkestret og kareten med firspandet var så stor, at det arme harmonikaorkester måtte spille: **Det er så yndigt at følges ad** op imod en halv snes gange, inden alle var nået ud. Herefter fortsatte man til Langelinie Pavillonen, hvor bryllupsfesten fortsatte.

Ved middagen underholdt Moritz Frombergs strygekvartet, bestående af musikere, som J & L gennem det sidste par år lejlighedsvis har spillet sammen med i Det kgl. Kapel og i radioens symfoniorkester. Efter middagen var det kollegaen gramfondirektør George Swansson, der satte sig til klaveret og swingede.



*Copenhagen Music*

H.C. Ørstedsvvej 55  
1879 Kbhvn. V.  
Tlf. (01) 37 01 52

## Nye og brugte **HARMONIKAER**

Desuden:  
Guitarer, Elorgler,  
Trommer og  
Strygeinstrumenter

Stort udvalg i:  
Blæseinstrumenter,  
Streng, Saxofon- og  
Klarinetblade og tilbehør.

## REPARATIONER UDFØRES

Med venlig hilsen  
Alfred Rasmussen



BIL  
BÅD  
CAMPING  
SKOVTUR  
SOMMERHUS  
HJEMMELIV  
FESTSTEMNING  
H A R M O N I K A

### SPIL MED JEANETTE & LARS

Harmonikasolister ved det kgl. kapel og statsradioens symfoniorkester.

## GRATIS HARMONIKA

& nodemateriale i 3 måneder

#### BØRN:

Velfunderet, men letfattelig, legende, varieret metode.

#### VOKSNE:

Spil hurtigst muligt præcis hvad du vil. Alle individuelle ønsker opfyldes.

#### NODEARKIVER:

5.991 stykker i kasserne. Lige til at gå til med fingersætninger og det hele. Vi udvider flaks når nye ønsker indløber. Alle genrer er repræsenteret. Hvert stykke i 50 eksemplarer, A4 format. Almindelig skrift og stor skrift for børn ell. dårligt seende. Festsangopporrier med udlånstekster i indtil 50 eksemplarer. Se nodeeksemplerne i kvart format side 39 og side 39.

#### ORKESTRE:

Har du lyst, kan du få det skønt i et af Musikcentrets seks orkestre for børn, juniore, ungdom og voksne. Du har sikkert set et af orkestrene i TV eller endesteds.

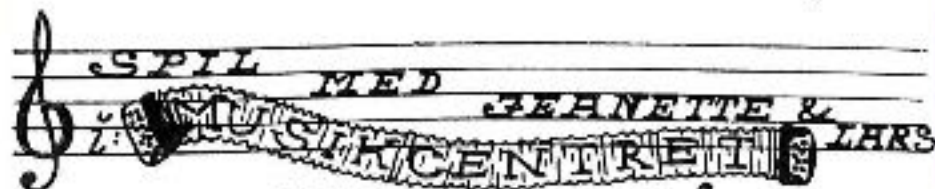

(Sjøsagervej) 16 **DET ER SAGEN!** Telf 463424

# ÅBNINGSKONCERT

Musikhistoriska Museet, Stockholm 19. nov. 1972

Verdens største samling  
historiske harmonikainstrumenter

Birgit Kjelström fra Stockholms MUSIKHISTORISKA MUSEET, gav Jeanette og Lars til opgave, at tilrettelægge og forestå museets åbningskoncert: PIGLOCK — ACCORDEON, i forbindelse med udstillingen: DRAGSPELET. (Ved PIGLOCK forstås harmonikaens ældste svenske øgenavn: PIGELÖCKER, og ved ACCORDEON, den betegnelse, som harmonikaen nu engang har fået i flere vesteuropæiske lande og i U.S.A. — Jfr. Harmonika = kasse med harmonier, Accordeon = kasse med akkorder).

For at give åbningskoncerten større perspektiv, engagerede Jeanette og Lars sig med *Evgeni Pavlovski* og *Jürgen Löchter*, *Evgeni Pavlovski* er en fremragende balalajkaspieler og en meget utrykfuld sanger. I forbindelse med denne kunstners fremførelse af russisk musik og sang af virkelig original oprindelse, blev der givet harmonikaen rig lejlighed til at vise, hvilket fejligt og tilpassingsdygtigt ledsageinstrument den er. *Jürgen Löchter* er en harmonikaspieler, som gennem de seneste år har udviklet sig til musiker i enestående klasse. Han spiller på piano-harmonika, og han ejer tilmed et ældre originalt — og skønt tilspillet — *Morino*-instrument.

Pianoharmonikaens større tonevolumen og klangressourcer åbenbares via Löchters fantastiske interpretation af *Per Nørgårds*: *Anatomisk Safari*. Grundet andre konstruktionsprincipper, og måske enklere mekanisk indretning, er det lykkedes *Morino*, og også andre harmonikabyggere, at give pianoharmonikaen større dynamisk spændvidde, end man har kunnet give knapharmonikaen. Klangdimensioneforskellene bliver naturligvis endnu mere fremtrædende, når en bælgtekniker af *Jürgen Löchters* klasse sidder bag instrumentet, men — det er dog stadig en diskussion værd, eller i hvert enkelt tilfælde en skønssag, om man skal foretrække tekniske forenklinger og lettelser for bedre klangmuligheder og tonekvalitet. Altså *knæp-* kontra *piano*-harmonika!

Til stede ved koncerten i Stockholm var musikkritiker *Carl Gunnar Ahlén*, som efter sigende skal have været en rigtig harmonikahader. C. G. Ahlén skrev til *Svenska Dagbladet* om museets åbningskoncert, og selvom hans indlæg indeholder et par unøjagtigheder, gengiver vi det ulforkortet, idet det afspejler kritisk vurderende stillingtagen, og ikke bare sur modvilje eller tandløs velvilje.

Helt Dyrmosé.

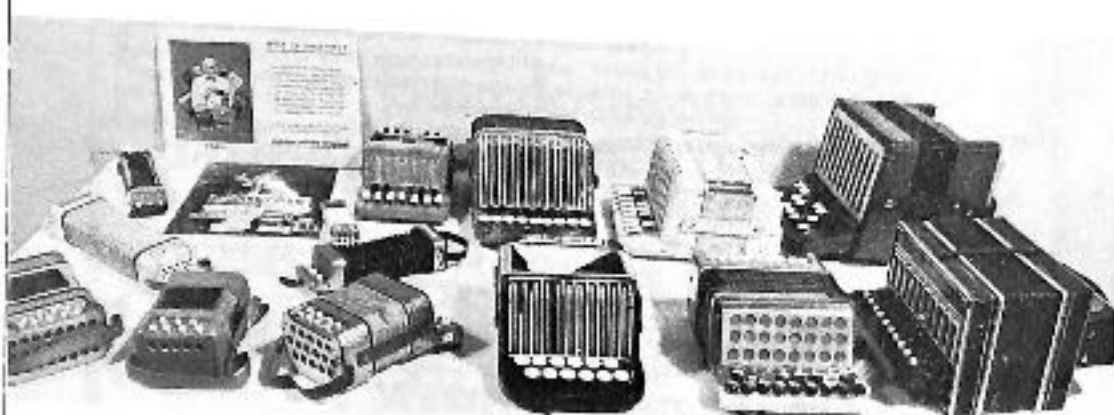

En samling miniature-harmonikas, (verdens mindste), alle konstrueret af Edvin Sörensson.

Svenska Dagbladet 20. nov. 1972

## Bälgmästare

Dragspelet är inte vilket vanligt oskyldigt musikinstrument som helst: — det är ett fruktansvärt vapen i klasskampen. När renhållningsmän i musikens värld har förmodat dragspelet och försökt hindra dess spridning, har dess vänner upphävt ett mångtusenfaldigt härskril. Liksom i de flesta krig tycks emellertid konflikten bero på ett miss-tag. När en Alfvén eller en Broman har bekämpat dragspelet, har det inte varit ett utslag av förakt; de har bara velat värna om spelmanstraditionen vars melodiska och specifika skulpturer hotat att trängas undan av dragspelsmusikens ackordbundna formelspråk. Nu kan det väl blåsas faran över för spelmanamuskiken och konstateras att dragspelet och dess repertoar har ett egervärde.

Däremot är de senare årens ansträngningar att få dragspelet accepterat som ett "seriöst" instrument genom att ge det ett annat namn — *accordeon* — och skapa en avancerad konsertsalensmässig repertoar, i princip en förlängning av det gamla socialgrupps- eller statusänkandet. Bort det! Det enda verkligt märkvärdiga med dragspelet och dess lillebror munspelet är att de är världens enda blåsinstrument som man suger i.

Något av bitterheten sitter väl kvar. Den danske dragspelaren Lars Dyrmosé in-

ledde söndagsaftermiddagens dragspelskoncert i Musikmuseet med att läsa upp några dragspelsfientliga aggressioner innan han och hans hustru Jeanette började spela på ett gammalt piglock, ett sexkörigt lyxspel, ett 3 cm långt munspel och så moderna kromatiska knappdragspel. Även den nyligen invigda dragspelsutställningen i museet återger, sarkastiskt, tidigare följde negativa omdömen men ger annars en fin och objektiv bild av instrumentets historia. Faret Dyrmosé är typiska för en mellan-generation som fick utbilda sig utan lärare. Nu är de själv konservatorielärare i Trossingen (dragspelets hemort och industristad) där den tyske komponisten Hugo Herrmann skapade den första seriösa dragspelskompositionen, en toccata (1930) som inledde programmet bestående av musik från Danmark, Sverige (en raffinerad hambo av Andrew Waller), Sydamerika, Ryssland (med oemotsämligt charmig assistans av balalajkavirtuosen och folksångaren *Evgeni Pavlovski*, verksam i Danmark), Skottland, Bulgarien, Tjeckoslovakien och Tyrolen.

Med tanka på dragspelets nästan hysteriska renässans var det förvånansvärt få som kommit till Musikmuseet. Dessa båda danska musiker liksom den unge temperamentsfulla tysk, *Jürgen Löchter*, som med verkligt smittande entusiasm framförde en av den avancerade dragspelsrepertoarens klassiker, *Per Nørgårds* "Anatomisk Safari" och som gjorde stycket till betydligt mer än en provkarta på instrumentets ljudmög-ligheter, var sannerligen spännande be-kantskaper, säkra i bälgföringen och ryt-miskt sensibla.

CARL-GUNNAR AHLÉN

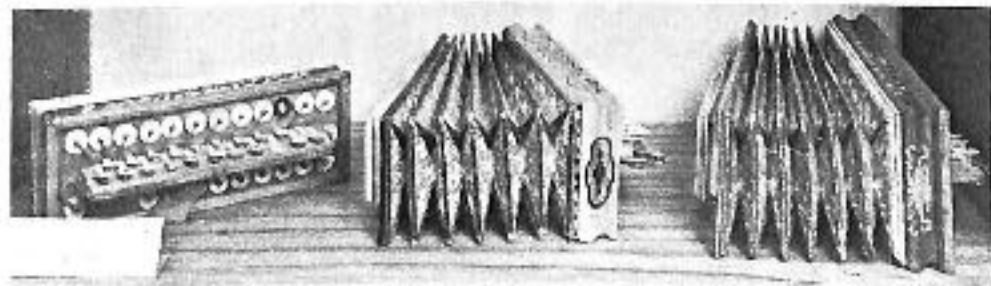

Instrumenter fra omkr. 1840-50, sandsynligvis af fransk oprindelse.

# Om udstillingen

Dragspelstraditionen, denne svenskernes enestående vildt og overdådigt flydende kulturkilde - (undersøgelser har vist, at 600.000 svenskere ejer mellem én og ti harmonikaer) - har naturligvis gjort Musikhistoriska Museets Instrumentindsamlingsarbejde til en leg. Til gengæld må katalogiseringsarbejdet fra begyndelsen have forekommet fuldstændig uoverskueligt. Det tjener Birgit Kjellström til ære, at hun alligevel påtog sig denne opgave, inden det om føje år sikkert vil være for sent.

Ved hjælp af det foreliggende materiale fortæller B.K. om harmonikaens europæiske historie - og med denne som baggrund - fremhæver og levendegør hun særlige kapitler af svensk folkliiv gennem forskellige perioder. Hun gør det tilmed meget dygtigt. Publikationen DRAGSPELET, som er udgivet i forbindelse med udstillingen, er intet mindre end et veritabelt historisk manifest. Det er mestertligt disponeret. Sprængt med præcise oplysninger, herlige billeder, fotos, vignetter, gamle svenske harmonikakonzertprogrammer og lign. Der er også rørende afsnit om musikalske oplevelser. For eks. gengives følgende beretning:

*Jag hade en äldre kusin i trakten, och hon hade lyckats komma över ett litet dragspel. Ett sådant där av den gamla enkla typen med 10 små knapper och två baser. Och hörnen var uppslagna så luften trusade ut ur bågen kallt och otäckt varje gång instrumentet trycktes ihop. Ja det var nu inte mycket till spel derta, och poeken som trakterade det var missant heller ingen konstnär inom tonernas värld. Men vad betydde allt detta! När en fattig pojke som jag, född och fostrad långt bort i den stora skogen, kommer fram i bygden, som för honom nästan var "den stora världen", och där får se och höra ett dragspel för första gången i sitt unga liv. Och sannerligen blir inte det hela för honom något gudamligt skönt, som toner från Paradiset rentav.*

(Nordiska museet EU 29060. Folket i bygden I, s. 325. Dpt. 1944 af Albin Zernander, Ulvsby, efter Hagberg, Alster, Värmland).

Med harmonikaudstillingen i Stockholm har Birgit Kjellström som musikhistoriker placeret sig internationalt, og vi må anbefale de af vore elever der bare har mindste mulighed derfor, at tage til Sverige og se udstillingen. Nærmere oplysninger kan fås via Musikkontoret, Flidsøervej 16, 2600 Valby, tlf. (01) 48 34 24. Publikationen DRAGSPELET kan købes gennem Birgit Kjellström, Musikhistoriska Museet, Slottsbacken 8, Stockholm C., Sverige.

Jeanette & Lars

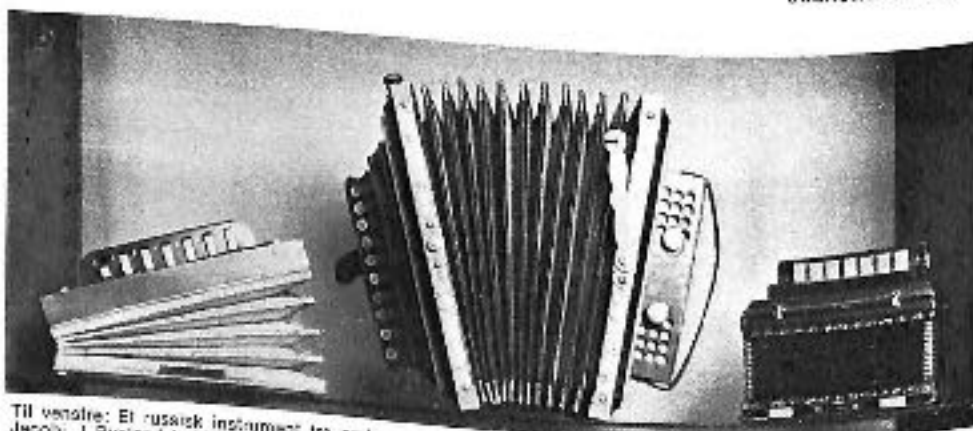

Til venstre: Et russisk instrument fra omkr. 1900-10. Det har tilhørt det musikalske arslatpar Link og Marlin Jacob. I Rusland kaldes harmonikken i øvrigt BAJAN. Den er opkaldt efter en berømt oldrussisk skjald af samme navn.  
I midten: Model fra omkr. 1880, konstrueret af Carl Johan Moberg, Hälsjö, Sverige.  
Til højre: Instrument fra omkr. 1840-50, sandsynligvis af fransk oprindelse.

Fr. Gessner  
Magdeburg.

Cyclop.

Fr. Gessner  
Magdeburg.

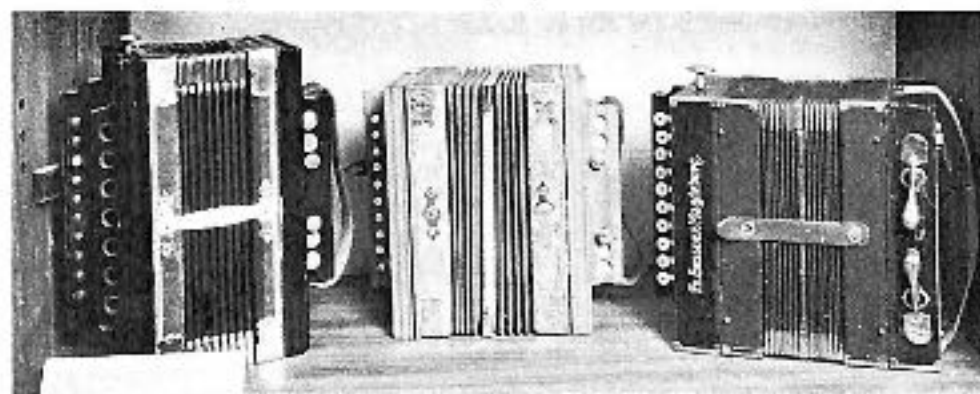

ca. 1914

ca. 1920

ca. 1898

*- for den kræsne smag...*



H.C. ØRSTEDSVEJ 46  
1879 KØBENHAVN V

TELF. (01) 35 21 21

ER DER KNAS MED KASSEN  
så er det  
**RIKARD EKHOLM**  
der klarer den

Dannebrogsgade 39 B  
1660 København V  
Tlf.: 22 73 08 - 24 62 71

# Spil med JEANETTE & LARS



SPIL

# HOHNER



Flere har spurg, om Otto Leisner virkelig kan spille på harmonika. – Otto Leisner kan ikke spille knapharmonika, men pianoharmonika og klaver.

**BØRNEORKESTRET I TV**  
Februar 1973  
Otto Leisner's:  
PUSTERUMMET



## For lidt eller for meget harmonika

På rejser til bl.a. Tunesien, Libanon og Syrien, har J & L måttet konstatere en fuldstændig mangel på interesse for harmonika. Trods ihærdig søgen gennem selv større byer som Beirut og Damaskus, fandtes hverken harmonikaspillere eller -udsalg. Ganske anderledes forholdt det sig i Sovjet, hvor J & L – sammen med H. C. Andersen tolkaren Johs. Lage Jacobsen og hans hustru Ellen – foretog en rundrejse. Overalt var der harmonika. Ikke mindre end ni »samlebånds-bryllupper« overværede vi, alle med bragende harmonikamusik. Radio og TV – næsten ligegyldigt hvornår man åbnede – harmonikamusik. I natrestauranten på Jalta var der harmonika – ja, selv i pionerlejren i Kiev spillede både børn og lærer harmonika, under optrin til ære for gæsterne.

Se, det var et rigtigt harmonikaeventyr – eller mareridt, om man vil.



## Fra Hirtshals over Sønderborg til Musikcentret, Valby – PÅ CYKEL!

Man skal være i besiddelse af den helt store begejstring, når man i marts måned på cykel kan køre fra Hirtshals over Sønderborg til Valby, for at komme til at spille på harmonika. Denne begejstring kom J & L ud for, da det en søndag i marts ringede på døren. Udenfor døren stod en landmand fra Hirtshals. Han var cyklet over for at få undervisning på harmonika, idet han havde hørt, det skulle være det bedste sted. J & L måtte fortælle, at desværre underviste man ikke om søndagen, men – gæsten blev i stedet budt på kaffe og brød. Han fortalte, at han på vejen havde besøgt sin broder i Sønderborg, nu da han alligevel var kommet afsted.

KIMF

Alt i musikinstrumenter og tilbehør

**Kleinerts Musik Forlag as**

Christian den IX's gade 7 1111 København K Telefon 01 12 34 32

Billederne til Musikcentrets årsjournal's bryllupsreportage blev taget af:

*Vort  
Bryllup*

988100

Ernst Hellmann, Brunsøvej 0-10

DET ER GOD TONE

Alt i  
musikinstrumenter

**MUSIKHUSET ARNE**

ØSTERGÅDE · HJØRRING · TELF. 92 00 25



*det er bare skönt  
at spille på guitar*

*Landola*

LAUR. HANSEN MUSIK

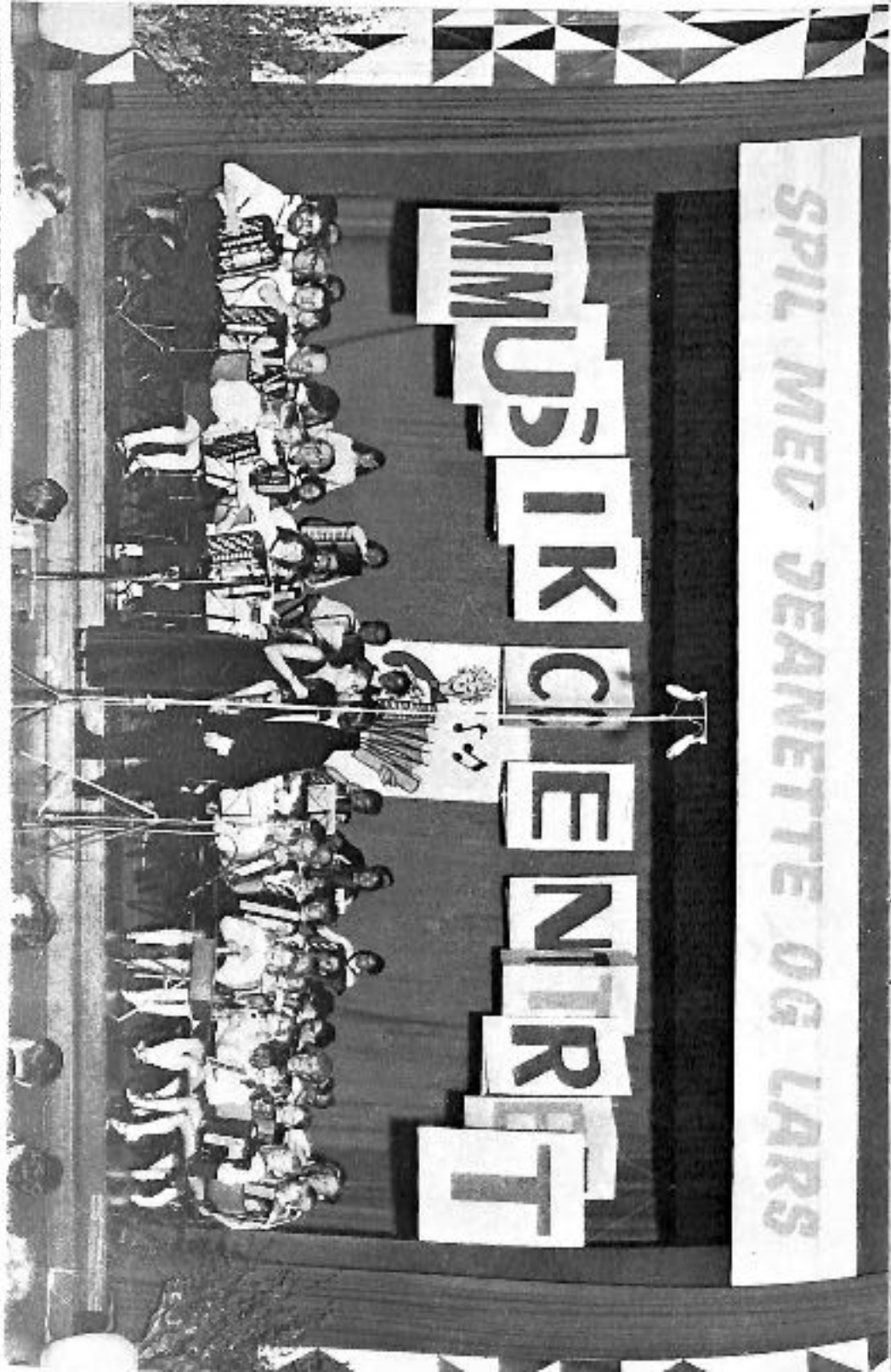

## Musikcentret's statusprøver og festkoncert 1973

Bedste statusprøve-deltagere 1973, og hvad de spillede.

### Melodigruppe

1. Malle Helms: Søren henter malk til mor.
2. Charlotte Ditt Hansen: Se min smukke nye dukke.
3. Hanna Petersen: Lille Peter redder op.

### Miniharmonikagruppe

1. Pia Jørgensen: Russisk tema med variationer (J & L)
2. Vibeke Jensen: Hintertuplingar fastmarch (J. Lachner)
3. Kim Henriksen: Den somand han må lide (\* \* \*)

### Juniorharmonikagruppe

1. Hella Nielsen: Karneval i Venedig (P. Fresini)
2. Bjarne Stiedt: Jolly Caballero (P. Fresini)
3. Kim Skinnholm: Sorte øjne (P. Fresini)

### Ungdomsharmonikagruppe

1. Johan Møntsen: Præludium (J. S. Bach)
2. Benny Poulsen: Når englens sviger (\* \* \*)
3. Reidar Hansen: Åkerbyvals (K. Jularbo)

### Seniorharmonikagruppe

1. Birten Henriksen: Russisk tema med variationer (J & L)
2. Hans Billum: Somenspuljourri (Arr. J & L)
3. Elgi Rosenstand: Vals i Vallingeje (A. Walter)

### Ærespræmie

Dalles af søskendeparret  
Lisebeth og Birgitte Kristiansen:  
Kuk kuk vals og Russisk tema med variationer

Festkoncerten 11. marts 1973 i Folkets Hus, Kongressalen, blev en sådan succes, at den nær havde slået henano væk under arrangørerne. Der var ventet 500 tilhørere og bestilt stolsopstilling til dette antal. Tre uger før koncerten, var der solgt 700 billetter, hvoraf balancen måtte åbnes. Der blev fuldstændig udsolgt. Lidt godt 1200 mennesker var tilstede. Stemmningen kulminerede under Mammutorkestrets afslutningsnummer, da 1000 kularte balloner fra balkonerne kom dalsende ned over publikum.



Billedet øverst: Jesper og Anette spiller Gtes nye autobil. Underst f.v. Ella Binderup overrækker ærespræmie. Nederst i.h. Konferencier Halmuth + Smuth-Jørdal og Jeannette overrækker præmie til Hans Billum, Fjamesev.



## Lær at spille harmonika med Jeanette og Lars



Selvfølgelig skal musik læres »GENNEM ØRET«. Derfor foregår undervisningen med en kombination af 33' plader og rigt illustreret undervisningsmateriale. Du bestemmer selv tempoet – og dine lærere bliver aldrig trætte. Endvidere får du en dejlig harmonika til rådighed – gratis i hele kursusperioden – og du får lejlighed til at se og høre studiematerialet før du bestemmer dig! Send derfor annoncen allerede i dag!

KLIP

Til Musikforlaget **BØRGE BINDERUP**, Helleruplund allé 4, 2900 Hellerup.

Jal – Jeg ønsker uden forpligtelse at modtage oplysninger om Harmonika-kursus.

Navn \_\_\_\_\_

Adresse \_\_\_\_\_

Postdistr. \_\_\_\_\_

Tlf. \_\_\_\_\_

## Musikcentret's FESTKONCERT 74



# PROGRAM

Lørdag den 2. marts kl. 19.00  
Musikets Hus, Kongrescenter, Enghavevej 40



# PROGRAM

KONFERENCIER: Sven Sabroe

## MUSIKCENTRETS UNGDOMSORKESTER

under ledelse af Lars  
Spansk Zigeunerdans ..... P. Marquina  
Sicilia, paso doble ..... F. Apollonio

## MUSIKCENTRETS MELODICAORKESTER & BØRNEKOR

En søtur ..... Jeanette & Lars

## EGON AAGAARD, harmonikasolist

Baikaldans ..... Arr. Egon Aagaard

## BALKANTRIOEN

Makedonsko Oro ..... Makedonien  
Dobrowsko Horo ..... Bulgarsk

## MUSIKCENTRETS BØRNEORKESTER

under ledelse af Jeanette  
Skønne Italien, tarantella ..... C. Schneider

## PRÆMIEUDELING ved dommerne

Finn Reiff  
Ejnar Kamp  
Bjarne Barndorff

**Musikcentrets ærespræmie  
1974 er stiftet af  
Forlaget Børge Binderup.**

**Præmien overrækkes  
af Ella Binderup.**

## JÜRGEN LÖCHTER, harmonikasolist

Malagueña ..... E. Lecuana  
Albansk Impression ..... J. Löchter  
Heire Kati ..... J. Hubay

## MUSIKCENTRETS SENIORORKESTER

under ledelse af Lars  
Mexicana ..... C. Schneider

# PAUSE

# 2. AFD.

## MUSIKCENTRETS JUNIORORKESTER

under ledelse af Jeanette  
I Pusta Kroen ..... H. Löhr

## MUSIKCENTRETS MESTERSKABER

Vinderne spiller

## KONJADANSERNE & BALKANTRIOEN

## JÜRGEN, JEANETTE & LARS

Musik for 3 harmonikaer ..... \*\*\*

## MUSIKCENTRETS MAMMUTORKESTER

Punktum Finale ..... W. Leers

# EFTERSPIL

Efter koncerten er der spøg og skæmt på gulvbrædderne for hele familien. Desuden gives der lejlighed til at nyde smørrebrød, øl, drinks og kaffe.

Ret til ændringer i programmet forbeholdes.



## Jörgen Löchter

Kontinentets  
ypperste  
harmonikaspieler

## Balkan Trioen

Ensemble i  
verdensklasse



John Ravn - Peter Bastian - Egon Aagaard

BIL  
BAD  
CAMPING  
SKOVTUR  
SOMMERHUS  
HJEMMELIV  
FESTSTEMNING  
HARMONIKA



ingen butik  
ingen administration  
handel overalt

**Derfor:**

minimale omkostninger =  
lavere priser =  
største harmonikasalg



Ekspertbetjening ved  
**JEANETTE & LARS**

Harmonikasolister ved Det kgl. Kapel  
og statsradiofoniens symfoniorkester

## FA. DYREMOSE

Flidsagervej 16 . 2500 Valby

Tlf. (01) 46 34 24

Dmitrij Sjostakovitj overværede sin søns fremførelse af tre af sine værker med radiosymfoniorkestret. Da orkestersuiten «Gulddalderen» fra 1929-30 skulle prøves første gang, havde man stillet et harmonium op på tribunen, til brug for fremførelse af suitens harmoniumstemme. Til alles overraskelse forlangte Sjostakovitj harmoniet fjernet og erstattet med to harmonikaer. Disse har antagelig bedre kunnet tilfredsstille S's oprindelige dynamiske intentioner. Jeanette & Lars spillede glemmerne til S's fulde tilfredshed, hvilket han personligt gav udtryk for efter koncerten.

DANMARKS RADIO

# DMITRIJ SJOSTAKOVITJ

fredag 1. juni 1973 kl. 20.00

i TIVOLIS KONCERTSAL

*Ha gæstgiverne  
Maksim*

Radiosymfoniorkestret

dirigert: Maksim Sjostakovitj



# SPIL MELODICA med Jeanette og Lars



## SPIL MELODICA

med Jeanette & Lars  
elementært musikkursus for hele familien

1

KLIP

Til Musikforlaget BØRGE BINDERUP, Helleruplund allé 4,  
2900 Hellerup.

Ja! - jeg ønsker uden forpligtelse at modtage oplysninger om  
Elementært Musikkursus.

Navn

Adresse

Postdist.

TIL

## Elementært musikkursus for hele familien

Er du én af dem, der tit har haft lyst, men aldrig har fået begyndt, så er det her sagen for dig! Det kan ikke blive nemmere. Enhver kan simpelthen lære at spille på vor tids lettest håndterlige musikinstrument - den spændende melodica.

Der er fem hefter med tilhørende grammatonplader eller kassettebånd.

## GRATIS MELODICA

udleveres sammen med første kursuslektion.



Ankomst til Ungdomsherberget i Lönne i -strålen-  
de-vejr.

Juniororkesteret og Jeanette musikerer i gymnasie-  
aulaen, Lönne.

## Tysklandsturen apr. 73

Trods mange afbud grundet sygdom, var der alligevel 55 deltagere på turen til Ruhr d. 6., 7., 8. og 9. april. Fire Musikcenter-orkestre gav koncerter i Lönne og Witten. Rejsens kulmination var koncerten i Witteners Hejlskrokaubau, arrangeret af Jürgen Lächter. Foruden overdådig bevertning, fik samtlige 55 rejsedeltagere overrasket vin og chokolade.



Mellem koncerterne blev der gået til biddet. Her er tronens-  
tyskerpølse.  
Der blev også tid og lejlighed  
til tvillig udtalelse, bl.a. under  
begge i Gewirrschaft Kjøper-  
tubler.





# DANSK PIANOLAGER



Limfjordsvej 68 . Tlf.: GO. 82 67  
Udstilling: Verasallé 24 . Tlf.: 74 68 02

Stort udvalg i brugte mærkeflygler.

Steinway – Blüthner – Bechstein  
og andre verdensmærker

25 flygler altid på lager

Vi bytter gerne



Olle Johnny med sin SOLO SONOR

Settimio Soprani  
Paolo Soprani  
Scandali  
Martucci  
Hohner, m. fl.  
★  
Klarinet  
Trømpet  
Guitar  
★  
Pianino

HANDEFABRIKATION  
AF

*Solo-Sonar*

*J. Bodin Hansen*

FORRETNING VESTERBROGADE 180 . KØBENHAVN V . TELF. (01) 21 57 11  
FORHANDLING AF FØRENDE ITALIENSKE KVALITETSMÆRKER



Prinsesse  
Benedikte



## Sct. Georgs Gilderne i Danmark PROVINCIALET FOR STORKØBENHAVN OG BORNHOLM Fellowship day

Torsd. d. 25. okt. 1973 kl. 20, på Frederiksberg Rådhus

Sammen med kgl. skuespiller Palle Huld, Rover-koret, og The St. Andrew Society Of Denmark, og med Islerne borgmester A. Stehr Johansen, Præsident for den Internationale Gildebevægelse Lis Starcke og ftv. minister, medlem af Europarådet Per Federspiel, deltog også Musikcentrets Ungdomsorkester med program af international folklore. Koncerten overvåredes af prinsesse Benedikte.



Musikcentrets  
Ungdomsorkester



**TV-DANMARK**  
Tirsd. 3. juli  
1973

I udsendelsen: Fra  
Balkaløen til Dan-  
husen, hørte man  
bl.a. Evgeni Pavlovsk,  
Jeanette & Lars!  
**RUSSISK ROMANCE**

## Satie i høj sø, TV-Danmark, maj 1974

I maj måned 1974 bringer TV en udsendelse om den franske komponist Erik Satie, produceret af hans danske kollega Henning Christiansen. Medvirkende er bl.a. skuespilleren Hans W. Petersen og nu afdøde skuespillerinde Lulu Ziegler. Bag kulisserne medvirker Jeanette & Lars med Satie's: **Gymnopædie 3**, som indleder udsendelsen.

Det er ikke første gang, Henning Christiansen og J & L samarbejder. Det begynder med musikken til den – på forekkelig måde – prisbelønnede film: **Den forsvundne fuldmægtig**, med bl.a. **Amsted's Lykkevals**, som J & L også har indspillet for gramofonselskabet OKTAV. (Oktav OKS 1121). Senere kom Ribbjerg/Lise Sørensen/Bonny Andersen TV-udsendelsen: **1, 2, mange**, med bl.a. den sjove vals: **Solveig danser med Grieg**. Sidst var der filmen om Bornholm: **En by omkring 1900**, optaget i Gudhjem, og for størstedelen af musikken vedkommende underlagt med Henning Christiansens: **Bornholmersuite for 2 harmonikaer**, der er tilegnet J & L.

# Amsted's Lykkevals

Jeanette & Lars Dyremose

fra filmen "DEN FORSVUNDNE FULDMÆGTIG"



## Fra Musikcentrets nodearkiv, halv størrelse

spil med Jeanette og Lars

### Amsted's Lykkevals.

Henning Christiansen

Tilegnet Jeanette og Lars



Musikcentret  
Anapharmonika  
fingersætning  
Sibsoqeruel 76

spil med Jeanette og Lars  
spil med Jeanette og Lars  
spil med Jeanette og Lars  
spil med Jeanette og Lars  
spil med Jeanette og Lars  
spil med Jeanette og Lars

*(Musical notation with chords and notes)*

2500 2alfg.

Self 463424

Revisionsfirmaet  
**E. WINTHER LARSEN A/S**

Registreret Revisor

Fabriksparken 33

2600 Glostrup

Tlf.: (01) 45 40 00

Hobby – mekanik

Legetøj & musik

KØB & SALG

**RY BASAREN**

Ryegade 2

Tlf. (01) 35 35 74

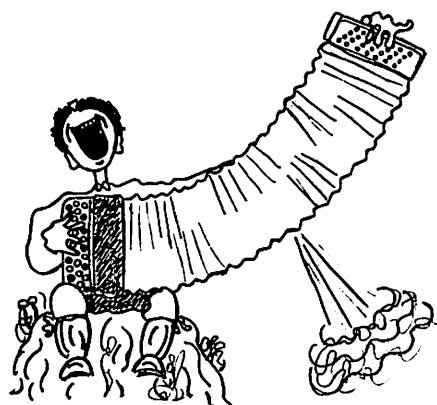

Alle bestillingsoptagelser i  
**MUSIKCENTRETS ÅRSJOURNAL**

er taget af:

**FOTOGRAF BENNY NIELSEN**

Dysegårdsvej 25, 4621 Gadstrup . Telefon (03) 39 05 25

REKLAME – ILLUSTRATION  
FARVE – SORT/HVID

## Overbevisende sejr for harmonikaen

Med tilladelse fra Rikskoncerters tidsskrift *TONFALLET*, gengives her i dansk oversættelse Folke Rabes artikel: »Förkrossande seger för Dragspelet«.

De senere år har der været adskillige debatter om det faktum, at nogen musik af priori anses for bedre eller finere end anden musik. I denne sammenhæng fremfører man ofte, at selve lydkilden – instrumentet – kan betragtes som med-værdimålende.

I generationer har harmonikaen været yndlingsoffer, og nedvurderingen har haft åbenbare følger. Autoritær forvisning avler revancheringstendenser og fanatisme. Dette er nok forklaringen på den næsten kultagtige dyrkelse af bælgmusikken. Svagere sjæle retter ydmygt blikket mod jorden og tilstår med skam deres interesse. Eric Forsgren's TV-program: »Oss dragspelare emellan«, gav gribende prøver på sådanne reaktioner. Man spørger sig selv: »Er det ikke lige skrap nok, at nogle mennesker skal behøve at skamme sig over deres musikalske interesse?« Den berømteste harmonikahader er som bekendt vores ven musikspørgeren dr. Broman. Gennem sin omfattende, årelange virksomhed i massemedierne, har han opnået fuldstændig overbevisende autoritet. Mangen bælgven har forsaagt måttet bøje hovedet under Broman's mishagskanonader. Et af de argumenter Broman plejer at fremføre er, at harmonikaen skulle være et særlig overtonefattigt instrument. Denne påstand bruges forsætligt, idet det jo er yderst få mennesker, der har adgang til tekniske ressourcer, der vil kunne bevise det modsatte. – Nu er vi nogle stykker som, alene på gehøret, har ment at harmonikaens i almindelighed ret lyse, næsten hvasse klang, tværtimod måtte være usædvanligt rig på overtoner. Og – eftersom **Rikskonserter** skal give landet service i musikalske anliggender (og spørgsmålet om harmonikaen må vel betragtes som et rigsansliggende) stilledes ressourcer til rådighed for en spektralanalyse af harmonikaen.

For at tydeliggøre analysen, valgte vi at sammenligne med et instrument, der nyder alm. anerkendelse, men som vi – på gehøret – bedømte som overtonefattigt, nemlig **valdhornet**. (Dette instrument kom ind i den instrumentale europæiske kunstmusik på et relativt tidligt stadium – 1600-tallet – og siden har selv de ypperste blandt komponisterne udnyttet det flittigt, først og fremmest i orkestral sammenhæng, men også i kammermusikken og solokoncerter. Bl.a. har J. S. Bach, W. A. Mozart, R. Strauss og B. Britten komponeret koncertant musik for valdhorn).

Vi indspillede altså tonen etstrøget a' (ca. 440 Hz) med to meget fremragende instrumentaler på hver deres instrument, nemlig Rolf Bengtsson, første hornist i Stockholms filharmoniske orkester og medlem af dettes internationalt prisbelønnede blæserkvintet, og Walle Söderlund, velbekendt harmonikaspiller, som nu også driver musikforretning i Stockholm. For at få en analyse på videnskabeligt niveau, engagerede vi én af Sveriges Radios mest samvittighedsfulde specialteknikere, Per Söderström. Harmonikatonen fremførtes af en enkelt étkoret stemme (modsvarende 8-fodsstemme) fra et instrument af mærket ZERO SETTE B26C.

Hornet viste sig at have en kraftig grundtone med et ringe antal svage overtoner, som – i takt med stigende deltonenummer – brat aftog i lydstyrke. Den fjerde deltone var den højeste, som med sikkerhed kunne måles. Altså en udpræget overtonefattig klang. På harmonikaen var der derimod overtoner helt op i hørbarhedsområdet grænseregioner. De kunne måles helt op til og med 26. deltone (11.484,2 Hz). Deltonerne 3-5 befandt sig på omtrent samme lydstyrkeniveau som grund-

tonen, men selv op til og med 11. deltone var lydstyrken anseelig. Derefter aftog den langsomt, men selv 18. deltone havde et let måleligt lydstyrkeniveau. Altså en udpræget overtonerig klang.

Overtoneopbygningen var på begge instrumenter rent harmonisk, m.a.o. overtonefrekvenserne var multiplare på grundfrekvensen.

Konklusionen af analysen bliver, at dr. Broman har anvendt ufine argumenter i sin fordømmelse af harmonikaen. Samtidig fik vi andre endnu en gang bekræftet, at fysiske fakta og subjektiv oplevelse er begreber, som absolut bør holdes adskilt. Et instruments tone bliver hverken bedre eller ringere grundet overtoneantallet, ligesom et musikstykke ikke bliver bedre eller ringere jo flere eller færre akkorder, det indeholder, selv om det af og til hævdes. Heldigvis er dette indlæg ikke stedet for spekulationer over, hvilke instanser der kunne tænkes at anlægge kriterier for og afgøre, hvordan musik bliver god eller respektiv dårlig. Dog synes jeg stadig det er for dårligt, at nogle mennesker skulle behøve skamme sig over deres musikinteresse, samtidig med at andre bryster sig af samme.

#### Tekniske data:

Analysen gennemførtes i elektronmusikstudiet (EMS) i Stockholm. Tonerne optoges med indstillet mikrofon, placeret 1-2 m. fra instrumenterne (normal nærbilledklang tilstræbtes) og indspillede på båndmaskine type TELEFUNKEN M5B, tosporet. Båndet (AGFA 525) igang-

sattes og sendtes gennem kontrolbord med distorsion opmålt til mindre end 0,5%. Deltonemålingen gennemførtes ved hjælp af en bølgeanalysator type GR 1900 Wave Analyser. Som kontrolorgan anvendtes en frekvensregner type TSI model 361.

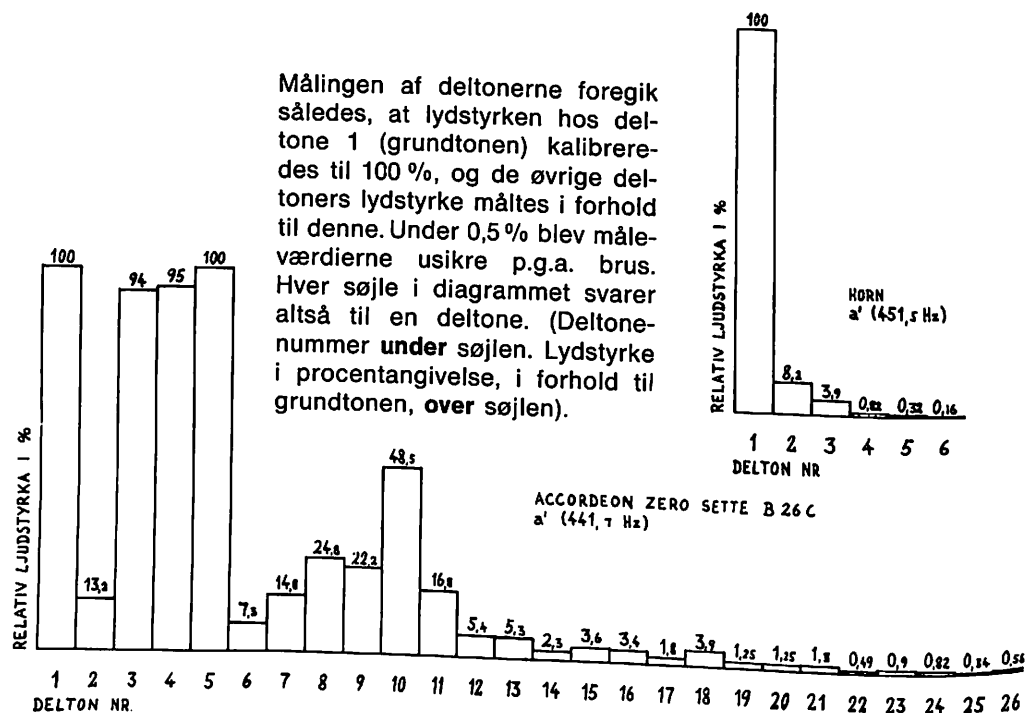

Oversættelse: Jeanette & Lars . . .

#### Kommentar:

Det forekommer os fantastisk, at en i offentligt omdømme musikalsk notabilitet som dr. Broman, i netop harmonikalandet Sverige har kunnet få lejlighed til gang på gang – på sin nærmest idiotisk autoritative facon – at udslynge påstanden om harmonikaens overtonefattigdom, al den stund vi andre siden slutningen af fyrrerne har vidst, at lige netop overtonerlrigdom er én af harmonikaens mest pre-kære egenskaber, som nødvendiggør meget omhyggelig afpasning af korene i diskant og bas. Ved behændig registrering opnår vi spredning af korene, hvilket giver satsen klarhed, og vi undgår de kraftige overtonesøjlekollisioner. Disse – (og det bør dr. Broman skrive sig bag øret) – var netop stærkt medvirkende til at stille harmonikaen i miskredit. Fabrikanter og forretningsfolk gav nemlig amatørerne værktøj i hænde, som var beregnet på avancerede musikere, samtidig med, at musikalsk ansvarlige svenske autoriteter – i deres forbenede konservatisme – gjorde hvad der stod i deres magt for at standse og undertrykke den nye musikalske udvikling, som af én eller anden – os uforståelig – grund, var dem en torn i øjet.

Jeanette & Lars

# TILBUD



Brugt stor pianoharmonika Cantulia 41/120 – kr. 300,-

Brugt Hohner Concerto III 34/72 – god stand – kr. 1.800,-

Brugt pianoharmonika Scandalli Super VI – kr. 6.800,-

Hohner knapharmonikaer sælges billigt!

Montering af mikrofoner.

Harmonikaskoler og populære noder.

Harmonikaundervisning pr. gehør på musikalsk basis.

Prøv også en rytmebox!

**LYRA MUSIKHUS**  
Klausdalsbrovej 80 . Tlf. (01) 69 06 69



# Fra Musikcentrets nodearkiver

spil med Jeanette og Lars

*Al: "Russisk tema med variationer." var. 3*  
*Andante cantabile.* Copyright 1972

Musikcentret, Knapharmonika fingerstyret  
 Slidsagervej 16  
 2500 Valby. Telf 463424

MUSIKCENTRET  
 FLIDSAGERVEJ 16  
 2500 VALBY  
 TLF. (01) 463424

**HOUSE OF THE RISING SUN**  
 FOLKEMUSIKKARER ved Jeanette & Lars

Basrytme: Er endel ikke angivel, da

Musikcentret  
 Knapharmonika fingerstyret  
 Slidsagervej 16  
 2500 Valby. Telf 463424

Copyright 1973  
 MUSIKCENTRET  
 FLIDSAGERVEJ 16  
 2500 VALBY  
 TLF. (01) 463424

spil med Jeanette og Lars

**ירושלים של זהב** Copyright 1973  
 Jerusalem of Gold. Folkemusikkarer Jeanette-Lars.

Musikcentret  
 Knapharmonika fingerstyret  
 Slidsagervej 16  
 2500 Valby. Telf 463424

\* Hvis flere vers, da  
 vil de første vers som  
 her - og blot sidste versom  
 rettet om for.

Slidsagervej 16 **DET ER SAGEN!** Telf 463424

Musikcentret

**Bette mænd i knibe** Slidsagervej 16.  
 Trippevals i let arr. ved: Jeanette & Lars  
 Copyright 1973

Musikcentret  
 Knapharmonika fingerstyret  
 Slidsagervej 16  
 2500 Valby. Telf 463424

# hagstrøm musik

Fender

ROGERS DRUMS  
U.S.A.

OLDS

PERRE

EPIPHONE

Teroda

Byartan

Thomas

solina

eminent

ACCORDIOLA

Paola Soprani

GIULIETTI

CORTON

hagstrøm

BINSON

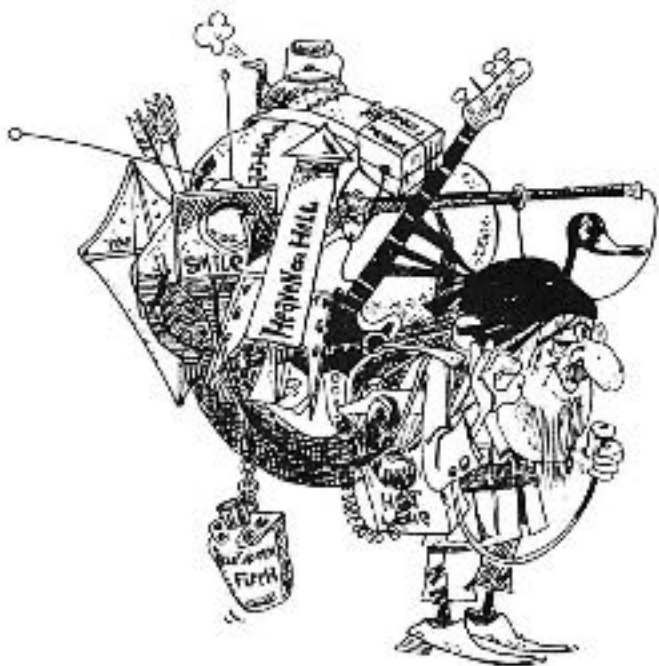

KØBENHAVN

ODENSE

KOLDING

ÅRHUS

ALBORG

FREDERIKSHAVN

HJØRRING

SKIVE



## Fernando død

Musettespecialisten **FERNANDO**, eller Fernando Mouritsen, som han hed i det private, er i efteråret 1973 afgået ved døden. Med Fernandos bortgang afsluttedes også en blomstrende periode for dansk harmonikamusik. Ingen dansker beherskede nogensinde musetteharmonikaspillet som Fernando. I årevis var han én af dansk radios mest benyttede harmonikasolister, og som sådan elsket af lytterne. Han var en god node-læser og benyttedes derfor flittigt af skiftende orkestre til de dengang meget populære mid-dagskoncertudsendelser og -transmissioner.

På trods af hans autodidakte spillestil, var han én af dem, der fandt frem til harmonikaens inderste væsen. Hans harmonikaspil var vitalt og sprudlende, hvilket man kan forvise sig om ved at lytte til grammofonindspilninger fra hans kulminationsperioder.

Fernando var blottet for taktisk sans. Han forstod ikke at udstykke sit talent økonomisk attraktivt. Dette træk havde han tilfælles med mange af de allerstørste talenter i alle kunstens genrer. Mennesker der giver deres kunst til bedste fuldt og helt: hver gang, uden tanke for morgendagen – sådan som profeterne faktisk foreskriver os.

Musikcentrets medarbejder.

Mange Musikcenter-øvers hyggeønske,  
som altid havde tid til den ugentlige sludder.  
Vores allesammens

**Holger Christian Larsen**

gik bort den 16. juni 1973, efter længere tids sygdom.

Familien og hans mange venner  
mindes ham med stor glæde.

Redaktionen.

## Danmarks Radio's mest spillede harmonika komposition

Skulle der laves TI PÅ TOPPEN med harmonikakompositioner, er der ingen tvivl om, at Lars Dyremose's; **DANSK RAPSONDI** ville besøge førstepladsen. Gennem 4-5 år er der praktisk taget ikke gået en måned, hvor rapsodier ikke har været spillet. Stykkets popularitet kan også atmåles på de mange bearbejdelser for forskellige besætninger.

**DANSK RAPSONDI** for mundharmonika og harmonika. Originalversion.

Indspillet på LP-en: **Around The World With An Accordion**, Plademærket OKTAV – OKLP 115

D.R. for Harmonikaorkester, bearbejdet af Fritz Dobler.

D.R. for Violin, Harmonika og Symfoniorkester.

Optørt i Oslo med Wandy Twarok, L. D., Øivind Bergh og Rikskringkastingens Orkester.

D.R. for Strygekvarter. Medlemmer af Ålborg Byorkester.

Den sidste – og ikke mindst spændende version – er lavet af Jeanette og Lars. Den er for to harmonikaer, og er tilegnet Birgit Kjellström i anledning af Musikhistoriska Museet's udstilling DRAGSPELET.

## Elektriske installationer

så er det mig!  
bedst · hurtigst · billigst  
spørg bare MUSIKCENTRET!

Autoriseret EI-installatør  
Jørgen B. Jørgensen  
Svanemøllevej 4 · 2100 Ø  
Tlf. (01) 29 44 38

VED VALBY TINGSTED ...



**GULD · SØLV**  
POUL V. CHRISTENSEN

Valby Løngade 64 · 2500 Valby · Telefon VA. 30 07

Musikcentrets pokaler  
og sølvpræmier er i år,  
som tidligere købt hos os.

## Alt i hårde hvidevarer

Autoriseret Køletekniker

# KØLE-MØLLER

H. C. Ørstedsvvej 39 C

TLF. 37 66 66

## Musikcentret's 72 · 73 · 74 Årsjournal

er produceret af:



**PALÆ-TRYKKERIET**  
TELEFON GO. 25 24

## Sidste skud på Dyremose-stammen

Den 12. december 1973 ankom Helgi Dyremose. På spørgsmålet, hvad han mente om Musikcentrets Årsjournal 72-73-74, nedlod han sig ikke til direkte besvarelse.



Ølssøgervej 16 **DET ER SAGEN!** Telf 463424

# weltmeister



## den moderne harmonika

### A.S. BECKER

GÅRDEHUSET · 3060 ESPERGÅRDE

☎ TELEX: 45133

☎ HONESTAS

☎ (03) 23 24 10\*

# MUSIKCENTRETS

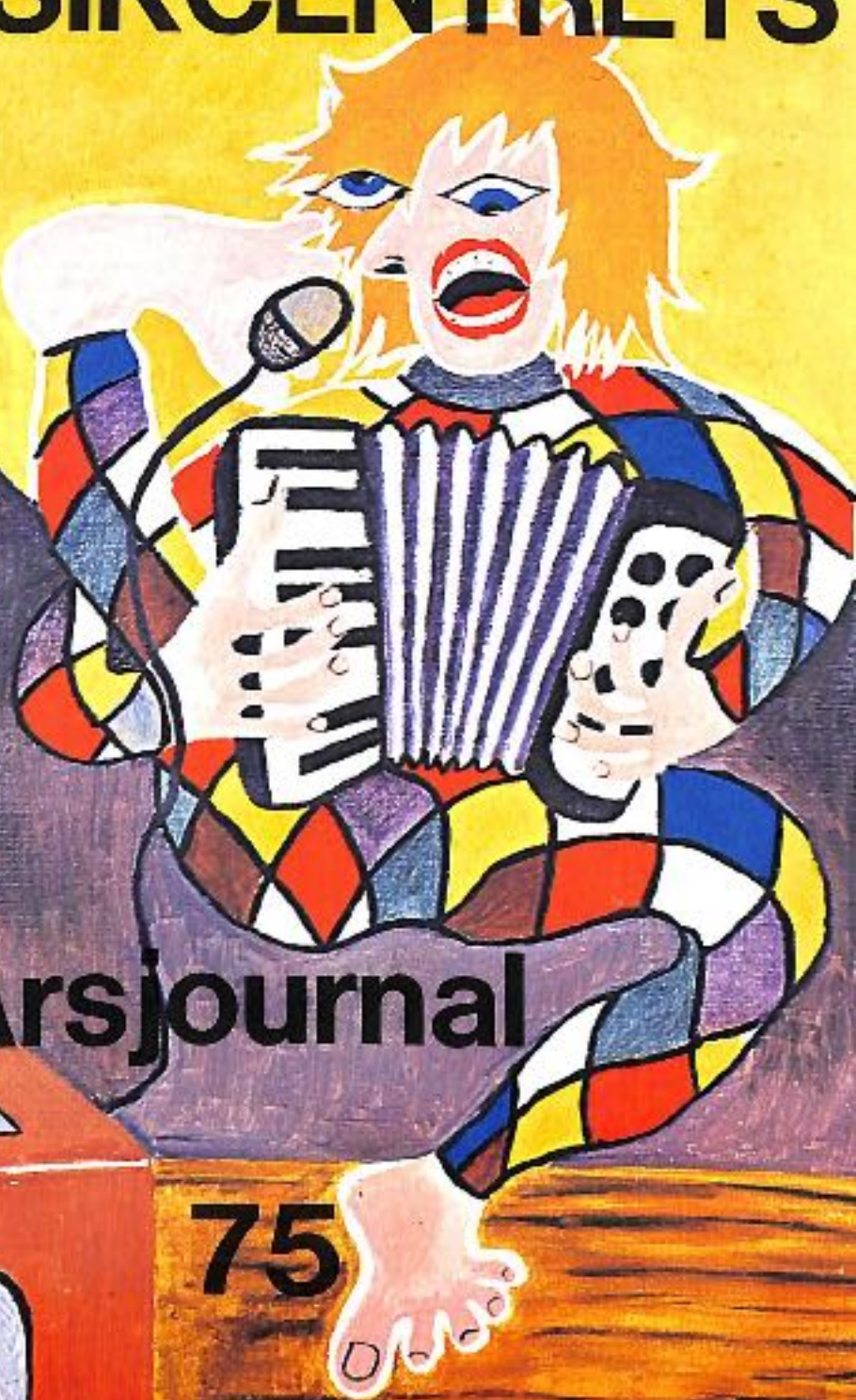

Årsjournal

75

# Musikcentret's Årsjournal 1975

MUSIKCENTRET'S  
ÅRSJOURNAL  
1975

er udgivet af en kreds af  
medarbejdere ved  
Musikcentret.

I redaktionen:

Poul Schrøder Hansen  
Hans Billum  
Helga Dyremose  
Knud Dyremose  
Hell Dyremose  
Chr. Dyremose

Fotografer:

Benny Nielson  
Dagny Westi  
Jørgen Jansen  
Mogens Olsen

Ansvarshavende redaktør:

Civilekonom  
Hell Dyremose

Musikcentrets Årsjournals  
redaktion:

Flidsagervej 16,  
2500 Valby.  
Tlf. (01) 46 34 24.

Bladets indhold, billeder  
eller fotos må ikke  
kopieres, hverken helt  
eller delvis, uden  
redaktionens tilladelse.

Uddrag af tidsskrifterne  
DIE HARMONIKA, Wien,  
og Harmonika Revue,  
Trossingen, Vesttyskland,  
er gengivet med  
udgavernes tilladelse.

Kredsen omkring Musikcentret er vokset ganske betydeligt siden statusprøverne og festkoncerten i februar/Marts 1974. Vi har stiftet **Musikcentrets Orkester-Ring** og **Musikcentrets Lærer-Ring**. Disse sammenslutninger omfatter harmonikaorkestre og harmonikalærere, der alle arbejder efter metoder og materiale, udarbejdet og produceret af Jeanette & Lars Dyremose.

Omkring 500 harmonikaspillere fra Storkøbenhavn og det sjællandske opland modtager ugentlig undervisning under én eller anden form, af en harmonikalærer, som er tilsluttet **Musikcentrets Lærer-Ring**, og et firecifret antal elever modtager stadig løbende undervisning pr. korrespondance.

Med den stigende interesse for harmonikamusik, stilles der naturligvis også stigende krav om information, og mange var de rundskrivelser, vi i den forløbne sæson måtte udsende. Med **Musikcentrets Årsjournal 1975** prøver vi nu for anden gang at give et samlet overblik over det, der hændte – og det, der kommer.

Vi har gerne villet gøre Journalen bedre og mere alsidig end sidste år. Derfor glæder det os, at mange har villet medvirke med indlæg, beretninger og artikler. De mange annoncører, der har ønsket at lade sig repræsentere, har samtidig givet os mulighed for at pynte op med lidt farver hist og her.

Hell Dyremose



## Esbjerg Musikimport A/S

TORVEGADE 6 - 6700 ESBJERG - TLF. (05) + 12 30 22

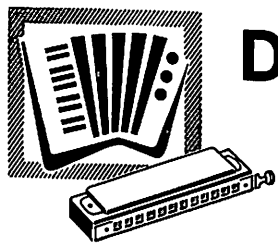

# Det skete – og sker

## 74 - 75

Rækken af koncerter og arrangementer med medvirkende fra Musikcentret var i den forløbne sæson af et sådant omfang, at vi simpelthen ikke kan huske alt. Det undskylder vi.

17. og 24. feb. 1974: Ungdomscentret Lyrskovgade. Musikcentrets Statusprøver 1974.  
 2. marts 1974: Folkets Hus, Kongressalen. Musikcentrets Fests koncert 1974.  
 20. april 1974: Sankt Annæ Gymnasiums Koncertsal. Koncert med mandolin og balalajka. Akkompagnatør og orkestermedlem med harmonika, mangeårige elev ved Musikcentret, Frede Sørensen.
21. april 1974: TV-Danmark. Gudhjem, en by omkring år 1900. Musik af Henning Christiansen. Bornholmersuite efter urgamle optegnelser fra Jeanette & Lars's samling. Morsomme trickoptagelser.  
 Koncert foran Vigerslev kirke. Afgang mod Mainz.
9. maj 1974: TV-SWF Mainz. Musikcentrets børneharmenikaorkester, melodicaorkester og børnekor i udsendelsen WOCHENSCHAU.  
 11. maj 1974: Kurfürstlichen Schloss, Mainz. Fests koncert og bal under medvirken af fem ensembler fra Musikcentret og to orkestre fra Mainz.  
 12. maj 1974: Pensionisthjemmet, Zahlbach. Musikcentrets Ungdomsorkester underholder sammen med Seniororkestret Mainz.  
 29. maj 1974: Allerød Musikskole. Sæsonafslutningskoncert under medvirken af bl.a. børneorkester, -kor og -melodicaorkester samt soloelever af Jeanette & Varna Dyremose.  
 29. maj 1974: Gentofte Musikskole. Sæsonafslutningskoncert under medvirken af bl.a. elever af Jeanette Dyremose, Jørgen Jansen og Varna Dyremose.  
 29. maj 1974: Frederiksberg Musikskole. Sæsonafslutningskoncert under medvirken af elever af Varna Dyremose.  
 5. juni 1974: Bellahøj Friluftcenter. EF-protetstmøde, som samlede flere tusinde mennesker. Musikcentrets Ungdomsorkester underholdt.  
 7. juni 1974: Jonstrup Seminarium. Syv kandidater går til lærereksamen med musik som linjefag. Johan Mortensen, eneste med harmonika, får højeste karakter.  
 18. juni 1974: Alsgade skole. Musikcentrets ungdoms- og voksenorkestre samles til sæsonafslutning. Musikcentrets Orkester-Ring stiftes.  
 23. sept. 1974: Sønderjyllandsskolen. FOF-lærermøde før sæsonstart. Ouverture ved Jeanette & Lars.  
 30. sept. 1974: 150 harmonika/melodica-elever påbegynder på atten FOF-hold undervisning hos lærere fra Musikcentrets Lærer-Ring, under ledelse af Jeanette & Lars.
15. okt. 1974: Hvidovre Butikcenter. Underholdning ved bl.a. Egon Aagaard, Jeanette & Lars.  
 16. nov. 1974: Store Kro, Fredensborg. Tempelridderordenen i Danmark. 70 års stiftelsesfest. Optræden ved Jeanette & Lars.  
 27. nov. 1974: TV-Danmark. Viseaften med Erik Paaske. Harmonikaledsagelse ved Lars Dyremose.  
 4. dec. 1974: Pavlovskis Balalajkaensemble med Frede Sørensen, Musikcentret, på harmonika. LP-optagelse for Børge Binderups Grammofonsekab.  
 7. dec. 1974: Lykkebo Skole. Lærere fra Musikcentret underholder i Julestuen.  
 10. dec. 1974: Finsenshave. Varna Dyremose underholder og akkompagnerer i Julestuen.

16. dec. 1974:

1.-4. jan. 1975:

Lillerød kirke. Koncert med bl.a. tre små harmonikasolister. Elever af Jeanette Dyremose.  
 Steensgaard Herregaard, Fyn. Musikcentrets Årsjournal lay-out'es.



25. jan. 1975:

15. feb. 1975:

Foråret 1975:

13. marts 1975:

16. marts 1975:

Københavnske kommuneskoler. Sytten ud af de atten i okt. 1974 startede FOF-begynderharmonikahold, fortsætter på nyoprettede hold for øvede.

TV-optagelser, Gladsaxe. Harmonikahjørnet I og Harmonikahjørnet II. Danske harmonikasolister og -ensembler. Bl.a. Jeanette & Lars, Egon Aagaard og Musikcentrets eliteorkester. 300 Musikcenterelever havde ønsket at overvære optagelserne. Vi blev kun tilbudt 110 adgangskort, hvilket vi beklager overfor de elever, der ikke kom med. De to harmonikahjørner bliver sendt i sommertiden 1975.

Det kgl. Teater. Båndoptagelser med bl.a. Jeanette & Lars.  
 Allerød Musikskole. Elevsoiré med bl.a. harmonikaelever af Jeanette Dyremose.

Ungdomscentret, Lyrskovgade. Musikcentrets Statusprøver 1975.



**6. APRIL 1975 KL. 20.00**

**HARMONIKA GALLA KONCERT. FALKONERCENTRET**  
 Alle tiders største harmonika-arrangement i Danmark, med internationale solister og ensembler – og det allerbedste fra Musikcentret.  
 Konferencier: Otto Leisner.

Maj 1975:

14.-20. maj 1975:

25. maj 1975:

18.-24. juni 1975:

Stenløse og Ganløse. Sammenspilsuge med bl.a. orkestre fra Musikcentret.

Helsingør Musikskole. Elevsoiréer med soloelever af Bitten Henriksen og børneharmeniorkester under ledelse af Jeanette Dyremose.  
 Gentofte Musikskole. Sæsonafslutningskoncert under medvirken af elever af Jeanette Dyremose, Varna Dyremose og Jørgen Jansen.  
 Frederiksberg Musikskole. Sæsonafslutningskoncert under medvirken af bl.a. elever af Varna Dyremose.

Senior- og Juniororkester fra Mainz, under ledelse af Carl Schneider, på besøg i Danmark. Koncerter i og omkring København.

Allerød Musikskole. Sæsonafslutningskoncert under medvirken af elever af Jeanette Dyremose og Jørgen Jansen.

IV. Europæiske Harmonika-Festival i Lucern, Schweiz. Fra Musikcentret møder vi op med Børne- og vokseneliteorkestrene, samt ti solister.

# MUSIKTUREN TIL MAINZ

9.-13. maj 1974

ved Dagny Westi

Turen startede med, at vi stillede op foran Vigerslev kirke og spillede Ländler af Waldemar Leers og samtidig blev fotograferet. Kl. 16 vinkede vi farvel og afsted gik det i to busser, én med 46 børn og vores med 47 voksne. Nu gik det mod Rødbyhavn, hvor færgen skulle sejle kl. 19.10.

Vi havde en god sejltur og ankom til Puttgarten en time senere. Da vi kom op til tolden, opdagede vi bestyrkede, at Bitten manglede, men medens chaufføren ordnede papirerne, kom hun flot kørende med en gul truck, hvis fører havde forbarmet sig over hende. Forsinkelsen skyldtes den langsomme betjening om bord.

Efter dette intermezzo begyndte den lange kørsel mod Mainz.

Da vi nåede omkring Hamburg begyndte det at mørkne, og samtidig meldte Ole Lukøje sig. Omkring kl. halvfem om morgenen begyndte det at lysne i horisonten, og der mødte os – under de sidste 300 kilometers kørsel – et smukt syn med bjerge og dale. Det kan næsten ikke beskrives. Det var virkelig mindst lige så smukt, som prospektkortene viser – og så siger man ellers, at papiret er taknemmeligt.

Kl. 7 ankom vi til Mainz. Vi kunne ikke straks finde Ungdomsherberget, men så spurgte chaufføren et par betjente om vej, og i stedet for at begynde at forklare, tilbød de at køre foran os og vise vej. Det var service – der var 5-6 kilometer dertil.

Vi nåede ungdomsherberget kl. 7.45, godt udmattede efter den lange bustur. Efter morgenkaffen blev vi indkvarteret. Min mor og jeg var heldige. Vi fik et værelse for os selv. Det var godt nok et med køjeseng, og jeg skulle for første gang i mit liv prøve at ligge i øverste køje. Jeg var helt bange ved tanken om at skulle ligge så højt til vejrs – tænk, hvis jeg faldt ned i løbet af natten.

Allerede på ankomstdagen kørte vi med busserne op til byen, hvor vi parkerede på kajen langs Rhinen – og så spadserede vi til byens centrum og Kurfürstenlichen Schloss, hvor vi dagen efter skulle give koncert.

Kl. 19 – samme dag, var der arrangeret velkomstbesøg i Mainz' ungdomshus. Værtssorkestret og dirigenten Carl Schneider bød velkommen med »Umtrunk«. Man lod os smage forskellige vintyper fra Mainz-egnen, og der blev budt på forskellige andre forfriskninger og lækkerier. Salen var pyntet smukt med flag og blomster.

Da vi godt trøttede kom tilbage, gik jeg straks op på mit værelse og kravlede bange op i den øverste køje. Gudskelov var der en stang inde ved væggen, jeg kunne hage mig fast i. Jeg ville nu læse lidt, for jeg turde ikke sove, hvis jeg nu skulle dumpe ned. Dog – inden jeg havde læst tre sider, gik jeg ud som et lys, og sov til næste morgen uden at vågne, og tænk – jeg lå stadig oppe i køjen. Ikke engang i underbevidstheden havde jeg bemærket, at Jeanette havde været inde for at sige godnat.

Med i de voksnes bus havde vi en ung mand på 80 år, og der var stor diskussion om hans identitet. Om morgenen spurgte jeg ved kaffebordet Mogens og Heinrich om de nu vidste besked, men de begyndte, som på kommando at grine, så tårerne løb dem ned ad kinderne. De kunne næsten intet sige for grin, men ved fælles hjælp fik de da fortalt, at han nok dagen før i København var blevet sendt med linie 21 ud for at købe kager til eftermiddagskaffen, og så skulle han have taget linie 21 fem stoppesteder tilbage. Han var åbenbart røget forbi bestemmelsesstedet, og da vi så nåede Storstrømsbroen, syntes han lige så godt han kunne tage vejen med nedenunder. – Der blev hylet vældigt efterhånden som historien vandrede spisesalen rundt. Hver gang nogen nævnte linie 21 lød der latter. Den eneste, der efterhånden ikke vidste, hvad sagen drejede sig om, var »Laurentius« – nu omdøbt til »Linie 21«. Senere samme dag fortalte Lars mig, at Laurentius var en harmonikalev på Bornholm, som trofast møder op hver gang der er harmonikakonzert. Han var en vældig frisk fyr, og var da også med på alle arrangerede udflugter. Efter koncerten i Kurfürstenlichen Schloss dansede han udelukkende med unge piger på omkring 15 år. Lørdag formiddag var der arrangeret bustur til Gutenberg Museet. Her blev der forevist en meget interessant dukkefilm om Gutenberg, og om hvordan han fandt frem til og udviklede bogtrykkerkunsten. På museet står den første originale maskine, hvorpå for eksempel den første trykte bibel produceredes. Det første eksemplar af denne trykte bibel, er stadig i museets varetægt. Den er både velbevaret og velbevogtet – anbragt i en kraftig glasmonter i et lille rum med ca. 40 cm tyk boxdør med kombinationslås og fast vagt.

Lørdag eftermiddag var der fjernsynsopta-

gelse med børneorkestre til SWF's populære lørdagsudsendelse: BLICK INS LAND. ret for deres fornøjelses skyld, og så var Schneiders: Bella Italia og melodicaorkestret og koret gav J & Ls musikalske intermezzo: En søtur. Allerede kl. 18 – samme dag vistets udsendelsen. Madens børnene var til optagelse, tog jeg og min mor i folkeparken og satte os på en bænk – og da kom der pludselig en lille hvid hest svansende forbi os. Den var meget sød, men den ville ikke klappes. I folkeparken mødte vi nogle fra vores orkester, og vi satte os på en udvendig restaurationsterasse på første sal, med udsigt over parken. Vi tog en kop kaffe og et stort stykke lagkage, og nød ellers det skønne vejr. Syrenerne og kastanjetræerne var helt sprunget ud. Nede i parken kørte et børnetog rundt, til stor begejstring for harmonikaungerne.

Lørdag aften kl. 19.30 gav vores fire orkestre så koncert sammen med Carl Schneiders to orkestre. Koncerten begyndte med, at Tove ikke kunne finde sin harmonika. Her gjaldt det om ikke at miste kontakten med sit instrument, for der var hele pyramider af harmonikakufferter. Nå – efter en fin velkomsttale af Mainz borgmester slap vi helskinkede gennem koncerten. Størst succes fik vores børn og så Schneiders udgave af H. C. Lumbyes Champagnegalop. Inden sidste nummer overrakte borgmesteren os en medalje, med afbildninger af Mainz's to råduse. På den ene side det gamle, og på den anden det berømte nye, tegnet af den danske arkitekt Arne Jacobsen.

Efter koncerten var der dans til en vældig god tysk rio. Alt for tidligt måtte vi bryde op fra den skønne fest. En del af vores unge harmonikaspillere foretrak da også den romantiske tyske majnat for herbergets køjer, og arriverede natten igennem i smågrupper til aflåsede herbergsdøre, hvilket dog ikke formåede at kue deres viltre vikingsind. Via diverse – på klem stående vinduer og andre åbninger forcere-

des alle forhindringer på strømpesokker med sko i hånd. Når den lidt sure herbergsvært i dag kan fremvise danske souvenirs i form af to venstresko, så er det kun fordi et par af gutterne mistede besindelsen, efter først at have været landet i aflåset køkken og kontor.

Søndag morgen spillede Musikcentrets Ungdomsorkester i Zahlbach's alderdomshjem. Derefter tog Mainz'ernes talsmand Rolf Hohm afsked med alle i de to busser, og hjemrejsen påbegyndtes. Det var en skøn solskinsdag, og det var en oplevelse at se alle de skønne landskaber ved dagslys. Det syn og indtryk vil jeg aldrig glemme. Vi stoppede op på en rasteplass og fortærede vores medbragte klapsammenmadder, juice og æbler fra herberget. Det var i en grøftkant ved 106 km-stenen. 93 mennesker. Det var meget hyggeligt.

Vi startede igen, da Bitten endelig – efter lidt tuder i hornet – indfandt sig. Vi skulle have været med færgen kl. 23.15, men chaufførerne havde kørt så rask gennem Tyskland, at vi nåede en færgе allerede kl. 21.10 – og det var jo dejligt.

Kl. 00.15 var vi hjemme igen ved Vigerslev kirke.

Der må jo på sådan en tur med så mange mennesker ske misforståelser. Der var den medbragte trommeslager, der ikke rigtig vidste, om han ville tromme. Der var to chauffører, der troede, rejsen var arrangeret for deres fornøjelses skyld, og så var der en småsur herbergsvært – men det er jo altså sammen ting, man ikke kan gardere sig imod.

Min mor og jeg nød denne tur, og det var for mit vedkommende første gang, jeg har været udenfor landets grænser. Blot var jeg skuffet over, at jeg ingen stempel fik i mit pas, og det påtalte jeg også for pas-kontrollen, men han svarede bare, at jeg kunne få et stempel i panden. Vi kunne godt have brugt et par dage mere, for det var et ræs at køre så mange kilometer på så kort tid.

Dagny Westi

Billederne overfor er fra musikturen til Mainz. 1. Før afgang. Lang række harmonikakufferter. 2. Carl Schneider byder velkommen i Mainz ungdomshus. 3. Harmonikaorkestret Mainz, under ledelse af Carl Schneider. 4. De danske rejsedeltageres alderspræsident Laurentius, sammen med en noget yngre deltager Trine. Der er 71 års aldersforskel. 5. En af Mainz folkeparks attraktioner. Et børnetog. 6. Den halvtredsindstyvende breddegrad går tværs igennem Mainz centrum. Breddegraden er afmærket med et bredt messingbånd. Her står nogle af rejsedeltagerne på 50. breddegrad. 7. Interiør fra Gutenberg Museet med den første bogtrykmaskine. 8. Fra SWF-optagelserne til Wochenschau med Musikcentrets børneensemble. 9. Den meget bekendte vesttyske fjernsynsinterviewer Bitte snakker med Jeanette & Lars.



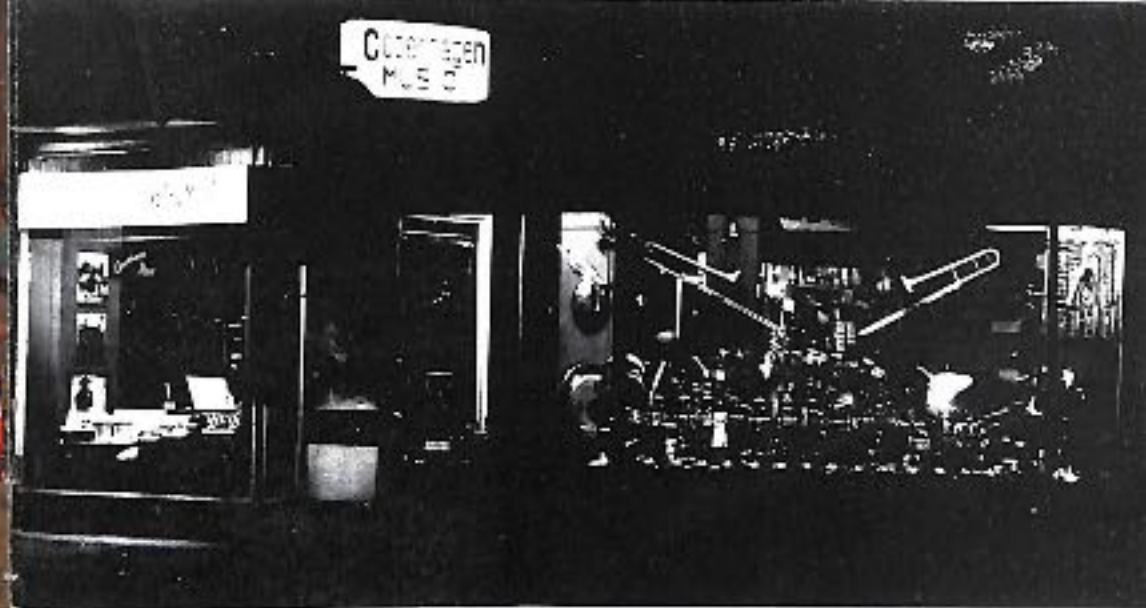

# HARMONIKAER MELODIKAER

Desuden: Guitarer, Elorgler, Trommer og Strygeinstrumenter

Stort udvalg i: Blæseinstrumenter, Streng, Saxofon- og Klarinetblade og tilbehør

*Copenhagen Music*

Med venlig hilsen

H. C. Ørstedsvej 55  
1879 Kbhvn. V.  
Tlf. (01) 370152

*Alfred Jensen*



Stort udvalg i  
**HARMONIKA - GRAMMOFONPLADER**

Franske - svenske og tyske indspilninger

**MUSIKHUSET AAGE JENSEN**

Den nye plade- og nodeafdeling

Frederiksborggade 7  
 1360 København K - Telefon 11 22 34

## MUSIKCENTRETS STATUSPRØVER '74

Søndag d. 17. februar og søndag d. 24. februar arrangeredes i Unionscentret, Lykkavej 4, orienterende statusprøver for elever af Jeanette & Lars eller deres assistenter. Omkring 200 spillere deltog. Dommerne: Ingegnør Ejnar Kampp og organist og harmonikaspieler Bjørn Bandorff tildelede hver spiller en skriftlig udtalelse om vedkommendes slæddpunkt på statusdagen. Samtidig udvalgte dommerne de tre bedste spillere fra hver af de fem aldersgrupper, hvori spillede opdelt.

### Bedste statusprøvedeltagere 1974, og hvad de spillede

#### Melodicgruppe

1. Hanne Justesen: Fra Tykkland uddrag -
2. Marianne Helms: Jeg gik mig over ad -
3. Camilla Magdalen: Søen henter mælk -

#### Miljøharmonikagrupper

1. Vibeke Jensen: Olive Blossoms (P. Frosini)
2. Kim Henriksen: På Fæstpladsen (W. Loors)
3. a. Pia Jørgensen: Bel Vico (P. Frosini)
3. b. Annette Rasmussen: På Fæstpladsen (W. Loors)

#### Juniorharmonikagrupper

1. a. Birgitte Kristensen: Scherzo (J. Gail)
1. b. Nalle Nielsen: Transylvansk Rendo (L. Dyremose)
2. Verna Dyremose: Sereñade Espagnol (O. Matra)
3. Lisbeth Kristiansen: Czardas (V. Monti)

#### Ungdomsharmonikagrupper

1. Inger Dahl: Espana (E. Waldbecker)
2. Røder Hansen: Sereñade Primavera (P. Frosini)
3. Jørgen Auld: Bel Fico (P. Frosini)

#### Seniorharmonikagrupper

1. Hans Ørum: Den gængen. Af: En midsommernatdram. (L. Söderlund. Arr. v. Jeanette & Lars)
2. Bitten Henriksen: Karneval i Venedig (P. Frosini)
3. Verner Dahl: Coquette Polka (P. Frosini)

#### Ærespræmie

Verna Dyremose: Sereñade Espagnol af Oliver Matra - arr. ved Jeanette & Lars

#### Ekstrapræmie

Benny Rasmussen: Russisk tema med variationer af Jeanette & Lars





Den lille her er lidt tidligt på færde med spilleriet, men han vil gerne, og han kan da også få harmonikaen til at gnække. Fyren hedder Helgi, og han er seks måneder gammel.

Prof. Erwin Weiss er direktør for samtlige musikhøjskoler i Wien. Herunder også Wienerkonservatoriet og 15 musik- og børnesangskoler. I en samtale med Journalist Gerti Senger besvarede han spørgsmål, som erfaringsmæssigt er af stor interesse for forældre.

**Spørgsmål:**

*Hr. Weiss, hvad mener De, man kan gøre, for at få børn til at interessere sig for musik?*

**Prof. Weiss:**

Luk for radioen. Intet barn kan synge noget selvstændigt, medens radioen spiller. Erfaringsmæssigt ved vi, at ethvert barn af sig selv begynder at synge. Hvis forældrene vil gøre noget for deres barns musikalske udvikling, må det tage sig i agt for, at barnets medfødte trang til aktivitet og udfoldelse ikke hindres.

**Spørgsmål:**

*Hvad kan man gøre – og fra hvornår?*

**Prof. Weiss:**

Vuggeviser skærper små børns gehør for musik. I stedet for børnegrammofonplader burde man selv spille børnesange, som små børn kan synge med på. Ved skolegangens begyndelse bliver der desværre sat bom for børns musikalske tilbøjeligheder. Tidligere skulle enhver lærer kunne spille mindst ét instrument – i dag er det langt fra såvidt, og derfor kan man heller ikke fra den side forvente at blive gjort opmærksom på ens barns eventuelle musikalske anlæg. Forældrene må selv være opmærksomme. Et barn, som gerne hører og synger børnesange, bør man sende i musikalsk legestue. Dog først, når barnet i seks syvårs alderen har overstået børnehaveklassens

begyndervanskeligheder. I den musikalske legestue lærer barnet, gennem selvaktivtørende lege de musikalske grundbegreber, og selvudfoldelsen skærper og forhøjer glæden ved musikken i overraskende grad.

**Spørgsmål:**

*Jamen, hvordan finder man nu ud af, om barnet overhovedet er musikalsk begavet, og da – i hvilken retning?*

**Prof. Weiss:**

Barnet kommer jo i den musikalske legestue i berøring med mange instrumenter. Herigennem kan man teste dets musikalske og manuelle evner.

**Spørgsmål:**

*Er det ikke for tidligt at lære et barn i seks, syvårs alderen at spille på et instrument?*

**Prof. Weiss:**

Tværtimod. Barnet skal beherske et instrument allerede i syvårs alderen, fordi det i 13–14 års alderen skal have nået et teknisk niveau, der gør det unge menneske i stand til at bevare glæden ved musikalsk udfoldelse.

**Spørgsmål:**

*Hvor lang tid tager det at opnå et sådant tilfredsstillende teknisk niveau?*

**Prof. Weiss:**

Omkring seks til syv år. Derfor er det for sent at begynde i ni, tiårs alderen. Når barnet når de fjorten, er det simpelthen ikke øvet nok til at kunne tilfredsstille egne musikalske krav, og glæden ved musikken risikerer at forsvinde.

**Spørgsmål:**

*Findes der andre måder at forstærke og understøtte barnets musikglæde?*

**Prof. Weiss:**

Ja, sammenspil. Ethvert barn finder glæde ved sammenspil. Det fremmer også barnets musikbegejstring meget, hvis forældrene virkelig går op i barnets musikalske udfoldelser. Det allerbedste er naturligvis, hvis forældrene selv spiller.

**Spørgsmål:**

*Findes der ind imellem »døde punkter«, som barnet må overvinde?*

**Prof. Weiss:**

Ja, de opstår som regel mellem andet og tredje læreår, og senere mellem femte og sjette. I disse perioder må man slække på de tekniske fordringer og spille lettere ting.

**Spørgsmål:**

*Mange forældre er bange for, at barnets musikinteresse skal føre til dårligere resultater i skolen. Hvad mener De om det?*

**Prof. Weiss:**

Tværtimod. – Der er foretaget masser af undersøgelser over det meste af verden, der klart viser, at børn, der spiller, opnår bedre skoleresultater end børn, der ikke spiller.

*Futilhop i Allerød,  
polkaflop i Blovsterød.  
Piger, drenge, alle si'r:  
Umba, umba, hiv, pust, flir.  
Alle kassen trækker.  
Hør: Musikken gnækker.*

## Lærer-eksamen med harmonika som liniefag

På Jonstrup seminarium afvikledes den 7. juni 1974 lærereksamen i sang og musik. Blandt eksaminandene var Johan Mortensen med harmonika som liniefag. I eksamensens instrumentale del var der tre opgaver:

### Lærervalgte opgaver:

1. Fuga ..... Hornmann Unger
2. Laurentius Variationer ..... Lars Dyremose

### Selvvalgt opgave:

3. La Bourrasque ..... Michel Péguri

### Opgave med én times forberedelse:

4. Ostinato ..... Kaspar Floesølling



### Om sin herkomst og sit harmonikaspil beretter den nye musiklærer:

Jeg kom til verden den 24. maj 1949 på Argir, en bygd lidt udenfor Tórshavn på Færøerne. Så langt jeg kan huske tilbage, har jeg altid ønsket at komme til at spille på harmonika. Jeg kan tydeligt huske, at jeg og én af mine kammerater engang talte om, at når vi engang blev voksne, skulle vi anskaffe os hver sin læst og harmonika og så ride igennem Tórshavns gader.

Min drøm blev til virkelighed, da jeg blev tolv år gammel. Vi var en tur i Sverige hos min moster, og der fik jeg min første pianoharmonika. Senere fik jeg på Færøerne adgang til et orgel, og med den smule kendskab jeg havde til moderne, sad jeg i lang tid og spillede energisk fra tidlig morgen til langt ud på eftermiddagen. Atten år gammel fik jeg min anden harmonika - en Hagström.

Efter studentereksamen og to års arbejde på Færøerne kom jeg i 1970 til Danmark for at læse til lærer på Jonstrup Statseminarium i Kongens Lyngby. Mine to liniefag blev tysk og musik. I begyndelsen havde jeg klaver som hovedinstrument; men min hu stod til harmonikaen, og det lykkedes da også at få harmonika som hovedinstrument med Lars Dyremose som lærer.

Jeg mødte op til første spilletime med min »gule gamle Hagström«. Da jeg havde spillet lidt på den, grinede Lars og kom med en hellig bemærkning om, at med den utætte kasse kunne jeg altså ikke gå op til eksamen.

Jeg begyndte så i efteråret 1971 at spille knapharmonika. I februar 1972 fik jeg lejlighed til at anskaffe mig et førsteklases instrument - en Jaanelle Dyremose Special. Alt dette førte til deltagelse i Musikcentrets Statusprøver i 1972 og 1973 - begge gange med gode resultater. I juni 1974 skulle slaget så stå på seminariet - og det resulterede i en samlet musikbedømmelse på 11.

Sådan kan det gå. Til næste år har jeg tænkt mig at tage hjem til Færøerne og bosætte mig der. Forhåbentlig kan jeg deroppe gøre noget til harmonikaens fremme.

# hagstrom musik

Fender

ROGERS DRUMS  
U.S.A.

OLDS

PERE

EPIPHONE

ARP

Sparton

amang

solina

eminent

ACCORDIOLA

Paolo Soprani

GIULIETTI

CORTON

hagstrom

BINSON

CRUMOR

FBT

JEN

Sonola

GUERRINI

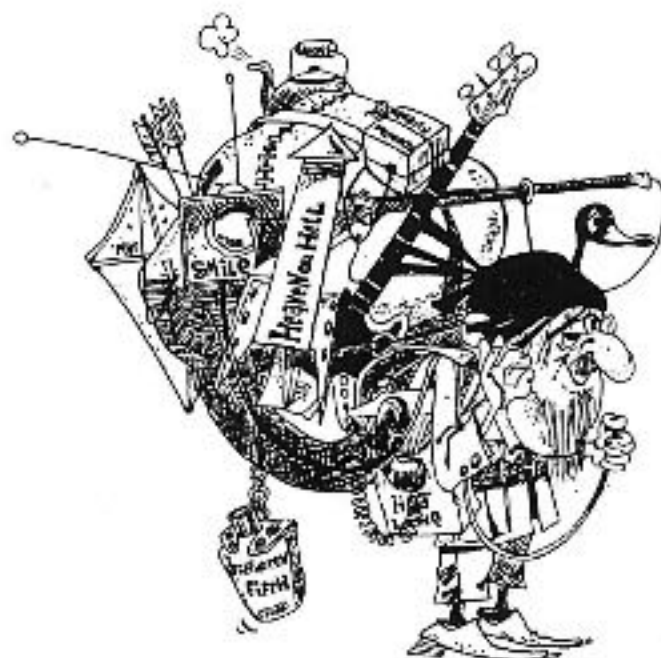

KØBENHAVN

ODENSE

KOLDING

ÅRHUS

ÅLBORG

FREDERIKSHAVN

HJØRRING

SKIVE

Lad os opgive dette Europa, der aldrig bliver færdig med at tale om mennesket, samtidig med at det myrder mennesker overalt, hvor det møder dem, på alle sine egne gadehjørner, i alle verdenshjørner.  
 I århundreder har Europa hindret andre menneskers fremgang og ladet dem trælle for sine formål og sin hæder.  
 I århundreder har Europa i et såkaldt åndeligt eventyrtogts navn kvalt næsten hele menneskeheden.  
 Se på Europa nu, hvor det står og vipper mellem atomopløsning og åndelig opløsning.  
 F. Fanon (Fordømte her på jorden).

# Savage Rose

# DØDENS TRIUMF

Musik af Thomas Koppel til en ballet af Flemming Flindt, efter E. Ionesco's skuespil JEU DE MASSACRE

Anders Koppel: Orgel, fløjte, harmonika, percussion.  
 Thomas Koppel: Piano, harmonium, percussion.  
 Alex Riel: Trommer, percussion.  
 Rudolf Hansen: Guitar, bas, mundharmonika.  
 Ole Molin: Guitar.  
 Anisette: Sang.

## DEAR LITTLE MOTHER

Dear little Mother	Dear Mr. Tailor
What's in your bag?	What's in your bag?
Chocolate and sweets	The finest wedding dress
Dear Mr. Postman	Dear Mr. Harvester
What's in your bag?	What's in your bag?
A note from your beloved	Solitude and death

Tekst: Anders Koppel Musik: Thomas Koppel Forlag: Sweet Nana Music

Med Koppelbrødrenes musik til Fl. Flindt's ballet: **Dødens Triumf**, fik harmonikaen placeret sig i front hos ungdommen. D.v.s. i de forskellige såkaldte beatgenrer. Der, hvor den rigeste og mest blomstrende musikalske udvikling i virkeligheden finder sted. Dødens Triumf blev også den sprællevende harmonikas triumf.  
 Siden Per Nørgård i 1952 skabte historie med sin **Introduktion og Toccata**, og senere med **Anatomisk Safari**, har ingen anvendt harmonikaen så originalt, som Anders Koppel i Dødens Triumf-musikken. Pladen blev den mest solgte danske LP i 1974. Vi anbefaler alle harmonikaelskere at købe den. For det første for at glæde sig over den virkelig skønne musik, og for det andet for at studere klangkombinationer og rytmer. – Hører du til den type mennesker, der først skal varmes op, så sæt straks nålen på **Modebutikken plyndres**. Den skal nok få dig op på mærkerne.

Jeanette & Lars

## Egon Aagaard har snakket med Anders Koppel. Her er noget af samtalen!

**Egon:** Hvordan kom du til at spille harmonika?

**Anders:** I en årrække gik Lars Dyremose til musikundervisning hos min far. Jeg var dengang omkring en halv snes år gammel, og jeg fattede straks interesse for Larses store harmonika. Mange var de undervisningstimer, hvor jeg fik lov at lytte på. Da jeg blev ældre, hørte jeg dig og andre spille rumænsk og bulgarsk, og så begyndte jeg selv. Hvis man kan det – så elsker jeg harmonika.

**Egon:** Kan du præcisere, hvad det er, der sådan fascinerer dig?

**Anders:** Harmonikaen er noget meget varmt og menneskeligt. Den trækker vejret – den synger – og så er der en dejlig frihed over den.

**Egon:** Per Nørgård sagde engang, at han glædede sig til den dag, der kom ordentlig tremolo på harmonikaen. – Du spiller i Dødens Triumf stort rundt tremolo. Hvorfor?

**Anders:** Tremoloet er noget ganske væsentligt ved harmonikaen. Det har en følelsesmæssig funktion. Nul tremolo eller fladt tremolo gør harmonikaen fattigere, og jeg er afgjort imod bestræbelser der går ud på noget sådant. Jeg tror, at begrænsninger fører til yderligere begrænsninger og løvbundethed. I musikken er det ikke heldigt med for mange love. Love er farlige. Vi skal da den stik modsatte vej. Grænserne skal sprænges. Vi skal hele tiden finde på nyt, som kan berige vor tilværelse.

**Egon:** Harmonikaklangen på LP'en lyder hen ad Hohner! Passer det?

**Anders:** Det var vistnok en **Concerto III**. Jeg er ikke sikker. Den bedste harmonika jeg har haft, fik jeg på Savage Rose's Amerikatur. Det var en gammel brugt italiensk kasse, som blev købt hos en pantelåner. P.g.a. flybagagebegrænsningen måtte vi lade den blive derovre. Det ærgrer jeg mig i dag meget over.

**Egon:** På LP'en spilles der tostemmigt harmonikaspiel, som ikke lader sig udføre af én spiller.  
**Anders:** Det er overspilning. En teknik jeg har benyttet på de sidste indspilninger, og som jeg gerne vil fortsætte med – og udbygge. I Dødens Triumf er der f.eks. kombinationer med lyse orgel- og fløjtetoner med to harmonikatremolostemmer ovenpå. Det giver en sfærisk strygeragtig klang, som harmonikatremoloet tilfører en skøn form for vejtrækning. Andre steder spiller jeg også ren enkelt- eller dobbelt étkoret harmonikaottetofodsstemme unisont sammen med klarinet.

**Egon:** Til Musikcentrets Galla-koncert d. 6. april i Falkonercentret, vil vi gerne engagere Savage Rose til at spille uddrag af Triumfmusikken. Kan det lade sig gøre?

**Anders:** Min broder og jeg har dannet hver sin gruppe. I november 1974 fandt jeg, at Savage Rose-musikken var ved at lægge sig i for faste rammer – og vi gik hver til sit. Jeg vil gerne lave egne ting. Både tekst og musik. Den første LP kommer til at hedde: **Valmuevejen**. Gruppen består af Mads Vinding på bas – Kasper Winding, trommer – Niels Tuxen, guitar – jeg selv på el-klaver, orgel og harmonika, og teksterne synges af – Otto Brandenburg.

**Egon:** Hvad så med vores koncert?

**Anders:** Jeg kan da selv komme og spille noget fra Dødens Triumf på harmonika. Så kan Niels Tuxen spille til på akustisk guitar og du kan jo gå med på basharmonika. Hvad siger du til det?

**Egon:** Den er jeg med på! Vi ses!



## Den kræsne forlanger Weltmeister

Tidssvarende  
gennem moderne kunstnerisk udformning og  
mesterlig præcisionsarbejde.

Traditionsforbunden  
med Klavertrosser harmonikaindustriens  
120-årige historie.

Altidig  
i tilbudet fra den ænkteste skolemodel til det mest  
værdifulde solinstrument i piano- eller  
kontrabassform.

### Demusa

DDR-108 BERLIN,  
Charlottenstrasse 46

ZWIGSTELLE KLINGENTHAL  
Deutsche Demokratische Republik

Exportrepræsentant  
A. & BECKER  
København, Øst ESKERGADE  
DK-2124 30

Musikcentret's  
harmoniske  
Orkester-ring

## Sæsonafslutning for Musikcentrets Orkestre



## Alsgade Skole 18. juni 1974

Ved en festlig sammenkomst på Alsgade skole den 18. juni 1974, afsluttedes en begivenhedsrig orkestersæson. Musikcentrets Junior- og ungdoms-orkestre opløstes. I stedet startedes Musikcentrets Eliteorkester og Seniororkesterne 1 og 2. Børneorkestrer, som efterhånden omfattede 51 spillere, deltog i et elitebørneorkester og en række begyndergrupper. Melodica-børneorkestrer blev beholdt. Alle Elite- og voksen-orkestermedlemmer blev hermed optaget i Musikcentrets Orkester - Ring.



## Allerød Musikskole 29. maj 1974

# Lær at spille harmonika med Jeanette og Lars



Selvfølgelig skal musik læres »GENNEM ØRET«. Derfor foregår undervisningen med en kombination af 33 plader og rigt illustreret undervisningsmateriale. Du bestemmer selv tempoet – og dine lærere bliver aldrig trætte. Endvidere får du en dejlig harmonika til rådighed – gratis i hele kursusperioden – og du får lejlighed til at se og høre studiematerialet før du bestemmer dig! Send derfor annonsen allerede i dag!

KLIP

Til Musikforlaget BØRGE BINDERUP, Helleruplund allé 4,  
2900 Hellerup.

Ja! – Jeg ønsker uden forpligtelse at modtage oplysninger om Harmonika-kursus.

Navn

Adresse

Post/distr.

Tlf.

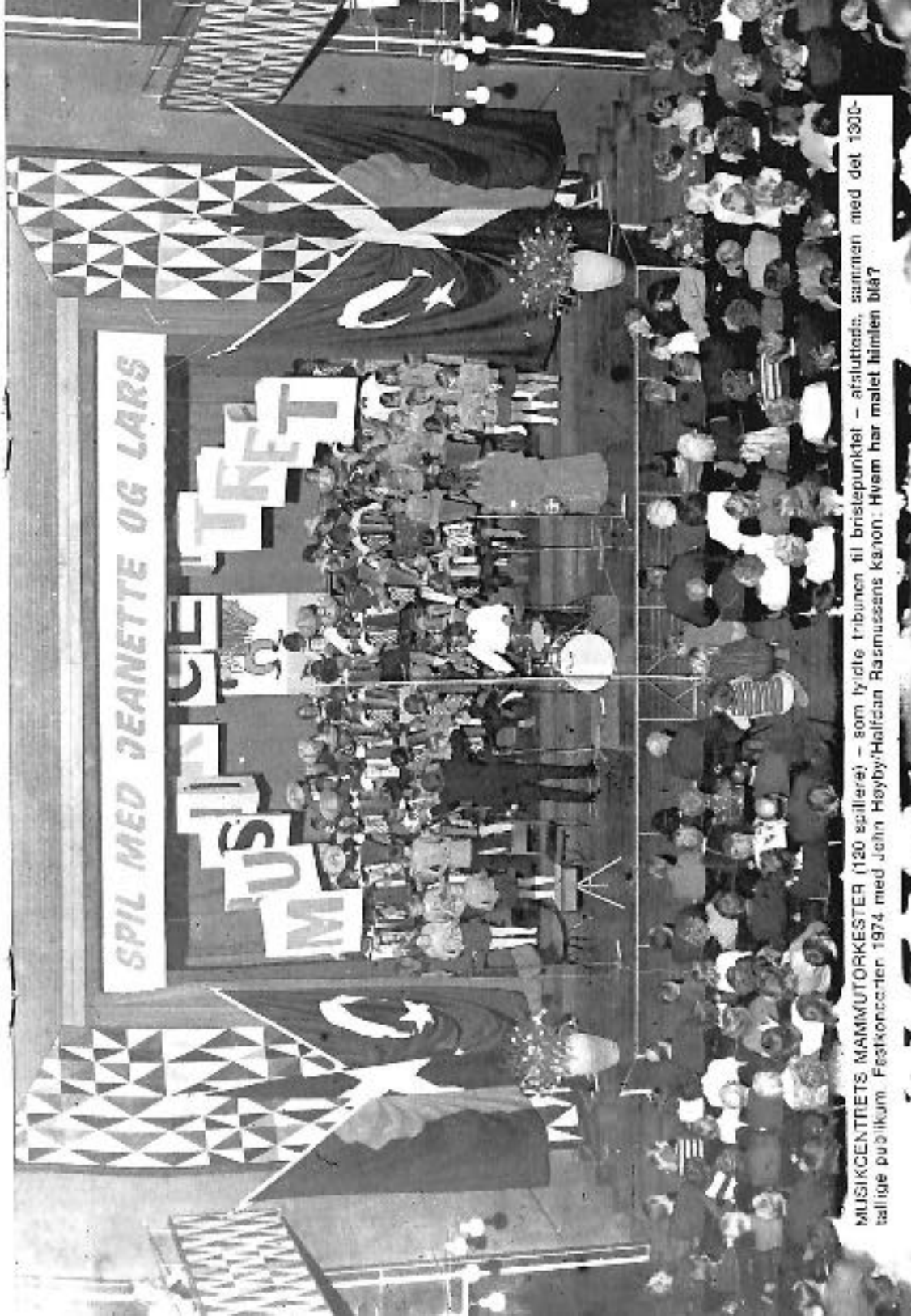

MUSIKCENTRETS MAMMUTORKESTER (120 spillere) – som lydlige tribunen til bristepunktet – afsluttede, sammen med det 1300-talige publikum, Fæstkoncerten 1974 med John Heyby/Halfdan Rasmussens kanon. Hvem har malet billedet blå?



Musikhuset Aage Jensens  
Harmonika-Specialforretninger  
ligger i Frederiksborggade 1  
(mellem Kulturtorvet og Nørreport)  
og på Munkevej 13 i Odense.

PAOLO SOPRANI  
GUERRINI  
HÖHNER  
SCANDALLI  
ANCONA  
WELTMEISTER  
FIROTTI  
ZEROZETTE

EL-HARMONIKA:  
MANTOVANELLI  
CORDOVOX  
TRANSIVOX  
CRUSIANELLI

SPIG på de bedste af de  
nyeste modeller  
i alle førende mærker.

Gerne bytte.

Stort udvalg i harmonika-noder.

Fordelagtige betalingsvilkår.

Alle reparationer udføres.

Brochurer. Demonstration. Prøv selv.  
Yderligere oplysninger...

Kom ind og hil på  
harmonikaspecialisten  
Kurt Persson.



**MUSIKHUSET AAGE JENSEN**

**- musik i Centrum**

KØBENHAVN:  
Mønst 2  
1175 København K  
TEL. (01) 14 29 00

NØRREHAVN:  
Frederiksborg 1  
1300 København K  
TEL. (01) 11 31 82

LYNGBY:  
Lyngby Stationsstr. 89  
2000 Lyngby  
TEL. (47) 89 75 85

HELSINGØR:  
Strandgade 89  
5000 Helsingør  
TEL. (83) 21 86 01

SLAGELSE:  
Vestjyllandscentret  
6200 Slagelse  
TEL. (66) 52 27 23

ODENSE:  
Munkesvej 13  
5000 Odense  
TEL. (65) 13 76 88

SKOLEMUSIKAFDELING: ÅBENRÅ 3, 1124 KØBENHAVN K, TELEFON (01) 14 50 09

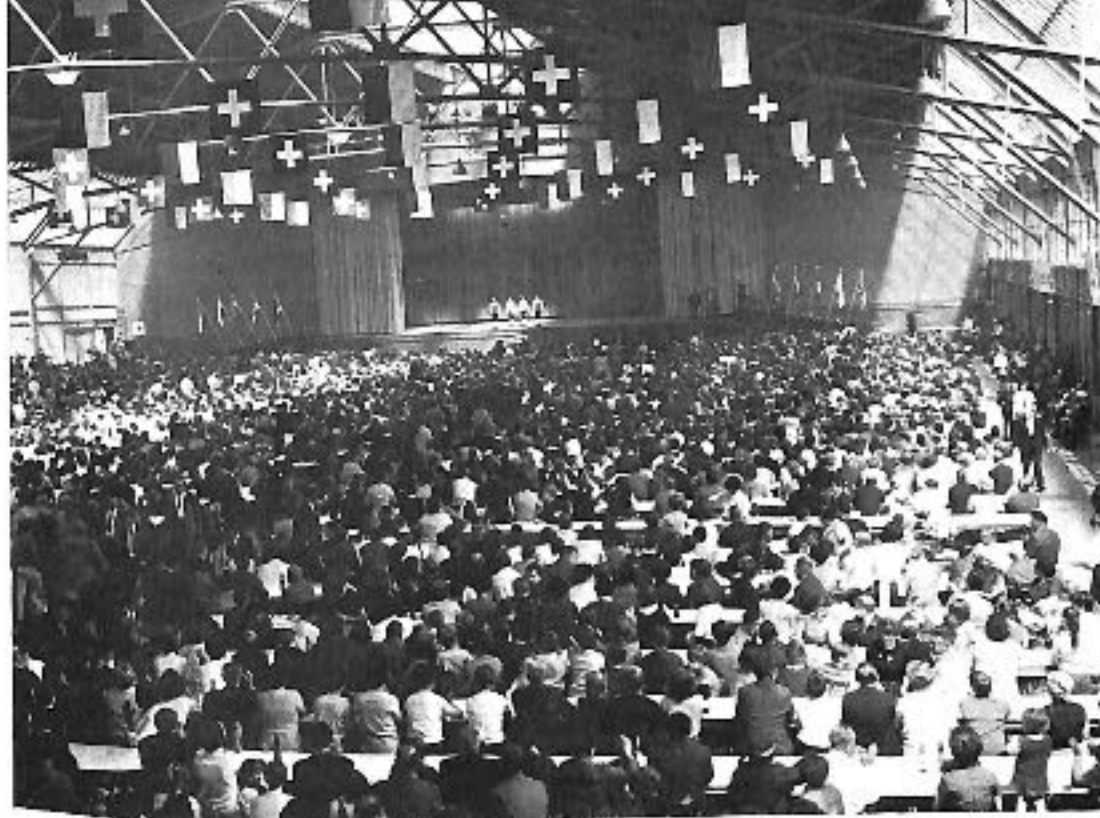

**IV. Europæiske  
Harmonika-  
Festival 1975  
i Luzern  
20.-22. juni**

**Samlingssted  
for 8000  
harmonika-  
venner**







1975 bliver international. I Luzern er der igen festival. Den IV. Verdens-harmonika-festival. Et kæmpeopbud af harmonikaver-ner fra hele verden, som i dagene 20.-22. juni mødes i den fortryllende by ved Vier-waldstättersøen. Luzern kalder, med alle dens fortrin. En musikvenlig befolkning, hyggelige gader, herlige omgivelser med spændende udflygtsmuligheder, og en fremragende organisation, som udover selve arrangement også klarer bespisning og indkvartering.

I Luzern har man erfaring fra tre forudgå-ende verdens-festivals i årene 1960, 1964 og 1968. I 1968 var der 7000 aktive spillere, som deltog i konkurrence-arrangementer-ne. Luzerns Allmendhalle, som rummer 8000 tilskuere var udsolgt ved festivalens begyn-delse. Verdenspressen var imponeret.

Foruden de europæiske sendere, bragte 1280 radiostationer på 24 sprog reportager fra festspillene.

Konkurrencerne giver usædvanlig gode muligheder for sammenlignende bedøm-melse på internationalt plan. Orkestre og solister fra hele verden viser her deres kun-ten. Det omfangsrige folkelige festival-pro-gram spænder over indslag fra schweiziske hjemstavnsklange til JAMES LAST BAND. Den store folkekonzert med præmieudde-ling danner afslutning på den IV. Verdens-harmonika-festival, som vil blive en uforglemmelig oplevelse for utallige orkestre og solister.

Luzern kalder, og vi modtager med glæde tilbudet.

Musikcentret deltager med de to elite-or-kestre og 10 solister. I alt omkring 40 spil-lere som glæder sig gevaldigt. Vi håber og ønsker, at det bliver »alle tiders«.



**Giv også omgivelserne**

**et par toner!!**

**Strålende højglans  
og stor slidstyrke:  
Sadolux alkylid emaille  
fra Sadolin.**



**Tag annoncen med,  
så giver vi -**

**10 % på maling  
20 % på tapet**

Vi påtager os også malerarbejde

**MALECENTER  
FARVE & TAPET  
Tlf. 58 69 58**

v. Tage Nordby  
Italiensvej 32  
2300 S.

**Harmonikavogne**



Mange modeller -  
også en til dit  
specielle behov.  
Forlang brochure.

**Buhlinger**

Eneimportør  
for Danmark

**RIKARD EKHOLM**

Dannebrogsgade 39 B

1660 København V

Tlf.: 22 73 08 - 24 82 71

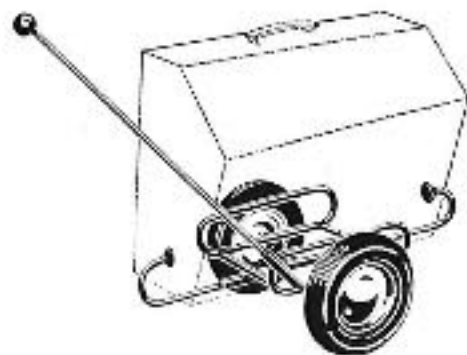

# opsnappet

## Harmonika

ved Jeanette & Lars

Oversalt i verden er der for tiden vækst i harmonika-spillet, og der startes spillegrupper og orkestre i massevis. Fra Vestlyskland - hvor der jo er organisations-tradition - har Deutsche Harmonika-Verband meddelt os, at deres sammenslutning nu omfatter over 2500 orkestrer med over 100.000 aktive harmonika-spilere. Man måner, at succesen skyldes tidens store nostalgiske og folkloristiske bølge. I øvrigt har en opstilling for nylig vist, at i Forbundsrepublikken er der 14 millioner mennesker, der kan håndtere et eller flere musikinstru-  
 menter, 4,3 millioner spiller blokfløjte, 2 millioner spiller guitar, 1,5 mill. spiller klaver, 1,5 mill. spiller harmonika, 1 mill. spiller melodica, og man tør end ikke gætte på antallet af mundharmonika-spillere.



Ved den internationale harmonikafestival i Wien, sept. 1974, spillede nu afdøde Rudolf Wurchner med sit Trossinger Harmonika-Ensemble. Man optrådte i originale Trossingerdragter.



Vidste du, at vores berømte, afdøde forfatter, debatter og arkitekt Poul Henningsen også var ganske habet på foradet (dialekt) harmonika?

### Intermezzo på en varm juledag

Musikcentrets idå med gratis undervisning af harmonikaer i tre måneders perioder fungerer udmærket. Der er sjældent travlt med tilbagelevering af instrumenterne. En enkelt gang imellem er det dog sket, at man mållig på folkeregistreret for at hente en låner. Det er også sket én gang, at end ikke folkeregistreret - tilbage til Musikcentret på følgende vis. Låneren - en pentadisk hærkmand - som efter aften af meget omfattende livs-lidelses-historie, lodde latsindige Lars Dyrmaso til at overlade sig et instrument, viste sig kun en eneste gang i Musikcentret - nemlig den dag, han tog harmonikaen med sig. Deretter skiftede manden øjeblikkeligt med samme hast, som andre skifter tøj. En højsummer-lorand-eftermiddag kørte Jeanette & Lars - alle at have allevevel ugens post på hovedbanegården - retur ad lededege. Tæt trafik - langsom køret - flimrende varm luft. Pludselig tænker en mand, fuldstændig uventet af sig og alle, ud på kørebanen. Med harmonika på maven, spillede og tydeligvis høj, spædlerer han raskt rumer mellem bilene. En betjent fra en patruljevogn kaler ham ind til siden, og i samme øjeblik har Lars pekkend ham. Det viste sig senere - da harmonikaen var tilbagebragt - at manden simpelthen havde sat sig ned og øvet lørdag, indtil han kunne frembringe noget horeværdigt. Deretter var han gået på værkstøtterne, ligeledes ombrant afbrudt i tre måneder. Dette havde givet nok til kast og lagt og stoffer - og han nåede oven i købet at blive omtalt i et stort dagblad, som én af verdens muntere musikanter.

Den amerikanske gerantolog Dr. James Londen har statistisk fastslået, at vor tids musikere og komponister forbliver i vigor længere end andre menneske. Arbejdet med musikken giver afløb for sjælelige konflikter og aggressioner. Dette bevirker, ifølge James Londen, livsforlængelse.



Pinnen - dit fjols - det er en Sjælevej.

I harmonikerede behøver man ikke at mærke kvindæret. Pigerne har forlængst taget færingen. I Musikcentret er alle ud af ti tilmeldte børn piger, og Musikcentrets eliteorkester har overvægt af piger. Ja - da dirigeres tilmed af en pige, Jeanette Dyrmaso.

Arbejdsløsheden har også kunnet spores på Musikcentrets undervisningssteder, man med omvendt forlygn. Mange arbejdsløse opbejder høj undættelse, og har - grundet bedre tid - realiseret et gammelt ønske. De er begyndt at spille harmonika.



Spil Harmonika - Det er skagt!

Ved de nationale tyske mesterskaber 1974, og lokalstetsmesterskaberne for Bayern, som begge fandt sted i Inzell, Bayern, havde mange af mesterskabs-kandidaterne valgt kompositioner af Lars Dyrmaso. Det var mest Laurinus Variationerne og Miniaturesalle nr. 1, der måtte holde for.

# MUSIKCENTRETS FESTKONCERT '74

ved redaktør »bro brille«, Ekstrabladet

## Harmonikaen udvisker generationskløften, siger man på Europas største harmonikaskole i København

Harmonikaspil er vejen til livslykke

Det var simpelt hen alle tiders koncert. Aldrig har jeg oplevet magen til begejstring. Mere end 100 musikanter gav den på harmonikkassen, og 1300 tilskuere i festsalen i Folkets Hus på Enghavevej rystedes sammen til én stor familie. Enhver form for generationskløft udviskedes, da både den ældste deltagere på 70 år og den yngste på 7 stod på tribunen. Og hele den mellemiggende generation samledes i det største harmonikaorkester under æredevidende jubel... Det var Musikcentret ved Jeanette og Lars Dyrmoser, der holdt sin årlige afslutningskoncert. Det er simpelt hen Europas største harmonika-skole. På små to år er den vokset til at omfatte 2.200 elever!

### Højeste sagkundskab

Det var naturligvis ikke alle elever, der deltog. Kun de, der havde deltaget i statusprøverne. De var til gengæld blevet bedømt af højst sagkyndige dommere. Den ene var *Ejner Kamp*, docent ved konservatoriet, formand for musikhøjskolens bestyrelse, pianist og harmonikaspieler. Den anden dommer var *Bjarne Barndorff*, organist og harmonikaspieler, og den tredje var organist og docent ved konservatoriet *Finn Reiff*. Så strengere kritikere kunne man ikke stille overfor. Det er svært at sige, hvem man skulle beundre mest af de optrædende, men mon det ikke var de henrivende melodica-spillere, børn op til 10 år, der fik mødre, fædre, tanter og onkler til at smile gennem tårer.

### Sand virtuos

Ind imellem fik man lejlighed til at høre, hvor seriøst harmonikaen - dette af mange lidesele instrument - kan betjenes, når man er en sand virtuos. Det var harmonika-solisten *Jürgen Lächter* fra Tyskland, der spillede *Malaguena af Lecuana*, Albansk Impression, komponeret af ham selv og Heire Kall af Høby. Men Danmark var på solistområdet også fint repræsenteret, nemlig ved den tidligere Nør-

rebro-dreng, nu fremragende harmonikaspieler *Egon Aagaard*, der spillede en selvkomponeret *Balkaldans*.

### Yngst og ældst

Et marmutorkester satte punktum for koncerten, mens 500 balloner eksploderede i salen.

Der blev uddelt masser af præmier til eleverne. Lad mig her nævne den kun 7-årige *Hanne Justesen* fra Allerød, der på melodica spillede *Fra Tyskland* uddrog en *Flok Spille-mænd*. Hun fik en miniatuurstol sat ind på tribunen og nodestativet i hendes højde, og så overvandt hun al nervøsitet, når Jeanette vendte nodebladet.

Eller den ældste *Klaus Lomche*, 70 år, og indehaver af en af Danmarks største vognmandsforretninger. Hos ham bliver enhver form for stress forjaget, når han griber sin harmonika.

### Vejen til livslykke

- De har kun spillet i 1 1/2 år. Hvordan fandt De på det?

- For at være sammen med ungdom og dermed selv føle sig ung. Harmonikaen er simpelthen vejen til livslykke.

- Og man kan godt passe forretningen ved siden af?

- Ja, for den er en af mine hobbyer. Den anden er læsning. Jeg læser al den litteratur, jeg falder over. Og nu er harmonikaen med sang hobby nummer 3.

- Hvorfor valgte De netop dette instrument?

- Fordi det totalt tjerner den såkaldte generationskløft. Den finder man ikke blandt harmonikaspielerne. Beat er for ungdommen, kammermusik for de mere adstadige, men harmonikaen skaber fællesskab. Og så er det også lidt upraktisk med et klaver, selv om man er vognmand. Man kan nok have det med i en lastbil, men det er pokkers svært at slæbe det op til 4. sal bare for en aftens skyld. De skulle lige vide, hvor rart vi har det sammen, når vi mødes med vores harmonikaer.

# SPIL MED JEANETTE OG LARS



# Elektriske installationer

så er det mig!  
bedst · hurtigst · billigst  
spørg bare MUSIKCENTRET!

Autoriseret EI-Installatør

Jørgen B. Jørgensen  
Svanemøllevej 4 · 2100 Ø  
Tlf. (01) 29 44 38

VED VALBY TINGSTED...

Musikcentrets pokaler  
og sølvpræmier er i år,  
som tidligere købt hos os.



GULD · SØLV  
POUL V. CHRISTENSEN

Valby Langgade 64 · 2500 Valby · Telefon VA. 30 07

Revisionsfirmaet  
**E. WINTHNER LARSEN A/S**

Registreret Revisor

Fabriksparken 33  
2600 Glostrup

Tlf.: (01) 45 40 00

## Finn Reiff

Midt under sidste års statusprøver og festkoncertforberedelser hændte noget meget sørgeligt: Organisten Finn Reiff, kun 40 år gammel, blev pludselig uvelrigt syg og døde. Finn Reiff havde medvirket i første runde af statusprøverne som dommer, truds vakkende helbred og stor tværlinjet modto han op og viste sin levende interesse og vågne sans for nuancer og kvaliteter overfor de lille harmonikaspillere. Ved næste runde måtte vi undvære hans kyndige og fine vurderingsovne, for i mellemtiden var han blevet indlagt på hospital. Først efter festkoncerten d. 2. marts 1974 erfarede vi, at Finn Reiff var død samme dag.

Finn Reiff var en fremragende musiker og havde allerede skabt sig et betydeligt navn som organist og dirigent. Samtidig var han en dygtig og høj respekteret lærer, bl.a. ved Det kongelige Danske Musikonservatorium, hvor han gjorde en stor indsats for at give professionelle musikere den bedste mulige uddannelse.

Finn Reiff tog sig tid til også at gøre en indsats for amatørmusikken. Han indse fuldt ud, at et udbygget folkeskolearbejde med mange aktive amatører - børn og voksne - er det bedste fundament for en virkelig musikultur. Derfor lagde han megen anergi og talent i dette arbejde også, dels i en årække som leder af Københavns Musikhøjskole, dels senere som leder af Allerede musikskole og dels i arbejdet med korsang og skolemusik.

Det var som et naturligt udslag af denne hans varme interesse for amatørmusikken, som han gerne ville være med til stadig at forbedre og forædle, at han stillede sig til rådighed for det anstrængede og tidsrevende hverv som dommer. Og vi vil savne ham, men vi med glæde mindes den varme og den inspiration, han udstrålede, trods den altfor korte tid, der blev ham beskæret.

Ejner Kamp

## Rudolf Würhner

Torsdag den 3. december 1974 døde Rudolf Würhner, Trassengen - 54 år gammel.

Torsdag den 3. december 1974 døde Rudolf Würhner, Trassengen - 54 år gammel. R.W. var manden der først af alle, med sine kompositioner og bearbejdelser for harmonikasolo og orkester, var med til at hæve harmonikaspiilet til dets nuværende niveau. Frem for alt var W. med

til at udfylde harmonikkens litteraturtomrum, d.v.s. musikstykker i stilarten, der var gangbare for harmonikkens stak næsten frem. Det skal forstås positionen selv. W.s musik blev bindet til de få værløse komponister, der siden har skrevet uværdig originalmusik. Orkesterkompositionerne *Märchen Sinfonietta*, *Variationer over eget tema* og *Schweizer Rhapsodie* eller *Mozart Variationer* for distinkt harmonika og *La Campanella* for kronisk harmonika, for blot at nævne få eksempler, var netop musik som den tids harmonikaspiiler kunne forstå. Der var behov for og spilleudvikling i sådanne kompositioner, omend man dog gang på gang må vende overfor W.s tekniske krav.

R.W. viste alt om harmonika. Han udnyttede sin viden på original vis, og det gjorde ham verdensberømt. Som leder af Hahnar-orkesteret lydtte han koncertsalene i verdens storebyer. Der stod virkelig ghy om hans tournee, og hans harmonikaspiil startede gang på gang langvarige avis-kritikerdyster for og imod harmonikkens

Mange har talt om R.W.s kæbled og egenlige væsen. Færre om hans enorme viljestyrke. Børnelingen om opløst til W.s musikalske lebebane antyder allerede den senere harmonikaaremheds formet. Da vi, som barn var kommet til skole med højre hånd, fandt han, at hendes kapacitet bedst kunne udnyttes, hvis han spillede diskant med venstre og bas med højre hånd. Intet i verden skulle få ham fra den idé - han vendte derfor blot harmonikkens og gik på med krum hals. (Se billedet i rubrikken: Opmærksomhed via harmonika).

Jeanette & Lars



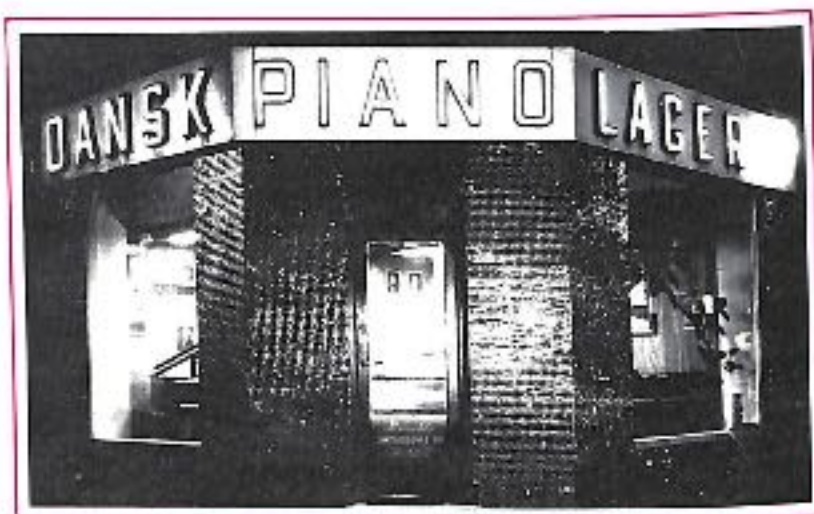

Limfjordsvej 8B · Tlf.: 60 62 67  
 Udstilling: Verasalle 24 · Tlf.: 74 68 02

**Stort udvalg i brugte mærkeflygler.  
 Steinway – Blüthner – Bechstein og andre verdensmærker.  
 25 flygler altid på lager.  
 Køb og salg af flygler, pianetter og klaverer.**

## Rikard Ekholms kvintet



Øverst fra venstre:  
 Erik Olsen  
 Kristian Lomborg  
 Lennart Karlson  
 Nederst fra venstre:  
 Rikard Ekholm  
 Tony Larsen

**Harmonikaspil &  
 Harmonikareparationer**

**RIKARD EKHOLM**  
 Dannebrogsgade 39 B  
 1660 København V  
 Tlf.: 22 73 08 – 24 62 71

Om  
**MUSIKCENTRET**  
 Lærere  
 og  
 medarbejdere



Musikcentrets pyntemarkiser og mærkisen over indgangen er lavet og opsat af **HØJLANDS MÆRKISER**, Bjnverskovallé 45, tlf. (01) 49 02 05.

Det lyder utroligt, men fra ovenstående besøgte bungalows kælder styres undervisningen for 2500 harmonika-, melodica-, musikteori- og orkesterelever. Alene de ugentligt fremmødende spillere forbruger i sæsonen 1974-75 omkring 60.000 A-4-nodeark

fra Musikcentrets løsbladesystem. I samme periode udlånes omkring 250 harmonikaer. Musikcentrets lærere tilbagelægger tusinder af kilometer mellem undervisningsstederne, der strækker sig fra Helsingør til Amager over byerne: Slangerup, Lyngø, Allerød, Bløvsrød, Ganløse, Gentofte, Emdrup, Vanløse, Valby, Vesterbro, Frederiksberg, City, Christianshavn, Sundby – og endelig Vigerslev, Flidsagervej 16 – 50 skridt fra Vigerslev kirke – i ovenfor omtalte villakælder. I alt 20 steder, så der er nok at se til.

**Poul Schrøder Hansen**  
 Lærereviker i harmonika.  
 Musikcentrets nadsigter og illustratør.  
 Musikcentrets lærer er født på Nørrebro i 1914. Han fik som 10-årig sin første harmonika. En bekendt af familien havde hert om P.S.H.s store lyst til musikken, og bragte instrumentet med. Det var et temmelig forkomment og ast-instrumentet med. Det var et smart stift op. Mere melisk eksempel af racen, så den var snart slidt op. Mere blev det ikke til i den omgang, for på Nørrebro var der i byerne og bedrivne sjældent overred til ekstravagencer som musikinstrumenter – endige musikundervisning, og slat ikke i et hjem med tre sønner, som naturligvis alle skulle i





lære. Måtte musikken vente, så blev der dog lejlighed til anden kunstnerisk udfoldelse. De tre brødre kom i erstatning for lærer, og i denne forbindelse udviklede P.S.H. sig efterhånden til kunstmålerier. I årenes løb har han bl.a. lavet maleri til kong Frederik og dronning Ingrid, den engelske dronning Elizabeth og prins Philip, og til Belgians kong Baudouin og dronning Fabiola. Gennem mange år har P.S.H. indtaget betydelige stillinger indenfor møbelsnedkerens bevægelse, og selvom han sidste år - grundet pensionering - opgav de fleste poster, er han dog stadig skuemester på teknisk skole ved kvædstykkeopstillinger. Harmonikaespillet fik P.S.H. endelig påbegyndt i en sygeerlov efter en operation i 1967. Han var da 55 år gammel. Det første instrument blev en lille Konj-harmonika, blev hurtigt skiftet ud med en Paolo Soprano knæmodel. Så blev det Hohner Riviera II de luxe, og endelig for tre år siden Hohner Marine Artists VI. P.S.H. er nu 61 år gammel. Han har deltaget i flere af Musikcentrets Statusprøver, og år for år har han forblevet stiltidnings med stadig vanskeligere opgaver, udført med stilhed og elegance og musikalsk overblik. Dato til gende sikkerhed, eleganc og musikalsk overblik. Dato til gende orientering for de mange pensionister, der i sæsonen 1974-75 har taget hul på »drammen«. - Man bliver aldrig for gammel, blot man dagligt holder fingrene i gang, siger P.S.H. og hans klaverkspilende v.v.

**Jørgen Jansen**  
Lærer i melodica og harmonika.  
Leder af Seniororkester 2.  
Medlem af Eliteorkesteret.  
Huskningst ved Musikcentret.

Jørgen Jansen er født og opvokset på gården Strandlyst i Temmerup på Amager. Som efternavn antyder, er Strandlystfamilien efterkommere af hollandske indvandrere, og som det er tradition for de fleste hollandske indvandrede Amagerkønlægter, er Jansens familie jordbrugere. De driver garineri på store jordlod - og skal man fra J.J.'s udgang, så må der datamaskine til, hvis de bundler persille, han i alt 20-årige liv har bundet op, skulle tælles. Musik- og harmonikatraditionen er også bragt med fra det hollandske. J.J. har spillet harmonika så længe han kan huske tilbage. Han spiller også mundharmonika, trompet og guitar, men udover harmonikabegejret er han især et betragteligt sngtalent. Både moderens og Jørgens stemmepreg er kendt langt omkring i landet. I det de to aldrig har været karriere med at oplade resterne eller »neturfløjterne«, som også hæver sig over det jævne. J.J. har fået sin harmonikalæreruddannelse i Musikcentret, hvor han stadig videreuddanner sig. Med tre undervisningsår i Musikcentret på bagen, er han den af lærerordningens medlemmer, som har været længst i gårde.

**Blitten Henriksen**  
Lærer i harmonika.  
Medlem af Musikcentrets Eliteorkester.

Liza & Lizetta Aldnummer. Kunsten sliger, når de to yndige unge piger Liza og Lizetta springer ind i manden. Kunsten sliger helt op under tøjlaget, hvor en trepez hænger og venter på dem. Kækt og afbrødt græder Liza og Lizetta oppe i de høje Julilag, og deres mange fine præstationer vil snart overbevise publikum om, at det forsåvidt udtryk mandsmod udmærket kan overføres på det såkaldte svage køn. Det er første gang de to unge trepezkunstnerinder optræder i Danmark. Men på deres tourné gennem Finland sidste sommer opnåede de meget hurtigt en publikumsrygte, der gav de ærbedste lærer for deres fremtidige artist-karriere. Man kan vist roligt »tippe«, at de også vil få en god modtagelse her i landet. Ja - sådan skrev avisene virendt i 1950 om en af Musikcentrets lærere Blitten Henriksen, som var halvpart i ovennævnte tultnummer. B.H. har altid haft lyst til at spille harmonika, men dette kunne ikke lade sig gøre, p.g.a. af det omfattende arbejde - hurtigt voksende engagementer i området landet til Oranien. I 1971 sendte B.H. sin søn Kim til harmonika-undervisning i Musikcentret, og kort efter gik hun selv i gang. Det varude ikke længe, inden B.H.'s artistiske øner også begyndte at gøre sig gældende i harmonikaespillet. I 1973 og 74 vandt hun førstepræmier ved Musikcentrets Statusprøver. Det var med J.B.L.'s Russiske variationer og med Pietro Mascinis Karneval i Venedig.

**Niels Jensen**  
Lærer i harmonika og melodica.  
Medlem af Seniororkester 1.  
26-årige garbneruddannede Niels Jensen fra Strøby i Sydjylland har altid gerne villet spille harmonika - men først da han i 1968 var indkaldt ved Garderhusarregimentet i Næstved, fik han begyndt. Ved

en tilfældighed så han en dag i Dansk Familieblad en Børge Binderup-annonce for harmonikaundervisning og korrespondance. N.J. søgte under indkaldelsen gennem samtlige kursussektioner - og da han skulle hjemsendes, sagte han straks arbejde i København, for at kunne modtage videregående undervisning i Musikcentret.

Niels Jensen har fra begyndelsen interesseret sig meget for musikteori, og det har - i forbindelse med hans øvrige musikalske udvikling - efterhånden givet ham et sådant overblik, at han fra indvandrers sødme begyndelse har kunnet oplæses i Musikcentrets Lærer-Ring. M.H.T. instrument er N.J. meget ekstravagant! Han har aldrig villet nøjes med et enkelt instrument - han har behov for flere. For tiden foretrakker han Hohner Marine-modellen; Jeanette Dyremose Special, og til de mere vestlige strøbeder benytter han enten Hohner Riviera III eller mulselstemt Paolo Soprano.

**Mogens Olsen**  
Medlem af Seniororkesteret  
Orkesterregisseur for Eliteorkesteret.  
Lærervikar og husfotoграф i Musikcentret.  
Mogens Olsen har gennemlevet en så forverlig tilværelse, at han sikkert uden videre ville kunne optages i Eventyromes Klub. I årene 1945-47 arbejdede han som ungkæk på Sandkroen ved Kærsmose. Her lærte han sig at spille banjo - men da det blandt kroens skiftende køkken- og gårdskarle var almindeligt, at man spillede harmonika, endte det med at M.O. skiftede fra banjo til ekte harmonikaer.

I 1948 stak kok M.O. til søs, og i de følgende ti år fik han sat sig godt omkring på kloden. Han var bl.a. med om bord på bjergningsfartøjet Em. Z. Svitzer, da man i 1957 ryddede Suazkanalen efter den fransk-engliske besættelse. På vejen dertil købte han i Messina, Sicilien, en Mandelica (Mandolin-type med 4x3 strenge). Den blev han dog hurtigt træt af, og efter et sygeophold i Buenos Aires, Argentina, købte han - medens han ventede på hjembyr - en piano-harmonika.

I 1960 kom M.O. ud for en færdselsulykke, hvorved hans ene lårben knust. Det blev umuligt at genoptage det stødende og lebende kokkøfag, og da småhans indfandt sig, røg harmonikeren.

Ved midler fra Revalideringskassen blev M.O. nu uddannet som fotograf, og han har siden for det meste arbejdet som teknisk fotograf med specialt: Kortlægning eller luftfotografier.

Efter at være blevet gift med Jytte Phillipsen - have bygget hus - og fået datter, skete det i 1971, at sønnen ville købe harmonika i Musikcentret. M.O. var med, og han lod sig snart inspirere til igen at tage fat på harmonikaespillet. Snart gik han, sammen med datteren Diana, over til knæpharmonika, og via forskellige stadig voksende modeller, anskaffede han sig i sommeren 1974 en Hohner Artists-model

(Fortælltes Side 37)



# ★ LYRA MUSIKHUS ★

Klausdalsbrovej 80 . Tlf. (01) 6906 69

## Alt i HARMONIKA

med tilbehør – også mikrofoner, rytmebox og noder.

Nyt, brugt og bytte.

Harmonikaundervisning pr. gear på musikalsk basis.



## GLADSAXE HARMONIKAKLUB

Stiftet 1973 af Wagner Hartmann

# ★ LYRA MUSIKHUS ★

Alle bestillingsoptagelser i Musikcentrets Årsjournal 75 er taget af:



BYVOLDEN 10  
4000 ROSKILDE  
TLF 03-361244  
GIRO-1183834

### Varna Dyrmosø

Lærer i melodica og harmonika.  
Medlem af Musikcentrets Eliteorkester.  
Med sine kun sytten år, er Varna Dyrmosø den yngste lærer ved Musikcentret. Hun har dog allerede nogen erfaring, idet hun siden sit femtende år har været ansat i Allered, Sønderby, Frederiksberg og Københavns kommuner som lærer i melodica- og harmonikaspil. Hun er for tiden HF-musiklærer på Vester Børgedyd, og hun studerer samtidig ørigt Harmonikaspil hos Jeanette Dyrmosø. Interessen for harmonikaspil kom først samtidig med at hun begyndte at undervise i Melodica. Trids hendes meget korte karriere formåede hun at besøge andemålederen i Juniorgruppen ved Musikcentrets Statusprøve 1974. For sin fremførelse af J & L's version af O. Mætra's *Serenade Espagnol*, blev hun ved samme lejlighed belønnet med Musikcentrets ærespris.

### Hans Billum

Lærervikar i harmonika.  
Medlem af Musikcentrets Eliteorkester.  
Lær- og læyngmand.  
Hans titlum var spillet harmonika siden han var barn. I 1971 begyndte han i Musikcentret på en Scandall i pianoharmonika. Denne blev snart ombyttet med en Mohr Rovers VII, og siden med en specialbygget Excelsior knapmodel med berytning. Flere gange er H.B. blevet belønnet med priser ved Musikcentrets Statusprøve. Sidste år blev hun bedste i Senior-klassen I, med et harmonikaarrangement over Lillebror Soderlands Den gången fra Midsommerdrum i fattighuset. Oprindelig komponeret for strygekvartet, men i 1973 – på John Prices bestilling – transkriberet

for harmonika og indspillet af Jeanette & Lars. Børner beryttles på Det Kongelige Teater ved opførelser af Strindbergs skuespil: Til Damaskus.  
Foruden de mange musikalske aktiviteter H.B. står for, har hun i de forløbne år været en uerdelig hjælp ved tilrettelæggelsen og udformningen af mange publikationer fra Musikcentret. Ved planlægningen af rejser og koncerter, har ligeledes hans sans for væsentlige detaljer været af vital betydning.

### Egon Aagaard

Professionel harmonikaspieler.  
Lærer i harmonika og musikteori.  
Bachharmonikaspieler i Musikcentrets Eliteorkester.  
Medarranger for Musikcentrets ensemble.  
Ankømand i Balkanregion.

Det store danske harmonikatalent Egon Aagaard, der i længere perioder har opholdt sig på Balkan og i lande omkring, er i den sidste tid kommet stærkt i væksten og på vore breddegrader. Vi herer og ser ham jævnligt i dansk radio og TV, og også svenske har gang på gang bud efter ham. Ved sidste års æreskommemorering blev han af Jeanette Dyrmosø indsat som bachharmonikaspieler i Musikcentrets Eliteorkester, og samtidig begyndte han i Musikcentret som underviser i harmonika og musikteori. Den eneste professionelle harmonikasolist i dagens Danmark – med næsten daglige engagementer på gramofon, ved filmmusik, i klubber og foreninger, og som akkompagnør (f.eks. Svante Viser), er ved at få lagt sin blyndelse i fastere rammer, og der er ingen tvivl om, at den arbejdsne, som dette medfører vil give E.A.s. nye muligheder for at manifestere sit talent endnu mere markant, end det hidtil har været tilfældet.

## Kære harmonikaspillere!

To tredjedele af Jordens befolkning lever under sådanne forhold, at selv den ringest stillede danske familie i sammenligning må siges at have det luksuøst.  
Docent Ejnar Kamp – omtalt flere steder i bladet – var julen over i Indien. Den nød og elendighed han har berettet om, er så gruopvækkende, at vi simpelthen må gøre noget.  
Vi finder det forkefteligt, sorgeligt og beskæmmende, at Danmark – et af verdens rigeste lande – endnu ikke har kunnet præstere 1 % af nationalproduktet til bedring af andres levevilkår, og vi har derfor kigget efter muligheder for selv at gøre noget. Der findes en organisation der hedder CCF, (Christian Children's Fund), indenfor hvis rammer man kan blive sponsor for et barn fra et sultsområde. For 95 kr. om måneden kan man betale barnets kost, tøj, klæder og uddannelse. Man kan udveksle breve med barnet, og derved sikre sig vished for, at ens månedlige bidrag virkelig lander det rigtige sted.  
Musikcentrets lærerstab har efterprøvet ordningen, ved – til en begyndelse – at sponsorere en lille 8-årig indisk pige ved navn Banumathi. Vi har fået post fra barnet, og vi kan forsikre alle om, at vores penge går direkte til Banumathi. Vi anbefaler varmt denne form for hjælp – og vi håber, mange vil følge ideen op.



Vil du være sponsor for et barn – da kontakt:

CCF, Toldbodgade 33,  
1253 København K.  
Telefon: (01) 153111

Venlig hilsen  
for Musikcentrets lærerstab  
Jeanette & Lars

Vi ses hos

'Lille Palle'

i  
Skæve Thorvald

På Værnedamsvej - Tlf. 22 96 91

Alle harmonikaspilleres mødested

Musikcentret's Årsjournal 75  
er produceret af:



PALÆ - TRYKKERIET  
TELEFON GO. 25 24

FINN'S HÆLEBAR

Heimdalsgade 3  
Æg. 4054

Harmonikaspillere får  
10 % rabat

Tag annoncen med!

Hæle mens du venter,  
forsåling, som du henter,  
uden ekstra renter.



ALLE TIDERS HARMONIKAER

ANCONA og WELTMEISTER

bedste anbefaling af  
Jeanette & Lars  
Spørg selv!



*Finotti*

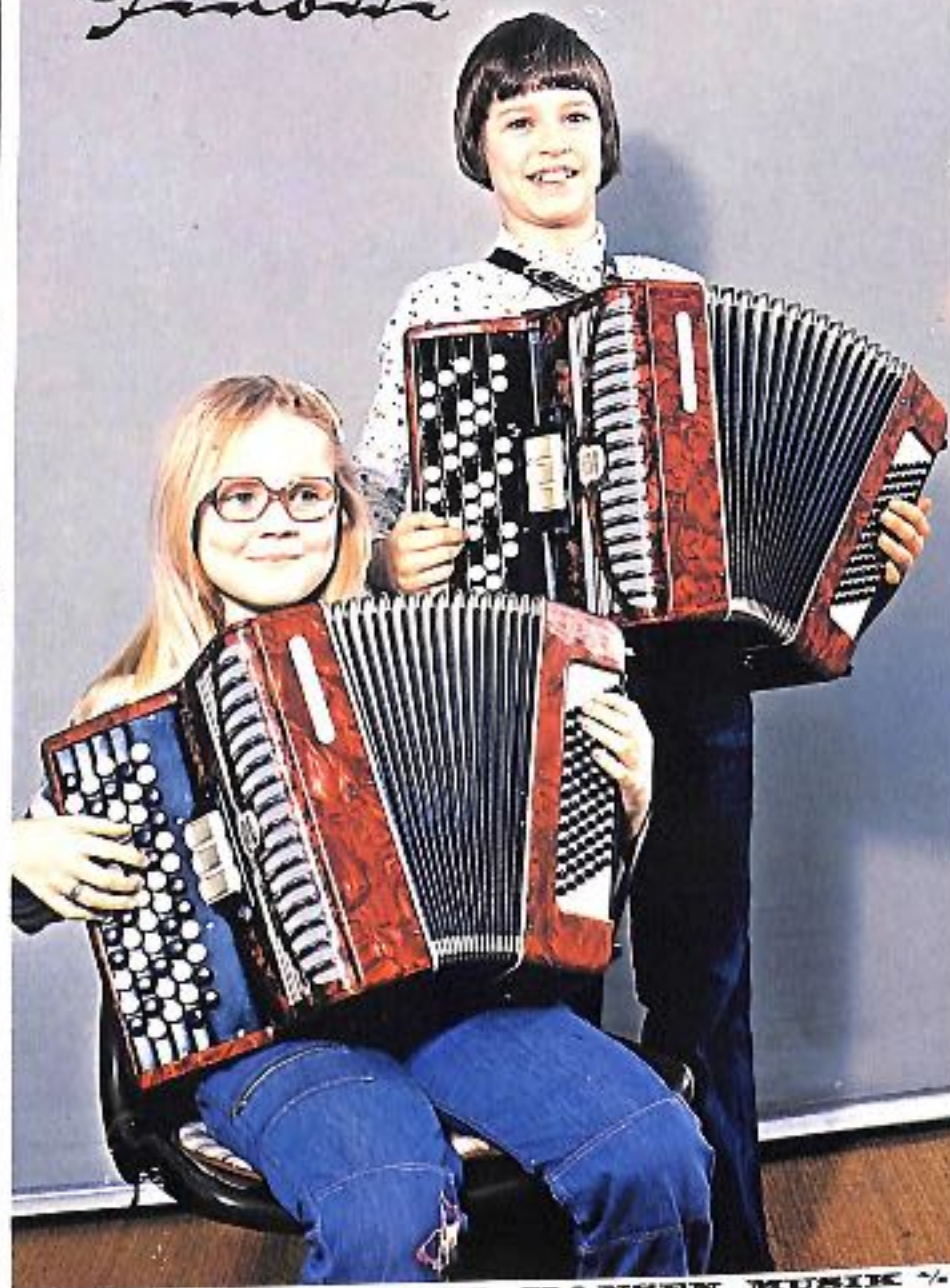

LAUR. HANSEN MUSIK 74

# MUSIKCENTRETS ÅRSJOURNAL



1976

# Musikcentret's Årsjournal 75-76

## MUSIKCENTRETS ÅRSJOURNAL 1976

er udgivet af en kreds af  
medarbejdere ved  
Musikcentret.

### I redaktionen:

Bitten Henriksen  
Varna Dyremose  
Egon Aagaard  
Niels Jensen  
Jørgen Jensen  
Hans Billum  
Poul Schrader Hansen

### Fotografer:

Benny Nielsen  
Jørgen Jensen  
Mogens Olsen

### Ansvarsh. redaktører:

Jeanette & Lars  
Dyremose

### Musikcentrets Årsjournals redaktion:

Flidsagervej 16,  
2500 Valby.  
Tlf. (01) 46 34 24.

Bladets indhold, billeder  
eller fotos må ikke  
kopieres, hverken helt  
eller delvis, uden  
redaktionens tilladelse.

Forsidebilledet:  
Revyoptrin fra  
Scala-teatret 1926.  
Altså for nøjagtig  
50 år siden.

Sverige bliver altid fremhævet som Nordens harmonika-land. Ordene *svensk harmonikamusik* leder straks tanken hen på noget med gammel dans og folkedanser, hambos, schottish o.s.v. Svensk harmonikamusik er blevet et begreb. Mange tænker og siger: bare vi dog havde noget sådant også her i Danmark, og det torer så til spørgsmålet, om vi danskere da ikke har nogen folkelig harmonikatradition eller -stil.

Dette spørgsmål kan helt klart besvares positivt. Naturligvis har vi vores egen spillestil og vores eget harmonika-repertoire. Vores spillemåde er ganske vist ikke så markeret som den svenske, men vi har rigtignok også meget færre udøvende spillere end svenskerne – og vores stil markerer sig jo heller ikke så nært, fordi vi ynder varierede spillemåder, medens svenskerne stort set holder sig til det svenske. En iøjenspringende forskel på svensk og dansk er, at medens svenskerne spiller i rene stemninger med oktavkoblinger, elsker danskerne tremoloet.

I MUSIKCENTRET har vi nu gennem snart fem sæsoner produceret stykker til en stadig voksende elevskare. Alene elevernes ønsker har ligget til grund for, hvad der blev lavet, og det repertoire, der herud er opstået, tegner helt tydeligt dansk harmonikastil. Øverst på deældres og midaldrendes ønskeseddel stod de danske somandssange, bynavnsstykkerne, gårdsangviserne, revy- og skillingsviser og traditionelle danske festpotpourrier, – medens, jo yngre eleverne var, jo mere internationalt præget blev ønskerne. Fremmede slægters frihedssange, folkemusik, beat- og schlagermusik, ønskede man arrangeret for harmonika.

De sidste år har mange – Musikcentret ikke umiddelbart tilknyttede – mennesker, ydret ønske om at måtte købe noder fra vores arkiver. Dette ønske har vi desværre ikke kunnet efterkomme, idet nodebehovet i Musikcentrets Lærer-Ring og Musikcentrets Orkester-Ring har været så stort, at vi ikke har kunnet overkomme mere. Fra 1. september 1976 vil vi prøve at råde bod på dette, idet vi nu har organiseret os, så vi fra denne dato kan starte musikfortaget:

SPIL MED JEANETTE & LARS.



## Esbjerg Musikimport A/S

TORVEGADE 6 - 6700 ESBJERG - TLF. (05) \* 12 30 22

# Spil med JEANETTE & LARS



**SPIL**

# HOHNER



## Det skete – og sker 75-76

På grund af det stadig stigende antal årlige arrangementer, hvor der medvirker elever af lærere tilknyttet Musikcentrets Lærer-Ring eller Musikcentrets Orkester-Ring, indskrænker vi os til her at omtale de hændelser, som måtte formenes at have den bredeste interesse. Redaktionen undskylder, hvis noget skulle blive glemt.

16. marts 1975: Ungdomscentret Lyrskovgade. Musikcentrets Statusprøver 1975.  
6. april 1975: Musikcentrets Harmonika Galla koncert, Falkonercentret.  
Maj 1975: Afslutningskoncerter i kommunale musikskoler, under medvirken af elever og lærere fra Musikcentrets Lærer- & Orkester-Ring. Helsingør. Slangerup. Stenløse/Garløse. Allerød. Gentofte. Frederiksberg.
- 14.-20. maj 1975: Senior- og juniororkestre fra Mainz, under ledelse af Carl Schneider, på besøg i Danmark. Koncerter i og omkring København.
- 18.-24. juni 1975: IV Harmonika Verdensfestival i Lucern, Schweiz. Fra Musikcentret deltog 38 spillere.
17. august 1975: Egmont Kollegiet. Art van Damme demonstrerer harmonika med elektroniske finesser for en fyldt sal. I koncerten medvirkede desuden Musikcentrets Eliteorkester og trioen Jeanette, Lars og Egon.
- August 1975: Det kgl. Kapel med Lars Dyremose på harmonika indspiller musikken til Fl. Flindt/Per Nørgård-balletten: Den unge mand skal giftes.
1. sept. 1975: Den frivillige skole-musikundervisning starter. Musikcentrets Lærer-Ring overlægger harmonika/melodica-undervisningen i Stenløse, Uvelse, Fredensborg og Humlebæk foruden de steder, man allerede sidste år underviste.
1. oktober 1975: Aftenskolesæsonen starter. Foruden de steder, hvor lærere fra Musikcentrets Lærer-Ring allerede sidste sæson underviste, påbegyndtes undervisning i Farum, Birkerød, Slangerup og Stenløse.
- November 1975: Det ny Bella Center åbnes. I TV-UHA-Revyn medvirker Lars Dyremose.
- December 1975: Lærerkoncert i Helsingør Musikskole under medvirken af Musikcentrets Eliteorkester og harmonikatrio Jeanette, Lars & Egon. Julekoncerter under medvirken af elever af Musikcenter lærere. Bl.a. koncert i Allerød kirke, hvor barneharmonikaorkester under ledelse af Jeanette Dyremose opførte Hugo Hermanns: Feriehøje Musikken.
- Januar 1976: Optagelser til latinamerikansk udsendelse i TV. Ole Schmidt dirigerer Radiounderholdningsorkesteret. Harmonika: Jeanette Dyremose.
- Februar 1976: Morten Korchs 100 års dag markeres bl. a. med optagelse af LP med filmsange. Solist: Poul Reichardt. Akkompagnement Svend Gyldmark med 10 mands orkester. Harmonika: Lars Dyremose. Aftenskoleundervisning påbegyndes i Frederikssund. Allerøde første aften mødte 25 friske harmonikaspillere.
21. marts 1976: Musikhøjskolen Julius Blomsgade. Musikcentrets Statusprøver 1976.
4. APRIL 1976 KL. 20  
HARMONIKA GALLA KONCERT. TIVOLIS KONCERTSAL.  
Internationalt program. Konferencier: Otto Leisner.
- Juni/juli 1976: Musikcentrets Eliteorkester, Musikcentrets Børne-eliteorkester og solister tager på sydeuropæisk koncertrejse.

# IV. Verdens- Harmonika- Festival 1975. i Luzern 20.-22. juni

Samlingssted  
for 8000  
harmonika-  
venner



Resumé ved Hans Billum

For harmonikaspillere er Luzern blevet et begreb. I denne skønne by ved Vierwaldstättersøen har man siden 1960 gennemført de største sammenkomster for harmonikaspillere, som nogen sinde har været afholdt. Også den IV harmonikaverdensfestival, der fandt sted i dagene 20.-22. juni 1975, blev en stor succes med 237 harmonikaorkestre, 19 spillegrupper og 50 harmonikasolister, som gav møde for i »vurderingspil« at fremføre udvalgte musikstykker for otte dommerkomiteer.

Festivalen indledes med mindetest og kransnedlægnings for afdøde harmonika venner, og efter diverse velkomst- og takkotaler – i den velbekendte tyske tradition – gik man så over til prispillet.

Dommerkomiteernes medlemmer kom virkelig på arbejde i de to musikfyldte dage. Otte nåedes grænserne for den menneskelige fysiske og psykiske formåen. Aftens overhøringen af de 42 orkestre i seniørernes og juniørernes kunstklasser, som stod for festivalens to præstationer, og hvis enkelte fremførelser ofte strakte sig udover 15 min., stillede virkelig krav til både dommers og publikums kondi.

De fem bedst placerede orkestre fik henholdsvis 243, 241, 241, 226 og 226 points, så der var jo ikke stor forskel. Der var bestemt orkestre, som efter vores mening var mindst lige så gode som de fem af dommerne førstplacerede. Især var der et jugoslavisk ensemble, som i teknisk – og især bælgteknisk – henseende stod langt over alle andre. Derfor bør man også beklage, at dommerkomiteerne ikke – som det så smukt fremhævedes i diverse tryksager – var internationalt sammensat. Tværtimod var der flest tyske dommere, og de, der skulle være internationale, var gennemgående også tysk påvirkede. Nu er den tyske harmonikatradition naturligvis meget dominerende – men den er ikke den eneste. Jugoslaverne burde have været med helt i toppen.

Vinder af IV harmonika-verdensfestivalens trofæ – et stykke træskærerarbejde forestillende en harmonikaspieler – blev vundet af harmonikaorkestret Fred Hector fra Hamburg med

kompositionen »Spanske impressioner« af Wolfgang Jacobi. Musikcentrets orkestre, som deltog i Luzern, kunne ikke gøre sig gældende. Bedst placeret blev Musikcentrets børne-oliorkester, som fik noten »sehr gut«. Musikcentrets voksne eliteorkestre fik kun »gut«, men vi må også for dette orkestres vedkommende fremhæve, at det er eksponent for en spillestil, der ikke ligger lige netop op ad det tyske ideal. Meget bedre gik det derimod vores fire solistpiger, som alle kom i forreste række i deres gruppe, alle fire med »sehr gut«. Samme note fik Egon Aagaard, der blev placeret som nr. fire i kunstklasse for voksne harmonikaspillere.

Man må beundre verdensfestivalens ledelse med Harry Bühlmann i spidsen for det praktiske arrangement. I tider som disse, hvor faktisk ingen gider røre en finger uden profit, er det skønt, at nogen gider ofre sig i den grad, som det var tilfældet i Luzern. Vi kan f.eks. vanskeligt forestille os et spisearrangement mere perfekt gennemført end det, der blev budt på i Aemendhalle, hvor 8000 mennesker flere gange blev bespist indenfor 2 timer. Tilmed fik alle skoldmad. Alle Musikcentrets deltagere blev en strålende oplevelse og mange erfaringer rigere.

## Fra Birgitte Kristiansens private dagbog har vi fået følgende:

Vi skulle have startet fra Vigarslev kirke kl. 7.00, men Bitten kom for sent, så vi kørte først 7.05. Alle, gamle og unge, tog afsked med familie og venner, hvorefter vi blev præsentaret for vores buschauffør, Ricard. Han viste sig at være en vældig slink fyr. Han fortalte os lidt om bussens regler, hvorefter den satte sig i bevægelse. Kl. 9.22 var vi ved bærger (Gedser). Der var ikke særlig høj søgang, så det var en dejlig overfart. Kl. 13.05 var der landgang, og i mellemtiden havde man forsynet sig med slik og blade. I 20 minutter ventede vi på passkontrollen, men da det kom til stykket, var det kun Ricard, der skulle vise sine papirer.

Vi ankom så til det lækre Holiday Inn, efter adskillige »tisse-pauser«. Her blev vi »parret« (sådan kaldte Ricard det) til værelser, så vi var to om at dele et værelse. Værelserne var forsynet med farvetjersyn, separat badværelse, dobbeltsenge, læderstole m. m. De fleste børn fandt snart ud af at bruge telefonen, og inden aftensmaden blev der både ringet (fra værelse til værelse), set fjernsyn, hørt radio og vasket hår.

Så var der aftensmad. Først fik vi syltede frugter. Det var vist ikke nogen succes, for en del børn lod en halvfuld skål blive stående. Derefter fik vi oksesteg, og som prikken over i'et tre ferskner. Nogle af os kom i snak med de mærklodede tjener, der elskværdigt forhørte sig om, hvortra vi kom. På »gebruken« tysk forklarede vi, så godt vi kunne. Om aftenen hyggede vi os på værelserne, og man trak diverse færgesforsyninger op af lommerne. Ved 10-tiden bestemte vi os for en dukkert i »svømme-pølen«. Da vi havde svømmet og dykket en del, fik jeg pludselig ondt i mandlerne. De var hævede, så jeg kunne slet ikke synke. Det var jo også godt det samme, da jeg befandt mig i en svømmehal. En sauna var der også, så den skulle lige »a|prøves«. Vi gik alle (4 piger og 2 herrer) ind i den samme sauna og sad dør og snakkede. Det traf sig bare så uheldigt, at der lidt senere ankom to tyske piger (mere eller mindre påklædte), og da vi ikke var helt sikre på, at det var en drenge/pige-sauna, skyndte Jørgen og Henrik sig ud. Efter svømmeturen gik vi til værelserne igen, hvor vi bredte os i hver sin dobbeltseng.

### Torsdag den 19.6.75

Vi stod tidligt op denne dag, for vi skulle have morgenmad kl. 6.50. Der var dækket fint op til os, og hvis vi ville have mere, kunne vi selv forsyne os. Der var flere slags pølse, ost og marmelader. Af drikke var der både the, kaffe, juice og mælk. Kl. 8 gik turen til Luzern. På vejen derned holdt vi flere spise- og tisse-pauser, men vi ankom da til grænsen ved 3-tiden. Alt omkring os var nu blevet fremmed og spændende at se på. Og på det sidste stykke inden Luzern sad alle og så ud ad vinduerne.

Ved spisetid ca. kl. 18 ankom vi til »Holiday out«, som kasernen nok så smukt blev døbt.



Her var der nemlig en pragtfuld udsigt. I modsætning til Holiday Inn. Sneklædte bjerge med skyer omkring tinderne, et virkelig flot syn. Vi fik aftensmad på «Moosmat», en lille bevræjning, som senere blev vores faste mødested. Aftensmaden trak ud, og vi kom først hjem ved 8-tiden. Min hals-historie var imidlertid ikke blevet bedre, så Lars måtte til at agere sygeplejerske.

#### Fredag den 20.6.75

Denne dag bestemte vi os for at tage på bjergtur. Efter morgenmaden startede busturen op i bjergene. Udsigten var betagende. Små og store bække, bjerge, skrånier og schweizer-huse. Alt var spændende og nyt at se på. Da vi havde kørt et godt stykke tid, ankom vi til svævebanen. Først gik vi ind i en ventehal, hvor vi så nogle musikere (harmonika, violin og guitar). De spillede Karneval i Venedig, og da nogle af børnene prøvede at kommunikere med en mand, begyndte han min-stående for at syngte opera for fuldt drøn. Nogle veg forskrækket tilbage, men andre blev stående for at se på denne mærkelige mand. Nå, nu kom der en svævebane-vogn ned, og alle havde «sommerfugle» i maven. Men ind kom vi. Først var der en flot udsigt, og vi kunne se ned på de små huse og fyrretræernes toppe. Senere var udsigten knap så flot, vi befandt os nemlig midt i en sky. Hver gang vi kom over et led på linen (den vores kabine hang i), var det, som om det hele ville falde ned, men det gjorde det nu ikke. Lidt efter blev det klart igen, og så var vi oppe. Heroppe var det meget koldere. Og de, der ikke troede på, at det «hvide» på bjergene var sne, blev «brutalt» overbevist med en markant snebold i nakken. Der var desværre så fåget deroppe, at vi ikke kunne se ret meget. På vejen ned begyndte det at trykke i ørerne, og da vi var nede, kunne vi næsten ikke høre. På resten af turen sad vi derfor og pustede i næsen alle sammen.

#### Spilledagen den 21.6.75

Det første sted, vi skulle hen, var dér, hvor Egon skulle spille solo. Det var ved 9-tiden. Egon blev med sin Introduction, Variations and Slavian Dance, nummer 4. Så var det børneorkestrets tur. Vi kunne ikke rigtig finde indkørslen, så vi kørte rundt på græsplæner og meget andet. Spillet gik udmærket, og vi fik senere oplyst, at børne-orkestrat havde fået Sehr gut. Nu var det os fire solister i Juniorgruppen, det gjaldt (Varna, Birgitte, Lisbeth, Gitte). Jeg var den første. Det gik vist meget godt. Rummet, vi skulle spille i, var på størrelse med et klassværelse og propfyldt med mennesker. Det gik også de tre andre godt. Vi fik alle fire Sehr gut og var mellem de 10 første. Så kom turen til Elite-orkestrat, som spillede «España Cani». Vi kom til at sidde udenfor i det fri og vante på sten-besked. Da vi havde ventet længe nok, forhørte Jeanette sig om, hvem der ledede dette forestående. Den forespurgte svarede, at det var der en anden, der gjorde, som svarede, at det var der atter en anden, der gjorde. På den måde blev vi ikke meget klogere. Nå, men endelig kom vi da ind, og stykket gik udmærket. Dersfter tog vi hjem til en dejlig aftensmad. Senere på aftenen var vi igen på Moosmat for at «fejre» de vellykkede præstationer.



1. Lucerns Allmend-Halle, som kan rumme 1000 tilskuere. 2. Hotel RIGI, hvor «søsternerne» var så heldige at møde bussen. 3. Et udsnit af 600 samtidigt suppeduende harmonikarere. 4. Egon, erem og forlæst i hotel HOLIDAY INN. 5. I Lucerns omegn var der virkelig højt op og langt ned. 6. Musikorkestrets Børne-tiltænkter spiller sig her til natens Sehr gut. 7. Og her ryder samme orkester aftensmad i hotel HOLIDAY INN.

### Søndag den 22.6.75

I dag blev der arrangeret forskellige udflugter: 1) Sejle, 2) Bjergtur, 3) Høre orkestre og solister. Jeg var med på sejlturen. Først undersøgte vi, hvad en billet ville koste. Vi fik oplyst, at den kostede 12 s.fr., og at båden gik om ét minut, så vi sprang bare på en af bådene, og det var selvfølgelig den forkerte. Det var nemlig en 5-linjerstur, og vi skulle have været med den, der sejlede i 2 timer. Da vi kom om bord, havde vi en masse vrøvl om billetprisen, for nu sagde de pludselig 20 s.fr. Det viste sig, at prisen var 10 s.fr. hvis vi stod af før Vitznau. Der stod vi så og anede hverken ud eller ind. Byen var vældig hyggelig, og vi fandt snart en lille beværtning. En af drøngene kunne ikke li' det, vi andre købte, så han bestilte ost. Vi drillede ham med, at det lignede skiver, der var skåret af en fodsål. Det var vist gednost.

Rent tilfældigt kigger vi ud ad vinduet, og der ser vi Ricard (vores buschauffør) med harmonikabørnene. Det var jo dejligt, for vi vidste jo ikke, hvordan vi skulle komme hjem igen. På beværtningen var der en temmelig lærkort servitric. Benny spurgte spørgende: Hvad hold spiller De på? (han spurgte på dansk), og hun forstod jo ikke et klap, heldigvis for Benny. Vi fik Ricard til at vente, hvis vi nu ikke kunne komme med båden hjem, men det kunne vi. Efter vores forskellige udflugter mødtes vi alle ved »Holiday Out-kl. 18.30. Vi skulle over i den store Allmendehalle, som kan rumme ca. 8000 mennesker, til præmieuddeling. Her var underholdning af orkestre og sanggrupper. Derefter skulle alle, der havde medvirket, op på den store scene. Her fik vi uddelt vores diplomer. Om aftenen var vi i »Tivoli« for at bruge de sidste småpenge.

### Mandag den 23.6.75

I dag var det en del af hjemturen, det gjaldt. På et tidspunkt gjorde vi holdt ved en lille souvenir-butik. En venlig dame hilste på os. Så var der nogen, der opdagede, at hvis man vendte en lille ko på hovedet, gav den lyd fra sig. Snart var butikken ét »MUH«, og damen var blevet lidt stram i masken.

Nå, turen fortsatte. Vi skulle finde vej til Trossingen, men alle steder var der vrjarbojde. Der var bygget improvisatoriske broer, som ingenlunde kunne bære vores bus, der vejede 12 tons. Alle steder var det forbudt at krydse med over 6 tons. Til sidst gad vi ikke lede længere og krydsede over en af de små broer med vores store bus. Heldigvis klarede vi den. Da vi kom til Trossingen, fik vi noget at seise i den store fabrikkskantine. Senere viste man film for os i et forevisnings- og koncertrum. Filmen handlede om fremstilling af Hohner-harmonikaer. Man spillede også for os på alle mulige harmonikaer, nyopfundne elektriske instrumenter og meget andet. Før vi kørte videre, blev Egon og Lizzie introduceret for »Bier-Wilhelm«, Hohners legendariske harmonikaoperatør, som skulle give parret undervisning i at stemme harmonikaer.

Resten af turen må jeg beskrive således ..... for jeg var efterhånden godt forlumllet af alle de penicillinpiller, man stoppede mig med for at ud-drive den influenza, jeg havde pådraget mig på turen. Men... hold da helt... det var en skænsken tur!!!

Birgitte Kristiansen.



## MUSIKCENTRETS STATUSPRØVER '75

Søndag den 16. marts arrangeredes i Ungdomscentret, Lyrskovgade, orienterende statusprøver for elever af lærere fra Musikcentrets Lærer-Ring. Omkring 200 spillere deltog. Dommerne: Docent Ejnar Kampp, musikleder Ellsabeth Reiff og harmonikaspiilerne Rikard Ekholm og Egon Aagaard, tildelte hver spiller en skriftlig udtalelse om vedkommendes standpunkt på statusdagen. Samtidig udvalgte dommerne de tre bedste spillere fra hver af de syv aldersgrupper, hvori spillerne opdeltes.

### Bedste statusprøvedeltagere 1975, og hvad de spillede

#### MELLODIOGRUPPE

1. Anders Rasmussen Jørgensen: Jeg gik mig ud på skolen
2. Per T. og Bengt: The Troland Jodder
3. Mikkel Steger: Fra Trolands udflugt

#### VINDSPILGRUPPE (indtil 11 år)

1. Vette Jørgensen: Høstets tema med varierende længde & Længde
2. Anette Høegh: Det Fløde P. Høegh
3. Trine Uge: Kugle og kule

#### JUNIOR-HARMONIKAGRUPPE 1 (indtil 15 år)

1. Lisebeth Kristiansen: Tema til Jørgensen (Lise Kristiansen)
2. Gitte Rasmussen: Olive Blossoms (P. Rasmussen)
3. Jørgen Rasmussen: Carols for the day (J. Rasmussen & Lise)

#### JUNIOR-HARMONIKAGRUPPE 2 (over 15 år)

1. Hans Nielsen: Længde og Variation (Lise Kristiansen)
2. Birgitte Kristiansen: Høst med varierende længde & Længde
3. Vore Ophøvede: Trolands og Carols (Lise Kristiansen & Lise)
4. Hans Nielsen: Variationer (Lise Kristiansen)

#### UNGDOMSGRUPPE (indtil 16 år)

1. Børge Mathies: Monerode (H. Mathies)
2. Kaj Gustavsen: Alen på Sch. & G. Mathies
3. Børge Jensen: Razzik tema med varierende længde & Længde

#### GENFORGRUPPE 1 (indtil 16 år)

1. Dig i Rosenstand: Åse Verum Corpus (M. A. Møller)
2. Hils Høegh: La Parca
3. Gitte Rasmussen: Razzik

#### GENFORGRUPPE 2 (over 16 år)

1. Waczarai Olsen: Kugle og kule
2. Høst (Lise Kristiansen): En sømand har en eragor
3. Christian Jensen: Gedige dionysiske øre

#### ÅRSPRØVE

1. Gitte Rasmussen: Razzik

#### 10 EKSTRA GENFORPRØVER & Nr. 250-

1. Gitte Rasmussen: Gedige dionysiske øre
2. Hans Nielsen: Variationer (Lise Kristiansen)



VED VALBY TINGSTED ...

Musikcentrets pokaler  
og sølvpræmier er i år,  
som tidligere købt hos os.



**GULD . SØLV**  
POUL V. CHRISTENSEN

Valby Langgade 64 · 2500 Valby · Telefon VA. 30 07

## FINN'S HÆLEBAR

Heimdalsgade 3  
Æg. 4054

Harmonikaspillere får  
10 % rabat

Tag annoncen med!

Hæle mens du venter,  
forsåling, som du henter,  
uden ekstra renter.



Revisionsfirmaet  
**E. WINTHER LARSEN A/S**

Registreret Revisor

Fabriksparken 33  
2600 Glostrup

TH.: (01) 45 40 00

## ALLERØD MUSIKSKOLE

Sæsonafslutningskoncert,  
maj 1975



Senior-  
orkester 2.  
Sæson-  
afslutning



Elite-orkester  
Jule-  
fest

Senior-  
orkester 1.  
Sæson-  
afslutning



1. okt. 1975 startedes det fjerde voksen-  
orkester, således at MUSIKCENTRETS  
ORKESTER-RING nu omfatter: Elite-  
orkesteret under ledelse af Jesper  
Dyrnæs. Seniororkester 1., Seniororkester  
2. og Seniororkester 3. under ledelse  
af henholdsvis Lars Dyrnæs, Jer-  
gen Jansen og Egon Aagaard. Musik-  
centrets Børne-eliteorkester - også med  
Jasnetta som dirigent, samt en række  
børnegrupper - alt i alt 100 børn - som  
ledes af Gitte Hänniksen, Verna Dyr-  
næs og Jørgen Jansen. Alle lærere fra  
MUSIKCENTRETS LÆRER-RING





Musikhuset Aage Jensens  
Harmonika-Specialforretninger  
ligger i Frederiksborggade 1  
(mellem Kulturvet og Nørreport)  
og på Munkevej 13 i Odense.

DELICIA  
PAOLO SOPRANI  
HOHNER  
SCANDALLI  
ANCONA  
WELTMEISTER  
FIROTTI  
ZEROZETTE  
BUGARI  
PARROT

EL-HARMONIKA:  
CORDOVOX  
TRANSIVOX  
BUGARI

SPIL på de bedste af de  
nyeste modeller  
i alle førende mærker.

Gerne bytte.

Stort udvalg i harmonika-noder.

Fordelagtige betalingsvilkår.

Alle reparationer udføres.

Brochurer. Demonstration. Prøv selv.  
Yderligere oplysninger...

Kom ind og hils på  
harmonikaspecialisten  
Kurt Persson.



# MUSIKHUSET AAGE JENSEN

## - musik i Centrum

KØBENHAVN  
Århus 3  
1124 København K  
Tlf. (01) 14 29 33

KØBENHAVN:  
Frederiksborgg.  
1333 København K  
Tlf. (01) 11 11 32

VELSINDOR:  
Strødegade 98  
3333 Hellerup  
Tlf. (03) 21 85 01

SLAGELSE:  
Vestergårdscenret  
4200 Slagelse  
Tlf. (03) 52 27 23

ODENSE:  
Munkevej 13  
5000 Odense  
Tlf. (65) 13 78 88

## Om Harmonikaens bælg...

Som speciale til HF-eksamen 1976 har Varna Dyremose skrevet en afhandling om det kunstneriske harmonikaspil. Titlen lyder:

Om harmonikaens bælg og dennes alafgørende betydning for det kunstneriske harmonikaspiel, her belyst gennem eksempler fra: «Variationen über ein russisches Volkslied» af Rudolf Wüthner (1920-1974), samt andre eksempler fra den originale harmonikalitteratur.

Opgaven er opdelt i tre hovedemner, omhandlende: 1. Harmonikabælgens historie. 2. Grundlæggende mekaniske funktioner. 3. Det kunstneriske harmonikaspiel. Emne 1. og 2. er oplæg til det tredje, som giver meget omfattende forklaringer på en lang række bælg-artikulationsvarianter.

MUSIKCENTRETS ÅRSJOURNAL 76 levner ikke plads til fuld gengivelse af ovennævnte afhandling, men afsnittet om de grundlæggende mekaniske funktioner er ikke så langt - og da vi skønner, at netop dette afsnit må forekomme mest spændende, gengiver vi det.

### Grundlæggende mekaniske funktioner

Vil man fremføre kunstnerisk harmonikaspiel, er der tre faktorer, som gerne skal gå op i en højere enhed. Det er bælgføringen, fingerspillet og registreringen. Eller sagt bedret: bælgføringen, bælgføringen i intim kombination med fingerspillet og bælgføringen i forbindelse med rigtig registrering.

Alltid bælgføringen først, for da instrumentet, på grund af dets tonefrembringelsesmåde og tekniske konstruktion, praktisk taget ingen efterklang har, må denne skabes af spilleren selv med bælgten (selvfølgelig i nær kombination med fingerspillet). En nærmere forklaring om tonefrembringelsesmåden og de mekaniske og fysiske ideer, der ligger til grund for denne, er her nødvendig.

For hver tone er der et tonehul og en ventilklap på en vippearms fra tasten. Under tonehullet er der en stemmeplade med to pånittede stemmelunger, der er således monteret, at de kan svinge frit i hver sin stemmeslids.

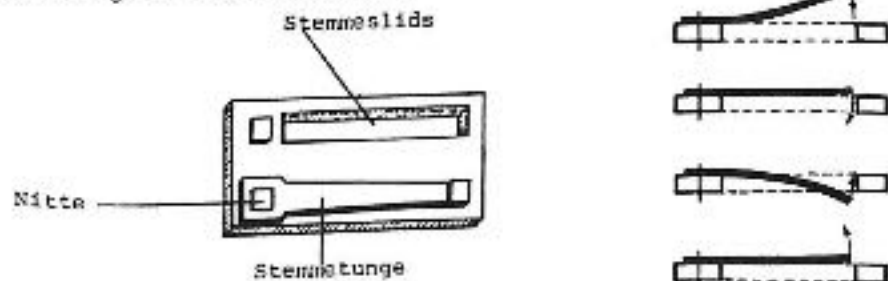

Stemmetungens svingninger  
set fra siden

Den ene stemmetunge reagerer på bælgtræk og den anden på bælgtryk. I harmonikaens indre opstår ved sådanne bælgtræk og bælgtryk henholdsvis luftunder- eller luftovertryk. Ved tryk på tasten, og deraf følgende ventilklapåbning, fremkommer en luftstrøm, som kan bevæge sig i to retninger:

1. Indefra og ud (træk)  
(tonehul - kanzelle - den pågældende stemmetunges stemmeslids).
2. Udefra og ind (tryk)  
(den pågældende stemmetunges stemmeslids - kanzelle - tonehul).

Omtalte luftstrøm bliver periodisk afbrudt af den svingende, gennemslående stemmetunge, og hver gang tungen dykker ind i svingningskanalen, enten opps- eller nedefra, og hver gang netop i det øjeblik stemmetungen akkurat udfylder stemmeslidsen. Det er omtrent det samme princip som ved «hulsirener», hvor en luftstrøm ved hjælp af en roterende hulskive periodisk frigives og afbrydes.

# elektroniske HARMONIKAER

**gør det langt lettere at  
komme på  
toppen**

Elektroniske  
harmonikaer gør  
traditionelt harmo-  
nikaspil til populær  
el-orgel-musik.

I skandinavien  
største musikforret-  
ning kan De vælge  
mellem Electravox,  
Genavox, Elkavox  
og Zero-Sette  
el-harmonika.  
Gratis katalog

## Alfred Christensen

2800 Lyngby: Lyngby Storcenter - (02) 88 77 66  
2610 Rødovre: Rødovre Centrum - (01) 41 02 22  
2630 Tåstrup: City 2 - (02) 52 21 11  
7500 Holstebro: (07) 42 33 44  
9000 Aalborg: Urbansgade 19-23 - (08) 13 24 33

Jeanette  
og Lars

TAKT MED TIDEN

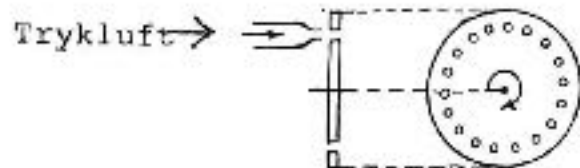

HULSIRENEN

En af mine kilder, den meget kompetente Lech Puchnowski, fremfører i sit værk: *Balg-  
führung und Tongesteuerung*, side 4, en påstand, hvori jeg kun betinget kan erklære mig  
enig. Han skriver: »Damit wird deutlich, dass die Schallquelle beim Akkordeon nicht die  
Stimmzunge selbst ist, sondern der mit ihrer Hilfe periodisch zerhackte Luftstrom. Haupt-  
funktion der Stimmzunge ist also die Steuerung des mit Hilfe der Balgbewegung erzeugten  
Spielwindes.

Nach dem eben Gesagten ist für unsere Betrachtung folgendes festzuhalten: ein Ton  
kann nur erzeugt und wahrgenommen werden, so lange der Luftstrom wirksam ist (d. h.  
bei Balgbewegung in Verbindung mit dem Öffnen einer oder mehrerer Tonklappen). Wird  
der Luftstrom unterbrochen (durch Schliessen der Tonklappen oder durch Anhalten des  
Balges), dann wird auch der auf die Zunge wirkende Über- bzw. Unterdruck der Luft  
aufgehoben. Dadurch wird der Schwingungsvorgang unterbrochen, so dass kein Ton wahr-  
nehmbar ist.» Citat slut.

Det citerede indeholder følgende unøjagtighed:

1. Det er ikke kun den, ved hjælp af stemmetungen periodisk afbrudte luftstrøm, der  
alene er harmonikaens lydkilde. En stemmetunge giver nemlig lyd, også uden at den  
ledes gennem en stemmeslids i en stemmeplade. Det kan man konstatere ved at holde  
en løs stemmetunge i nitte-enden, enten med en tang eller mellem to fingre, og så  
en løs stemmetunge med den anden hånd. Vor egen forende harmonikabygger, Rikard Ek-  
holm, har oplyst, at hver enkelt stemmetunge er konstrueret således, at den ved  
egensvingning kan foranledige luft-lydsvingninger i netop det antal, der fordres for at  
gengive den ønskede tone.

F. eks. kammertonen a — 440 svingninger. Dette er tilfældet, enten tungen svinger frit  
eller kanaliseres.

Det sidste kan bevises, hvis man gennemfører følgende: Man sætter sig med harmo-  
nikaen i udtrykket tilstand, anbringer fingeren på en grundbastast og trykker med jævn  
kraft instrumentet helt ind til lukket tilstand, uden at slippe bastasten. Man konstaterer,  
at stemmetungen svinger roent videre et stykke tid efter, at enhver form for luftstrøm-  
ning er ophørt. Selv hvis man, i det øjeblik harmonikaen kommer i lukket udgangs-  
stilling, slipper tasten, så ventilklappen lukker for tonehullet, kan den opmærksomt lyt-  
tende stadig fornemme stemmetungens afsluttende svingninger. Grunden til, at forsøget  
skal gennemføres med bastone, er, at de dybe stemmers tunger giver større udsving  
end de høje toners stemmetunger, selv om princippet naturligvis gentager sig også  
for de høje diskanttoners vedkommende. Dette er blot vanskeligere at fornemme umid-  
delbart med det menneskelige øre.

Puchnowskis citat bør altså omformuleres, så det kommer til at hedde: *Harmonikaens  
lydkilde er stemmetungens egenlyd — kultiveret og forstærket ved svingninger gennem  
stemmeslids.*

2. Sammenligningen mellem harmonikaens og hulsirenens lydformbringelsesmåde — som  
jeg ligeledes har fra L.P., og som mange andre autorer benytter — er jo også kun  
betinget rigtig. Idet hulsirenen ikke på nogen måde udnytter sit materiales egensving-  
ning.

I HARMONIKA'en skal der være træk!  
men er der træk i vinduerne  
skal De få lavet forsatsvinduer

Snedkermester

**Darling Freidal**

Værkstedet for bedre snedkerarbejde

Tingvej 10

2300 København S

Privat: (01) AM 8159

Loft- og  
vægbeklædning

Indbyggede skabe

Køkkenproblemer  
løser jeg

Reparation af  
ejendomme

**Alt i musikinstrumenter  
repareres**



Specialværksted for guitarer

**MUSIKværkstedet**

Jens Hansen

Smallegade 28 (01) 34 00 49

## Akkordeon Orchester Mainz på Danmarksvisit

15. til 20. maj 1975

Den 75-årige Aksel Rossing-Pedersen var tolk for vores tyske gæster, og han beretter følgende:

Tyskernes besøg blev meget vellykket. Der var fra første til sidste dag en god stemning blandt de 55 fortrinvis unge mennesker, som under ledelse af deres dygtige dirigent, Carl Schneider, ved flere koncerter fremførte et meget varieret repertoire. Det faldt så gunstigt, at Slagelse-musikpædagogen Ellen Norén Bruun og foreningen MUSICA den 18. maj 1975 havde henholdsvis 45 og 25 års jubilæum. I denne anledning ville MUSIKCENTRET gerne bringe fru Bruun og MUSICA en hilsen, og det blev gjort med manér. I det mår lod Mainzernes Senior- og Juniororkestre spille ved Jubilæumskoncerten i Slagelse, samtidig med at MUSIKCENTRETS LÆRER-RING sendte tre mand, der kunne være behjælpelige med det praktiske arrangement.

Pinsedag medvirkede Mainzerne ved højmesseri i Allered kirke, der var smukt pyntet med forårsblomster. Pastoren var så venlig i sin prædiken at indflette et helt afsnit henvendt til tyskerne og framsagt på tysk. Og ikke nok med det. Efter gudstjenesten – kirken var fuldstændig overfyldt – gav præsten på kirkens vegne et rundeligt belev til hjælp til en efterfølgende frokost i Bregnerød kro. En rigtig god gammeldags dansk frokost, som begejstrede tyskerne overmåde.

En tredje koncert med populær musik fandt sted på Dansk Ungdoms Herberge i Brønshøj. Her kom det til den store udfoldelse for et talrigt, ungt publikum, som gav kraftigt udtryk for deres begejstring.

Foruden koncerterne var der arrangeret talrige udflugter. Man besøgte Roskilde domkirke med kongegravens. Man var oppe i Vor Frelsers Kirkes tårn. Der var en udflugtstur langs Strandvejen i det friske danske forårsvejr. Man besøgte små fiskerlejer og var en tur i Sverige – og endelig var der en Tivoli-tur.



# Rikard Ekholms Kvintet



Øverst fra venstre:  
Erik Olsen  
Kristian Lomborg  
Lennart Karlson

Nederst fra venstre:  
Rikard Ekholm  
Tony Larsen

## Harmonikaspil & Harmonikareparationer

RIKARD EKHOLM  
Dannebrogsgade 39 B  
1660 København V  
Tlf.: 22 73 08 - 24 62 71

# Galla Harmonika Koncert

Falkonercentret søndag den 6. april 1975



Koncerten i Falkonercentret startede kl. 20.00 præcis.

Et veloplagt publikum hilste konferencier Otto Leisner med klapsalver. Den første vittighed, Leisner kom med, var vistnok henvendt til Jeanettes møster: «Kommer De for sent, lille dame, eller er jeg begyndt for tidligt?». Der lod latter fra hele salen.

Nu bad Otto Leisner publikum velkommen til et par timers musikalsk underholdning. Første orkester på scenen var Musikcentrets eliteorkester under ledelse af Jeanette. De spillede Spansk Zigeunerdans, Noen af Rocky Mountains Suite og som sidste nummer Ole Guapa.

Det lod fantastisk dejligt, alle var veloplagte.

Når man selv har prøvet at være med i orkester, nyder man det dobbelt, fordi man ved, hvor stort et forarbejde der er inden koncerten. Det kræver godt samarbejde mellem leder og spillere.

Nu blev teppet trukket til side, scenen snurrede rundt, og frem i rampelyset kom Musikcentrets 60 mands Børneorkester. Børnene tog mægtig kagler, det var virkelig godt arrangeret.

De spillede «Futlihop i Allerød». Et musikalsk optrin. Det var virkelig festligt at se børnene optræde.

Som tredje indslag i programmet skulle nu Peros-Kvartetten spille på mundharmonikaer. Først kom Otto Leisner ind og præsenterede dem, men inden da skulle han lige allereve nogle vittser (det er han specialist i). Blandt andet gav han den om dengang, han var i Århus som konferencier. Folk klappede, hujede og råbte til Leisner: «Bliv her i Århus og tag ikke mere til København». Leisner blev meget glad, indtil han opdagede, at tilskuerne alle var københavnere.

Jeg vil så gerne bruges!

Sælg mig!



## DANSK PIANOLAGER

Giver god pris  
for brugte klaverer og flygler

Limfjordsvej 68 . Tlf.: GO. 82 67  
Udstilling: Verasallé 24 . Tlf.: 74 68 02

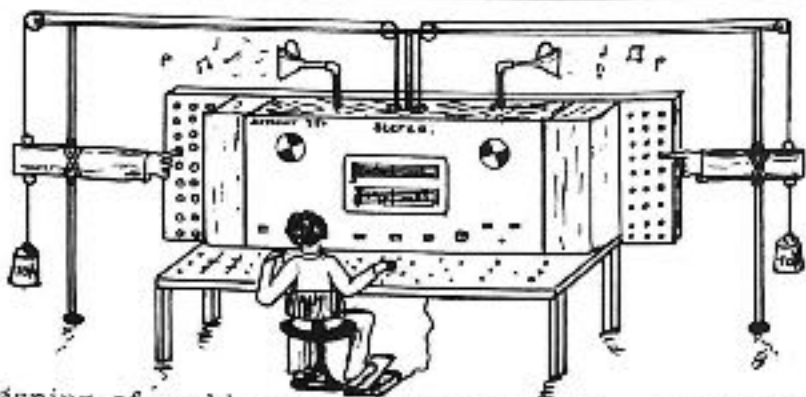

Løsning af problemer vedrørende EDB - styring af privat og offentlig virksomhed.

PALL NARVI A/S

Konsulentvirksomhed

Hobby - mekanik

Legetøj & musik

KØB & SALG

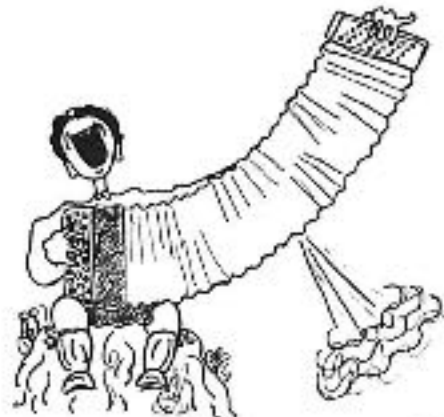

**RY BASAREN**

Ryegade 2

Tlf. (01) 35 35 74



Nu blev det alle tiders oplevelse med mundharmonikaverdensmesteren Günther Wertz med Peros Kvartetten. De spillede »La Colondrina» samt »Sabeldans». Det var febelagtigt at se og høre, hvordan de mestrede deres instrumenter. Da de var færdige, bragede klapsalverne gennem salen.

Inden præmieuddelingen blev Laurentius fra Bornholm, også kaldet »Linie 21«, kaldt op på scenen af Otto Leisner. Den unge 81-årige mand sprang let og graciøst op ad trappen. Også denne gang var Laurentius rejst den lange vej for at overvære Jeanette & Lars' Galla Harmonika Koncert.

Så var der præmieuddeling blandt eleverne fra statusprøverne.

Musikdommer Einar Kamp indledte med at fortælle om statusprøvenes forløb og om, hvor svært det er at finde frem til vinderne. Man håbede, der var blevet retfærdigt bedømt, da flere af eleverne var lige dygtige. Premier blev uddelt til de tre bedste fra hver af de syv grupper, og det var en fornøjelse at se elevernes glade ansigter ved overrækkelsen. Rikard Ekholms Kvintet spillede tre stykker: »Bel Viso«, »Sierra de Gredos« og »El Relicario«.

Nu skulle enkelte af Musikcentrets solister 75 fremføre deres statusstykker. En af de små drenge fra Melodica-gruppen spillede »Fra Tyskland uddrog en flok spillemænd«.

Det gjorde han meget fint. En lille pige, klædt i tyrolerkjole, skulle overrække blomster til solisterne. Det klarede hun med bravour, men da hun skulle overrække en buket til den vindende melodicedreng, opdagede hun, at han var ved at gå ud på scenens modsatte side. Nu var gode råd dyre. Hun spændte så hurtigt tilbage over scenen for at nå ham, at Otto Leisner fik lejlighed til at aflyre replikken: »Hun skal nok få ram på en mand en dag med den fart.«

Den lille dreng blev hentet ind på scenen. Jeanette gav ham et lille puf i nakken, for man skal da bukke, når der bliver klappet ad én. Det var alle tiders syn, for han stod som om det hele ikke antogede ham. Barn er dejlig umiddelbare. Da de sidste fire vindere havde fremført deres vinderstykker, gik tappet igen til side, og scenen kørte nu frem med Musikcentrets Seniororkester 1, som udførte Carl Schneiders »La Valetta«, ledet af Lars. Det kørte fint igennem. (I dette orkester skulle jeg i øvrigt selv ha' medvirket.)

Nu skulle vi opleve noget rigtig spansk: »Egodrino Agrino«, Egon som spansk klovn. Det var meget morsomt. Han sluttede af med et nummer på miniature-harmonika. Otto Leisner var lige ved at brække tungen, da han skulle udlåle titlen: »Fresco con furioso per flisharmonika piccolo«, som Leonard Sachs fra »Good Old Days« ville have gjort det.

Nu kom Otto Leisner igen ind på scenen for at annoncere næste nummer - og selvfølgelig igen med en vits parat. Leisner fortalte, at han var kommet i metalsæderen. Jo, sagde han, da latteren havde lagt sig. Jeg har guld i munden, selv i håret - og nu også bly i rumpen.

Og nu et indslag, som mange havde ventet med stor spænding. Anders Koppel, harmonika, Niels Tuxen, guitar og Egon Aagaard, basharmonika. Til indledning interviewede Leisner Anders Koppel, og det viste sig, at Koppel var en hyggelig fyr med et lidt anderledes forhold til musik, end man måske havde forestillet sig. Om sit harmonikaspil sagde han f.eks.: »Ved Musikcentrets statusprøver ville jeg ikke have en chance for at gøre mig bemærket. Jeg er ikke særlig skrap, men jeg kan bare så godt lide at spille harmonika.« Det var jo en nok så beskeden bemærkning, for nu fulgte et udsnit af »Dødens Triumf«, spillet så inspireret og intenst, at publikum næsten holdt vejret for at få det hele med. Man kunne visseligen have hørt den berømte knappenål falde til jorden i stykkets pauser. Egon Aagaard var med sit harmonika-basorgel en mageløs makker til Anders Koppel. Til akkompagnement af Niels Tuxens eminente guitarspil boltrede de to sig i fantastiske improvisationer. Enhver fornemmede, at her havde musikere i deres live form fundet sammen i en musik, der med usvigelig sikkerhed ramte vor tids ellers så vanskeligt definerbare nervøse svingninger.

Bifaldet var formidabelt. Som ekstranummer spillede trioen et nyt stykke af Anders Koppel, tilgænet Musikcentret og beregnet til at førstegangsopføres ved netop aftenens Galla-

# Giv også omgivelserne

## et par toner!!

Strålende højglans  
og stor slidstyrke:  
Sadolux alkylid emaille.  
fra Sadolin.



Tag annoncen med,  
så giver vi –

10 % på maling  
20 % på tapet

Vi påtager os også malerarbejde

MALECENTER  
FARVE & TAPET  
Tlf. 586958

v. Tage Nordby  
Italiensvej 32  
2300 S.



Alle bestillingsoptagelser i Musikcentrets Årsjournal 76 er taget af:



BYVOLDEN 10  
4000 ROSKILDE  
TLF 03-361244  
GIRO-1183834

koncert. »Bernardino« hed stykket, og det var et meget charmerende harmonikanummer i italiensk stil. (Interesserede vil kunne købe stykket som harmonikasolo, når Musikcentrets musikforlag: SPIL MED JEANETTE OG LARS, starter den 1. september 1976.)

Musikcentrets Elitebørneorkester spillede »Happy Tune« og »Bella Italia« under ledelse af Jeanette. Det klang vel nok dejligt.

Peres Kvartetten kom endnu en gang på scenen og spillede »Mexikansk Hørdans«, »Amazing Grace« samt »El Cumpanchero«. Denne gang blev der klappet så meget, at de måtte ind igen og give ekstranummer. Jeg har aldrig før hørt mundharmonikaer på en så vidunderlig måde.

Nu er vi ved slutspurten.

Leksler kommer ind og meddeler publikum, at der er gratis vin eller koncerten til alle i salen, som er fyldt 70 år, men de skal være ledsaget af deres mor. – – – Igen latterudbrud i salen.

Dragspels Trio med Jeanette, Lars og Egon Aagaard sluttede af med »Dragspelsglæde« og en svensk folkemelodi »Wiggen«, hvortil 3 par Tingludansere dansede folkedans udklædt i festlige folkedragter.

Den ene af de mandlige dansere havde lige udført et flot hop, men måtte derefter pludselig danse baglæns ud fra scenen. Det havde sin forklaring. Først troede jeg, han var blevet syg, men det viste sig gudskenov, at hans bukser bare var revnet bagi. Der blev klappet taktfest i salen under hele sidste afdeling. Koncerten var forbi, og vi havde på to timer og tretten minutter virkelig oplevet en masse, som var værd at tage med hjem.

Det må have været skønt for Jeanette og Lars samt deres medarbejdere med så vellykket en aften. Bravo... (Se billedreportagen næstsidste side.)

Dagny Westf.



# ★ LYRA MUSIKHUS

Klausdalsbrovej 80 . Tlf. (01) 69 06 69

## Alt i HARMONIKA

med tilbehør - også mikrofoner, rytmebox og noder.

Nyt, brugt og bytte.

Harmonikaundervisning pr. gehør på musikalsk basis.



### GLADSAXE HARMONIKAKLUB

Stiftet 1973 af Wagner Hartmann

# ★ LYRA MUSIKHUS

## Spil med Jeanette & Lars Melodica eller Harmonika

Selvfolgelig skal musik læres «GENNEM ØRET». Derfor foregår undervisningen med en kombination af 33 plader og rigt illustreret undervisningsmateriale. Du bestemmer selv tempoet - og dine lærere bliver aldrig trætte.

**GRATIS MELODICA eller HARMONIKA**  
til rådighed i hele kursusperioden. Du får lejlighed til at se og høre studiematerialet, før du bestemmer dig!

Nærmere oplysninger:  
Musikkonsulent:  
Georg Swensson  
He. 10 444

Musikforlaget  
BØRGE BINDERUP  
Lundely 12  
2900 Hellerup



ved Jeanette & Lars



Ovenfor: Børn og voksne fra *Handharmonika-Club e. V. Deltisau*. Deltisau er en lille by nær Stuttgart og er et af de steder, hvor Musikcentrets Børne- og Voksenliteorkestre skal koncertere på deres Sydeuropatur til sommer. Der bliver bl.a. en friluftskoncert, hvor man forventer 3000 tilskuere. Bemærk, at på nær to eller tre mand spiller alle piano-harmonika. Sådan er det næsten over hele Tyskland - og vorden med for resten. Omkring 95% af den samlede produktion er pianoinstrumenter. Når en uforholdsmæssig stor del af de allerbødeste alligevel spiller knapharmonika, skyldes det, at fremsynede lærere allerede generationer tilbage indså knaptastaturideens fortrin og lod de bedst begavede elever gå over til knapharmonika.



T.v.: Jeanette & Lars med Egon Aagaard på «besorgel». Billedet er fra en TV-optagelse i foråret 1975, *Harmonikahjørnet 1. og 2.*, som blev udsendt i løbet af sommeren. Der var så mange harmonikaglade tilskuere i studiet, at der blev vanskeligheder med optagelserne. Man måtte ligefrem afbryde for at «hugge en hæl og klippe en tå», inden man kunne komme videre. Dagens største billedfeld hostede Musikcentrets Elite-orkester under ledelse af Jeanette Dyremose, da det som sidste nummer spillede «Noen» af Stefferos: *Rocky Mountains Suite*.



**Den kræse forlanger  
Weltmeister**

**Tidssvarende**  
gennem moderne kunstnerisk udformning  
og mesterlig præcisionsarbejde.

**Traditionsforbunden**  
med Klingenthaler harmonikaindustriens  
120 årige historie.

**Alsidig**  
i tilbuddet fra den enkleste skolemodel til  
det mest værdifulde solistinstrument i  
piano- eller knapudførelse.

**Demusa**  
DDR-100 BERLIN,  
Charlottenstrasse 46

**ZWEIGSTELLE KLINGENTHAL**  
Deutsche Demokratische Republik

Generalrepræsentant  
A. S. BECKER  
Gårdehuset, 3060 ESPERGÆRDE  
(03) 23 24 10

**Børge Binderup**



Den 21. august 1975 døde Børge Binderup ganske pludseligt, 58 år gammel. For alle, der stod B.B. nær – hans hustru Ella, familie og medarbejdere – føltes B.B.s bortgang som et chokagtigt tab. Midt i store projekter og mod fremtidsplaner af virkeligt format, nøje i overensstemmelse med tidens ånd og tempo, blev Børge revet bort. Alle vi, der arbejdede med denne dristige, fremadskuende idémænd med det aldrig svigende overblik, fornemmer et gabende tomrum. Børges mærkelige, ja – i forbindelse med hans logiske intellekt – næsten mystiske svaghed for og dragning mod det musikke, var næsten absurd. Dog var det denne hans sitopfangende natur, der gjorde ham åben for »skøre« ideer, der af andre opfattedes som hjernepind. Musikcentrets eksistens er faktisk fra begyndelsen baseret på en sådan »skør« idé, som ved hjælp af B.B.s understøttende foretagsomhed efterhånden blev udbygget og videreudviklet. Af alle Børges mange virksomheder var musikken – og organiseringen af musikundervisningen – hans kæreste emne. Foruden de mange musikkurser drev han musik- og gramofonforlag, og han finansierede et utal af koncerter og andre musikalske ak-

tiviteter. Det var B.B., der – på et tidspunkt, hvor f. eks. musikforlaget Wilh. Hansen ikke var interesseret – udgav og indspillede Per Nergårds: *Introduction* og *Toccata*, den skandinaviske harmonikalitteraturs første seriøse komposition, – og det var ligeledes B.B., der i 1969 skabte økonomisk basis for gennemførelsen af den første koncert herhjemme med præsentation af de vægtigste skandinaviske harmonikaværker.

B.B.s karriere startede, da han som ganske ung jurastuderende begyndte at udgive sprogkurser. Det var under den tyske besættelse, hvor interessen for det engelske sprog slog gevaldigt. Tyskerne tillod kun engelskundervisningen under forudsætning af, at der også blev lavet et sideløbende tysk kursus, men det tog Børge sig let, for for hvert tysk kursus, der blev solgt, gik der 50 engelskkurser. Da krigen sluttede, var B. igen først på pletten med et digert værk om den danske frihedskamp, beskrevet amt for amt af centrale skikkelser fra modstandsbevægelsen de pågældende steder.

Sådan gik det videre med nye udgivelser og kursusideer. Der startedes sideløbende filialer i andre nordiske lande, og også i Tyskland forsøgte B sig. Det ville være synd, om denne kursuspyramide skulle stoppe med B.s død, men det bliver heller ikke tilfældet, for Ella Binderup har allerede tilkendegivet, at hun vil videreføre forlaget Børge Binderup på basis af B.s grundlæggende ideer.

Børge Binderup blev bisat fra Frederiksberg kirke. I gudstjenesten medvirkede Wandy Tworek med bl. a. B.s komposition: »Din melodi«. Volmer Sørensen holdt ved båren en gripende tale, hvis ord og indhold var på et niveau, som virkelig var Børge værdigt. Kirken var fyldt med venner, som ville hilse Børge en sidste gang, og man stod senere læt i kirkegårdens gange, op til Børges hvilested.

Til slut skal Børge vide, at vi husker, hvad han var for os. Vi husker orkesterfesten i Gurte, Brylluppet, Salvbrylluppet. Vi husker talerne. Børge var en oratorisk begavelse, som flydende beherskede både den mere omfattende tale og den korte, konsekvente bemærkning, der – kommande som lynet fra en klar himmel – straks stillede det netop diskuterede emne i nyt lys og gav basis for omvurdering.

Især husker vi de mange, mange lyse timer i dit selskab, og dem takker vi Dig for, Børge!  
Jesette & Lars.



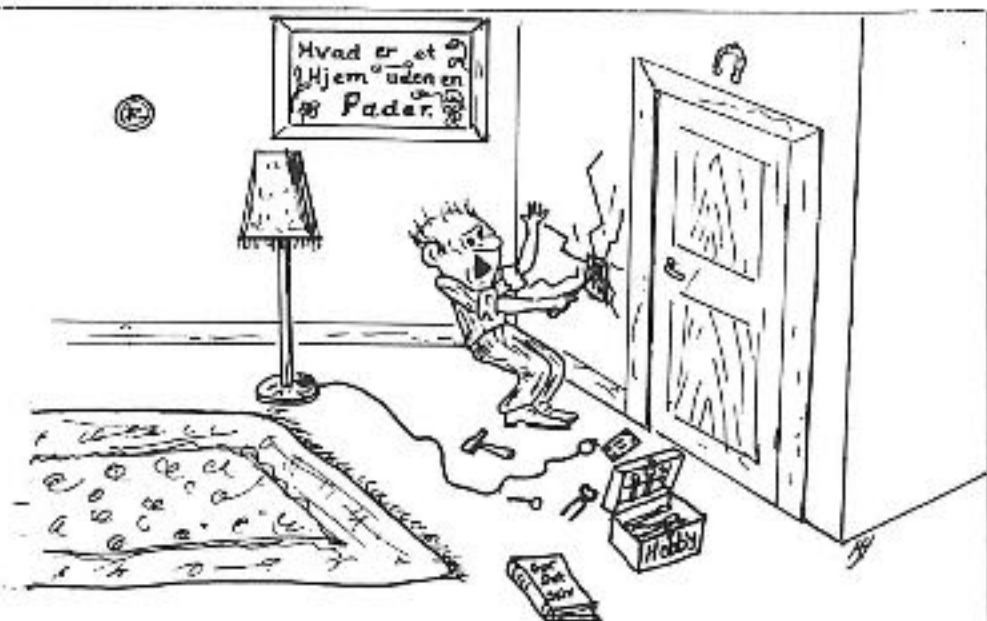

**Stop! Lad hellere mig!**

## Elektriske installationer

bedst · hurtigst · billigst  
spørg bare MUSIKCENTRET!

Autoriseret El-installatør  
Jørgen B. Jørgensen  
Svanemøllevej 4 · 2100 Ø  
Tlf. (01) 29 44 38

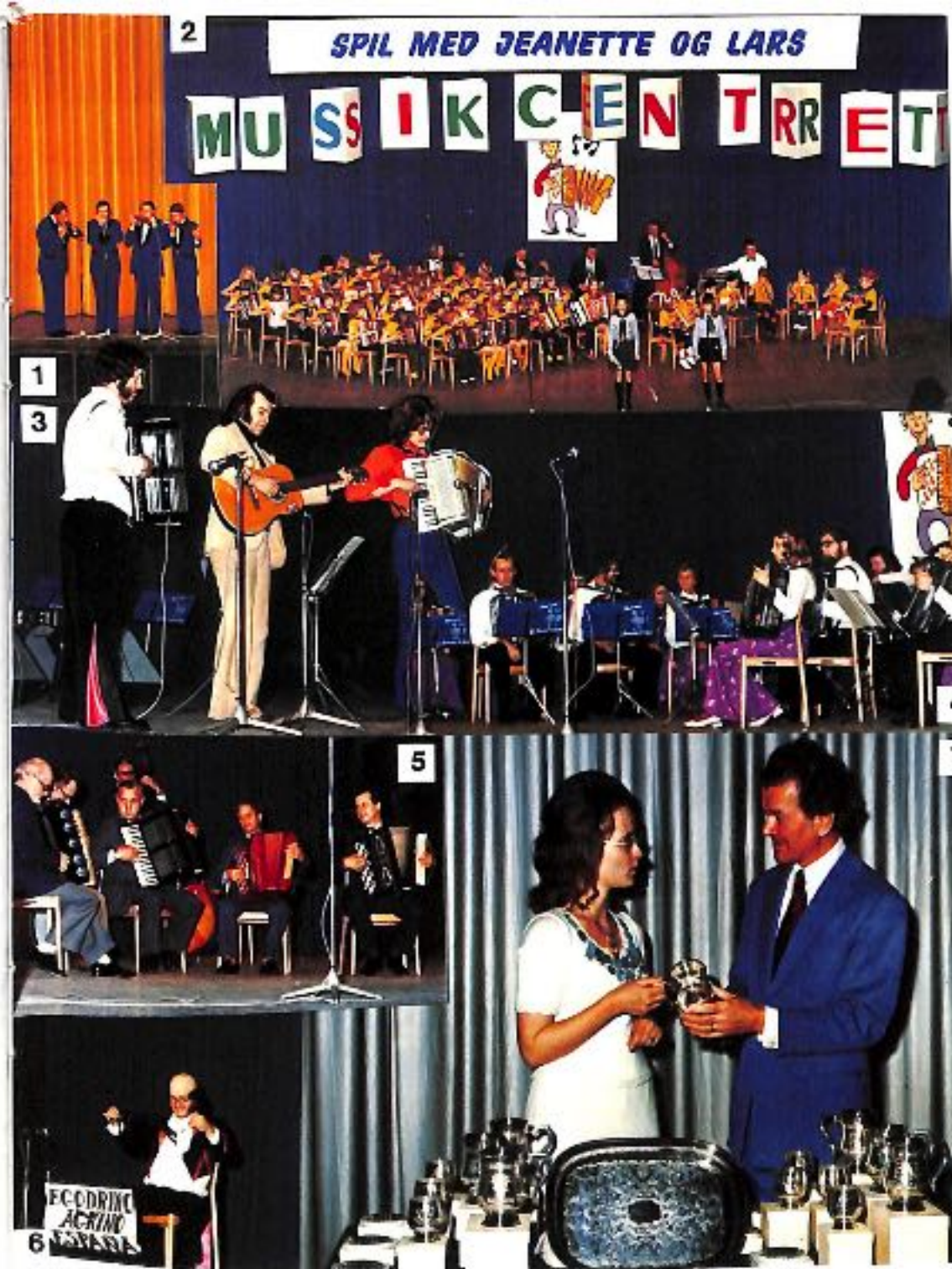

1. Pops-kvartetten. 2. Musikcentrets børneorkester. 3. Egon Aggaard, Niels Tuxen og Anders Koppel spiller musik fra «Dødens trusler». 4. Musikcentrets Eliteorkester. 5. Mikard Ekholm's harmonikakvintet. 6. Klavner Egedrino Agrina. 7. Jeanette og Otto Lejner ser på de 23 status-salvpræmier.

*Finotti*



# MUSIK

*HOBBY og ERHVERV*



# MUSIK



## *- ind i hjemmene*

Når vi ved, hvor vidunderligt det er at kunne leve med i musik, synes det klart, at vi her i landet ikke har haft de samme muligheder for at kunne indlove os i musik som fx. italienerne fra deres første år.

Musik er en del af vort liv, som vi ikke kan undvære, og musik har sit eget nodesprog, der for dem, der har øre, ikke er vanskeligere end den abc, det første skoleår gav os.

Vi har valgt at begynde vor musik-undervisning med et enkelt instrument, der hedder MELODICA. Ja, et enkelt blæse-instrument, der kan give såvel børn som voksne forudsætninger og node-kundskaber til senere nytte ved anvendelse af et mere avanceret instrument. På samme tid giver MELODICA'en musikforståelse og mulighed for at udøve musik.

Men De kan også med det samme gå i gang med harmonika-, guitar- eller violinkursus, der alle er tilrettelagt for begyndere.

Lær at spille nu — og oplev en ny verden.

# MUSIK

## *Undervisningen er som en leg*

Når De har indmeldt Dem, modtager De straks en forsendelse, der indeholder instrument, grammatopplade (33 omdrejninger), og det første lektionshefte med noder og opgaver.

De sætter pladen på grammatopen og følger med i lektionsheftet samtidig med, at De selv går i gang med at spille på instrumentet efter lærerens anvisninger. Deres lærer bliver aldrig "træt", for De kan flytte pick-up'en tilbage på pladen så tit De lyster. Den rigtige tone skal "sidde" i Deres øre — for det er selvfølgelig ved at høre igen og igen, at musikken kan læres.

Efterhånden kender De noderne, så De blot ved at se en node kan "høre", hvad der står.

Læreren stiller Dem i hver lektion nogle spørgsmål, som De skal besvare skriftligt og indsende. De får så tilsendt næste undervisnings-sæt, lektionshefte og plade — og sådan fortsætter De, til kursus er afsluttet. Undervisningen er som en leg — men den skal tages alvorligt.

God fornøjelse.



## MELODICA

Deres lærere er Jeannette og Lars, som De ser under en MELODICA-koncert. Kursus, der varer et halvt år, og som de øvrige kursus kan påbegyndes når som helst, omfatter foruden instrumentet, der medfølger gratis, fem gramfonoplader og fem node- og lektionshefter.



## HARMONIKA

Deres lærere er også her Jeannette og Lars. Kursus omfatter ti gramfonoplader og i alt så mange node- og lektionshefter. De får så læt en harmonika gratis til rådighed i det år, undervisningen varer.



## GUITAR

Deres lærer er Erik Keare, der som alle vore øvrige lærere er velkendt fra grammaton, radio og TV. Kursus omfatter ti gramfonoplader, ti node- og lektionshefter, og der stilles en guitar gratis til rådighed i det år, kursus varer.



## VIOLIN

Deres lærer er her Wandy Twörök, der vist ikke behøver nærmere præsentation. Det er det mest omfattende af vore musikkursus, og der må regnes med en studietid på to år. Undervisningen er tilrettelagt efter samme principper, som følges i de øvrige kursus.

# Lær at spille - hjemme hos Dem selv...

FÅ DISSE FREMRAGENDE KUNSTNERE SOM LÆRERE:



**JEANETTE & LARS  
DYREMOSE:**  
Harmonika og Melodica



**ERIK KÅRE:**  
Guitar



**WANDY TWOREK:**  
Violin

Alle lærerne er kendte af det ganske land fra TV, radio og gramofon. Det eneste rigtige er at lære musik personligt vist.

Dator styrer undervisningen ved kombination af grammatikplader eller kassetter og rigt illustreret undervisningsmateriale.

De bestemmer selv tempoet og deres lærer bliver stadig tilstede.

DE FÅR ET BEJLIGT INSTRUMENT STILLET TIL RÅDGIVNING UNDER HELE KURSET

For lang brochure eller nærmere oplysninger på tlf. 01-01 10 44, mandag - fredag kl. 12-15 eller sød X ud for det ønskede instrument og send annonceret dag til:

**OKTAV MUSIK,** Landevej 12,  
2533 Hellerup

Harmonika  Violin  Guitar  
 Melodica

Kurs: \_\_\_\_\_

Kursfee: \_\_\_\_\_

Postnr./by: \_\_\_\_\_ Til: \_\_\_\_\_

011 62-80

Højre hjernehalvdel  
*Overblikket / Sammenhængene*

Venstre hjernehalvdel  
*Detaljerne*



Højre hånd  
*Diskant-tasterne*  
*Melodien*  
*Noderne*

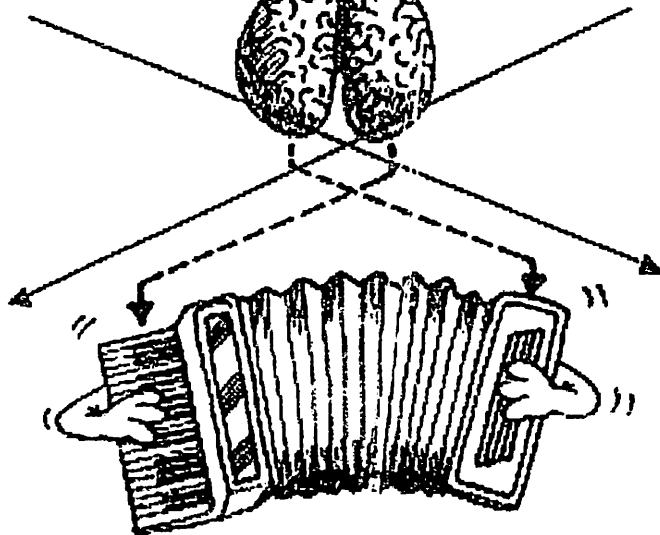

Venstre hånd  
*Knapperne*  
*Harmonierne*  
*Akkorderne*

Bælgen  
*styrer dynamikken*  
*(lydstyrken & rytmen)*  
*og forbinder således de to komponenter*



**BILARMOEN  
BAD  
CAMPING  
SKOVTUR  
SOMMERHUS  
HJEMMELIV  
FESTSTEMNING**

**AKADEMIET**



# Allerunderdanigst Ærefning

Det bekræftes i nærværende skrivelse , at herlige hæderkronede harmonikamester, - lærer, - idealist, - igangsætter, - bygger, - reparatør af såvel nye som historiske instrumenter , formand for Dansk Harmonikalærer Forening , stifter af union og klubber , og medstifter af DANSKE HARMONIKASPILLERES LANDSFORBUND, den udi Nykøbing Mors Herred undfangne , højt musikalsk begavede :

RIKARD EKHOLM

på grund af sine store fortjenester udi dansk harmonikaliv , herved være at betragte som livsvarigt ÆRESMEDLEM af

DANSKE HARMONIKASPILLERES LANDSFORBUND



: o : o : o : o :

Fung. formand  
Sekretær  
Kasserer  
Landsforbundsarkivar  
Kons. f. kunstn. & pæd. anl.  
Kons. f. udenlandske anl.  
Bestyrelsesmedlem  
Bestyrelsesmedlem

Ole Conradsen  
Peer Langgaard  
Curt Aalling Nielsen  
Hans Billum  
Jeanette Dyremose  
Lars Dyremose  
Kristian Lomborg  
Peter Nielsen



# MUSIKCENTRET

## POPULÆR HARMONIKAKONCERT

KRISTI HIMMELFARTSDAG DEN 11. MAJ KL. 19,00  
SELSKABSLOKALERNE AF 1860, NØRREVOLDGADE 90

# hagstrom musik

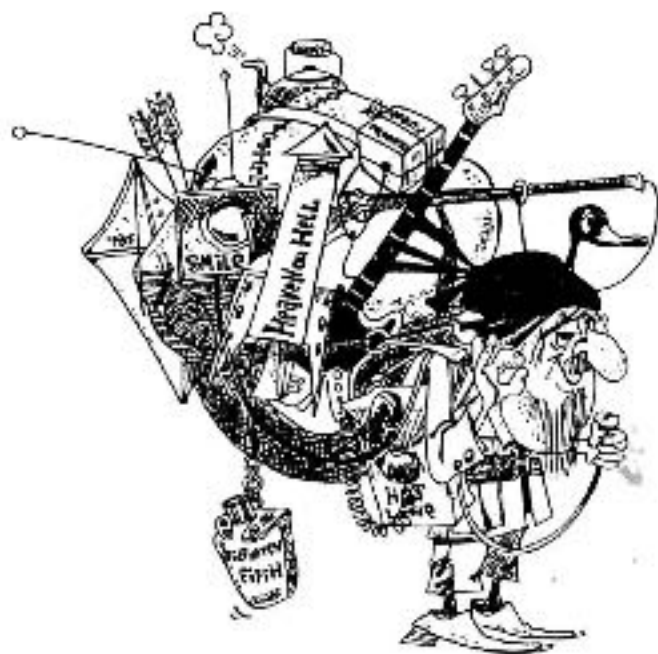

Fender

ROGERS DRUMS  
U.S.A.



OLDS

PEARL

EPIPHONE

Terada

Byrdon

Thomas

solina

eminent

ACCORDOLA

Paola Soprani

GIULIETTI

CORTON

hagstrom

BINSON

KØBENHAVN

ODENSE

KOLDING

ÅRHUS

ÅLBORG

FREDERIKSHAVN

HJØRRING

SKIVE



# HOHNER

## HARMONIKAER - verdens bedste - mest solgte



Virtuoser og amatører verden over foretrækker Hohner harmonikaer, fordi de er let spillelige og uovertrufne i finish og tone. Der er 59 forskellige Hohner harmonikaer at vælge imellem til priser fra

**kr. 245,-**

Ring eller skriv efter gratis katalog.

SKANDINAVIENS STØRSTE MUSIKFORRETNING



# Alfred Christensen

7500 HOLSTEBRO · TLF. (07) 42 33 44

AALBORG · KØBENHAVN

Urbangade 19-23 · Tlf. (06) 13 24 70 · Rindøve Centrum 133 · Tlf. (01) 41 02 27

Det nydannede

# FA. DYREMOSE

ved Jeanette og Lars Dyremose

har produceret en række piano- og knapharmonikamodeller i størrelser for enhver kropsbygning. Kvaliteten er helt i top og priserne langt under normen, idet instrumenterne sælges direkte fra firmaet. Se f.eks. nedenstående knapharmonikamodeller



## DYREMOSE LD 2

Italienske stemmer . 70 diskanttaster . 96 baslaster .  
5 diskantregistre . 3 basregistre



Efter  
Venanzio Morinos  
forbillede har  
Jeanette &  
Lars Dyremose  
sammen med verdens  
fineste harmonika-  
byggere fremstillet  
dette uovertrufne  
kunstmusikinstrument

## JEANETTE DYREMOSE SPECIAL

Håndgjorte specialstemmer . 11 diskantregistre . 3 + 3 basregistre  
standard- og barytonbas

Nærmere oplysninger om Dyremose-instrumenter:

**MUSIKCENTRET** . Flidsagervej 16, 2500 Valby, Tlf. (01) 46 34 24

# PROGRAM

KONFERENCIER: Helmuth Jendal

## MUSIKCENTRETS VOKSENORKESTER

under ledelse af Lars Dyremose

Tyroler Skovhuggermarch ..... J. F. Wagner  
Langeliniepromenade ..... H. Freivogel

## MELODICATRIO – Charlotte, Anette og Rikke

Sværddans ..... C. Bresgen

## GUITARTRIO – Kirsten Halsnæs, Søren Andersen

og Søren Gundelach

Bourrée og Gavotte ..... J. J. Fux

## PRÆMIEUDELING ved dommeren Bjarne Barndorff

## MUSIKCENTRETS VOKSENORKESTER

Forår i Grejsdalen ..... H. Freivogel  
Guantanamera ..... Cubansk folkemel.  
Hava Nagila ..... Israelsk folkemel.

## PAUSE

## MUSIKCENTRETS BØRNEORKESTER

under ledelse af Jeanette Dyremose

Matrosdans ..... W. Leers  
Mariela Vals ..... W. Leers

## MUSIKCENTRETS HARMONIKAMESTERSKAB

Vinderne spiller

## HARMONIKADUO – Jeanette og Lars Dyremose

Svenskedans ..... H. J. Wernecke  
Original Tyrolerländler ..... Folkemel.

## DANS

Dansen trædes til toner fra organisten Bjarne Barndorff. Under ballet gives der lejlighed til at nyde smørrebrød, øl, drinks og kaffe.

PRØV DEN HOS MUSIKHANDLEREN



*Begynd at  
spille  
på*  
**GUITAR**

*Terada*  
WESTERN

Model FW 502  
Vejl. pris kr 640,-  
incl. ffoms



**EN PÅ  
HARMONIKASSEN**



**GI'R LIVET HUMØR!**

75 dejlige harmonikaer – nye og brugte. Køb eller lej med bytteret

**LYRA MUSIKHUS**  
Klausdalsbrovej 80 . Tlf. (01) 69 66 69

**HARMONIKAPLADER  
OKTAV-MUSIK**

succesmusikken fra filmen

**DEN FORSVUNDNE FULDMÆGTIG**

Single med Jeanette & Lars Dyremose

**AROUND THE WORLD WITH AN ACCORDION**

LP med Lars Dyremose, Evgeni Pavlovski, Fritz Pilsel m. fl.

Bestil pladerne gennem Deres musikforretning – eller:

**MUSIKCENTRET**

Fildsagervej 16  
2500 Valby  
Tlf. 46 34 24

# weltmeister



## den moderne harmonika

**A.S. BECKER**

GÆRDEHUSET - 3960 ESPERGÅRDE

☎ TELEX: 41133

☎ HONESTAS

☎ (03) 23 24 12\*

# ARTE 40ÅR

## Danmarksturné

UNGE MUSIKERE

København 21/9, Odense 22/9, Århus 23/9,  
Ålborg 24/9, Holstebro 25/9 og Esbjerg 26/9.

Det var yderst fremsynede folk, der for 40 år siden besluttede sig til for alvor at formidle en nær kontakt mellem det danske kulturliv og befolkningen. Repræsentanter fra brede kredse af arbejderbevægelsen stod fadder til projektet, og en stor kreds af kunstnere og politikere bakkede ideen op for at gøre det muligt, at få den levende kunst ud til store dele af befolkningen. Specielt til dem der ikke havde råd til at få del i kulturlivets mangeartede tilbud. Målet var at vække og udvikle interessen hos de mange, der ikke før havde haft nogen chancer for at få hele den oplevelse og inspiration ind i deres hverdag.

Det var naturligvis en stor og meget omfattende opgave, de faglige, politiske og kulturelle kredse havde sat sig for. Men igennem årene er det lykkedes ARTE at blive en virkelig kulturformidler mellem alle de mange samfundsgrene.

Dermed har ARTE gjort det muligt at sprede kulturen til det ganske land. Og allerede i 1950'erne var ARTE's mange aktiviteter så anerkendte og populære, at de var kendt og benyttet af alle kredse i samfundet.

Gennem årene har stabilitet og trofasthed kendetegnet ARTE's forhold til omverdenen.

I dag står ARTE således som en sund og stærk organisation med et væld af aktiviteter både indenfor det kulturformidlende og folkeoplysende arbejde.

For som afdøde kulturminister Niels Matthiasen engang sagde:

»Det er ikke kun materiel velstand, og ikke kun militæret, der forsvarer et land. Det er også dets kulturliv«.

Disse ord har ARTE gjort til sine!

### PROGRAM

#### **GERT SØRENSEN, slagtøj solo**

Poul Ruders: Cha, cha, cha (1981)

Keiko Abe: Dream of The Cherry Blossom

#### **DEN DANSKE KVARTET**

**Tim Frederiksen og Arne Balk-Møller, violin,  
Claus Myrup, bratsch, Nils Sylvest Jeppesen, cello.**

W.A. Mozart: Kvartet B-dur K. 589

*Allegro, Larghetto, Menuetto, Allegro assai  
eller*

Kvartet F-dur K. 590

*Allegro moderato, Allegretto, Menuetto, Allegro  
eller*

Kvartet D-dur K. 575

*Allegretto, Andante, Menuetto, Allegretto.*

#### **ANNETTE LØFFLER, harmonika solo**

J.S. Bach: Præludium i a-mol

Per Nørgård: Unfolding. Suite nr. 1 af "9 Friends", 1984.

*Til Lars: 1. Secret One - Til Pia: 2. Opening One*

*Til Jeanette: 7. Onwards - Til Dinna: 9. Threefaced Goddess.*

Anatoli Kusyakow: Sonate nr. 2

Strauss/Yaskevitch: Frühlingsstimmen

#### **DUO CONCERTANTE**

**Kim Sjøgren, violin, og Lars Hannibal, guitar.**

Frz. Jos. Gossec: Tambourin (transskription Lars Hannibal)

Erik Satie: Gymnopedie nr. 1 (transskription Lars Hannibal)

Pablo de Sarasate: Carmen Fantasi op. 25

*Allegro moderato, Moderato (Habanera), Entr'acte (lento assai), Allegro moderato.*

Ret til ændringer forbeholdes.

***Annette Løffler, harmonika, 21 år.***

Begyndte 6 år gammel at spille harmonika hos Jeanette Dyremose og blev i 1977 optaget i Det Danske Harmonikaensemble under Jeanette Dyremose.

Annette Løffler har vundet over femten 1.-priser i internationale musikkonkurrencer. Allerede 1979 - 13 år gammel - vandt hun 1. pris i UNESCO-verdenforbundets Junior-Competition i Wien. Har modtaget Sibelius Akademiets stipendium 1980 og Berlingske Musikkonkurrencens guldmedalje i 1981.

1983 - 17 år gammel - debutkoncert i Henie-Onstad Kunstcenter i Oslo. Derefter solokoncerter i Skandinavien, Vesttyskland, USA og Canada.

Studerer på Det fynske Musikkonservatorium.

***Tim Frederiksen, violin, 31 år.***

Studeret hos professor Erling Bloch - Elev i professor Max Rostals mesterklasse på Konservatorium für Musik i Bern - Solobratschist i Danmarks Radiosymfoniorkester - 1. koncertmester sammesteds - Modtaget Jacob Gades Legat.

***Arne Balk-Møller, violin, 31 år.***

Studeret på Det kgl. danske Musikkonservatorium hos professor Milan Vitek - Studeret hos professor Ernst Kovacic på Hochschule für Musik i Wien - Soloviolinist i Det kgl. Kapel.

***Claus Myrup, bratsch, 29 år.***

Studeret violin hos professor Milan Vitek og bratsch hos professor Josef Kodusék på Det kgl. danske Musikkonservatorium - Bratschist i Det kgl. Kapel og fra 1985 solobratschist i Danmarks Radiosymfoniorkester.

***Nils Sylvest Jeppesen, cello, 33 år.***

Uddannet hos professor Erling Bløndal Bengtson på Det kgl. danske Musikkonservatorium - Debutkoncert i 1981 - Ansat i Danmarks Radiosymfoniorkester - Modtaget bl.a. Jacob Gades Legat og Musikanmelderingens Kunstnerpris.

***Kim Sjøgren, violin, 31 år.***

Uddannet på Det jydsk Musikkonservatorium, hvor han blev optaget som 12-årig. Kim Sjøgren har siden studeret i Tjekkoslaviet, Rumænien og sidst hos Josef Silverstein i USA. Han er nu koncertmester i Det kgl. Kapel. Kim Sjøgren har givet koncerter som solist og kammermusiker i Europa, USA, Japan og Israel.

***Lars Hannibal, guitar, 35 år.***

Uddannet guitarist på Det jydsk Musikkonservatorium og lutspiller hos Toyohiko Satoh i Haag. Lars Hannibal fungerer primært som kammermusiker, akkompagnatør og underviser, bl.a. på Det jydsk Musikkonservatorium.

***Gert S. Sørensen, slagtøj, 26 år.***

Startede i 1970 i Holstebro Garden og blev 1972 medlem af Holstebro Marimba Orkester. Optaget på Danmarks første "Musikalske Grundkursus" 1976. Elev på Det jydsk Musikkonservatorium hos Einar Nielsen 1979-81. Derefter elev hos Bent Lylloff og Poul Lerhøj på Det kgl. danske Musikkonservatorium. Diplomeksamen 1984 og samme år optaget i solistklassen. Debutkoncert efter denne turné i efteråret 1986.

Ansat i Den kgl. Livgardes Musikkorps 1984-86. Fra sæsonstart kontraktansat i Radioens Symfoniorkester. Carl Nielsen prisen 1986.



PROGRAM: 2,00 KR.



# HARMONIKAKONCERT

LØRDAG DEN 18. SEPTEMBER KL. 14

Amtsgymnasiet - Silkeborg

SILKEBORG HARMONIKA KLUB

S. O. F.



Musikinstrumenter orgler og forstærkeranlæg

**JAC. BJØRNHOLT**

**MUSIK** LUNDSGADE 18  
SILKEBORG

**82 26 44**

## STØT SILKEBORG HARMONIKAKLUB

Bliv medlem allerede i dag  
ved standen

### Velkommen til Silkeborg

Knap et år efter Silkeborg Harmonika Klub's fødsel er det lykkedes at stable dette store harmonika-arrangement på benene - et arrangement, som viser Dem de »varmeste« navne inden for dansk harmonika-elite i dag.

Vi glæder os til at præsentere en koncert, hvor De kan høre »Det Danske Harmonika Ensemble« spille andre og flere numre end de få, De måske har stiftet bekendtskab med gennem TV og radio, men foruden DDHE er vi sikre på, at De vil falde for »Østjysk Harmonika Orkester's« charmerende bidrag og »Grenå Harmonika Klub's« gennemarbejdede numre, men ikke mindst »Gunnar Mortensens Harmonika Orkester's« eminente udførelse af seriøs musik.

Henimod 3 timers harmonikaunderholdning, hvor »Silkeborg Harmonika Klub« også vil »vise ansigtet« - især børneorkestret, som fremtiden jo skal bygges på.  
Vi håber, De også vil nyde det.

Arrangørerne

## PROGRAM:

København March Snevalsen	Silkeborg Harmonika Klub Silkeborg Harmonika Klub
Spansk Zigeunerdans Violetta	Østjysk Harmonika Orkester Østjysk Harmonika Orkester
Bran Pär's Vals Giv mig dit hjerte	Grenå Harmonika Klub Grenå Harmonika Klub
Eine Kleine Nachtmusik Annie get your gun Repatz Band March	Østjysk Harmonika Orkester Østjysk Harmonika Orkester Østjysk Harmonika Orkester
Hallingemarchen Livet på Storefjell Nibben	Kvartet fra Gunnar Mortensens Harmonika Orkester
Russisk Fantasy	Peter (G. M.s Orkester)
Donkey Serenade Gatsby Potpourri	Østjysk Harmonika Orkester Østjysk Harmonika Orkester
Ungarnsk Dans nr. 5 La Valetta	Gunnar Mortensens Harmonika Orkester
Carnival of Venice	Sunja og Mogens (Østjysk Harm. Ork.)
Sonate G-moll (Scarlatti)	Pia (G. M.s Orkester)
In the Mood Pump and Circumstances	Østjysk Harmonika Orkester Østjysk Harmonika Orkester

PAUSE I 15 MINUTTER

Florentinermarch	Gunnar Mortensens Harmonika Orkester
Rococo menuet Matrosdans Britta Polka	Børn fra Silkeborg Harmonika Klub
Dansk Rapsodi (J. & L. Dyremose) Sabeldans (Khatchaturian)	Jeanette Dyremose og Det Danske Harmonika Ensemble
Sømandspotpourri	Fællessang med Lars
Curacao Tango	Pia (G. M.s Orkester)
Amorada/Tico Tico	Janne og Helge (Østjysk Harm. Ork.)
Amerikansk Træsko Polka River Kwai March	Grenå Harmonika Klub Grenå Harmonika Klub
Carneval i Venedig	Peter (G. M.s Orkester)
Ungarsk Dans nr. 6	Gunnar Mortensens Harmonika Orkester
Donna Diana Ouverture	Jeanette Dyremose og Det Danske Harmonika Ensemble

### Harmonikasoli ved medlemmer af Det Danske Harmonika Ensemble

Sorte Øjne Variationer	Morten Rossen-Jørgensen
Recitativ & Toccata	Jesper Dyremose
Partita nr. 1 - 1. sats	Annette Løffler
Koncert Suite - 4. sats, Finale	Annette Løffler

Brazilia Champagne Galop	Jeanette Dyremose og Det Danske Harmonika Ensemble
-----------------------------	---

### FINALE:

Samtlige 70 medvirkende

Die Perle Tirols

Ret til ændringer i programmet forbeholdes

NEPTUN

NEPTUN

NEPTUN

NEPTUN

NEPTUN

NEPTUN

NEPTUN

## Det Danske Harmonika Ensemble

har eksisteret siden 1977, hvor den fremragende harmonikapædagog JEANETTE DYREMOSE blandt sine elever fandt så store talenter, at det var muligt at danne - ikke blot et harmonika-orkester - men et ensemble, hvis tekniske og musikalske formåen var af så høj klasse, at det har givet genlyd over hele verden.

JEANETTE - selv konservatorieuddannet - evner i sjældnen grad at få det maksimale ud af elever og orkestermedlemmer, i så rigt et mål, at berømte, udenlandske pædagoger konsulterer hende for at lære hende kunsten af. Men det er ingen hemmelighed, at en stor del af »kunsten« er slid og hårdt arbejde.

Der har været mange højdepunkter i DET DANSKE HARMONIKA ENSEMBLES historie, især må man hefte sig ved GULDMEALJEN ved konkurrencen i Holland 1977 for harmonika-orkestre i den svære klasse.

Udlandet har i rigt mål haft bud efter dette enestående orkester, og højdepunktet har vel nok været toureer i 1981 gennem USA og Canada.

Ensemblet har fostret mange fremragende solister, som gang på gang løber med medaljerne ved konkurrencer i udlandet. MORTEN ROSSEN-JØRGENSEN, bare 10 år, har i år vundet guld i klassen indtil 12 år, JESPER DYREMOSE gjorde ham kunsten efter i sin aldersklasse, og den 16 årige ANNETTE LØFFLER kan efterhånden ikke deltage i nogen konkurrence uden at komme hjem med ædelt metal. Alle 3 er solister i dagens program.



ANNETTE LØFFLER  
(elev af Jeanette Dyremose)

GUNNAR MORTENSEN er een af de pionerer, harmonikaen godt kunne bruge nogle flere af. Han er »full time« musikleærer, men han når også at virke i Grenå Harmonika Klub, foruden at han har bragt sit ungdommelige harmonika-orkester op på et stade, der kan sammenlignes med det navnkundige HOHNER-orkester i 50 orne. At der bliver arbejdet hårdt i orkestret kan man høre, hvis man har fulgt det gennem et stykke tid, kun det fuldendte kan accepteres. GUNNAR MORTENSENS HARMONIKA ORKESTER har også et godt samarbejde med udlandet, bl.a. Norge, hvor man har kontakt med en harmonikaglad hotelejer/komponist, hvis folkemusikagtige værker bliver opført af 4 af orkestrets medlemmer. For nylig har GUNNAR MOR-

## Midtjyllands Avis

- hele familiens avis gennem 125 år

TENSEN indledt samarbejde med et harmonika-orkester i Tyskland, et samarbejde, der er planer om at lade SILKEBORG HARMONIKA KLUB nyde godt af også.

ØSTJYSK HARMONIKA ORKESTER, »gøgeungen«, som sprællevende dukker op og morer alt folket. Her bliver vi præsenteret for en flok unge, glade mennesker med et fantastisk kammeratskab og harmonikaen som fælles hobby. Alle er elever fra POULI'S MUSIKSKOLE i Horsens, hvor man ikke blot lærer at spille harmonika, men åbenbart også at være fri og utvungen på en scene. Flere af orkestrets numre er lagt an på, at der sideløbende med god og godt udført musik gerne må være lidt »action« på scenen. Og det er der. Et dejligt frisk og nyt pust i harmonikamusikken.

SILKEBORG HARMONIKA KLUB, spædbarnet i dag, gør ikke meget væsen af sig ved denne koncert. Klubbens medlemmer har i det forløbne år slået sig løs på plejehjem, ved byfester, Sct. Hansbål, o.s.v., og fik vel rigtig »vind i sejlene« under Regatta-sejladserne, hvor et ungdomshold med kort varsel reddede ærterne på den store scene, hvor man pludselig stod uden underholdning, samtidig med, at 2 andre af klubbens kvartetter leverede musikken om bord på Hjejle-bådene. Lyspunktet i klubben er vel nok den helt unge generation, BØRNEORKESTRET, der meget flittigt under BODIL HAAGENSENS ledelse stormer frem mod store mål.

## REKLAMETRYKKERIEET 1/3 BOGTRYK - OFFSET

H. og L. B. WIVE  
Almtoftvej 13, 8620 Kjellerup - Tlf. (06) 88 12 23

Oplev glæden ved selv at spille.



**SOF's MUSIKSKOLE**  
tilbyder undervisning i alle instrumenter

Der oprettes nye hold hver uge.

**BENYT DE GODE TILBUD**

hos vore gode og velkvalificerede lærere,  
f.eks. i harmonika,  
hvor **BODIL** og **WERNER HAAGENSEN** underviser.

I pausen ved koncerten vil

**SOF's MUSIKSKOLE**  
besvare forespørgsler og modtage indmeldelser

VENLIG HILSEN

*Ras Fiskus.*



SKAB LIV OG GLÆDE

**SPIL  
SELV**

FÅ UNDERVISNING AF  
**Bodil og Werner Haagensen**

(Medlemmer af Dansk Harmonikælærer Forening)

Kvædevej 5, 8600 Silkeborg - Telefon (06) 81 11 67

# DANMARKS STØRSTE HARMONIKAFAGSKOLE

## HARMONIKACENTRET

**GRATIS  
HARMONIKA  
TIL  
HJEMME-  
BRUG** | 3 mdr.

Undervisningen  
koster 180 kr.  
pr. måned  
for een  
time  
ugentl.

ved musikleder Jeanette Dyremose  
og lærerassistenter

**KØBENHAVN**

Flidsagervej 16, Valby

**ALLERØD**

Menighedshuset  
Fritz Hansensvej

**01.46 34 24**

**SÆSON-  
START**  
1. sept.

**BIL  
BAD  
CAMPING  
SKOVTUR  
HJEMMELIV**

**SOMMERHUS  
FESTSTEMNING  
HARMONIKA**

**SPIL PRÆCIS HVAD DU VIL**  
KOM MED TÆT AF VORE BØRNE

Annette Løffler, elev af Jeanette Dyremose.  
1. Præst: 1970, Danske Harmonikadpillere Landsforbund.  
1979: UNESCO-verdensforbundet, Wien og Klagenfurt DOR.  
1980: Bøllingske Musikkonkurrence, og vesterås  
harmonikakongressant ved SME kongressen, Warszawa.  
Danmarks COLPE MONDIALE-deltager 27-31 aug. New Zealand.

Jeanette Dyremose, mdr. af Konkurrence-  
jurien i UNESCO-verdensforbundet, og Vogt.  
Musiklege DOR, Danmark ved COLPE  
MONDIALE, New Zealand 27-31 august,  
Sjælland og leder af DET DANSKE  
HARMONIKA ENSEMBLE.

V I R U M                      K I R K E

Mandag den 5. oktober 1987

Kl. 20.00

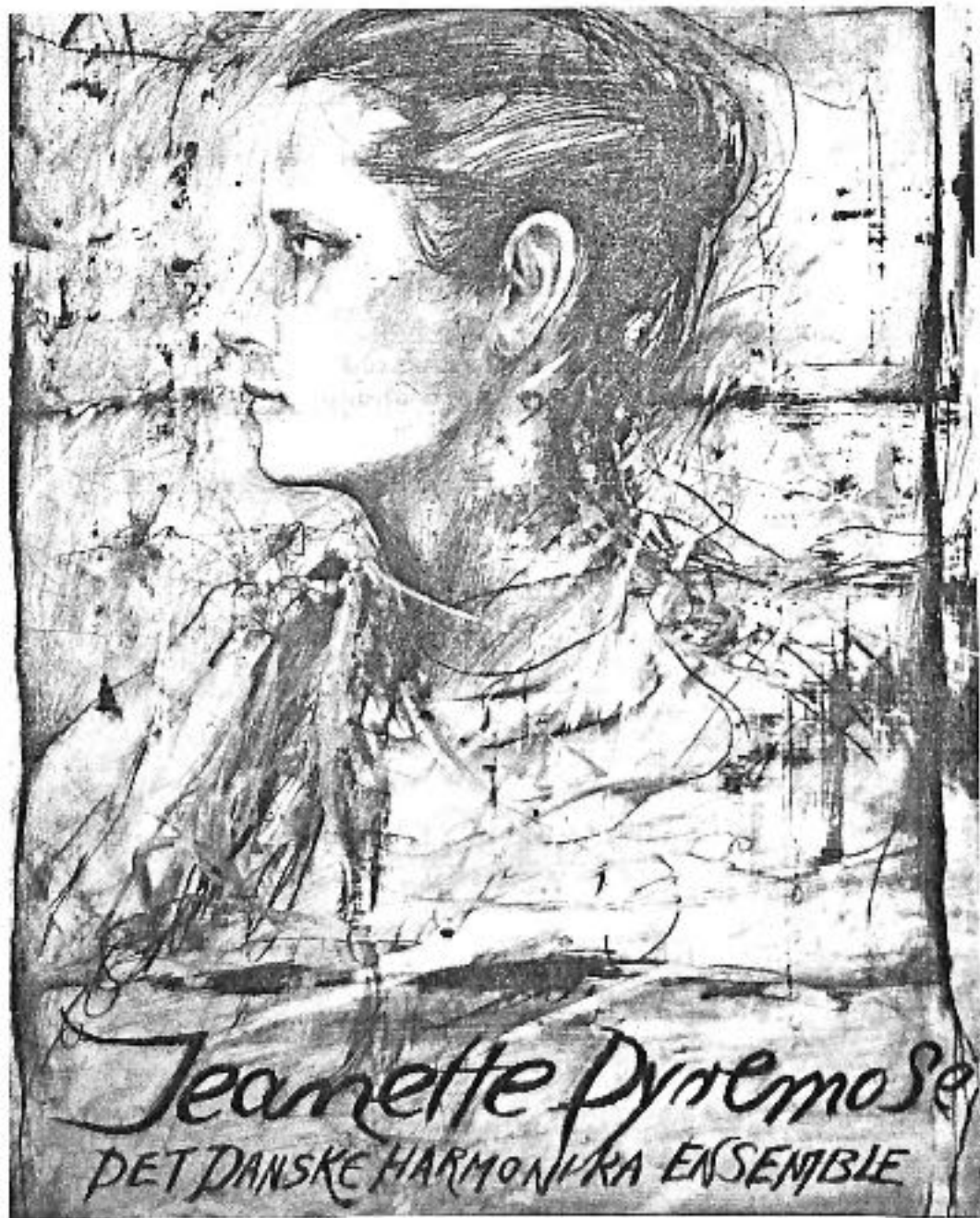

P R O G R A M

Hans Boll : ..... Fantasi , Toccata og Fuga  
over DDHE og BACH

Alec Templeton : ..... Bach Goes To Town  
Præludium og Fuga

Johan Sebastian Bach : Aria

Hans Boll : ..... Æblelil  
efter russisk folkemelodi

V. Semionov : ..... Don Rapsodi  
harmonikasolo  
Morten Rossen-Jørgensen

Per Nørgård : ..... Abendlied und Mächenfarben

Jeanette & Lars Dyremose : Anno og Mikko  
Balletmusik i finsk stil og  
stemning

Strauss/Yaskevitzj : ..... Frühlingsstimmen  
harmonikasolo Annette Løffler

Wolfgang Jacobi : ..... Spanske Impressioner

1. Canto de animas

2. Solea & Jota

Jeanette & Lars Dyremose : Dansk Rapsodi

Joe Steffaro : ..... Noon  
fra Rocky Mountain Suite

P A U S E

Det Danske Harmonika Ensembles medlemmer :

1ste , 2den & 3die harmonika :

Annette Løffler , Morten Rossen-Jørgensen ,

Gitte Sivkjær , Varna Dyremose , Karen

Toska , Charlotte Britt Hansen .

4de harmonika og bas :

Lars Dyremose , Hans Jørgen Holbek ,

Bjørn Uhde Rasmussen .

Slagtøj :

Helgi Dyremose .

Stifter og leder :

Jeanette Dyremose .

LPs og cassetter med JD & DDHE

JD & DDHE 1980 . 1ste LP

Otte populære klassikere/f. x. Glinka, Lumbye, Fucik,  
Chachaturian .

Märchenfarben . Seriøse originalværker 1982

Nørgård og Dyremose .

Viva . Virtuose populærrangementer 1985

Flotte optagelser af specialarrangementer for DDHE .

Tie-Break . Seriøse originalværker 1985

Wolfgang Jacobis Spanske Impressioner samt tre original-  
værker for harmonika-ensemble af Sv. E. Werner og Hans

Boll , tilegnet JD & DDHE .

Annette Løffler . Solo LP 1985/86

Bach, samt russiske og tyske originalværker fremragende  
interpreteret .



Efter afgangseksamen fra konservatoriet i København 1970, begyndte Jeanette Dyremose at give undervisning i harmonika-spil. Overalt hvor det var muligt startede hun børneharmenika-orkestre, og det var fra disse hun i 1977 rekrutterede spillerne til DDHE. Allerede 3 mdr. efter stiftelsen, vandt ensemblet 1. pris og det hollandske kulturministeriums guldmedalje for dets præstation i ensemblespil, kunstklasse. Derefter fulgte en række koncertrejser til Holland, DDR, BRD, Polen, Bulgarien, Norge og Sverige, og i sommeren 1981 gennemførtes en ni ugers tournee i USA og Canada. Ensemblet gav 25 koncerter i 15 stater. Ved den afsluttende Open Air koncert i Milwaukee, Wisconsin, var der over 100.000 tilhørere. Succesen gentoges med Jeanette Dyremose & The Danish Accordion Ensemble in Concert Canada to California 86, hvor man på een måned gennemførte 30 koncerter.

Et afgørende kunstnerisk løft - og dermed stigende anerkendelse - fik ensemblet ved en række opførelser af Per Nørgårds *Abendlied und Märchenfarben*. Dette værks udnyttelse af harmonikaens rytmisk-dynamiske muligheder og registreringsmixturer, blev da også incitament for en række både inden- og udenlandske komponister, til at gå i gang med at skrive for JD & DDHE. Blandt andre Sven Erik Werner, K. B. Przybylski og Hans Boll m. fl. - JD & DDHE har indspillet fire LPs og DDHE-solisten Annette Löffler en solo-LP. Disse LPs/Cassetter kan erhverves i pausen og efter koncerten.



## **Jeanette Dyremose & det Danske Harmonika Ensemble**

Koncertdirektion Lars Dyremose  
Lyngholmen 1.3460 Birkerød, Denmark. Phone: (C) 1.46.34.24.

# KØBENHAVNS RADIO

## M U S I K K O M S A M M E N

\*\*\*\*\*

Onsdag den 19. september 1979

i Radiohusets Koncertsal

### Medvirkende :

LYNGBY-TÅRBÆK SKOLERNES  
UNGDOMS-SYMPHONIORKESTER  
dir.: CARL TOFTLUND

DET DANSKE DRENGEKOR  
dir.: JØRGEN BRØMHOLM  
fløjte: VERNER NICOLET  
klaver: STEFFEN SCHIMMEL

Børneorkestret RONDO  
dir.: INGE MATSON

JENS HEIDE JØRGENSEN, violin  
ELLEN NIELSEN, klaver

BARBAROSSA OG HANS ÆSLER  
dir.: JØRGEN A. CHRISTIANSEN

DET DANSKE HARMONIKA ENSEMBLE  
dir.: JEANETTE DYREMOSE

UNGDOMSSYMPHONIORKESTRET

DET DANSKE DRENGEKOR

1. Bizet: Forspil til operaen "Carmen"
2. Ottoe Mortenson: Septembers himmel.  
Alex Garf.
3. Haydn: Af børnesymfoni i C-dur  
Allegro  
Allegro moderato-allegro-presto
4. Händel: Allegro fra "Sonate nr.3 i F-dur"
- 5a. Mikis Theodorakis: Slagtehuset.M.Th.  
5b. Ib Lund Nielsen: March Militaire  
Jens August Schade.
6. E.N. von Reznicek: Donna Diana.Ouverture.
- - - P A U S E - - -
7. Tarp: Fra suiten "Mosaik"  
a) Harmonika            c) Den gamle violin  
b) Skalmesje            d) Galopade
- 8a. Scott Joplin: The Entertainer.S.J.  
8b. George Douglas: What a Wonderful World  
George David Weiss

(Fortsattes)

# KØBENHAVNS RADIO

BARBAROSSA

9a. Björn Afzelius: Juanita. J.A.Christiansen

9b. Sergiu Ortega: Presidente Aliende. S.O.

DET DANSKE HARMONIKA ENSEMBLE

10a. Alec Templeton: Bach goes to town.

10b. Willi Münch: Brasilia.

ALLE , INKLUSIV PUBLIKUM

11. Axel Frederiksen: Københavnermarch

Victor Skaarup

Det højterede publikum bedes synge med på følgende tekst:

(KOR)

.....

På gader og strøder vi alle stemmer i:

PUBLIKUM:

(Fløjter)

(KOR)

Det gladeste kor, som fortæller, vi bor  
i Kongens København, den bedste by på jord.

PUBLIKUM:

Af sted, gå med, nu skinner solen over København  
igen, min ven, den ta'r os alle i sin åbne favn,  
vor gamle by - hver dag den glæder os på ny.  
Lad andre kun prise New York, Paris og Wien,  
men København er din og min!

(KOR)

Nu bli'r der fest og ståhej, fest og ståhej,  
hør, nu er garden på vej, den er på vej.  
Syng ud, syng med i lystig dur,  
til Københavnermarchen går vi en tur.

PUBLIKUM:

Af sted, gå med.....(Refrainet gentages)

\*\*\*\*\*

Teknik: FLEMMING RYNT

Producer: KLAUS GJEDÉ

Prod.ass: CHARLOTTE HOLST

Tilrettelæggelse og ved mikrofonen: KNUD WISSUM

Programmet udsendes torsdag den 27. september kl. 19<sup>00</sup>-20<sup>00</sup> P.2 på 96.5m.

ET



ARRANGEMENT

FOLKELIGT

OPLYSNINGSS FORBUND

## Harmonika Koncert

med

*Det Danske Harmonika Ensemble*  
under ledelse af  
*Jeanette Dyrnesen*



TOFTEVANGSKOLENS FESTSAL . BIRKERØD

Onsd. d. 13. Sept. 1979 . kl. 20.00

# PROGRAM

Emil Nikolaus von Reznicek: DONNA DIANA OUVERTURE  
Johan Sebastian Bach: ARIA

---

Gitte Sivkjær . Harmonikasolo

Johan Sebastian Bach: PRÆLUDIUM & FUGA i e mol

Varna Dyremose . Harmonikasolo

Repnikov: KONCERT SUITE  
1. Recitativ & Toccata  
2. Improvisation  
3. Capriccio

---

Julius Fucik: FLORENTINER MARCH  
Alec Templeton: BACH GOES TO TOWN

---

Charlotte Britt Hansen . Harmonikasolo

Vincent Lübeck: PRÆLUDIUM

Annette Rasmussen . Harmonikasolo

Cholminov: Af SUITE FOR BAJAN  
1. Sang  
2. Scherzo

---

Om harmonikaundervisning i FOF

Ove Bager: LUNDEBORG HYMNE  
x x x : NORDSØBØLGER  
Bent Fabricius Bjerre: OLSEN BANDEN

---

Willi Münch: BRAZILIA  
Pasqual Marquina: SPANSK ZIGØJNERDANS

## Curriculum Vitae

Jeanette Dyremose ( 16 01 48 . 0588 ).

### 1. Musikalsk uddannelse og virke.

Fire års klaverundervisning hos Gudrun Saxtorph.  
Fem års harmonika og orgelundervisning hos forskellige lærere.  
Præliminær organisteksamen ved Det kgl. danske Musikkonservatorium 1970.  
Kurser og studier i harmonikaspil, pædagogik og ensembleledelse i Polen, Vesttyskland, DDR og USA.

Kontraktansat harmonikaspiller ved Det kgl. Teater 1971.

Lejlighedsvis engagementer i DRs symfoniorkester og UHÅ orkestret.  
Bl. a. ved D. Sjostakovitj sidste koncertbesøg i Danmark 1973.  
I forløbne sæson ved optagelserne af Scherfig/H. Christiansens TVkrimiopera Den otteøjede skorpion, samt opførelsen af Zygmunt Krauzes Klaverkoncert.

Stifter og leder af Det Danske Harmonika Ensemble.

Har undervist i København, Gentofte, Frederiksberg, Sterløse, Slangerup og Allerød kommunale musikskoler, og under forskellige aftenskoleforbund.  
Musikleder i HARMONIKACENTRET gennem otte år.

Medlem af dommerkollegierne i de væsentligste internationale harmonika-konkurrencer. F. ex. Klingenthal, DDR, under Vogtländische Musiktage og COUPE MONDIALE under CIA/IMC/UNESCO.

### Udgivelser.

SPIL MELODICA, skoleforberedelseskursus for 3 - 7 årige.  
SPIL HARMONIKA, grundkursus for harmonikabegyndere. Individuelt modulerbart løbsbladsystem. SPIL SAMMEN BOGEN 1, harmonika.  
Herudover mange enkeltkompositioner og arrangementer med pædagogisk sigte. Tegnet og designet specialharmonika til spillerne i DDHE.

### Foreninger.

Næstformand i DANSKE HARMONIKASPILLERES LANDSFORBUND.  
Mdl. af nordisk råd i Council of Accordion Associations in Scandinavia. CAAS.  
Mdl. af Montessoriskolens bestyrelse, Birkerød.  
Mdl. af ledelsen i Dansk Harmonikalærer Ring og Harmonikaorkester Ring.  
Dansk delegat i Confederation Internationale des Accordeonistes. UNESCO.

### 2. Praktisk uddannelse og virke.

Realeksamen. Ansat i Håndværkerbanken gennem to år.

Har passet bogføring, ind- og udbetalinger i Harmonikacentret gennem otte år  
48 timers lederkursus, Haderslev, Benjamin Blomgren 1978.

Officiel ledergodkendelse Frederiksborg Amt, Marts 1979.

### 3. Kunstneriske og pædagogiske resultater.

Som ganske ung vinder af flere nationale harmonikakonkurrencer.  
2. prisvinder i Nordisk Råds musikkonkurrence, Stockholm.

1977. Vinder som leder af Det Danske Harmonika Ensemble det hollandske kultur og sundhedsministeriums guldmedalje i ensemblespil, Kunstklasse. Rotterdam. 3000 konkurrenter. I disciplin pligtstykke, SPANSKE IMPRESSIONER af prof. Wolfgang Jacobi, højest mulige punktital.

1978. DDHE optræder som elite-ensemble i Lodz, Polen ved CIA/LMC/ UNESCO festivalen COUPE MONDIALE.

1979. JDeleverne Annette Rasmussen og Trine Opsahl vinder 1. og 2. pris i ovennævnte organisations juniorkonkurrence i Wien. Marts.

1979. JDelev Annette Rasmussen bliver vinder i sin alderskategori ved Klingenthalkonkurrencerne, DDR, under Vogtländische Musiktage. Maj.

1979. DDHE tourne i DDR, arrangeret og betalt af de østtyske myndigheder. Ensembles optræden i Klingenthal bliver betegnet som een af Vogtländische Musiktages helt væsentlige koncerter.

#### 4. Nærmeste fremtid. Indtil 31 Dec. 1979.

15 koncerter med DDHE i Danmark og Vesttyskland.

19 Sept. koncert m. DDHE i DRs koncertsal. MUSIKKOMSAMMEN.

5 Okt. TVmedvirken af JD og eleverne Annette Rasmussen og Varna Dyremose. MUSIKLEKSIKON.

24 - 28 Okt. COUPE MONDIALE, Cannes, Frankrig. Juniorvinderne Annette Rasmussen og Trine Opsahl præsenteres og spiller ved Galakonserten. For første gang i 16 år medvirker danskere i seniorkonkurrencerne. Det bliver ved JDeleverne Varna Dyremose og Gitte Sivkjær. Forskudt dansk radiotransmission i uddrag.

SPII. HARMONIKA HOS JEANETTE DYREMOSE

OG HENDES ASSISTENTER I F. O. F.



ER DU INTERESSERET DA RING TIL:

02 81 08 76 ELLER 02 81 26 88



Lørdag d. 11. september kl. 19.30 og 21.00  
1982

I anledning af 50 års fødselsdagen

# MUSIK AF PER NØRGÅRD

koncert i samarbejde med

Jeanette Dyremose & Det Danske Harmonika Ensemble

Tivolis Symfoniorkester  
Dirigent : Aksel Wellejus  
Annette Löffler , harmonika  
Erik Jacobsen , slagtøj  
Frederic Gueronet , harmonika  
og violoncello

Det Danske Harmonika Ensemble  
Dirigent : Jeanette Dyremose  
Ivan Hansen , slagtøj  
Per Nørgård , klaver

Abendlied & Märchenfarben hører, sammen med værker som Wie Ein Kind, 4.Symfoni og en ny kammeropera, til Nørgårds nyeste værker, alle stærkt inspirerede af den skizofrene schweiziske multikunstner Adolf Wölfli's billeder og prosa - med deres lynsnare skiften mellem idyller og katastrofer. Abendlied & Märchenfarben må dog siges at knytte sig til de mere blide, men vemodige stunder hos Wölfli. Om Wölfli siger Nørgård - i forbindelse med 4.Symfoni / Indischer Rosengarten und Chinesischer Hexensee :

Rosengarten er godt sagt en idyl og heksesten en katastrofe; men i denne idyl er der altid katastrofer og i katastrofen er der momenter af idyl. Men for Wölfli er hovedkatastrofen: idyllen får ikke lov at synge færdig. Jeg forestiller mig Rosengarten stående som en næsten æterisk skabning som brudalt bliver revet over. Heksesoen kommer med sine knive og sine bekaekler og flanger eller - som en bekendt af mig sagde - støvsuger hele Rosengarten op i sig, så der ikke bliver noget tilbage. Men til gengæld optræder i denne hekseøj nogle fatamorgæner hvor der pludselig lyser noget schweizer-Medleragtigt, nogle idyller ind som lynhurtigt igen bliver suget op af den der heksestøvsuger. Jeg tror jeg er fascineret af katastrofefornemmelsen som vi egentlig allesammen lever med, ikke bare nu hvor vi mere end nogensinde lever på en vulkan, men til alle tider: hvornår får man kræft, hvornår bliver man kørt over, hvornår bliver ens elskede kørt over o.s.v. Altså, katastrofen som baggrund for hvert sekunds livserhverv går mere og mere op for mig: Det er Wölfli der ser rigtigt. Det er ikke Wölfli der er gal. Det er os andre der fortrænger og dermed egentlig er gale, hvis vi ikke ved at vi lever på en katastrofe hvert sekund, og derfor så til gengæld kan få en afsindig stærk livsoplevelse hvis vi bevidstgår os: jamen, Gud, vi lever jo nu! Det er det jeg har oplevet som et pres da jeg skrev min symfoni. Den der verden af paradoks som Wölfli er, har jeg villet udtrykke som en hyldelse til Wölfli og ikke som noget portræt af en skizofren. Min symfoni er simpelthen ment som et håndtryk til en bror - med tak for en god ide.

(Fra Ivan Hanssens interview i DR i forbindelse med den danske iscenesættelse af Nørgårds 4.Symfoni d. 11. januar 1982).

Eksternskrift, På baggrund af meddelelsen om en stor spansk togkatastrofe med mange omkomne midt under den vidunderlige skyttefest skriver Adolf Wölfli, (1864 - 1930) :

Og hvad sagde Hans Majestæt Kongen til det ?  
 Eh, bien ! store værker, glade fester og så rejser over i købet.  
 Kampstyrke har den bedste, unge og parker.  
 Gud er jo den allerbedste  
 og nu skubber en ko til ham !  
 Ha ha ha !

(Oversættelse Per Nørgård) :

## MUSIK AF PER NØRGÅRD. 13. juli 1982

1. LYSE DANSE for kammerorkester 1959  
 Udspil . Pas De Deux . Lille vals for strygere . Jig
2. INTRODUKTION & TOCCATA 1952, rev. 1964  
 Første seriøse skandinaviske værk for harmonika
3. WAVES for slagtøj - solo 1969
4. RECALL koncert for harmonika og orkester 1958  
 Cantico Antico . Villanetta . Rondino

P A U S E

5. ABENDLIED & MÄRCHENFARBEN 1980  
 Abendlied for syngende musikere . Tekst : Adolf Wölfli  
 Märchenfarben , koncerterende variationer for harmonika ensemble .  
 ABENDLIED - "Das ist mit Liata Schetzeli"  
 Schöne ist's in der Dämmerstunde :  
 Traulichem , Allmählein  
 Tiefes Schweigen in der Runde  
 Blasses Träumen wiegt mich ein .  
 Auf die leicht verhauchten Scheitern  
 strahlt verbleichend , Abendrot  
 Gold und weisse Wolken treiben  
 Schlafen gehen , Schmerz und Not .  
 Wandersame Märchenfarben :  
 Wolkenzüge , Welten - Fern  
 Westlich letzte Sonnen - Garben  
 Östlich eroter , klarer Stern .  
 Grau in grau die Pappeln wagen :  
 In den Himmel , ernst und stumm .  
 Gold und weisse Wolken treiben  
 Schlafen gehen , Schmerz und Not .

6. SOLO INTIMO for violoncello 1953
7. TURN for klaver 1973  
 Komponisten Finn Hoffding tæler
8. DRÖMME - SPIL for orkester 1975, rev. 1983



Wäffchen (Lied) 9 80

(Lied) 7/8 Takt

© 1980 Peter Naeff

The image shows a handwritten musical score on ten staves. At the top, the title 'Wäffchen (Lied)' is written in cursive, followed by the number '9 80'. Below the title, the tempo and meter are indicated as '(Lied) 7/8 Takt'. The score includes various musical notations such as notes, rests, and dynamic markings like 'pp' and 'p'. A detailed pencil drawing of a woman's face is superimposed over the staves, with her eyes and nose positioned over the middle sections of the music. At the bottom of the page, there is a copyright notice '© 1980 Peter Naeff' and the name 'Teggin & Luthar Oppermann 1982'.

Teggin & Luthar Oppermann 1982

M U S I K H I S T O R I S K M U S E U M

Åbenrå 32-34

Tirsdag den 16. november 1971 kl. 20.00

SÆSON 1971-72

+

1. M U S E U M S - A F T E N

Harmonika - hvor kom du fra?

MEDVIRKENDE:

Leo Carpato - Jeanette og Lars Dyremose

Mette Müller - Ole Olesen

+

1) DEN FRITSVINGENDE TUNGE

lidt akustik og en historisk oversigt

2) ASIENS MUNDORGEL

musikeksempler fra Borneo, Laos, Vietnam, Kina og Japan

3) HARMONIUM

det klassiske tryk-luftharmonium vil blive demonstreret med originalmusik for dette instrument af César Franck fra samlingen "L'Organiste" (1890)

4) MUNDHARMONIKA

instrumentets mange klanglige og musikalske egenskaber vises på følgende typer: blues harp - diatonisk oktav - chromonica - bas-mundharmonika - akkord-mundharmonika - effekt-mundharmonika (bas og diskant).

5) HARMONIKA

demonstration af moderne instrumenter - funktionsmåde og musikalske muligheder med musik af bl.a. Henning Christiansen, Per Nørgård og Karel Kovarovic

-----

Museet serverer en kop kaffe på biblioteket efter foredraget. Her vil der blive lejlighed for publikum til at stille spørgsmål til de medvirkende i tilknytning til aftenens omne.

# Programm

## JEANETTE DYREMOSE & DIE DÄNISCHEN HARMONIKA JUNIOREN

Chanzol & Marona /  
Arr.: J. & L. Dyremose : A DIOS SEVILLA

Carl Schneider /  
Arr.: J. & L. Dyremose : BELLA ITALIA

Hans Rauch /  
Arr.: J. & L. Dyremose : FOXTROT VISION

MUSETTE MUSETTE

## FIVE GIRLS BELLOW BAND

Werner Niehues /  
Arr.: J. & L. Dyremose : PICCOLO POLKA

## JD & DDHJ

Wolfgang Amadeus Mozart /  
Arr.: Lech Puchnowski : Aus "Eine Kleine Nachtmusik"  
MENUETT

## ALLE ANWESENDE UND EIN AKKORDEON

DEUTSCHES POTPOURRI

## JD & DDHJ

Ernesto Lacio /  
Arr.: J. & L. Dyremose : SALUTE CHA CHA

J. & L. Dyremose : WACHOLDERBEEREN BOOGIE



&

De Danske Harmonika Juniorer

# DDR 88





*Paul Dickhaut*

**Musikcentrets  
Gallakonzert  
1976**

**TIVOLIS  
KONCERTSAL**  
søndag 4. april kl. 20

**P R O G R A M**

*Paul Dickhaut*

# PROGRAM

BIL  
BÅD  
CAMPING  
SKOVTUR  
HJEMMELIV  
SOMMERHUS  
FESTSTEMNING  
HARMONIKA  
Jeanette & Lars Flidsager, 16

**SPIL MED  
JEANETTE & LARS**  
Harmonikasolister ved  
det kgl. kapel & stats-  
radiofonien symfoniorkester.

Til hjemmebrug:  
**GRATIS**  
HARMONIKA  
& noder i 3 mdr.



**BØRN:**  
Velfunderet, men letfattelig  
legende, varieret metode

**VOKSNE:**  
Spil hurtigt muligt præcis  
hvad du vil. Alle individuelle  
ønsker opfyldes

**NODEARKIVER:**  
5.474 stykker i kasserne.  
Lige til at gå til, med  
fingersætninger og det hele.  
Vi udvider fluks når nye  
ønsker indløber

**ORKESTRE:**  
Har du lyst, kan du få det  
skønt i et af Musikcentrets  
otte orkestre for børn,  
juniores, ungdom & voksne

**TRANSPORT**  
Få min. fra bus & S-toget  
Udlånsinstrumenter på  
Spillestedet

**MUSIKCENTRET**  
46 34 24



## Af en værmlændings beretning.

Vi skriver 1880. Almuen fristede en kummerlig tilværelse. Man boede fattigt og spiste usselt. Jeg havde en lidt ældre fætter i landsbyen – og ham var det lykkedes at få fat i en lille trækharmonika. Een af de helt gamle, med ti knapper og to basser. Bælgen var slidt op i hjørnerne, så luften fusede ud, hvergang han trykkede instrumentet ind. Der var bestemt ikke noget særligt ved den spille – og min fætter var minsandten heller ikke nogen helt i musikens verden. Men hvad betød dog det! Når en fattig gut som jeg, der er født og opfostret i de store, fjerne skove, kommer til landsbyen – som for een som mig må forekomme som den store vide verden – og der for første gang kommer til at se og høre en harmonika. Ja, da siger jeg jer: Det er guddommeligt skønt – næsten som toner fra paradiset. Jeg var aldeles henrykt, og jeg brændte efter at få lov til at låne kassen blot nogle få minutter, for at prøve om jeg kunne få vidunderet til at give lyd fra sig. Men jeg var for bly, og turde ikke spørge, så jeg måtte undertrykke det hede ønske til jeg en dag selv skaffede mig en trækharmonika. – Se sådan var det for mig, da jeg for første gang i mit liv mødte musikken.

**Harmonika Visen.**  
Svensk Bondesang  
med Accompagnement  
à la Harmonika.

Gendigt- og nysætning:  
Jeanette & Lars Dyremose

MEDVIRKENDE

POUL REICHHARDT



HARRY MOOTEN



EVGENI PAVLOVSKI

med orkester & sangere



GEORGE MACEGAN

Scottish Country Dance Band



THE ST. ANDREW SOCIETY OF DENMARK

Piper, Drums & Dancers



QUINTETT MUSETTE DE PARIS



Musikcentrets

Eliteorkester • Seniororkester 1 • Børneorkestre & solister '76



Lise Stephensen • Elisabeth Reiff • Ejnar Kamp • Rikard Ekholm



JEANETTE & LARS



Konferencier:

OTTO LEISNER

MUSIKCENTRETS BØRNEORKESTER

Jeanette & Lars Dyremose: .. .. Musikcenter Derby 1976

HARRY MOOTEN

Holland

MUSIKCENTRETS ELITEORKESTER

Willi Münch: .. .. Brassilla  
Jullus Fuell: .. .. Florantiner March

PRÆMIEUDELING

Evgeni Pavlovskis Balalajkaorkester

★ ★ ★: .. .. Trojkafart i måneskin  
Sang: Nina Pavlovskaja  
★ ★ ★: .. .. Til fest hos sigøjnerne  
Sang: Guido Pævatalu  
★ ★ ★: .. .. Ak, du birk  
Balalajka: Evgeni Pavlovski  
akkompagneret af Jeanette,  
Lars & Egon  
★ ★ ★: .. .. Kalinka  
Sang: Evgeni Pavlovski

MUSIKCENTRETS SOLISTER '76

MUSIKCENTRETS SENIORORKESTER 1

Tilla Schlunk: .. .. Birkfelder Ländler

QUINTETT MUSETTE DE PARIS

GEORGE MACEGAN

The St. Andrew Society of Denmark

★ ★ ★: .. .. Mc Donald of Sleat  
★ ★ ★: .. .. The Foursome Reel  
★ ★ ★: .. .. Duke of Perth

MUSIKCENTRETS BØRNEELITEORKESTER

Heinz Gerlach: .. .. Dansende fingre  
Erwin Hug: .. .. Peppone

Børge Binderup in Memoriam

Hugo Herrmann: .. .. Fejrlige Musik

Poul Reichhardt

Børge Binderup & Sigfred Pedersen: .. Vagabondviser  
H. H. Seedorf Pedersen &  
N. Clemmensen: .. .. Tjin, tjin Juanita



Harry Mooten

Evgeni Pavlovski  
Jeanette & Lars

Otto Leisner

Svend Asmussen udtaler:  
 »Laver verdens eneste acceptable  
 elektroniske violine«.

Elektronisk orkesterudstyr.  
 Musikinstrumenter.  
 Noder - Streng - Tilbehør.  
 1. kl. værksted for elektronik.  
 Fremstilling af elektroniske  
 strygeinstrumenter.

**EL-KIT**  **musik expert**

SDR. JERNBANEVEJ 22  
 TELEFON: (03) 26 96 10

3400 HILLERØD

Alt  
 Tømrer- & snedkerarbejde  
 og altid færdig til tiden!

**Kurt Rosing**

Landlystvej 4 st. . 2500 Valby  
 Tlf. 30 41 83



**International  
 båd maling**

Foldedøre  
 fra kr. 185,-



**Smallegade's**  
 TAPET & FARVEHANDEL  
 Smallegade 30 - Tlf. 34 48 00 - 2037 82 8 9



**BORSINI**



BORSINI harmonikaen er for  
 den virkelige dyrker af har-  
 monikaspillet. Derfor fore-  
 trækkes den af mange berøm-  
 te harmonikaspillere verden  
 over.

BORSINI harmonikaen adskil-  
 ler sig fra andre mærker  
 ved størrelsen og den usæd-  
 vanlig fine tone og meka-  
 nik.

Den avancerede konstruktion  
 gør BORSINI harmonikaens  
 mekanik ensartet, lydløs og  
 stabil.

De fintslæbne stemmer, som  
 har bragt luftforbruget ned  
 til det absolut minimale,  
 giver BORSINI harmonikaen  
 en lys og klar tone.

Modsat andre fabrikater har  
 BORSINI bestræbt sig på at  
 fremstille et spillevenligt,  
 slankt og let instrument.

**musik expert**

**KØBENHAVN**  
**Apollon**  
 Strandvejen 90  
 Tlf. (01-43) HE 1006

**RANDERS**  
**Søren Skaaning**  
 Storegade 11  
 Tlf. (06) 42 11 26

**ROSKILDE**  
**Stokvis**  
 Kernerupsvænge  
 Tlf. (03) 35 06 24

**HILLERØD**  
**EI-KIT**  
 Sdr. Jernbanevej 22  
 Tlf. (03) 26 96 10

**KØBENHAVN**  
**Fangel**  
 Falkoner Allé 19  
 Tlf. (01) 19 22 05

**KØGE**  
**Stokvis**  
 Nørregade 39  
 Tlf. (03) 55 02 90

**ARHUS**  
**Fangel**  
 Banegårdsplads 4  
 Tlf. (05) 12 00 33

**ESBJERG**  
**Gravers**  
 Strandbygade 29  
 Tlf. (05) 12 28 02

**ODENSE**  
**Kloster**  
 Vestre Stationsvej 23  
 Tlf. (09) 14 27 00

**JULIANEHÅB**  
**Lund**  
 Julianehåb  
 Tlf. 3 81 33

Sendes til:  
**MUSIK-EXPERT, Falkoner Allé 19, 2020 F.**  
 Navn \_\_\_\_\_  
 Adr. \_\_\_\_\_

# *hagstrom musik*

*Fender*

**R**OGERS DRUMS  
U.S.A.

**O**  
OLDS

**PEARL**

**EPIPHONE**

**LARP**

*Byström*

**solina**  
amping

**solina**

**eminent**

**ACCORDIOLA**

*Paolo Soprani*

**GIULIETTI**

**CORTON**

*hagstrom*

**BINSON**

**FRUMER**

**Crucianelli**

**Jen**  
GITARRI S.p.A.

**Sonola**

**GUERRINI**

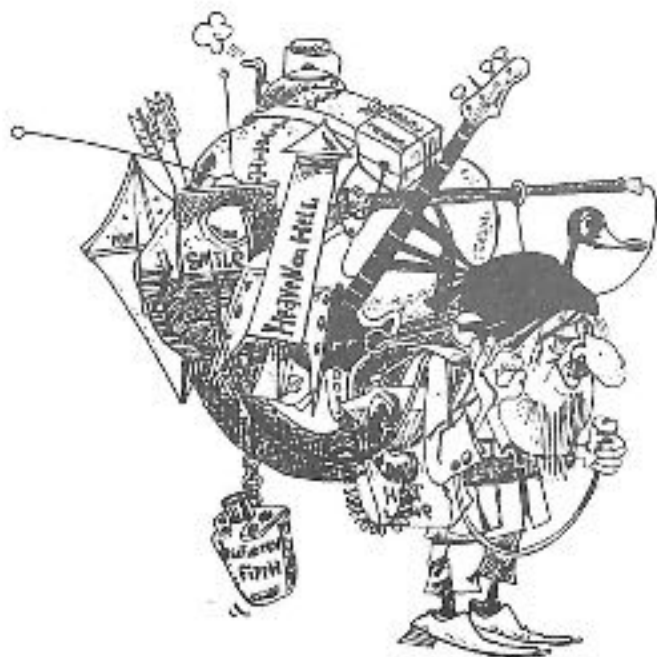

KØBENHAVN    ODENSE    KOLDING    ÅRHUS

ÅLBORG    FREDERIKSHAVN    HJØRRING    SKIVE



**DET FYNSKE MUSIKKONSERVATORIUM**  
**SØNDAG DEN 20. JANUAR 1985 KL. 15.00**



**JEANETTE DYREMOSE**  
**&**  
**DET DANSKE HARMONIKA ENSEMBLE**

SPILLER  
PER NØRGÅRD  
SVEN ERIK WERNER  
VLADISLAV ZOLOTARJEW  
HANS BOLL & DYREMOSE  
M. FL.

Jeanette Dyremose kom til Allerød kommunale musikskole i 1971, hvor hun startede med tre elever. I de følgende år blev det til sideløbende ansættelser på flere nordsjællandske musikskoler, samtidig med at hun administrerede egen privat musikskole, Harmonika-centret i København.

Overalt hvor Jeanette Dyremose virkede, startede hun børneharmónikaorkestre, og det var fra disse hun i 1977 rekrutterede spillerne til *Det Danske Harmonika Ensemble*. Allerede tre måneder efter stiftelsen, vandt ensemblet i Rotterdam 1. pris og det hollandske kulturministeriums guldmedalje, for dets præstation i ensemblepil, kunstklasse. Derefter fulgte en række koncertrejser til Holland, DDR, Polen, Vesttyskland, Bulgarien, Norge og Sverige, - og i sommeren 1981 gennemførtes en ni ugers tourne i USA og Canada. Ensemblet gav 25 koncerter i 15 stater. Ved den afsluttende Open Air koncert i Milwaukee, Wisconsin, var der over 100.000 tilhørere.

Et afgørende kunstnerisk løft, og dermed stigende anerkendelse, fik ensemblet ved en række opførelser af Per Nørgårds *Abendlied und Märchenfarben*. Dette værks udnyttelse af harmonikaens rytmisk - dynamiske og klanglige muligheder, blev da også incitament for komponisten Sven Erik Werner, til at gå i gang med at skrive for JD & DDHE. Resultatet *Tie - Break*, blev under stor opmærksomhed uropført ved en af Vogtländische Musiktages koncerter i Klingenthal, DDR, den 12. maj 1984. Herefter ved endnu en række koncerter i DDR, og sidst - som fast programpunkt - under DDHEs koncerttourne i Vesttyskland, oktober 1984.

Første danske opførelser af Sven Erik Werners *Tie - Break*, bliver altså Det Danske Harmonika Ensembles koncerter for NY MUSIK I BIRKERØD og på DET FYNSKE MUSIKKONSERVATORIUM, henholdsvis den 13. og den 20. januar 1985.

## Program

Per Nørgård:	<i>Abendlied und Märchenfarben</i>	1981
Sven Erik Werner:	<i>Tie - Break</i> Anette Løffler, harmonikasolo	1984
Vladislav Zolotarjew:	<i>Partita nr. 1</i> 1. Allegro 2. Grave . Marcia funebre 3. Andantino 4. Presto	1968
Jeanette & Lars Dyremose:	<i>Dansk Rapsodi</i>	1956
	PAUSE	
Hans Boll:	<i>Æblelil</i>	1984
Hans Boll:	<i>Viva Maravilloso Tango</i> Anette Løffler, Harmonikasolo	1984
Strauss/Yaskevitj:	<i>Frühlingsstimmen</i>	
Alec Templeton:	<i>Bach Goes To Town</i> <i>Slagtøj:</i> Birgit Svendsen Per Jensen <i>Mixerpult:</i> Sven Erik Werner	



## Et klaver giver Deres barn musikglæde - og mange andre værdier.

Klaveret hjælper det senere barn til at udfolde sig, det køjede barn bliver frit og det usikre barn får selvtillid.

For det barn, der ellers hurtigt giver op, kan klavere udvikle stabilitet og energi. Uopmærksomhed afbøjes af koncentration, og usyrlig vitalitet bliver måbrettet.

Det er kun noget få børn, der ikke udvikles på mange forskellige måder, når de begynder at spille. Den bedste tid at starte er lige nu, og

det rigtige instrument, vil vi gerne hjælpe Dem med at finde. Vi har ikke kun et fabrikat, som vi absolut skal sælge. Hos os kan De frit vælge mellem alle førende fabrikanter - et rigtig pianorama. Vi har sagt musikinstrumenter i 40 år, så vi ved noget om, hvordan børn lærer takt og tone.

Basen er af vore foretninger og har om vore meget fordelagtige betalingsbetingelser og lånevordninger.

**I TAKT MED TIDEN**

**ALFRED Christensen**

Lyngby Stormvej	32-88 77 68
Frederiksberg	31-41 00 22
CITY 21 Tårnvej	00-32 21 11
Ålborg	06-13 24 33
HLS 57000	07-42 32 84

Musik er skægt! — Musik i Musikcentret er skæggest! — Spil med Jeanette & Lars, det er allerskæggest!

Musikcentret er skæggest! — Musik i Musikcentret er skæggest! — Musik er skægt! — Spil med Jeanette & Lars, det er allerskæggest!



Musik er skægt! — Musik i Musikcentret er skæggest! — Spil med Jeanette & Lars, det er allerskæggest! — Musik er skægt! — Musik i Musikcentret er skæggest!

# Musikcentret's FESTKONCERT

Søndag den 11. marts kl. 19.00  
Folkets Hus, Kongressalen, Enghavevej 40

Musikcentret er skæggest! — Spil med Jeanette & Lars, det er allerskæggest! — Musik er skægt! — Musik i Musikcentret er skæggest!

# hagstrom musik

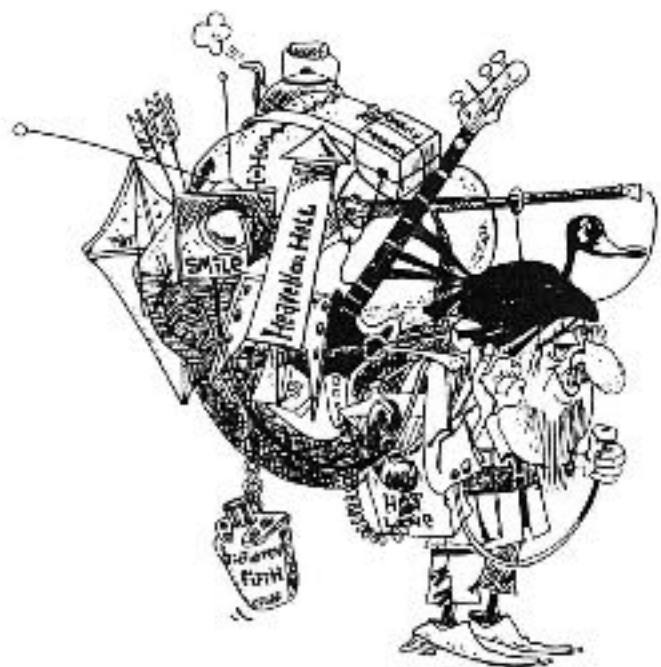

Fender

ROGERS DRUMS  
U.S.A.

OLDS

PERRY

EPIPHONE

Teraco

Byartor

Thomas

solina

eminent

ACCORDIOLA

Paolo Soprani

GIULIETTI

CORTON

hagstrom

BINSON

KØBENHAVN

ODENSE

KOLDING

ÅRHUS

ÅLBORG

FREDERIKSHAVN

HJØRRING

SKIVE



# HOHNER

## HARMONIKAER

- verdens bedste - mest solgte



Virtuoser og amatører verden over foretrækker Hohner harmonikaer, fordi de er let spillelige og uovertrufne i finish og tone. Der er 59 forskellige Hohner harmonikaer at vælge imellem til priser fra

**Kr. 285,-**

Ring eller skriv efter gratis katalog.

SKANDINAVIENS STØRSTE MUSIKFORRETNING



## Alfred Christensen

7500 HOLSTEBRO · TLF. (07) 42 33 44

AALBORG · KØBENHAVN

Urbanegade 19 23 · Tlf. (08) 13 24 70 · Rødovre Centrum 133 · Tlf. (01) 41 02 22

KOM OG HØR  
FØR DE KØBER



 **YAMAHA**



ORGLER

GUITARER

FORSTÆRKERE

BLÆSEINSTRUMENTER

PERKUSSIONSINSTRUMENTER



**Fangel  
MUSIK**



**DEMONSTRATIONS-CENTER**

FALKONER ALLÉ 19 – (01) 19 22 05

Åben 13–17.30, fredag 13–19, lørdag 10–14

## Lær at spille harmonika med Jeanette og Lars



Selvfølgelig skal musik læres »GENNEM ØRET«. Derfor foregår undervisningen med en kombination af 33' plader og rigt illustreret undervisningsmateriale. De bestemmer selv tempoet – og Deres lærere bliver aldrig trætte. Endvidere får De en dejlig harmonika til rådighed – gratis i hele kursusperioden – og De får lejlighed til at se og høre studiemateriale før De bestemmer Dem! Send derfor annoncen i dag til:

**Musikforlaget BØRGE BINDERUP, Hellerupvej 90,  
2900 Hellerup.**

Ja! – Jeg ønsker uden forpligtelse at modtage oplysninger om Harmonika-kursus.

Navn .....

Adresse .....

Postdist. .... Tlf. ....

Musik er skæg! — Musik i Musikcentret er skægger! — Spil med Jeanette & Lars, det er allerskæggest!

Musikcentrets ærespokal 1973 er stiftet af Forlaget Børge Binderup. Prisvinderen får under koncerten overrakt pokalen af Børge Binderup.

**GRATIS HARMONIKA i 4 måneder**

Nybegyndere GRATIS nodemateriale i 4 måneder  
Det tilbyder vi vores elever

**MUSIKCENTRET**  
Flidsagervej 16, 2500 Valby  
Telefon (01) 46 34 24

Musikcentret er skægger! — Musik i Musikcentret er skægger! — Spil med Jeanette & Lars, det er allerskæggest!

Musik er skæg! — Musik i Musikcentret er skægger! — Spil med Jeanette & Lars, det er allerskæggest!

# PROGRAM

KONFERENCIER: Helmuth »Smuth« Jendal

## MUSIKCENTRETS BØRNEORKESTER

under ledelse af Jeanette

Dansende børn ..... W. Leers  
Ländler ..... W. Leers

## FIRKLØVERET – Faith, Annelise, Leif og Erik

underholder

## MUSIKCENTRETS SENIORORKESTER

under ledelse af Lars

Näckrosen ..... Arr. P. Nielsen

## BØRNEDUO – Annette og Jesper

Oles nye automobil ..... O. Ring

## MUSIKCENTRETS MELODICAORKESTER

under ledelse af Varna

Spurven sidder stum bag kvist ..... Th. Aagaard/  
Arr. Jeanette & Lars

## PRÆMIEUDDDELING ved Bjarne Barndorff

## MUSIKCENTRETS JUNIORORKESTER

under ledelse af Jeanette

Ping Pong Polka ..... H. Löhr  
Birkfelder Ländler ..... T. Schlunck

## PAUSE

## MUSIKCENTRETS UNGDOMSORKESTER

under ledelse af Lars

Russisk Roulette ..... H. Ebing  
Kosakdans ..... C. Schneider

## MUSIKCENTRETS MESTERSKABER

Vinderne spiller

## HARMONIKADUO – Jeanette & Lars

Dansk Rapsodi ..... Jeanette & Lars  
La Bourrasque ..... M. Peguri/  
Arr. Jeanette & Lars

## MUSIKCENTRETS MAMMUTORKESTER

Punktum Finale ..... W. Leers

## EFTERSPIK

Efter koncerten er der spøg og skæmt på gulvbrædderne for hele familien. Desuden gives der lejlighed til at nyde smørrebrød, øl drinks og kaffe.

*Landola*

FINEST GUARANTEED  
QUALITY

Made in Finland

CLASSIC OG  
WESTERN



PRØV DEN HOS MUSIKHANDLEREN

*Landola*

GUITAREN FRA FINLAND

L. AUB. HANSEN MUSIK %

Spil med  
**JEANETTE & LARS**



SPIL

**HOHNER**





Olle Johnny  
med sin SOLO SONOR

## I. Bodin Hansen

Vesterbrogade 180

Telefon 21 57 11

## SOLO SONOR

Eget Fabrik.

Forhandling  
af lærende  
Italienske  
mærker

Specialist i  
opstilling

## TILBUD



### HARMONIKAER

WELTMEISTER S 4 og S 5, - RAMONA - Brugte HOHNER - harmonikaer til gammel pris. For eks.: Brugt pianomodel Concerto III, 34/72, 1200 kr. - ROYAL STANDARD, 475 kr. - Paolo Soprani, 925 kr. Brugt knapmodel HAGSTRØM Excellent, så godt som ny, 3500 kr. - Ældre stor HAGSTRØM-harmonika, 500 kr.

### GUITARER

Gode guitarer for begyndere og viderekomne. For eks.: »LUNA«, 275 kr. - Stort udvalg i YAMAHA og LANDOLA m. m. - El-guitarer: Ny PENDER Stratocaster, 4125 kr. - GRETSH, 3500 kr. - En del brugte EL-guitarer: LEVIN, 1700 kr. - GRETSH, 1500 kr. - HÖFNER, 395 kr.

### FORSTÆRKERE

Højttalere. - SOUND POWER 100 W. 1800 kr. - Yamaha - forstærkere.

### RYTMEBOX

For eks. YAMAHA, 2125 kr. Velegnet til harmonika- og orgelspillere.

## LYRA MUSIKHUS

Klausdalsbrovej 80 . Tlf. (010) 69 06 69

# FIRKLØVERET



# weltmeister



## den moderne harmonika

### A.S. BECKER

GÆRDEHUSET • 3060 ESPERGÅRDE

☎ TELEX: 41125

☎ HONESTAS

☎ (03) 23 24 10\*

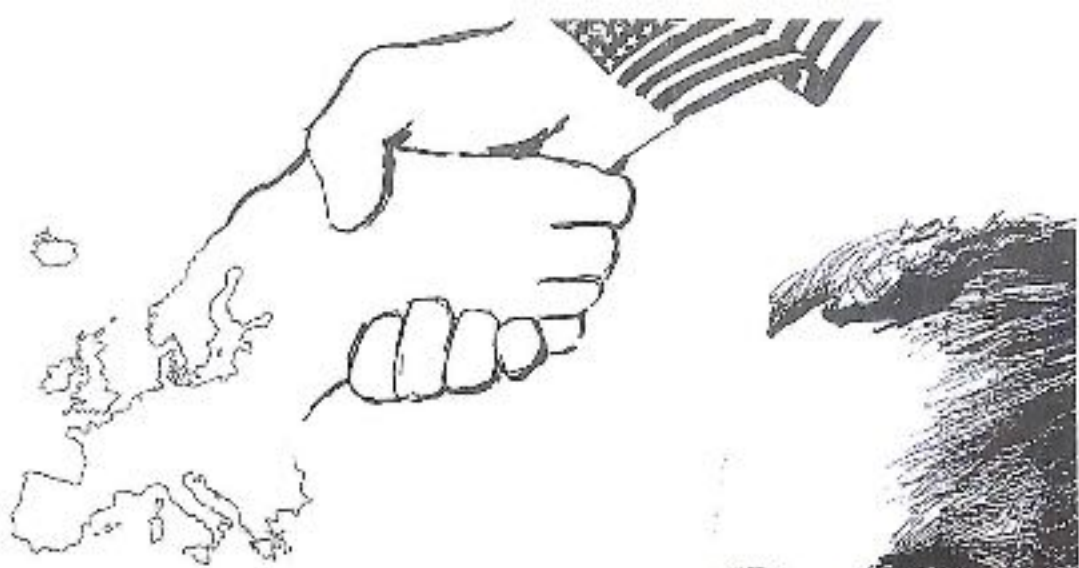

# Hands over

Hans Jørgen Holbek  
Harmonika

Søndag 17. juni 2001 kl. 16.00

Program



# Tango-trilogi

## Tango etude 9:

Et forhold der starter smukt, men bliver forandret og fordrejet, for at ende lidt uforløst og ”ude i det blå”, men problemer i forhold kan ikke bare ignoreres , så....

## Tango etude 8:

.....“Et skænderi” kunne også være en betegnende titel. Først har den ene overtaget, så den anden, og efter et kraftigt udbrud, forsøg på tilgivelse, der i første omgang ikke leder til noget, men i anden omgang fører til et øjeblik med harmoni og ro; for så at blive afbrudt som et lyn fra en klar himmel af et nyt udbrud. Enden på det hele bliver, at de to kombattanter ”ender” i hver sit hjørne, uden en egentlig afgørelse på bataljen.....

## Tango etude 10:

Men – parterne finder trods alt hinanden – i hvert fald for en stund – i et øjeblik af smerteblandet fryd, som beskrevet i Garcia Lorca’s digt:

## Den uforudsete kærlighed

Ingen forstod den søde duft  
af din maves mørke magnolie.  
Ingen vidste hvordan du pinte  
en elskovskolibri mellem dine tænder.

Tusind små perserheste faldt i søvn  
på din pandes månelyse torv,  
mens jeg fire nætter igennem  
kærtegnede din midje, sneens fjende.

Mellem gips og jasminer var dit blik  
en kvist med blege knopper.  
Fra mit bryst søgte jeg at give dig  
bogstaver af elfenben, som *altid*,

*altid*, *altid* siger : min smertes have,  
din krop som altid flygter,  
dine års blod i min mund,  
din mund, nu uden lyset til min død.

Donna Diana  
Overture

*Jeanette Dyremose*  
*Ensemblet*

Emil Nikolaus  
von Reznicek

Introduzione e Toccata  
(1952, rev.1964)

Per Nørgård

Introduktion & Allegro *Niels Ullner, cello*  
(1955)

Måtyàs Seiber

Tango-trilogi :  
(1991-93)

Sven Erik Werner

Tangoetude nr. 9  
Moderato, giocoso  
Tangoetude nr. 8  
Giacoso, secco  
Tangoetude nr. 10  
Interrotto

Don Rapsodi,

3.sats: Maestoso,  
Dolce cantabile, Vivace

Vjatscheslav  
Semyonov

Icebreaking  
(1989, rev. 1991)

*Morten Rossen, harmonika*  
*Mathias Reumert, slagtøj*

Jesper Koch

Bach Goes To Town

*Jeanette Dyremose*  
*Ensemblet*

Alec Templeton

I Got Plenty O’Nuttin’  
(1935)

*Ulrik Cold, sang*

Ira & George  
Gershwin

Side by Side

*Helgi Dyremose, trommer*

Harry Woods

Unchain my heart  
(1960)

*Jollyday Kvartetten*

Sharp & James

# *Hands over* - programidè

Udtrykket "Hands over" er tænkt betegnende for den intensive musikkultur-udveksling mellem Europa og USA. De europæiske nybyggere medbragte hver især deres egne landes musikkulturer, og der opstod et særpræget europæisk musik-kulturmix. Dette krydredes efterhånden også med slavernes afrikanske rytmer, så der hen ad vejen skete en sammensmeltning af alle befolkningsgruppers musik til noget helt specielt "amerikansk", dels på den klassiske, men især på den rytmiske musikscene.

Efter at europæerne således blev primus motorer i udviklingen af den amerikanske musikkultur, oplever vi nu - især efter anden verdenskrig - det omvendte, nemlig en stærk amerikansk påvirkning af ikke kun den europæiske musikkultur, men hele den europæiske kultur overhovedet.

Med ovenstående in mente, er programmet derfor opbygget med en europæisk første halvdel og en amerikansk anden halvdel - med en smeltende ispol som fælles midtpunkt.

## *Musiker/Performer.....hvad er det ?*

En Musiker/Performer er kort fortalt en freelance-musiker. Uddannelsen er så bred og alsidig, at den efter afslutningen skal kunne sætte musikeren i stand til at klare sig ude i det frie pulserende musikliv.

Under uddannelsen tilegner den studerende sig således omfattende kendskab til mange musikgenrer. Så mange, at han/hun vil kunne klare sig på såvel den klassiske som den ny musiks områder. Med den ny musik menes også den rytmiske musiks mange former. Blues, rock, reggae, salsa – og for harmonikastuderende specielt de former, der har harmonikaen som ophav: de mange argentinske tango-varianter, franske musette og java, russiske gopák og trepák, balkan-musikkens mange spektre samt svenske hambo og mange flere.

Udover det praktisk-musiske aspekt indgår iscenesættelsen af en koncert også som et led i eksamen. Derfor skal eksaminanden selv arrangere sin afsluttende eksamenskonzert. Han/hun skal nemlig ikke forvente, at koncertagenturerne står på spring efter nyudklækkede. Man skal kunne selv – og deri indgår, at man skal sammensætte og redigere både program og plakat. Det er således ikke bare den musikalske udformning af programmet, der bedømmes, men også rammerne omkring koncerten.

*Rigtig god fornøjelse !*

*Arrangør: JDA & DDHA i samarbejde*



Blaue Hotensie  
i Mantziussalen  
og  
Bundes Akademie  
Remscheid



Jeanette Dyremose Ensemblet 1995 \* Fcm uropførelser



*Carsten Jeannette & Co.*

Lieber Hans. ♡ ♡ -lichen Gruss und alles gutes für Dich und dein Kammermusik-Schaffen demnächststen Jahren. Demnächst erscheint obenstehender CD, wie du siehst, u.a. mit 2 Boll-stücke. Wenn es bevor deine GB-tag da ist, dann GB-geschenke, sonst Weihnachts-dito.



Et mangensinåtalligt - stadig vekslende - publikum fornyede sig vældigt over festlig harmonikamusik ved Øresundsbroens åbning. De samme musikere Carsten, Majken, Hans Jørgen og Christina, spiller også ved Birkerød Butikkernes morgenbord på lørdag.

## Musik til morgenbordet

Birkerød leverer selv musikken, når Birkerød Butikkerne på lørdag den 5. August byder på kaffe og morgenbrød.

Det er Jollytune - unge spillere fra Jeannette Dyremose Akademiet - der underholder med musik fra morgenstunden kl. 9.00 til 11.30. Majken, Christina, Hans Jørgen og Carsten skal nok sørge for at holde liv i hele gågaden, lige fra området ved Brugsen og op til forretningerne omkring Lokalbanken.

For Jeannette Dyremoses unge musikere bliver Birkerød Butikkernes morgenbord begyndelsen til afslutningen på en hektisk sommersæson, som begynder allerede den 26. April til 30. April med akademiets eget arrangement: Eto-

monika repise Basgroens 2000. I glohed højsommervarme afvikledes fem arrangementer, det ene flottere end det andet.

### Øresundsbroens indvielse

Ind mellem musik til bryllupper, receptioner, i storcentre og ved bådarrangementer med sejlture op og ned på Øresunds vover og på havnerundfarter, blev der også tid til underholdning ved Vennekabsbystævnets afslutningsfest.

Jeanette Dyremose Ensemblet måtte dog spille Champagne Galoppen med indskrænket besætning, fordi nogle af spillerne samtidig divertejede ved bryllup i Bløvsrød. Nej kunne man naturligvis ej heller sige, når der inviteres

til medvirken til indvielsen af Europas største bro.

De samme fire spillere Majken, Christian, Hans Jørgen og Carsten var også her på ferde. Det var flest svenskere på broen, men Sveriges 'dragspillere' havde helt glemt deres mission.

At det er svenskerne bevidst at det er Sveafolket og ikke Danerne, der talstærkt dominerer håndteringen af det elskede bælgdyr viste sig snart, for svenskerne kunne end ikke forestille sig, at det var danskere, som spillede.

Det var derfor morsomt at se deres ansigtsudtryk, når de spurgte:

'Na - hur kommer du da ifrån?', og de unge harmonikaspillere så svarede: 'Fra Birkerød i Nordsjælland! LD.'



En hilsen fra Cypern fra trofast ven Bronislaw Kazimierz Przybylski, komponist bl.a. DIE HORTENSIE for basbarytonstemme, saxofon og musette-harmonika ensemble. Tilregnet Jeannette Dyremose Ensemblet og med på den kommende CD.









1999







Bælgungerne fik 30.000 kroner i støtte fra Copy-Dan fonden.

## Penge til musikbørn

30.000 kroner til 'Børn ind i Musikken' - Bælgungerne

På grund af de opsigtsvækkende gode resultater med 'Børn ind i musikken' har Copy-Dan-fonden besluttet at yde en støtte på 30.000 kr. til videreførelse af projektet. Det stort anlagte forsøgsarrangement påbegyndtes i

Kulturbyår96 på fem skoler i Birkerød, og hen ved 350 børnehaveklasserbørn fik i årene efter deres første instrumentalundervisning på musikværktøjet melodica. En stor del af børnene er siden fortsat med musikken på forskellige instrumenter. Mange af dem på harmonika i Birkerøds Harmonika-

center og 15 små birkerødder på 7-10 år er nu kommet med i musikskoleleder Charlotte Brit Hansens børnehaveharmonikaorkester Bælgungerne. Småbørnsorkesteret medvirker første gang ved Kulturmatten i Birkerød den 6. november - og den 2. december optrædes der i Søborg ved Alfa Laval julefest

for virksomhedens tidligere medarbejdere.

De nye Birkerød-Bælgunger stillede op på Bistrupskolen en 23 grader varm septemberdag iført nissehuer, men alle med mere eller mindre bare ben, som - hvis den fotograferede juleillusion skulle bevares, desværre måtte amputeres.



Ingen fredspibe snarere krigsdans

Læs side 4



Penge til musikbørn

Se side 10



Birkerød top-hold i 2. div

Læs sporten side 39



TOURNE -  
LIV  
NORGE  
99



# Birkerød Avis

Nr. 44 - 48. årgang • Tirsdag 2. november 1999

Postomdelt i 3460 Birkerød POST



## Bælgungerne med i Kultur natten

Birkerød Harmonika Centers børneorkester 'Bælgunger' kan høres kl. 20 på scenen i Mantziussalen på lørdag. Bælgungerne, der ledes af Charlotte Britt Hansen, er 17 Birkerød-børn. 13 af dem i alderen 7-11 år flankeres af få større børn. Billedet er taget på en varm søndagsdag i år, hvor de små harmonikavirtuosser allerede svævede over repertoires til forskellige juleoptrædender.

## Harmonikaer og tango

Sportsdansere giver opvisning ved Kultur natten

Birkerød Harmonika Orkester fra Det Danske Harmonika Akademi får travlt under Birkerød Kulturmat.

Så snart Charlotte Britt Hansen har lagt taktstokken i Mantziusgårdens Aula, hvor orkesteret spiller til instruktion i tango kl. 19-20, pakkes instrumenterne sammen og flyttes over i Mantziussalen.

Men Charlotte må løbe ekstra hurtigt for hendes børneorkester 'Bælgungerne' går på scenen kl. 20.

Koncerten med det voksne orkester begynder ca. 20.15 og vil bl.a. byde på smægtende tango-toner.

De dygtige dansere fra Birkerød Sportsdancerforening støder til i et par forrygende dansenumre.



# Nygam malt

INORDEN



4/99 SEPTEMBER 7. ÅRGANG



## Håkavik Musikkenters 25-års jubileumskonsert



Sonja Midtlien

Det er ikke hver dag en musikkole kan markere et jubileum. Men dette skjedde i Asker lørdag 17. juni da Håkavik Musikkenter feiret skolens 25-års jubileum med en stor festkonsert i Trekanten kino, Asker.

Konserten var en hyllest til skolens grunnlegger, Birgit Stoen. Foruten et utvalg av skolens elever fikk vi høre de kjente musikkutøverne Lena Rist-Larsen og hennes mann Wolfgang Plagge. I tillegg fikk vi stifte nærmere bekjenskap med Jeanette Dyrmosø og et fyrverkeri av et trekkspillensemble, Det Danske Harmonika Ensemble. Det hele ble flettet sammen av konfeksieren Gunnar «GP» Pedersen.

Festkonserten startet med et solistinnslag av Monica Arnevig hvor hun spilte en feiende velkomsthilsen. I det mørke rommet, stilt i et fiolett lys med hvite hanske på hendene, så det ut som om hende danset av seg selv i løse luften.

Birgit Stoen var tidligere dirigent for det Norske Trekkspill Ensemble. Ensemblet opphørte for noen år siden, men ble samlet igjen denne dagen for å gi sin hyllest til Birgit ved at hun ble bedt om å dirigere ensemblet i den russiske folkemeloden «Kajuzeha». Da ensemblet hadde forlatt scenen ble det gjort plass til noen av skolens elever, hvor blant annet 4 år gamle Ragnhild Hayden fremførte «Bjornen sover» sammen med sin mor på piano. Skolen har også en egen gitargruppe og disse fremførte en komposisjon av læreren Freddy Kolseth.

En ikke ukjent komposisjon, Del Viso av Pietro Froisini ble flott fremført av en av skolens trekkspillelever, Ane-Marte Uma, før vi fikk høre Harald Apall Austad spille «Airs» av Bach på orgel.

Musikkolen og Birgit Stoen har i mange år hatt et tett samarbeide med Det Danske Harmonika Ensemble og deres dirigent Jeanette Dyrmosø, og som tidligere nevnt er dette et fyrverkeri av et ensemble i verdensklasse. Deres fremføring av Czanzol & Murinas «Años Sevilla» var en pang-åpning og Alec Templetons «Bach Goes To Town» kunne ikke ha svingt bedre om den ble spilt av et jazzorkester. Videre fikk vi perler som «Rondo Capriccioso» av Felix Mendelssohn Bartholdy, «Perles de Cristal» av Georges Haendel og «Crazy Crissys Ragtime» av Lars Dyrmosø, de to siste særdeles energisk fremført av en liten gruppe fra ensemblet.

Danskerne hadde ikke bare musikalske gaver med seg i bagasjen, de overrakte også gaver både til Birgit og de to som nå driver musikkolen videre, Monica og Lars Arnevig. Birgit fikk også dirigere ensemblet i deres avslutningsnummer, den ikke ukjente «Champagnegaloppens» av H. C. Lumbye. Ensemblet fikk stående applaus og måtte ta et ekstranummer, det ble en meget stemningsfull utgave av Evert Taubes «Nocturne».

Fleere av skolens elever opptrådte etter dette, for Lena Rist-Larsen og Wolfgang Plagge kunne entre podiet. Vi fikk høre enda et av Bachs mesterverk, «Konsert for to tastinstrumenter» og Andre Astiers «Grunde Valse de Concerto».

Konsertens mest originale innslag var nok familien Lehne med den trekkspilleende hunden Murdoch som solist, og deres noe uvnlige fremførelse av melodien «Jeg vil ha en liten hund». Murdoch, for anledningen kledd i kjole og hvitt, trykket så godt han kunne på tangentene med snuten. Hundens tonevalg stemte ikke helt, men et morsomt innslag var det.

Til slutt ble alle musikkolens trekkspillorkestre samlet på scenen for å fremføre to fellesnumre, «When the Saints» og «Amazing Grace» som avslutning på konserten, totalt 50 trekkspillere. En stor salutt ble avlyrt og markerte at en storartet konsert var ved veis ende.

# Remscheid Bundes Akademie Maj 99

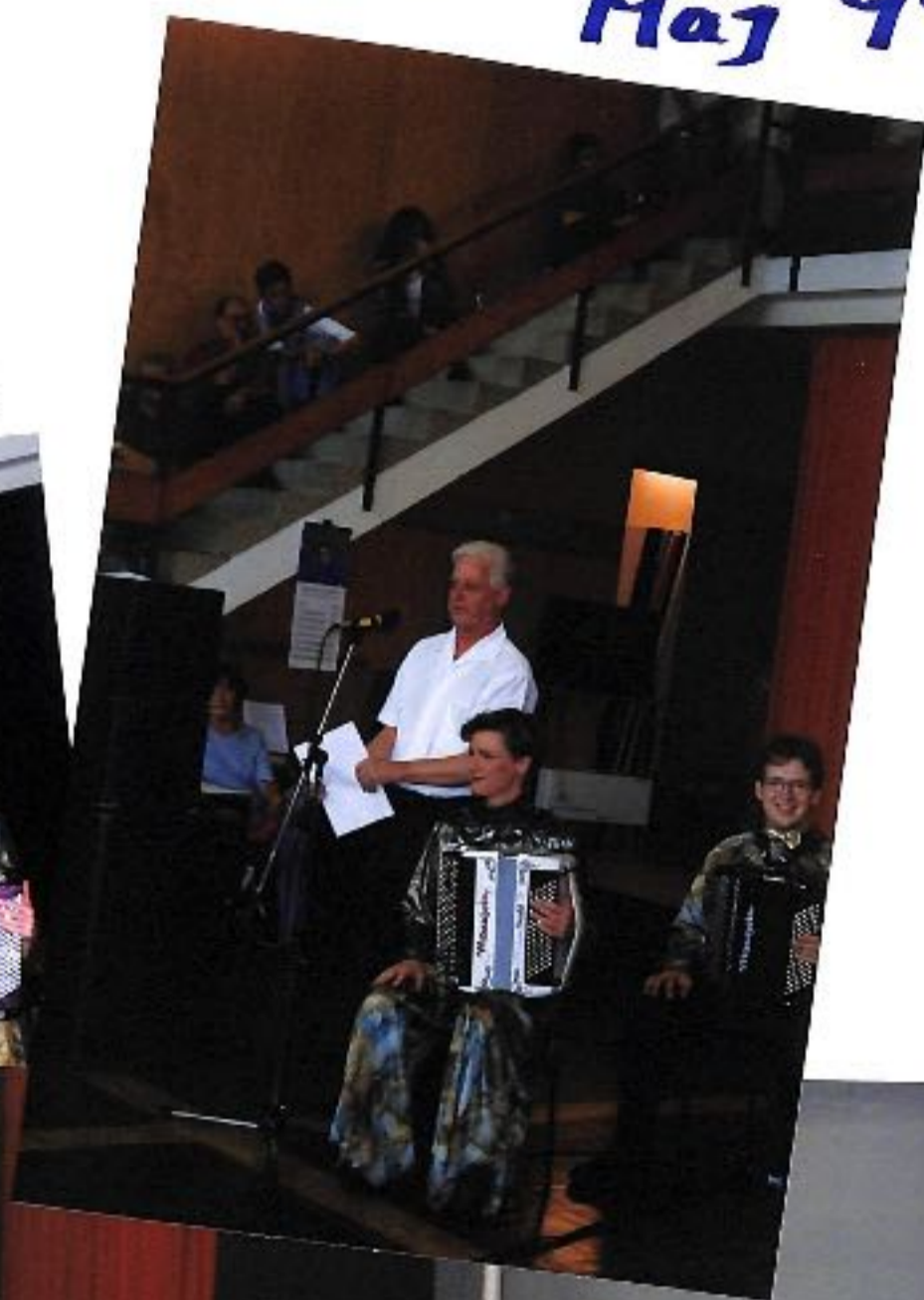

Historie

Optaget i Vanløse Bio  
Juli 1968

Producer: George Swensson

Tonemester: Ivar Rosenberg

# AROUND THE WORLD

with an Accordion

Stereo & Mono

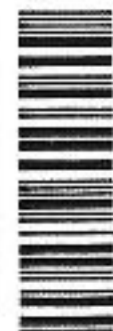

29331 01

DR DISKOTEKE





Tournelet  
NORGE 99

# AROUND THE WORLD WITH AN ACCORDION

- |       |                |  |                |
|-------|----------------|--|----------------|
| 1     | Mexico:        | <del>VVV</del><br>CARNIVAL MEXICANO  | Lars Bjarne    |
|       | Great Britain: | <del>VVV</del><br>ENGLISH DANCE SUITE<br>Kerry Dance<br>Highland Fling<br>Sailors Hornpipe   | Lars Bjarne    |
|       | Germany:       | <del>VVV</del><br>WEILIMDORFER STANDCHEN   | Lars Bjarne    |
|       | Argentina:     | <del>VVV</del><br>A MEDIA LUZ  | Edgardo Donato |
|       | Italy:         | <del>VVV</del><br>TARANTELLA   | Lars Bjarne    |
|       | Russia:        | <del>VVV</del><br>POSIDELKI<br>The Beautifull Katarina<br>The Gusliplayer from Smolensk<br>The Gossips<br>Alas, My Flowers<br>At The Gate<br>Alas, You Birch | Ejfin Petroff  |
| <hr/> |                |  |                |
| 2     | France:        | <del>VVV</del><br>BOURRASQUE   | Michel Pegari  |
|       | Hungary:       | <del>VVV</del><br>INTRODUCTION AND CZARDAS   | Lars Bjarne    |
|       | Sweden:        | <del>VVV</del><br>LIFE IN THE COUNTRY  | Andrew Walter  |
|       | Bulgaria:      | <del>VVV</del><br>BULGARIAN DANCE SUITE<br>Pajdaska<br>Deer Dance<br>Circle Dance  | Lars Bjarne    |
| 5     | Belgium:       | <del>VVV</del><br>MINIATURE SUITE<br>Joie<br>Moquerie<br>Parodie Musicale<br>Ivresse   | Lars Bjarne    |
| 6     | Norway:        | <del>VVV</del><br>LANRENTIUS VARIATIONS  | Lars Bjarne    |
| 7     | Denmark:       | <del>VVV</del><br>DANISH RHAPSODY  | Lars Bjarne    |



LARS BJARNE

**OKTAV**  
OKLP 115

PRODUCER: George Suterain  
SOUND: Ivar Rosenbergs Lydteknik  
COVER: Harald Sverren

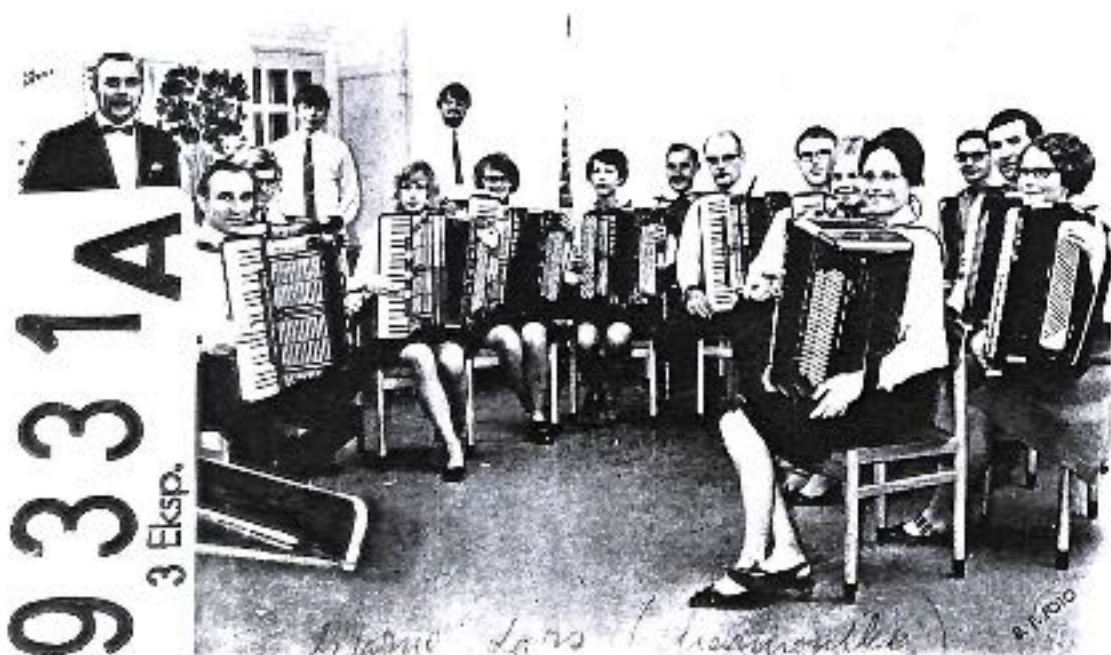

9331A  
3 Eksp.



Tour  
noliv

## KIRKE-BASSEN

Ulrik Cold har i mange år levet en tilværelse som feteret operastjerne på alverdens fornemste scener og ved Det Kgl. Teater. Nu har han skiftet den traditionsrige arbejdsplads på Kgs. Nytorv ud med et ganske almindeligt kirkekor på den københavnske vestegn.

Fremover er der således fri adgang til den internationalt kendte sangers stemmepragt hver søndag i Høje Taastrup Kirke.

Det er i midlertid ikke nyt for den snart 60-årige sanger.

Han begyndte karrieren som kirkesanger i Københavns Domkirke som dreng – og selv om alderen nu umuliggør de store krævede operapartier, så er Ulrik Cold stadig en flittig solist. Ligesom han nyder at optræde i den lettere genre sammen med harmonika-spilleren Bodil Heister.



Siden sin dresgetid har den nu 60-årige Ulrik Cold sunget i kirker. (Foto: Erik Gleie)

99

## Først Tyskland så Norge

- Det kører bare!

Jeanette Dyremose og hendes harmonikaspiilere er just sammen med sanger Ulrik Cold og Birkerød Musikskoles saxofonherer Christian Hougaard kommet hjem fra Bundes Akademie Reimscheid ved Köln, hvor de med stor

succes optrådte for 150 harmonikalærere og orkesterledere.

Ved hjemkomsten lå der invitation til ensemblet fra Birkerøds norske venskabsby Asker, om at medvirke ved et stort anlagt arrangement i anledning af et skolejubilæum.

Ulrik  
60

15 maj 1999

# INTERMUSIK

Größte Zeitung für Harmonika - Kultur und Musik

K 3405

7. Jahrgang / Nr. 9 September 1998 Einzelpreis: DM 4,50 öS 35

Intermusik  
Postfach 1609  
59159 Kamen

Forsckelligt  
fra  
INTER-  
MUSIK  
1998  
1999



**Mit ihren bunten Akkordeons** warten die jungen Musiker des Kinderorchesters des Dänischen Harmonikazentrums auf ihren ersten Auftritt. Im Rahmen des Konzepts „Kinder hinein in die Musik“ waren die Kleinen zunächst mit einem Jahr Melodicaunterricht an das Musizieren herangeführt worden. Es folgte ein dreimonatiger Akkordeonunterricht, bevor ein Übergang zum Knopfakkordeon angeboten wurde. Viele Eltern investierten in ein farbenfrohes deutsches Fabrikat, und es wurde ein Orchester aus 21 jungen Knopfgrifflern gegründet. **Mehr über das Konzept auf Seite 8.**

## Dezember 1999



Die „Balgspatzen“ aus Kopenhagen – Weihnachtszeit auf dänisch mit Nikolausmützen und in kurzer Hose.

## „Kinder hinein in die Musik“

So lautete das Motto eines Unterrichtsprojektes, das bereits im Jahre 1996 begann, als Kopenhagens Kulturhauptstadt Europas war. Anfangs Schulen in Kopenhagens Stadtteil Birkerød erhielten damals rund 350 Kinder ihren ersten Instrumentalunterricht auf der Melodica. Der größte Teil der Kinder ist später bei der Musik

geblieben und spielt heute verschiedene Instrumente, nicht nur Akkordeon, aber auch. Genau 17 der sieben bis zehnjährigen Kinder haben sich unter Leitung von Charlotte Britt Hansen zum Kinder-Akkordeonorchester „Bælgangerne“ („Die Balgspatzen“) zusammengefunden und absolvierten in diesem Herbst

ihre ersten Auftritte: am 6. November bei der Kulturmacht-Veranstaltung in Birkerød und am 2. Dezember bei der Großen Weihnachtsfeier der Firma Alfa Laval. Aufgrund der guten Resultate beschloß jetzt die „Copy-Dan-Foundation“ das Projekt mit weiteren 30.000 Dänischen Kronen (ca. DM 8.200) zu fördern.

## Dänisches Projekt erfolgreich angelaufen

# Musizieren fördert die Lernkonzentration

**Birkerød (Dänemark).** Aufgrund der stets sinkenden Schülerzahl sowohl an privaten als auch an öffentlichen Musikschulen führten Jeannette und Lars Dyrenæs von der Dänischen Akkordeon-Akademie - in Zusammenarbeit mit der Schulverwaltung - in mehreren Kindergartenklassen Birkerøds Melodicaunterricht ein. Das Versuchsprojekt begann im Rahmen der Aktivitäten „Kopenhagen - Kulturstadt '96“. Eine erste Bestandsaufnahme erfolgte im April 1997, als 262 Kinder im vollbesetzten Mantziussaal von Birkerød auftraten. Alle waren von den Darbietungen begeistert, und einige Schulen des Ortes beschlossen daraufhin, den Melodicaunterricht fortzusetzen.



Der jüngste Solist des Tages: Mikkel (5) war so bei der Sache, daß er selbst nach dem Applaus zu lächeln vergaß.



Die Konzentration der Kinder beim Musizieren steht ihnen deutlich ins Gesicht geschrieben.

Die Nachbarstadt Hillerød schloß sich dieser Maßnahme mit zunächst drei Kindergartenklassen in der Schanzenstraße an. Ein Jahr später (April 1998) wurden den Melodicaschülern Akkordeonunterricht mit einem freien Pianoakkordeon (26/40) angeboten. Schon drei Monate später erfolgte der Übergang zum Knopf-

griffakkordeon. Eine Reihe von Eltern investierten in ein Knopfinstrument und - wie sich herausstellte - in die musikalische Zukunft ihrer Sprößlinge. 21 kleine Knopfgriffler üben seitdem in Gruppen das Zusammenspiel und spielen im Orchester „Bælgspil-kinder des Harmonikazentrums“. Das Projekt hat sich bewährt. In-

zwischen trat schon die neue Melodica-Kindergarten-Generation auf: 150 Kinder spielten zusammen nach großen Tafeln und Overhead-vergrößerten Noten. Wie die Kindergärten bestätigten, wirkte sich die Musik positiv auf das Lernverhalten der Kinder aus, besonders die Konzentrationsfähigkeit werde verbessert.



Begeisterung weckte das Melodikavorspiel der 262 Kinder im Mantziussaal.

2 x 60

13 = 22 = 31

Ida og Carl Holbek.



(ph.D.), er videnskabelig rådgiver i Radiometer Medical A/S.

De to sønner Hans Jørgen og Carsten er ligesom forældrene dybt involveret i harmonikens musikalske univers. Begge er elever ved Det Danske Harmonika Akademi og derudover studerer Hans Jørgen som hovedfag harmonika ved Jeanette Dyremose på Carl Nielsen Konservatoriet i Odense, medens Carsten studerer musikvidenskab på Københavns Universitet. Gallakonzertens 220 inviterede tilhørere vil blive budt på et program, der indeholder alle facetter af musikken for og med harmonika og med deltagelse af bl.a. af tidligere operachef ved Det kgl. Teater, Ulrik Cold.



60 Ida Holbek, mangeårig markedschef hos NCB, København, fylder 60 år i morgen. Hun blev ansat i Nordisk Copyright Bureau i 1972 og har siden begyndelsen af 80'erne som afdelingschef for NCBs markedsfunktion delta-

get i talrige forhandlinger med de internationale og nordiske fonogramproducentorganisationer.

Ida Holbek er velbevandret i alle spørgsmål, som har at gøre med forvaltningen af musikrettigheder i forbindelse med indspilninger, og hun vil i de kommende år som chefforhandler koncentrere sig om udnyttelsen af denne viden til gavn for rettighedshaverne.

Reception fredag i NCB, Frederiksgade 17, København.

## Galla koncert

For Ida & Carl Holbek

I anledning af Ida og Carl Holbeks 60 års fødselsdag i talbytningsomvendingen henholdsvis 13. Og 31. Januar fejres ægteparret ved en Galla-koncert, som finder sted den 22. Januar kl. 16 i Mantziussalen.

Det Danske Harmonika Akademi står for koncertarrangementet.

Ida og Carl Holbek dyrker begge ivrigt harmonikaspiilet og er begge medlemmer af

harmonika-akademiets bestyrelse.

Ida Holbek har været medlem lige siden akademiets grundlæggelse i 1990 og er nu bestyrelsesformand.

Ida Holbek var i mange år markedschef i Nordisk Copyright Bureau og pr. 1. januar 2000 bestrider hun en nyoprettet stilling som chefforhandler. Begge funktioners hovedformål er varetagelse af komponisters, tekstforfatteres og musikforlæggeres indspilningsrettigheder.

Carl Holbek, lic. tech.

## HJERTELIG TAK!!!

*Det har overvældet os at modtage SA mange dejlige gaver, blomster, breve og telefonsamtaler i anledning af vore runde fødselsdage.*

*Tusind tak til alle de søde harmonikaspillende givere!*

*Det har også været os en glæde, at så mange af vore harmonikavenner havde lyst til og mulighed for at overvære den festlige Galla-Koncert, som Lars, Jeanette, Charlotte og Ulrik havde tilrettelagt. Forhåbentlig fik I lige så stor glæde af koncerten, som vi. Stor tak til arrangørerne!*

*Det kan måske interessere jer at høre, at ét af koncertens formål blev opfyldt.*

*Alle de ikke-harmonikaspillende koncertgængere har måttet overgive sig og erkende, at instrumentet kan bruges til andet end Nyhavns-Viser!! Alle - også de på forhånd skeptiske - har måttet overgive sig!*

*Så hvem ved - måske skal vi til at slås med mange flere om pladserne ved de næste koncerter i Det Danske Harmonika Akademi's regi!*

*Endnu engang: tak for jeres flotte gaver - og for jeres medvirken til at festliggøre vore fødselsdage!*

*Mange venlige hilsener  
Ida og Carl Holbek*



Ida og Carl Holbeks fødselsdage fejres med gallakonzert i Birkerød

## 2 x 60 år fejres

Ida og Carl Holbek. Allersød har begge 60 års fødselsdag i talbytningsomvendingen henholdsvis 13. og 31. januar - fejres ægteparret ved en gallakonzert, som finder sted den 22. januar kl. 16 i Mantziussalen i Birkerød. (bemærk 13-22-31).

Det Danske Harmonika Akademi står for koncertarrangementet.

Ida og Carl Holbek dyrker begge ivrigt harmonikaspiilet og begge er medlemmer af harmonika-akademiets bestyrelse. Ida Holbek har været medlem lige siden akademiets grundlæggelse i 1990 og er nu bestyrelsesformand.

Ida Holbek var i mange år markedschef i Nordisk Copyright Bureau og pr. 1. ja-

nuar 2000 bestrider hun nyoprettet stilling som chefforhandler. Begge funktioners hovedformål er varetagelse af komponisters, tekstforfatteres og musikforlæggeres indspilningsrettigheder. Carl Holbek, lic. tech. (Ph.D.), er videnskabelig rådgiver i Radiometer Medical A/S.

De to sønner Hans Jørgen og Carsten er ligesom forældrene dybt involveret i harmonikens musikalske univers. Begge er elever ved Det Danske Harmonika Akademi, og derudover studerer Hans Jørgen hovedfag harmonika ved Jeanette Dyremose på Carl Nielsen konservatoriet i Odense, medens Carsten studerer musikvidenskab på Københavns Universitet.

Rainer Maria Rilke

## Blå Hortensia

Samme indtryk som farvediglen sidste Grønne  
gør disse blade: tørre, glansløse og ru som de er,  
under blomsterstandene, som ikke toner Blåt i sig selv,  
men kun afspejler det som noget fjernt.

Genspejler det forgrædt og antydet,  
som om de var på nippet til at tabe det igen,  
og lige som gamle breve på blåt papir  
har de et skær af Gult, Violet og Gråt;

forvasket som på en barnekjole,  
der er lagt hen og ikke rigtigt er med mere:  
så mærker man, hvor kort sådan et lille liv er.

Men det Blå synes pludselig alligevel at forny sig  
i en af blomsterstandene, og man ser  
hvor rørende lidt Blåt kan overstråle det Grønne

Gendigtning ved Ulrik Cold

## Harmonika

Tekst og musik af Sven Erik Werner

1. Harmonika,  
du er en elskelig hjertesag,  
som kærligt ler af nid og nag.  
Og er du lidt tung at danse med,  
så skyldes det kun din sindrighed,  
harmonika.
2. Harmonika,  
du kræver kærtegn og brydertag,  
før du gi'r lov at holde af.  
Men finder du først en rigtig ven,  
så får han det sure sødt igen,  
harmonika.
3. Harmonika,  
du har det bedst i det muntre lag,  
men klarer snildt den finere smag.  
Fra knejpe og kro til slot og vrå  
du finder et sprog, vi kan forstå,  
harmonika.
4. Harmonika,  
du er til kaffe og hjemmebag  
og af og til en pebret sag:  
fra Nørgård til tango, blues og vals  
du lægger dem gavmildt om din hals,  
harmonika.

02.04.1994

## Medvirkende

### Forbindende tekst og kommentarer

Ulrik Cold & Lars Dyremose

### Basbaryton & Korledelse

Ulrik Cold

### Harmonikasoli & Harmonikaledsagelse

Rikke Hald Jensen \* Peter Katina \* Lars Dyremose  
Branko Djordjevic \* Hans Jørgen Holbek

### Charlotte Britt Hansen & Birkerød Harmonika Orkester

1. stemme: Majken Bell \* Lars Knudsen \* Helena Wiinholt  
2. stemme: Christina Björk \* Karina Rønne Vang  
3. stemme: Ida Holbek \* Carl Holbek \* Toke Meyer Andersen  
4. stemme: Carsten Holbek  
Bas: Danijela Tomicic \* Hans Jørgen Holbek

### Jeanette Dyremose Ensemblet

Basbaryton: Ulrik Cold  
Saxofon: Christian Hougaard  
Harmonika 1. st.: Majken Bell \* Charlotte Britt Hansen  
Harmonika 2. st.: Christina Björk  
Harmonika 3. st.: Carsten Holbek  
Harmonika 4. st. & Bas: Lars Dyremose \* Hans Jørgen Holbek  
Slagtøj: Helgi Dyremose

### Charlotte Britt & Bælgungerne

Rikke, Mikkel K., Mikkel H., Karoline, Dorte, Morten, Philip, Sara,  
Christoffer, Julica, Jonas, Carina, Nana, Thea, Toke, Karina

### Jollevdags Kvintetten

Harmonika \* Midiharmonika \* Trommer \* Harmonikabas \* Sang:  
Christina Björk / Majken Bell \* Hans Jørgen Holbek  
Helgi Dyremose \* Carsten Holbek \* Mette Willaing

### Det Danske Harmonika Akademi's kor

Sopran & Alt: Christina Björk \* Majken Bell \* Charlotte Britt Hansen  
Lynne Sundstrøm \* Mette Willaing \* Jeanette Dyremose  
Tenor & Bas: Hans Jørgen Holbek \* Carsten Holbek \* Henning Lundin \* Ulrik Cold  
Sangsolist: Henning Lundin

### Lydteknik \* Lyssætning

Helgi Dyremose \* René Sølje

### Scenefolk

Benny Kjeldsen \* Kurt Petersen \* Kirsten Sell

Mantziussalen Birkerød

Lørdag den 22. januar 2000 kl. 16.00



i anledningen  
Ida & Carl Holbek 60

# Gallakoncert

under medvirken af  
Orkestre \* Ensemble \* Kor  
Sang- og instrumentalsolister  
fra  
Harmonikacentret  
&  
Det Danske Harmonika Akademi

Arrangør  
Det Danske Harmonika Akademi  
og tilsluttede institutioner

## Program

Christine Boll	Partita Piccola Allegro ma non troppo Largo Allegro
Britisk traditional	Surprise
Bronislav Kazimierz Przybylski	Blaue Hortensie Rainer Maria Rilke
Johannes Brahms	Ungarsk Dans nr. 5. Parafrase ved Ivan Yaskevitzj
Waldemar Leers	Matrosdans
Jeanette & Lars Dyremose	Hip Hurra Harmonika Fødselsdag vi har i dag
Evert Taube	Viva Maravilloso Tango Min älskling Fridtjof og Carmencita
Jeanette & Lars Dyremose	Crazy Chrizzy's Ragtime
Erskine Hawkins	Tuxedo Junction
Felix Mendelssohn Bartholdy	Rondo Capriccioso
Georges Bizet	Toreadorens sang Af operaen Carmen
Hans Christian Andersen	Min unge brud Folkemelodi fra Langeland
Sven Erik Werner	Harmonika Tekst ved komponisten
Jeanette & Lars Dyremose	Impromptu
Alec Templeton	Bach Goes To Town Preludio e Fuga
Evert Taube	Nocturne Ensemblesats ved J&L. Dyremose
Aram Iljitsj Khatsjaturian	Sabeldans Af balletten Gajané

Fonds-  
udstilling  
96  
&  
99











## Programm

Freitag, 8. Mai 1998

10.30 Uhr **Empfang beim Oberbürgermeister der Stadt Neubrandenburg**  
**Herr Gerd zu Jeddelloh**

12.00 Uhr **Bowlingnachmittag**

19.00 Uhr **"Musik, Poesie und Ballett"**

Eröffnungskonzert - großer Saal HKB

**Mitwirkende:**

Christina Munkstorff, Ann Kolvig - Solotänzer  
am Königlichen Theater Kopenhagen

Jeanette Dyremose & Det Danske Harmonika

Ensemble mit den Solisten und Preisträgern

verschiedener internationaler Akkordeon-

wettbewerbe Heidi Hansen, Branko Djordjevic

und Anders Vesterlaht (Dänemark)

Armand Lassagne - Akkordeonsolist

(Frankreich)

Akkordeonorchester und Solisten der Musik-

schule Neubrandenburg (Deutschland)

(Karten zu 10,- / 8,- DM in der Musikschule

und an der HKB Kasse)

Sonnabend, 9. Mai 1998

15.30 Uhr **"AKKORDEONS LIVE - INTERNATIONAL"**

Konzert der teilnehmenden ausländischen

Akkordeonensembles in der Aula des

Lessing-Gymnasiums

(Karten zu 6,- / 4,- DM in der Musikschule und

an der Konzertkasse im Lessing-Gymnasium)

20.00 Uhr **Tanzparty**

in der Ausstellungshalle des HKB

Sonntag, 10. Mai 1998

16.00 Uhr **"Time to say good bye"**

Abschlusskonzert mit allen Teilnehmern und

**Preisverteilung** - großer Saal des HKB

(Karten zu 10,- / 8,- DM in der Musikschule

und an der HKB Kasse)

Mit freundlicher Unterstützung von:

- Stadt Neubrandenburg
- Büro 750 Jahre Neubrandenburg
- Veranstaltungszentrum Neubrandenburg GmbH
- Förderverein der Musikschule der Stadt Neubrandenburg MusiN
- Dresdner Bank
- Deutsche Bank
- Neubrandenburger Bank
- AOK Neubrandenburg
- M&B Markt, SB Warenhaus
- Rohrleitung und Tiefbau GmbH Melms
- Rotary-Club
- DRUCK-PARTNER Axel Schmidt
- Gaststätte "Mudder Schulten" K. Wichmann
- CREATIV Architektur und Innenraumplanung GmbH Frau Dr. Eckelt
- Provinzial Generalagentur W. Nehls
- Goldschmiedemeister R. Dähne
- Billiard- und Bowling-Zentrum
- UHU-Studio B. U. Krebs Neubrandenburg



vom 08. - 10. Mai 1998

# DIPLOM



für die erfolgreiche Teilnahme am  
"Konzerttreffen europäischer Akkordeonensembles"  
unter Schirmherrschaft des Oberbürgermeisters der  
Stadt Neubrandenburg Gerd zu Jeddelloh

**Jeanette Dyremose &  
Det Danske Harmonika Ensemble**  
(Dänemark)

Neubrandenburg, den 10. Mai 1998



*A. V. J.*  
Oberbürgermeister  
der Stadt Neubrandenburg

*A. V. J.*  
Verantwortlicher  
für Organisation

## Grußwort des Oberbürgermeisters und Schirmherren

Sehr geehrte Damen und Herren,  
liebe Freunde der Akkordeonmusik,

ein herzliches Willkommen in Neubrandenburg. In diesem Jahr begeht unsere Stadt ihr 750-jähriges Gründungsjubiläum - ein besonderer Anlaß für die vielfältigsten kulturellen Veranstaltungen in der Viertrostadt.

Ich bin sicher, das "Konzerttreffen europäischer Akkordeonensembles" mit über 130 Akkordeonisten aus Frankreich, Dänemark, Karelien, Jugoslawien, Polen und Deutschland wird ein musikalischer Höhepunkt im Jubiläumsjahr.

Das Akkordeon verbindet man mancherorts vor allem mit Volksmusik. Welche Vielfalt und Ausdrucksstärke, wieviel mehr dieses Instrument zu bieten hat, haben wir Neubrandenburger schon bei vielen Konzerten mit Akkordeonisten auch unserer Musikschule erfahren können. An diesem Wochenende freuen wir uns auf ein Fest der Akkordeonmusik, das außerdem die verschiedenen nationalen Eigenheiten dieses Instrumentes präsentieren wird.

Neben dem gemeinsamen Musizieren wird dieses Treffen vor allem dazu beitragen, bestehende und neu zu knüpfende internationale Jugendbegegnungen und Musikfreundschaften zu festigen bzw. zu fördern - sozusagen die europäische Idee mit Leben zu erfüllen.

In diesem Sinne wünsche ich allen sehr schöne Konzerterlebnisse und unseren Gästen einen angenehmen Aufenthalt in Neubrandenburg.



Gerd zu Jeddelaß  
Oberbürgermeister

Akkordeonlehrer  
der Kindermusikschule  
Petrosawodsk



Les Accordeonistes  
Coolangeois



Akkordeonorchester  
der Musikschule  
Kragujevac



Akkordeonsolist  
Armand Lassagne



Tanzsolisten des  
Königlichen Theaters  
Kopenhagen



Akkordeonquintett  
der Musikschule  
Koszalin



Nachwuchsakkordeonorchester  
der Musikschule Neubrandenburg



Akkordeonensemble  
der Musikschule Vilejūif



Akkordeonorchester  
der Musikschule  
Neubrandenburg



Det Danske Harmonika  
Ensemble



Akkordeonensemble  
"Akord" des Kulturzentrums  
Koszalin

XXXV. INTERNATIONALER AKKORDEONWETTBEWERB KLINGENTHAL

1998

# Berufungsurkunde

FRAU

JEANNETTE DYREMÖSE

Dänemark

WIRD ZUM  
MITGLIED

DER INTERNATIONALEN JURY  
BERUFEN.

*Manfred Gäbler*  
MANFRED GÄBLER  
VORSITZENDER DES BKROS



Allan Gardenspe & Johan Switzer  
Congas Slagtøj



KONKERT  
NEUBRANDENBURG  
8. Maj  
1998

Opvarmning  
BRANKO  
&  
CHARLOTTE



Siciliansk Ballet optrin / Ann Kolvig & Christina  
Munksterff



Ballet-  
Christina  
Varmer  
op!



ID &  
JDHE



Kæmpebifald!



Carsten, Christina, Karina, Heidi, Sonja



Carsten, Hans Jørgen, Karina, Heidi, Sonja, Majken, Charlotte



Charlotte  
Branko  
Jeanette  
Benny  
Lars



Benny, Charlotte

Hyggestunder i Klingenthal  
Maj 98

Lange  
Ben!  
Hvis?

Sæsonafslutning i Akropolis  
Sommer 98



... og hele Seniorholdet.



Karina



Lars

Sandra

Lajla  
giver  
den  
med  
Mave-  
dans  
☆  
Stor  
succes!



Danijela  
&  
Tanja



....Og så kom der  
gang i den!

Arne & Majken



← Lajla &  
Dmitri.  
Kening Lundin.

← Vistnok  
Benny



Jeanette &  
Ellen med  
Krus & Kram-Kagen!

Ellens fødselsdag



Geschmäht, verachtet als Quetschkommode, von der bürgerlichen „ersten Musik“ nie richtig beachtet, wurde das Musikinstrument in den letzten Jahren totgeredet. Die Verkaufszahlen der großen Hersteller gaben den Gerüchten recht. Doch jetzt boomt es wieder: Das Akkordeon.

Hier die Geschichte des legendären Volksmusikinstrumentes, das jeder kennt und jeder mag.

Dabei hat das Akkordeon höchstkultivierte Vorfahren. Etwa im Jahre 2.700 v. Chr., als wir Europäer noch in Bärenfellen rumliefen, erfand der chinesische Kaiser Kwa Nin das „Sheng“. Ein Holz-Blasinstrument mit freischwingender Stimmzunge, die durch den Luftstrom in Schwingungen versetzt werden und einen sanft an- und abschwellenden Ton erzeugen.

### Eine Welt, die chinesische Orgel

Im gesamten asiatischen Kontinent war das „Sheng“ verbreitet. Durch Händler gelangte es etwa 1750 an den Zarenhof von St. Petersburg. Der bayerische Kammermusiker Johann Wilde schrieb 1776 in „Hillers wöchentliche Nachrichten“: „In Petersburg habe ich eine liebliche chinesische Orgel kennengelernt,



Musiker und Erfinder des Harmoniums Friedrich Buschmann aus Thüringen

und auf ihr sogar ein Konzert gegeben.“ Angeregt durch die freischwingenden Stimmzungen des „Sheng“ konstruierte 1780 der Orgelbauer Kirsnick in St. Petersburg Orgelpfeifen und baute sie als sogenannte Zungenregister in ein Orchestrion ein.

Begeistert übernahm der weitgereiste Musiker, Komponist und Instrumentenbauer Abbe Joseph Vogler – eine schillernde Figur in der damaligen Musikwelt – diese Idee. Nach Kirsnick's Methode ließ er 1790 in mehreren Kirchenorgeln in Frankfurt/M und Rotterdam Zungenregister einbauen.

Aus all diesen Experimenten entwickelte der in Friedrichroda/Thüringen geborene Friedrich Buschmann 1821 das erste ziehharmonikahaltige Instrument. Er nannte es „Hand-Aeoline“. Doch seine Erfindung war nicht als Musikinstrument gedacht, sondern nur zum Klavier- und Orgelstimmen.



Eine Nachbildung des „Sheng“

Durch seine vielen Reisen wurde das Instrument in ganz Europa verbreitet. Andere Instrumentenbauer übernahmen seine Idee und entwickelten sie weiter. So auch der Wiener Orgel- und Klavierbauer Demian Cyrill mit seinen Söhnen Karl und Guido. 1829 schrieb er: „...so zeigen wir der hohen Landesstelle an, ein neues Instrument, Accordion genannt, erfinden zu haben.“ Etwa zur gleichen Zeit arbeiteten mehrere Musiker an der Entwicklung des heutigen Akkordeons.

Der Briten Charles Wheatstone (1829) schuf eine achteckige „Concertina“, auf der er auf beiden Seiten die Tonreihe spielen konnte. Sein Kollege Carl Friedrich Uhlig aus Chemnitz baute 1834 eine rechteckige „Konzertina“. Auf dem diatonischen Instrument konnte man

die hohen Einzeltöne auf der rechten Seite und die tiefen auf der linken spielen.

Bei den pflüchtigen Musikinstrumentenhändlern im damals ärmlichen vogtländischen „Musikwinkel“, der schon eine alte Tradition im Instrumentenbau (etwa 170 Jahre) hatte, tauchten zur gleichen Zeit die ersten Handharmonikas auf. Der Markneukirchner Händler Traugott Mertz hatte 1834 aus Leipzig mehrere „Accordions“ bekommen. Die ver-

kaufte er an seinen amerikanischen Geschäftsfreund Henry Schatz in Philadelphia.

Doch erst 18 Jahre später begann Adolf Eduard Herold aus Untersachsenberg mit der Produktion von Handharmonikas. Er hatte das Handwerk des Accordionbaus bei der Firma Gebner in Magdeburg gelernt und mit in seinen Heimatort gebracht. Die Klingenthaler erkannten schnell, daß sie mit diesem neuen Instrument Geld verdienen konnten. Viele Musikinstrumentenbauer spezialisierten sich jetzt auf den Harmonikabau. Dadurch wurde der sehr viel ältere und traditionsreiche Orchesterinstrumentenbau aus dem Klingenthaler Gebiet verdrängt.



Mitbegründer der Harmonika-Orchesterbewegung: Hermann Schittenhelm



Hermann Schittenhelm gehört zu den „Größen“ der deutschen Harmonika-Geschichte. Er wird als einer der Gründer der Harmonika-Orchesterbewegung angesehen. Geboren in einer kleinen Gastwirtschaft in Boll bei Oberadorfa. N., lernte er früh die Ziehharmonika kennen und lieben. Nach dem ersten Weltkrieg wurde Direktor Ernst Hohner aus Trossingen auf Schittenhelm aufmerksam – und nahm ihn mit nach Zürich zum Schweizer Rundfunk. Regelmäßig spielte er dort. Das erste reine Handharmonika-Orchester lernte er in der Schweiz kennen. Mit Hohner gründete er in Deutschland die ersten Orchester. Durch Auftritte im Rundfunk, im Ausland, in mehreren Filmen, und durch seine Kompositionen wurde Schittenhelm schnell bekannt und

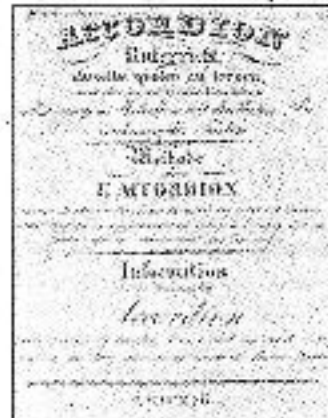

Anzeige von 1920

berühmt. Er und sein Orchester waren „Kassenfüller“ bei den Konzerten.

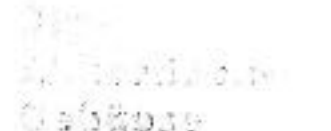

Adolf Eduard Herold baute 1850 seine Akkordeongehäuse noch aus dem heimischen Tannenholz. Ein damaliger Musiker brauchte schon ordentlich Kraft, um das Instrument zu halten und zu spielen. Es war schwer.

Heute hat es ein Spieler leichter. Denn die Gehäuse werden heute aus leichten sechs bis zehn Millimeter starken Birkenesperr- und gut abgelagerten Apachiholz Brettern (ein afrikanischer Baum, dessen Holz besonders leicht und trotzdem fest ist) zusammengelapmt.

Der Gehäuseschler verdient seinen Namen zu Recht. Denn in



Alle Unebenheiten werden vor dem Schleifen zugepachtelt

seinem Fertigungsbereich wird gesägt, gefräst, verleimt, geraspelt, gekittet und geschliffen, bis Diskant und Baß als Rohgehäuse in seinen endgültigen Formen hergestellt sind. Hier ist schon erkennbar, ob es sich um ein Knopf- oder Pianoinstrument handelt.

Danach werden sie, mit einem Spezialkleber bestrichen, mit zugeschnittenen Celluloidtafeln übersogen. Um sich jeder feinsten und kleinsten Rundung anzupassen, müssen sie vorher erst in Aceton aufweichen. Danach brauchen die Gehäuse zwei Wochen Ruhe. Solange braucht das Celluloid, bis es ausgehärtet ist, geglättet und auf Hochglanz poliert werden kann. Interessant: Wissenschaftliche Untersuchungen haben ergeben, der Holzkörper hat auf die Klangfarbe des Instruments keinen Einfluß.

Die Reihe wird fortgesetzt.

# Ein Wettbewerb feiert zwei Jubiläen

258 Musiker für Klingenthaler Akkordeonwettbewerb gemeldet – 21 Länder vertreten

KLINGENTHAL (xv). Der Internationale Akkordeonwettbewerb in Klingenthal ist ein Magnet für Erfahrungsaustausch und Weiterbildung sowie ein Vergleich der besten Akkordeonisten, mit dem höchsten Niveau der Welt, heißt es sinngemäß im diesjährigen Grußwort des Jury-Vorsitzenden, Jürgen Ganzer. Vom 9. bis 14. Mai treffen sich Spitzen-Akkordeonisten. Außerdem erwartet ein buntes Programm Einheimische und Gäste.

Der Wettbewerb feiert gleich zwei Jubiläen. Vor 50 Jahren fand der erste Vergleich statt. Damals waren nur deutsche Musiker vertreten. Seit 35 Jahren sind internationale Solisten beteiligt. In diesem Jahr gingen 258 Anmeldungen ein. „Es sind 21 Länder vertreten, der Osten Europas dominiert“, so Manfred Gähler, Leiter des Organisationsbüros Internationaler Akkordeonwettbewerb. Aus Finnland und Frankreich gingen ebenfalls viele Zusagen ein. Nicht alle Angemeldeten reisen an, was normal ist.

Ausgetragen werden die musikalischen Vergleiche wieder in Aula,

Gliersaal, Ratsaal und Sparkasse. „Es ist günstig, daß die Orte so nahe beieinander liegen“, erklärt Gähler. Die Stadthalle eignet sich nicht als Austragungsort, nur das Finale findet am 14. Mai mit der Vogtland Philharmonie Greiz/Reichenbach dort statt.

Der Wettbewerb ist wieder in vier Solobereiche geteilt. Eine Akkordeon-Duo-Kategorie und eine gemischte Kategorie, in der Akkordeon mit einem anderen Instrument gespielt wird, komplettieren dies. Während jene Kategorien den Kenner der Szene ansprechen, erfreut sich die virtuose Unterhaltungsmusik auch bei allgemeinen Musikliebhabern wachsender Beliebtheit. Sie ist zwar keineswegs weniger anspruchsvoll, aber begeistert mit melodischen Stücken.

Erstmals in diesem Jahr ist ein Brite in der hochkarätigen internationalen Jury vertreten. Er gilt in seinem Land als richtungweisend. „Wir erhoffen uns davon auch bessere Kontakte nach England“, so Gähler. Neben den Überwiegend an Vormittagen und Nachmittagen

stattfindenden Wettbewerben erwarten am Abend abwechslungsreiche Konzerte und Vorträge Musikliebhaber und Interessierte.

Das Landesakkordeonorchester Hessen gestaltet das Eröffnungskonzert. Am Sonntag singen in der Rundkirche die Regensburger Domspatzen. Außerdem erwartet die in Klingenthal schon seit Jahren als Jury-Mitglied bekannte Jeanette Dyremose gemeinsam mit Lars Dyremose und Heidi Hansen Akkordeonliebhaber zu einem Vortragskonzert mit Vortrag. Am Montag folgt ein ausgefallenes Konzert mit Jazz & Tango Nuevo aus Österreich.

Am Dienstag lädt ein Workshop für Fachleute über die Stimmgabel als tonerzeugendes Element ein. Das Finale der virtuos Unterhaltungsmusik wird am Abend ausgetragen. Tags darauf geben der Franzose Eric Bouvelle und sein Orchester ein Galakonzert. Am Donnerstag folgt ein Workshop über das Akkordeon und seine Musik nach der Jahrtausendwende. Am Abend beschließt das Preisrückenkonzert den Wettbewerb.

## Alice Testrup i Mantziussalen

Wienerklassisk og romantisk klaverkoncert

**Birkerød:** Pianisten Alice Testrup indleder sensommerens koncertserie i Mantziusgården i morgen aften. Programmet byder på Mozart, Schumanns Carnaval og Chopin.



Pianisten Alice Testrup. Arkivfoto

Alice Testrups koncert er wienerklassisk/romantisk musik, som er tilgængelig for alle. Mozarts sonaten fra 1778 er en perle og Schumanns Carnaval en samling på ikke mindre end 20 klaverstykker med forskellige betegnelser: Arlequin, Pierrot, Eusebius, Florestan, Coquette og Chopin fortæller om en buket af små karakterstykker med hver deres egenart og charme.

Efter pausen spiller Alice Testrup Chopins store sonate i H-mol fra 1844. Denne Chopins tredje og sidste sonate er skrevet fem år før han døde af tuberkulose kun 39 år gammel. Teknisk virtuost og med store flotte melodilinier er det et af Chopins helt store værker.

Alice Testrup kan om nogen spille disse værker. Med 25 år som underviser på Det Kongelige Danske Musik konservatorium, har hun enorm musikalsk bagage at trække på og en lang karriere som udøvende scenekunstner. I 50'erne og 60'erne var hun det store, unge kvindelige pianistnavn efter uddannelse på Juilliard School of Music i New York, verdens mest berømte og krævende musik konservatorium.

Men i 25 år belligede hun sig gerningen som underviser på konservatoriet i København og har stået bag flere store navne også uden for den klassiske genre bl.a. Kenneth Knudsen, et år arets jazzmusiker i Danmark og Torben Kjær, kapelmester for snart sagt ethvert større ensemble.

Som et lille kuriosum af mere lokal karakter, kan det nævnes, at Alice Testrup har undervist Jeanette Dyremose, leder af Det Danske Harmonika Akademi og Asger Ahn, Mantziusgårdens leder, som hun førte til optagelse på musik konservatoriet.

Koncerten i Mantziusgården begynder klokken 20, og der er billet salg ved indgangen.



Henning Jundic  
Lad D. &  
Center Seni-  
orerne under-  
holder i mange  
Pensionisthuse.  
Her 1997



Benny



Peter, John, Arne, Carsten, Jytte, Kurt, Bruno J, Dennis, Benny, Annelie, Sonja S

KIRSTEN & CARSTEN

JENNIS & PETER W.H.



Sommerfest  
ning -  
AKROPOLIS  
98

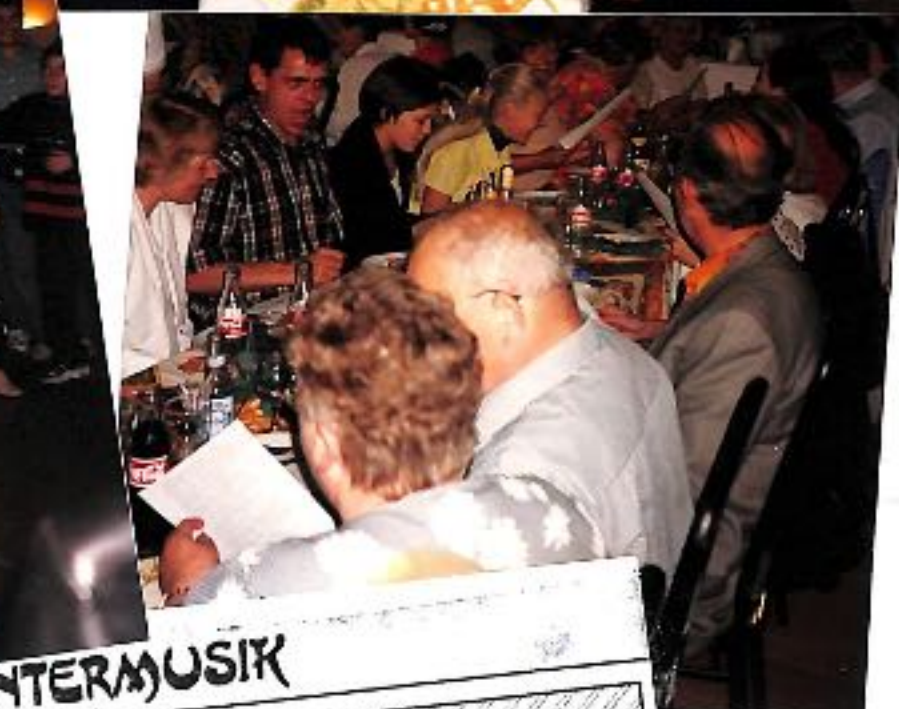
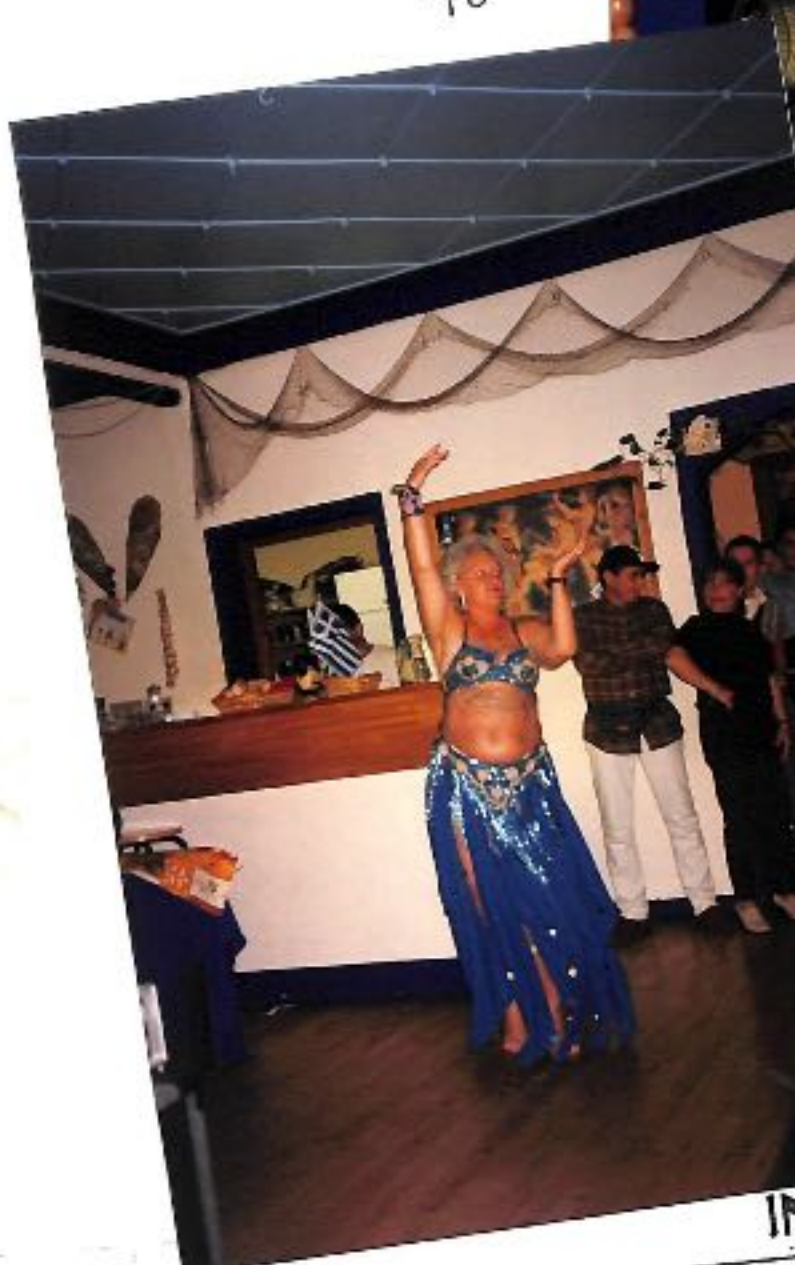

Mai 1998

# 35. Akkordeon-Wettbewerb Klingenthal

INTERMUSIK

## Bekannte Akkordeonisten führten interessante Neuheiten vor Konzerte von Klassik bis Jazz

### Rahmenprogramm

- 9. Mai, 19.30 Uhr, Stadthalle: **ERÖFFNUNGSKONZERT** mit dem Landesakkordeonorchester Hessen, Dirigent: Fritz Dobler
- 10. Mai, 17 Uhr, Rundkirche: **CHORKONZERT** mit den Regensburger Domsopranen Leitung: Domkapellmeister Roland Büchner
- 10. Mai, 20 Uhr, Sparkasse: **KÜNSTLERISCHES AKKORDEONSPIEL** Vorspiel und Vortrag mit Jeannette und Lars Dyremose und Heidi Hansen (Dänemark)
- 11. Mai, Gliersaal: **JAZZ & TANGONUEVO** mit Klaus Paier & Band (Österreich)
- 12. Mai, 10 Uhr, Schaumanufaktur **WORKSHOP** „Die Stimmplatte - tonerzeugendes Element“
- 12. Mai, 18.30 Uhr, Gliersaal: **VIRTUOSENKONZERT** Finale der Wettbewerbskategorie „Virtuose Unterhaltungsmusik“
- 13. Mai, 19.30 Uhr, Stadthalle: **GALAKONZERT** mit Eric Bouvelle und seinem Großen Orchester (Frankreich)
- 14. Mai, 10 Uhr, Gliersaal: **WORKSHOP II** „Das Akkordeon nach der Jahrtausendwende“ mit Prof. Matti Rantanen (Finnland), Prof. Elsbeth Moser (Schweiz), Fritz Dobler (Deutschland)
- 14. Mai, 19.30 Uhr, Stadthalle: **PREISTRÄGERKONZERT** mit der Vogtland-Philharmonie Greiz/Reichenbach, Leitung: Musikdirektor Stefan Fraas

**Klingenthal.** Die Rahmenveranstaltungen zielen in diesem Jahr - ausgenommen das Chorkonzert mit den Regensburger Domsopranen - inhaltlich noch stärker als in den vergangenen Jahren auf die Wettbewerbe und werden dem Publikum unvergessliche Begegnungen mit erstklassigen Akkordeon-Ensembles und Solisten sein. Nach dem Eröffnungskonzert des Landesakkordeonorchesters Hessen unter der Leitung des Jurymitglieds Fritz Dobler und dem Chorkonzert am folgenden Tag lädt der österreichische Akkordeonspieler Klaus Paier mit seinem Trio „Jazz & Tango Nuevo“ am Montag zum Jazzabend ein. Es folgt der Virtuosenabend: Seit einigen Jahren steht bei Internationalen Akkordeonwettbewerben „Virtuose Unterhaltungsmusik“ für Solisten auf dem Programm. Es ist selbst für den Fachmann oft verblüffend, was die Wettbewerbsteilnehmer in diesem für den Zuhörer so attraktiven Genre der Akkordeonmusik an technischer Raffinesse aber auch an dynamischer Ausdruckskraft zu bieten haben.

Den französischen Akkordeonisten, die anfangs diese Szenerie

souverän beherrschten, treten zunehmend Virtuosen aus Osteuropa und Nordeuropa an die Seite und machen diesen Wettbewerb gerade für die Öffentlichkeit außerordentlich anhörens-wert, interessant und spannend. Die Veranstalter in Klingenthal haben sich deshalb in Übereinstimmung mit der Internationalen Jury entschlossen, in diesem Jahre das Finale dieser Wettbewerbsgruppe in Form eines abendlichen Virtuosenkonzerts auszutragen und dazu die Öffentlichkeit besonders herzlich einzuladen. Dieser Abend kommt einer Parade hervorragender internationaler Akkordeonvirtuosen gleich, in der die Zuhörer sich an Musette und Tango, an Polka und Paso doble, aber auch an ausgezeichneten Bearbeitungen klassischer populärer Unterhaltungsmusik erfreuen können. Dabei gibt die Wettbewerbsatmosphäre diesem Abend zusätzlich die prickelnde Spannung, welcher Künstler wohl von der Jury als Preisträger gekürt wird. Die Entscheidung, muß als logische Konsequenz aus dem zunehmenden Zuschauerinteresse an gerade dieser Art der Akkordeonmusik anerkannt werden. Das Galakonzert bestreitet in diesem Jahr der Franzose Eric Bouvelle mit seinem Orchester. Der junge Akkordeonist hat es mit seinem Ensemble schnell zu internationalem Ruhm gebracht. Er gastierte in vielen Ländern und genießt als Orchesterleiter und auch als Solist hohes Ansehen. Der heute 26jährige Musiker war bereits im Alter von 16 Jahren bekannt als jüngster Orchesterchef in Frankreich.



Heidi Hansen.

Jeannette und Lars Dyremose aus Dänemark geben bereits am Sonntagabend Auskunft über die Erfahrungen, die sie in ihrer Schule bei

der Ausbildung für das künstlerische Akkordeonspiel gesammelt haben. Heidi Hansen wird im Rahmen dieses Vortrags- und Vorspielabends die musikalischen Beispiele präsentieren. Ein Abend der Information und des Erfahrungsaustauschs für Musiker und Musikpädagogen. Am Abend des letzten Wettbewerbstages steht fest, wer von den zahlreichen Teilnehmern die Heimreise als „Preisträger des Internationalen Akkordeonwettbewerbes Klingenthal 1998“ antreten kann. Sie alle treffen sich zu einem festlichen Konzert in der Stadthalle, um noch einmal vor großem Publikum zu beweisen, daß ihnen zu Recht die höchste Bewertung in ihrer Wettbewerbsgruppe von der Jury zuerkannt wurde. Den großen musikalischen Rahmen dieses Abends spannt wie schon so oft und in bewährter Manier die Vogtland-Philharmonie Greiz/Reichenbach unter der Leitung von Musikdirektor Stefan Fraas. Von ihr wird auch der 1. Preisträger der Meisterklasse beim Vortrag des als Pflichtstück des Finales vorgeschriebenen „Recall-Konzert für Akkordeon und Orchester“ von Per Nørgaard begleitet.

# Historie 1963

## Familie Journalen

Rede  
sig

TELEFON

DE FÅR PRIVATUNDERVISNING  
PR. POST FOR  
KUN **40 ØRE**  
OM DAGEN!

**NYHED**



DENNE SPECIELT  
BYGGEDE HARMONIKA  
FÅR DE FOR KUN

# 29.-

I UDBETALING!

„BJARNE SPECIAL“ er fabrikeret udelukkende for WESTIN & Co. Den har et imponerende toneomfang med 25 diskantstanger, 48 bas i 6 rækker, og den er forsynet med 3 diskantregistre.

Og så kan De spille alle de melodier, De har lyst til, og det til trods for at „Bjarne Special“ er den billigste harmonika i sin klasse!

Størrelse: 31,5 cm x 18 cm. Vægt: 4,7 kg. Farve: Rødmeleret. Diskantdækslet guldeløxeret. Harmonikatasker medgår i prisen.

## Lars Bjarne lærer Dem at spille harmonika

Selv om De ikke kan en eneste node i dag, lærer De hurtigt at spille.

Efter LARS BJARNE-metoden spiller De melodier, samtidig med at De lærer noderne.

Hvor mange gange har De ikke beundret Lars Bjarne's fantastiske præstationer på scenen, i radioen eller i TV. Så hvis De vil være beundret og populær, skulle De begynde at spille harmonika. Uanset hvor De bor, kan De få Lars Bjarne som lærer - for han giver privatundervisning pr. post. De får timerne i Deres hjem, lige når det passer Dem.

**De slipper for alle de kedelige skala-øvelser.**

Lars Bjarne har udarbejdet dette kursus sammen med den svenske harmonikakonge Andrew Walter, som har givet mere end 15.000 elever privatundervisning efter denne metode. Fremgangsmåden er så enkel og letfattet, at selv et barn kan forstå det og følge den. Og det bedste ved det hele er, at De har det fornøjeligt, medens De lærer. De slipper for alle de kedelige skala-øvelser. De lærer at spille melodierne, samtidig med at De lærer noder og akkord-analyser. Og i tilgift lærer Lars Bjarne Dem alle de tricks, som han har lært sig selv gennem 20 år som harmonikaspieler.

**De får privatundervisning for kun 40 øre om dagen.**

Lars Bjarne har sammenfattet kurset i 16 letfattede, rigt illustrerede lektionsbreve. De får et brev hver 3. uge for kun kr. 7,50 pr. brev (pr. postopkrævning) + porto. Kurset kan også anvendes til knapharmonika.

„Spørg mig så meget De vil - det koster ikke noget ekstra“, siger Lars Bjarne...

„Med hvert lektionsbrev får De en spørgeformular, så skulle der i løbet af kurset være noget, De er i tvivl om, eller noget, De vil have tydeligere forklaret, kan De blot skrive til mig. Jeg svarer omgående, og det koster Dem ikke en øre.“

**Og noderne koster ikke noget ekstra.**

Noder til en masse melodier - ja, alt hvad der er nødvendigt, for at De kan spille harmonika, er indbefattet i kursusprisen. Alene disse er mere værd end hele kurset.

„Jeg kan kun tage et begrænset antal elever“, siger Lars Bjarne. Så det er vigtigt, at De snarest sender

Deres indmeldelsesblanket. Hellere i dag end i morgen.

**De får denne specielt byggede harmonika for kun kr. 29.- i udbetaling.**

Det er sandt, hver utroligt det end lyder.

Ønsker De både harmonika og kursus, må De venligst udfylde begge kuponer.

**HUSK BETALINGSVILKÅR**

**WESTIN & CO. FORLAGS AIS, Frederiksberggade 36, København K**

Til WESTIN & CO. FORLAGS AIS  
Frederiksberggade 36, Kbhvn. K.  
Minerva 2987

Til WESTIN & CO. FORLAGS AIS  
Frederiksberggade 36, Kbhvn. K.  
Minerva 2987

Herved bestiller jeg Lars Bjarne's harmonika-kursus. Send det første lektionsbrev omgående og hør af de resterende 15 med 3 ugers mellemrum. Jeg indfælder hvert af de 16 lektionsbreve med kr. 7,50 pr. postopkrævning + porto.

Navn \_\_\_\_\_

Adresse \_\_\_\_\_

Skriv tydeligt! FJ 5/10-63

Herved bestiller jeg 1 stk. „Bjarne Special“ harmonika. Jeg ønsker at betale (sæt x ved betalingsmåden).

KONTANT med kr. 425.-. De sparer kr. 39.- pr. uge med kr. 29.- ved modtagelsen og kr. 29.- hver 3. uge til hele beløbet, kr. 464.- er indbetalt. Væren forbliver firmaets ejendom, til hele beløbet er betalt.

Forsendelsesopkrævninger opkræves sammen med 1. afdrag.

\_\_\_\_\_ den / \_\_\_\_\_ 1963

Navn \_\_\_\_\_

Adresse \_\_\_\_\_

Skriv tydeligt! FJ 5/10-63

Således var en gruppe danske erhvervsstøttere samlet på Hegnsholt Gods, hvor man forud hos Det Danske Harmonika Akademi's Koncertdirektion havde adhedt sig musikalsk aføetning i særklasse. Branko spillede sit livs bedste og skakte nærmest furor. Vi glæder os på harmonikaens vegne og har derfor besluttet, at Branko skal have et lille rejselegat på 2500 kroner fra Jeanette og Lars Dyremose's Harmonikafond".

Legatet overræktes af fondsbestrelsens formand Lars Dyremose.

Der var fuldt hus ved Punktum Finale-koncerten den 25. april, hvor yngste deltager var 6 år gammel og ældste deltager 77.

The Gordon Pipes And Drums indledte med festlig afdeling skotske treffere, og derefter kom det helt nye og prange hold Bølganger. 20 små birkerødskke harmonikaspillere i alderen 6 til 11 år med små farvestrålende knappharmonikaer, assisteret af ganske få lidt ældre børn på 12 til 14 år.

Man hørte blandt andet Matrosdans og Hip Hurra Harmonika og efter bifaldet at denne var det tydeligt at

bysbørn her lyttede bysbørn. Ind mellem afdelinger med Birkerød Harmonika Orkester, Center Seniorene og Center Ensemble, hørtes derefter Harmonikacontrets små børnesolister. Simone spillede "Ka' du gætte hvem jeg er" - og hun sang til så det galdede. Thea spillede blot "Jeg er Ziggyner" og Philip klarede det næsten umulige for en park i den alder. Han spillede "Yesterday" uden at vakte det mindste.

Mindstemand på skansen 6-årige Mikkel, gav Fætter Mik-

kel med hot frisur og helt professionelt ansigtsudtryk. Senere kom Sarah med perfekt stillet Min kat den danser tango og Rikke i rødt med Happy Birthday To You, uden mindre vaklen. De små tog naturligvis legler med deres faldstændig naturlige fremtræden.

Ligeså med 13 og 14-årige Tøke og Karina der spillede virtuose Frosinstykker så det bragte.

Da alle koncertens medvirkende harmonikaspillere, basbarytonsangeren Ulrik Cold

og The Gordon Pipes And Drums og sluttelig alle tilhørerne, samlede i kæmpekor og orkester, afviklede afslutningsnummeret den populære Amazing Grace, voksede den musikalske begejstring hos alle, og man havde svært ved at forlade Mantziussalen. Det hjalp lidt da Lars Dyremose i afslutningsbemærkningen kunne tilføje, at der nu var gratis flødeboller til alle børn og barnlige sjæle. Det viste sig at der således via Irma Birkerøds velvilje kunne tælles ikke mindre end 240 barn-

lige sjæle på pladsen. Birkerødpåhittet "Euromonika 2000" har skabt interesse rundt om i - naturligvis Europa. Således giver Ulrik Cold, Christian Hougaard og Jeanette Dyremose og hendes ensemble med solister allerede den 28. maj koncert i Bundes Akademie Remscheid i Tyskland. Allerede to dage efter, søndag den 30. maj kl. 11.30 fejres Ulrik Cold ved en koncert i Høje Taastrup Kirke, hvor blandt andre soprannen Djina Mai Mai og orgelgeniet Flem-

ming Dreisig medvirker i program, hvor også Blå Hortensia genopføres - igen med Ulrik Cold, Christian Hougaard og Jeanette Dyremose's Musetteharmonika Ensemble. Europastaden Prag har også - meldt sig med invitation til kæmpe Mitteleuropa-Festival i juni 2000. Jeanette Dyremose Ensemble skal være trækkplaster i Gallakoncerten, og Birkerød Harmonika Orkester skal medvirke i stort orkesterarrangement.

## Birkerød

Frederiksborg Amts Avis 19. april 1999

Tirsdag 1. juni 1999 • Birkerød Avis

Lørdag 24. april 1999

Frederiksborg Amts Avis

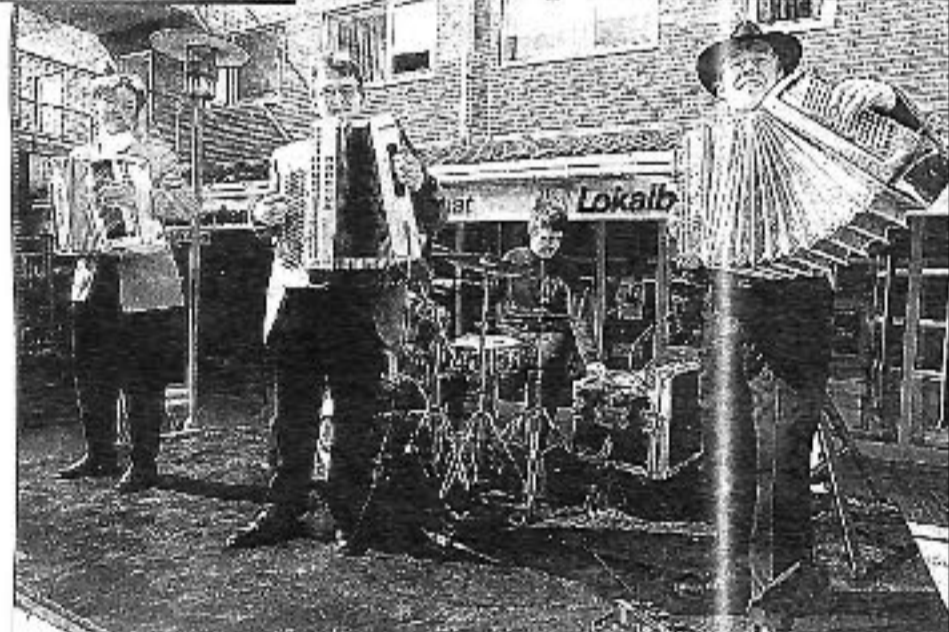

*Euromonika 2000 harmonikafestivalen kom for alvor i gang, da bandet Jollyday spillede fire steder i Hovedgaden fredag eftermiddag. Foto: Allan Nyregård.*

# Euromonika - en musikoplevelse

Harmonikafestival hele weekenden

**Birkerød:** Weekendens arrangementer i Euromonika 2000 startede med musik i gågaden, hvor fire af harmonika-akademiets dygtigste harmonikaspillere - Jollyday - underholdt med populære toner. Den store harmonikafest startede onsdag aften i Mantziussalen, hvor Det Danske Harmonika Akademi havde sammensat et alsidigt program. Men det var ikke kun musikken, som vakte begejstring. Også Det Kgl. Teaters tidligere operachef Ulrik Cold imponerede og viste, at han stadig er en af vore førende operasangere. Lørdag eftermiddag er

der koncert i Mantziussalens festsal, her synger Ulrik Cold "I got plenty o' nuttin' fra operaen Porgy & Bess, samt Edward Grøgs "Jeg elsker dig" og H.C. Andersens "Min søde brug, min unge vov", før han afslutter med "Vort modersmål er yndigt". Harmonikaorkestret har to uropførelser på repertoire - og allene slutter med Bachs polka og Alec Templetons "Bach goes to town". Søndag bliver der lejlighed til at høre Det Danske Harmonika Akademi's børneorkester, der består af 25 børn i alderen 6-9 år. De viser deres kunnen i "Min kat danser tango" og "Happy Birthdays". Endelig afslutter Harmonikaorkestret festlighederne

med at spille "Amazing Grace". I Mantziussalens er der samtidig udstillet 125 harmonikaer. Under en rundvisning fortæller Lars Dyremose, at den ældste - en simpel trækkharmonika - er fra 1860. I dag spiller man på tyske, franske og italienske harmonikaer med trykknop og. Kun som begynder spiller man med klaviatur. Professionelle harmonikaspillere aftræffer gerne over et hundrede tusinde kroner på deres instrument, men som begynder kan man slippe med et par tusinde kroner. Det Danske Harmonika Akademi har i dag over 250 medlemmer, som undervises i akademiets lokaler i Birkerød og Valby. KB



*Ulrik Cold og Lars Dyremose er blandt de musikalske deltager, når harmonikaspillere indtager Birkerød indendørs og udendørs musikscener i denne uge. Basbaryton Ulrik Cold kan høres ved åbningskoncerten onsdag, festkoncert lørdag og igen søndag, når Euromonika 2000 slutter. Alle koncerter spilles i kulturhuset Mantziussalens.*

# Harmonikafest

Euromonika 2000 indtager Birkerød

**Birkerød:** Der bliver harmonika-træk og sang og spil i Birkerøds gader og kulturhus i den kommende uge. I morgen indledes fem dages Euromonika 2000 med udstilling, optog, koncerter og gågademusik. Der er harmonika-klange i alle afskygninger i Birkerød i den kommende uge. Dansk Harmonika Akademi med hjemsted i Birkerød står for det størstedele musikprojekt Euromonika 2000, der byder på både en indføring i instrumentets historie og en række gratis koncerter og musikalske uropførelser.

Harmonikaer er en industriel videreudvikling af den skotske sækkepipe, og derfor indledes Euromonika 2000 med The Gordon Pipes and Drums, der giver åbningskoncert onsdag på sækkepiper og trommer. Fredag vil alle borgere kunne møde gade-musikanter, når sækkepipebandet og bandet Jollyday går på bytur. Gadedemusikken gentages lørdag, hvor der er festkoncert om eftermiddag. Og det hele ender i en stor afslutningskoncert med Ulrik Cold som solist. Euromonika 2000 kulminerer netop, når samme Ulrik Cold akkompagneret af The Gordon Pipes and Drums og alle harmonikacontrets harmonikaspillere tårner sammen i

afslutningsnummeret "Amazing Grace". Blandt harmonika-spillere lokalt kan man finde børn ned til seks års alderen, voksne mennesker og seniorer, hvor den ældste er 77 år. Koncerterne i forbindelse med harmonika-festen holdes i Mantziussalen, og der er fri adgang. Allerede fra tirsdag åbnes udstillingen "Af gælderhånd til fællesbed er kunsten født og har sin rod" med fotos, tegninger, malerier, plancher og plakater i Mantziussalens foyer kl. 14-19. Åbningsarrangementer spilles onsdag den 21. april kl. 20.00 i Mantziussalen. Følg i øvrigt med i dagskalendarer for oplysning om de mange arrangementer.

# Künstlerisches Akkordeonspiel

Sonntag, 10. Mai, 20.00 Uhr, Sparkasse Klingenthal,  
Vorspiel und Vortrag mit Jeanette und Lars Dyremose  
und Heidi Hansen; Eintritt frei!

# Jazz & Tango Nuevo

Montag, 11. Mai, 19.30 Uhr, Gliersaal,  
mit Klaus Paier & Band aus Österreich;  
Eintrittspreis 10,- DM

# Virtuosenkonzert

Dienstag, 12. Mai, 18.30 Uhr, Gliersaal,  
Finale der Wettbewerbskategorie  
»Virtuose Unterhaltungsmusik«;  
Eintrittspreis 9,- DM

# Galakonzert

Mittwoch, 13. Mai, 19.30 Uhr, Stadthalle Klingenthal,  
Eric Bouvelle und sein Großes Orchester aus  
Frankreich; Eintrittspreis 20,- DM

mit der Vogtland-Philharmonie Greiz/Reichenbach  
unter der Leitung von Musikdirektor Stefan Fraas;  
Eintrittspreis 16,- DM

# Wettbewerbe

finden täglich vom 9. bis 14. Mai statt

# Kartenvorverkauf

in Klingenthal: Tourist-Information, Schloßstraße 3a,  
Drogerie »Fit«, Auerbacher Straße 157,  
Schreibwaren »Etui«, Auerbacher Straße 258,  
Geschäftsstelle »Freie Presse«, Untere Marktstraße 1a,  
Geschäftsstelle »Vogtland-Anzeiger«, Kirchstraße  
sowie in allen Geschäftsstellen der »Freien Presse«  
und des »Vogtland-Anzeigers« im Vogtlandkreis  
und in den Fremdenverkehrsämtern in  
Schöneck und Markneukirchen

An der Abendkasse stets  
2,- DM Aufschlag.

vom 8. Mai 1998

bis 14. Mai 1998





FANTASTISK  
 "WIEDERSEHEN" efter  
 Vidspring og  
 Måneceendring

3. April  
 1961

37 år!

12. Maj 1998



Øverst tv. Lars' studiekammerat fra 1953-58 i Trossingen ved Stuttgart: WILFRIED BEHRENDT. Nedenunder hans dengang forlovede CHRISTEL NACKE, nu Wilfried's hustru.

Th. Lars Bjarne spiller ved Wilfrieds koncert i Wiederbrück d. 3. April 1961 kl. 16.30. dB spillede bl. a. FANTASIA EUSA i A-moll af J.S. Bach. Bladvænder Christel.



Christel 3. Stemme

Richard Kügeler



Richard Kügeler  
 Bap

Wilfried Behrendt



Wilfried

Christel

3. apr. 1961  
 Med dette orkester: HARMONIKA FREUNDE WIEDENBRÜCK, optrådte Wilfried hin a.pri. aften i 1961. Man begyndte med: CURT MAHR: HARMONIKA AUF WANDERSCHAFT.

Omtrent samtidig Wilfried & Christel på lejlighed med Mandolinorkester.

Og 37 år efter.....  
Klingenthal 12. april 1998

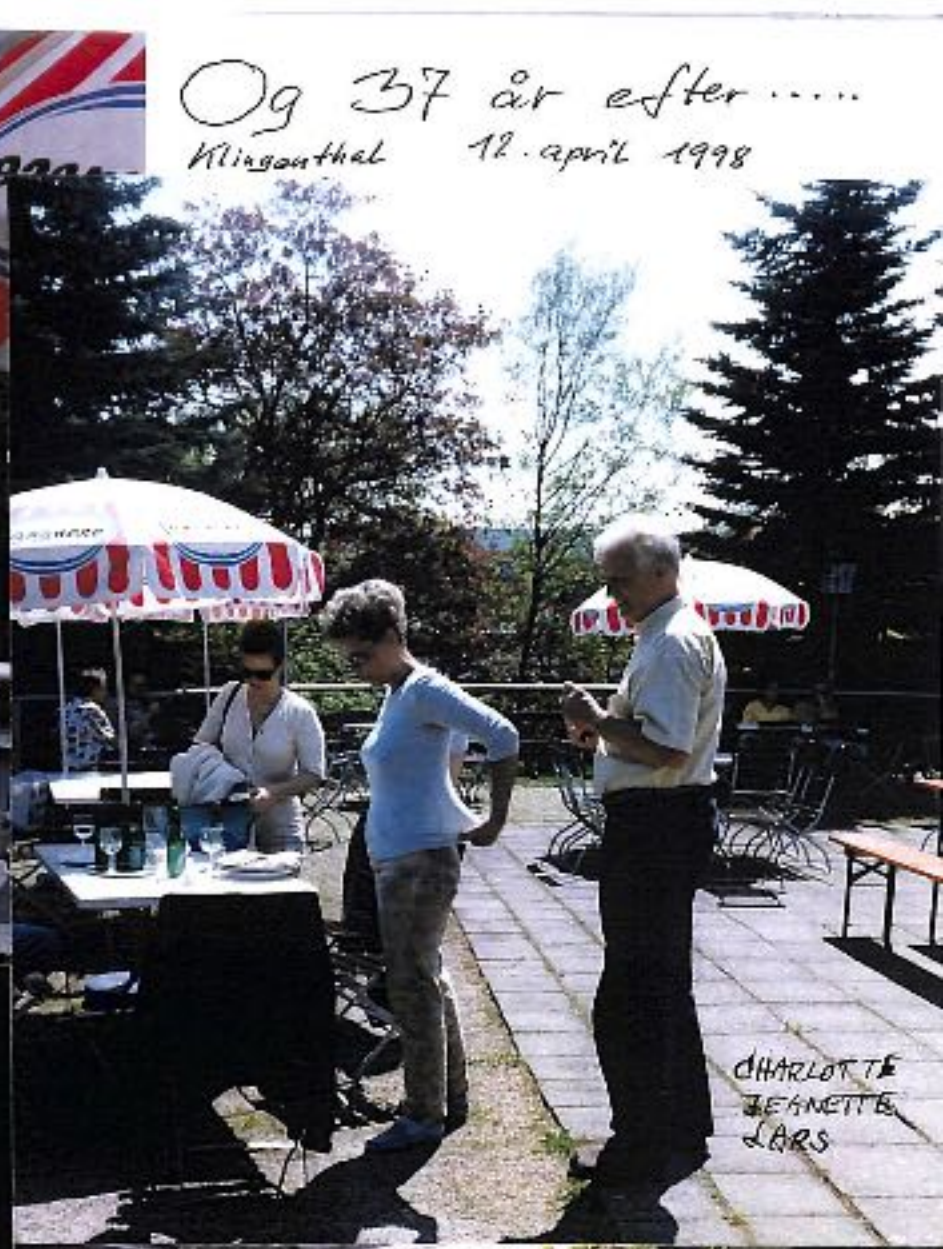

CHARLOTTE  
JEANNETTE  
LARS

Overraskelsen: Ved besøg i restaurant Zoo, Klingenthal, 12. maj 1998, blev Lars antastet af en horte, som spurgte om d. kendte noget til en LARS BJARNE, som vedkomende havde kendt ca. 40 år tilbage. Enorm var Richard Kügelors → overraskelse, da han erfarede, at Lars Dyrmas & Lars Bjarne var een og samme person. Ved følgende brevveksel kom både de ældre, samt de ny 98. Fotos for dagen, samt et blud for koncerten 3. apr. 1961.

Ef naboby-orkestrets dirigent Arnold Kausieber lykønsker Richard Kügelor-



Wilfried & Christel 1998  
31. Maj

Som dirigent for orkestret: "HÖHNERKLANG OELDE" får Josef Röttger overrakt den "Gyldne taktstok"



Wilfried Behrendt dirigerede endnu den 22 Marts 1998, sit gamle orkester.



← Tidligere  
Trossinger  
"Kammersjok"  
Kaldet  
Jupp Röttger,  
Oelde,  
Westpfalen.



# Birkerød Avis

Att.: Redaktør

## ULLA

Fax 4295 6269 fra Fax 4582 3424

17.juni 1998

## Travlt forår for Det Danske Harmonika Akademi

Det begyndte den 19. April med Harmonikacentrets Voksen-Elevdag

Den hidtil største gruppe vokselever, ialt 112 voksne håndværkere, husmødre, folk fra service-fagene og diverse akademikere spillede solo for et par hundrede tilhørere. Sådan hvad man havde lært i den forløbne sæson. Det var et internt arrangement i Mantziussalen, Birkerød. Altså kun for *indforståede tilhørere*, - for ikke 10 vilde heste havde kunnet få spillerne til at optræde solo for offentlig forsamling.

*Harmonikacentret* er voksen-musikskole og børne/ungdoms-grundskole for Det Danske Harmonika Akademi. Hvert år arrangerer lærerkredsen en Vokselevdag, hvor alle kan komme til at spille solo. Dels for at skærpe øveintensiteten, og dels som årlig manifestation af de enkelte elevs niveaustigning. Mange må hvert år overtales, selvom de er habile harmonikaspillere.

25. april gennemførtes den anden koncert i rækken Børn ind i musikken.

(Beretning med 7 fotos vedlagt)

Den 8. maj var *Jeanette Dyremose & Det Danske Harmonika Ensemble* hovedattraktion ved byfesten Neubrandenburg 750 år. I åbningskoncerten *Poesie, Musik und Ballett*, blev der opført to små balletter. To solodanserinder fra Det kongelige Teaters Ballet, København, Christina Munkstorff og Ann Kolvig, dansede *Sizilianischer Balletauftritt* til musikken *Valse Vivace* fra *Il Fisarmocista Italiano* og *Tarantella* af Jeanette & Lars Dyremose, - og *Tango i D* til Isaac Albeniz' berømte musik af samme navn. Der indledtes med recitation af de erotiske digte *Serenade, Dans* og *Den uforudsete kærlighed* af den - i år 100årige - spanske digter Garcia Lorca.

Da emsemblet sluttede af med finalerækken af sydamerikanske *El Cumpanchero, Mambo* og *Brazilia* - i nyt arrangement med 3 slagtpøjspillere og allehånde sydamerikanske rytmeinstrumenter, - råbte, fløjtede og trampede det overvejende unge publikum, som var man til veritabel rockkoncert. Tre ekstranumre måtte der til, inden Jeanette og hendes Ensemble kunne forlade salen.

(Program og 2 fotos vedlagt)

- 2 -

Den 9. Mai var der Koncert i Udstillingsgalleriet Golisarkaden i Leipzig.

Pligtstykket ved *Klingenthaler Akkordeon Wettbewerbe 1998*, Finalen i Kategori IV, *RECALL, Koncert for Harmonika og Orkester* af Per Nørgaard, var med på programmet da *Vogtland Philharmonie* under ledelse af *Stefan Fraas* - og med Jeanette Dyremoses elev Anders Vesterdahl som solist - gav koncert i Golisarkaden i Leipzig. Stefan Fraas melder om vellykket opførelse med en solist, der mestrede sammenspillet med symfoniorkestret.

10. Mai *Gliersaal, Berufsschule am Amtsberg, Klingenthal, Das lebendige Balgspiel, Vortrag mit Demonstrationen.* Med anvendelse af eksempler fra samlingerne *Dyremose Stykker 1-7, 12 Tango Etuder* af Sven Erik Werner, og *Abendlied und Märchenfarben* for *Accordion Ensemble, Optional Choir and Percussion Group*, gav Lars Dyremose foredrag, assisteret af Heidi Hansen og Karina Rønne Vang, som spillede uddrag af samlingerne. 100 harmonikaliebhabere overværede *DET LEVENDE BÆLGSPIL*-foredrag. Tilhørernes intense Interesse viste sig efter arrangementet med stort salg af *Dyremose Stykker 1-7, de 12 Tango Etuder* (Noter/CD) og CD'en *Cassa Fisarmonia*, avancerede værker med Morten Rossen. Blandt andre de to koncerter *Recall* af Per Nørgaard og *Concerto Classico* af Bronislaw Kazimierz Przybylski, begge med *Orchester des Theater Zwickau* under ledelse af Albrecht Hofmann.

Fototext: Karina Rønne Vang, 13 år gammel, spillede med intensitet og stor udstråling *Partner Tour* og *Rumba España* fra *Dyremose Stykker*. hefte 1.

(Program og foto vedlagt)

9. Juni : Musikalske Livsbilleder. Første diplomeksamen på musikperformerlinien med hovedfag harmonika. Jeanette Dyremose-studerende Anders Vesterdahl. Karakter 11, næsthøjst mulige.

I en propfuld lille teatersaal i Odense, udsmykket med malerier af Frank Hammershøj, gennemførtes et eksamensamensprogram bestående af harmonikasoli, harmonikaduo, digte, ballet og rytmisk musik med moderne dans.

Udover hovedfagslærer Jeanette Dyremose, var censorerne : Jon Faukstad, Norge, og prorektor Per Erland, Odense. Censorer og tilhørerne var enige : Programsammenstillingen var fremragende og med tilfredsstillende underholdningsmæssig værdi. Dertil ydede aftenens solist, de medvirkende kammermusikere, balletdanserinden, recitatorerne og danseparret - bortset fra ikke-væsentlige småfejl og enkelte forstærkerdynamiske fejlindstillinger - en virkelig flot indsats.

Mange hilsener

Lars Dyremose

**Gliersaal, Berufsschule am Amtsberg, Klingenthal**

**Sonntag 10. Mai 1998 \* 20.00 Uhr**



**Das lebendige Balgspiel**  
**Vortrag mit Demonstrationen**

unter Verwendung Beispiele der Sammlungen

**Dyremose Stücke**  
**Dyremose Pieces 1-7**

**12 Tango Etuden**  
**12 Tango Studies**  
von  
**Sven Erik Werner**

und

**Abendlied und Märchenfarben**  
**for Accordion Ensemble,**  
**Optional Choir and Percussion Group**  
von  
**Per Nørgård**



Sprecher : **Lars Dyremose,**  
Akkordeon : **Heidi Hansen und Karina Rønne Vang**  
Mithilfern : **Studenten der Det Danske Harmonika Akademi**

## **Programm**

- Emil Aarestrup  
1800-1856      **Bald, in Kürze, sind wir getrennt,  
wie die Beeren an dem Strauch ;  
bald, in Kürze, sind wir verschwunden  
wie die Blasen in des Baches Lauf.**
- Léon Boëllmann :      **Gebet**      (Aus Gotische Suite Opus 25)
- Jeanette Dyremose :      **Das lebendige Balgspiel**      (Aus Dyremose Stücke Hft.1-7)
- Lars Dyremose :      **Mads Hansen Suite**      (Aus Dyremose Stücke Hft.7)  
   **Frühlingsblumen für Jeanette**  
   **Stille Freude**  
   **Hymne zur Danas Garten**
- Der Balgstopp**
- J&L. Dyremose :      **Partnertour**      (Aus Dyremose Stücke Hft.1)  
J&L. Dyremose :      **Rumba España**      (Aus Dyremose Stücke Hft.1)
- Sven Erik Werner :      **Tango Etude III**      (Aus 12 Tango Studies)  
   **Lento, rubato**
- Sven Erik Werner :      **Tango Etude X**      (Aus 12 Tango Studies)  
   **Interotto**
- J&L. Dyremose :      **Ungarischer Traum,**      (Aus Dyremose Stücke Hft.7)  
**Introduktion und Czardas**
- Per Nørgård :      **Abendlied und Märchenfarben**  
   **For Accordion Ensemble,Optional**  
   **Choir and Percussion Group**  
   **To Jeanette Dyremose & The Danish Accordion Ensemble**
- Lars Dyremose :      **Salute for Jeanette**      (Aus Dyremose Stücke Hft.4)  
   **Country Dance In Strict Rhythm Without Stop**  
   **Dedicated Jeanette Dyremose in occasion of her 22nd Birthday**

Die Voraussetzung für das künstlerische Akkordeonspiel

# DAS LEBENDIGE BALGSPIEL

THE LIFE-GIVING BELLOWS PLAY \* DET LEVENDE BÆLGSPIL

Die erste Sammlung von Akkordeonstücken für das Üben des lebendigen Balgspiels.  
Nach dem Prinzip der geschätzten zunehmenden Schwierigkeit aufgebaut.



Jeanette und Lars Dyremose komponierten ihre Akkordeonstücke, als sie durch ihren täglichen Unterricht einsahen, daß es ein Bedarf gab, die vorhandene Akkordeonliteratur durch Werke zu ergänzen, die pädagogisch darauf zielen, besondere Fähigkeiten zu entwickeln, die für die Beherrschung der technischen Anforderungen des Instruments erforderlich sind.

Durch ihre langjährige Unterrichtstätigkeit entdeckten sie oft Unzulänglichkeiten des vorhandenen Unterrichtsmaterials für sowohl Grundstufe, Mittelstufen als Fortgeschrittene - und diese Unzulänglichkeiten wurden dadurch abgeholfen, daß die Autoren neue Stücke von einschlägiger Schwierigkeit schufen, die die Bedürfnisse der verschiedenen Stufen befriedigen (mit Bezug auf sowohl das Alter als das Können).

Die Stücke sind überwiegend Originalkompositionen. Die Sammlung enthält aber auch einige Entlehnungen aus der europäischen Folklore in den Fällen, wo diese Folklore die Stücke in Übereinstimmung mit den Zielen unterstützen, die in der Zielsetzung von der Methodik *des sogenannten lebendigen Balgspiels* beschrieben sind.

Eine erhebliche Zahl der Dyremose Akkordeonstücke sind international bekannt, und viele davon sind als obligatorische Werke sowohl in nationalen als in internationalen Akkordeonwettbewerben benutzt worden. Die Stücke, die für Grund- und Mittelstufen geschrieben sind, werden in Musikschulen vieler Länder für den Unterricht benutzt, und die Kompositionen, die für Fortgeschrittene geschrieben sind, machen einen Teil des Repertoires von mehreren hervorragenden Solisten aus.

Außerdem hat *der Dyremose Preis*, der Wettbewerb, der jedes Jahr in der Heimatstadt des Komponisten stattfindet, zu dem Bedarf beigetragen, diese Reihe von Musikbüchern und CDs herauszugeben, die Reihe, die Gesamtausgabe der *Dyremose Akkordeonstücke* darstellt.

DYREMOSE STYKKE 1-7

DYREMOSE STYKKE 1-7

## Indhold\*Contents

### *Hæfte 1*

Metode/Methodology/Method  
Rocketrolden Rumbigum/The Rocking Toddler  
Bolden/The Ball  
Partnertur/Partnertour  
Den lille durspiller/The Little Majorplayer  
Den lille molspiller/The Little Minorplayer  
I den lille have/In The Little Garden  
Lille Igors Bajanade/Little Igors Bajanade  
Gopak  
Rumba Espana  
Sveaflickan/Swedengirl  
Suite Posidelki

\*

### *Hæfte 2*

Birke Rock  
Miniature Suite Nr.1.  
Svensk Spillemands Suite/Swedish Fiddler Suite  
Engelsk Danse Suite/English Dance Suite  
Trojka Suite  
Scandinavian Jugglers

\*

### *Hæfte 3*

Hejevarje Børne Suite/Suite For Children  
Abelone Hansdatters Lørdagsgilde/Abelone Hansdaughters Saturdays Party  
Enebær-Boogie/Juniper-Boogie

\*

### *Hæfte 4*

Il Fisarmonicista Italiano/The Little Italian Accordionplayer (Suite)  
Salute for Jeanette/Country Dance In Strict Rhythm Without Stop  
Helgi Variationer/Helgi Variations

\*

### *Hæfte 5*

Tarantella  
Mexikansk Karneval/Mexican Carnival  
Dansk Rapsodi/Danish Rhapsody (for melodyinstrument and accordion)

\*

### *Hæfte 6*

Laurentius Variationer/Laurentius Variations  
Bulgarsk Danse Suite/Bulgarian Dance Suite  
Impromptu

\*

### *Hæfte 7*

Introduktion og Transsylvansk Rondo/Introduction And Transsylvanian Rondo  
Ungarsk drøm \* Introduktion og Czardas/Hungarian Dream \* Introduction and Czardas  
Mads Hansen Suite

The Prerequisite for Artistic Accordion Playing

# THE LIFE-GIVING BELLOWS PLAY

DAS LEBENDIGE BALGSPIEL \* DET LEVENDE BÆLGSPIL

The first assembly of accordion pieces for training of the life-giving bellows play.  
Arranged according to the principle of estimated progressively increasing difficulty.



Jeanette and Lars Dyremose composed their accordion pieces as in their daily teaching they realized the need to supplement the existing accordion literature with works focusing pedagogically on the development of specific skills necessary to master the technical demands of the instrument.

Many years of teaching frequently revealed insufficiencies in the available teaching material - for the elementary and advanced levels as well as for the levels in between - and these insufficiencies were rectified by the authors' creation of new pieces of relevant difficulty corresponding to the needs of the various categories (of age as well as of skill).

The pieces are predominantly original compositions. However, loans from European folklore do occur in cases where such folklore will support the pieces in accordance with the intentions described in the purpose of the methodology known as *The Life-Giving Bellows Playing*.

A considerable number of the Dyremose accordion pieces have become internationally known, many of them having been used as compulsory works at national as well as international accordion competitions. The pieces written for the elementary and medium levels are used for teaching purposes at schools of music in many countries, and the compositions written for the advanced level are included in the performing and entertaining repertoires of several outstanding soloists.

Furthermore, *The Dyremose Prize*, the annually recurrent competition taking place in the authors' home town, has contributed to the need for the publication of this series of music books and CD's which will constitute the release of the complete collection of *Dyremose Accordion Pieces*.

## Indhold\*Contents

### *Hæfte 1*

**Metode/Methodology/Methode**  
**Rocketrolden Rumbigum/The Rocking Toddler**  
**Bolden/The Ball**  
**Partnertur/Partnerour**  
**Den lille durspiller/The Little Majorplayer**  
**Den lille molspiller/The Little Minorplayer**  
**I den lille have/In The Little Garden**  
**Lille Igors Bajanade/Little Igors Bajanade**  
**Gopak**  
**Rumba Espana**  
**Sveaflickan/Swedengirl**  
**Suite Posidelki**

\*

### *Hæfte 2*

**Birke Rock**  
**Miniature Suite Nr.1.**  
**Svensk Spillemands Suite/Swedish Fiddler Suite**  
**Engelsk Danse Suite/English Dance Suite**  
**Trojka Suite**  
**Scandinavian Jugglers**

\*

### *Hæfte 3*

**Hejevarje Børne Suite/Suite For Children**  
**Abelone Hansdatters Lørdagsgilde/Abelone Hansdaughters Saturdays Party**  
**Enebær-Boogie/Juniper-Boogie**

\*

### *Hæfte 4*

**Il Fisarmonicista Italiano/The Little Italian Accordionplayer (Suite)**  
**Salute for Jeanette/Country Dance In Strict Rhythm Without Stop**  
**Helgi Variationer/Helgi Variations**

\*

### *Hæfte 5*

**Tarantella**  
**Mexikansk Karneval/Mexican Carnival**  
**Dansk Rapsodi/Danish Rhapsody (for melodyinstrument and accordion)**

\*

### *Hæfte 6*

**Laurentius Variationer/Laurentius Variations**  
**Bulgarsk Danse Suite/Bulgarian Dance Suite**  
**Impromptu**

\*

### *Hæfte 7*

**Introduktion og Transsylvansk Rondo/Introduction And Transsylvanian Rondo**  
**Ungarsk drøm \* Introduktion og Czardas/Hungarian Dream \* Introduction and Czardas**  
**Mads Hansen Suite**

Af sind Jytte, du var så stille og blid -  
for alt her i verden du undgik splid.  
Du var vor families "Prinsessen på ærten",  
for dig andre søgte at undgå smerten.  
Til gengæld når fremmest i selskab du trådte,  
majestætisk din fremtoning dig forrådte,  
som Dronning familiens du skabte virak,  
gav lys til os alle - vi siger dig tak !

På familiens vegne

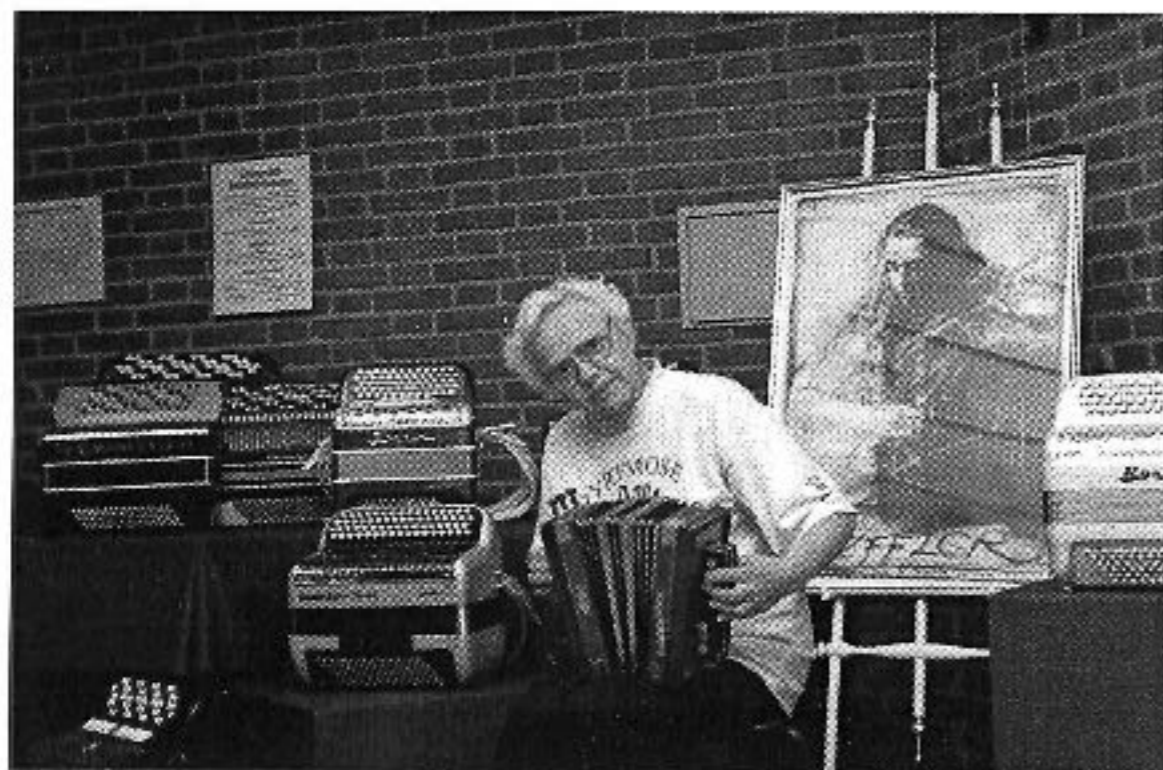

Stor Tak til Jytte for både de mange hyggelige timer - og de lykkelige stjernestunder hvor harmonikaen løftede og frigjorde os.

Center Ensemblet,  
Jeanette & Lars Dyremoses Harmonikafond,  
Det Danske Harmonika Akademi,  
Det Danske Harmonika Ensemble  
og Harmonikacentrets elevkreds.

## Ved Jytte Benjaminsens bisættelse

Husum Kirke

Fredag den 1.maj kl.11.30

Evert Taube

Nocturne

N.F.S.Grundtvig  
C.E.F.Weyse

Den signede dag

Tale

Fritz Andersen  
Langelsk melodier

I skovens dybe stille ro

Bøn

Lars Dyremose

Mads Hansen Suite

*Forårsblomster - efter fynske "For alle de små blomster, der dog er til i år..."*

*Stille fryd - efter fynske "Jeg er en simpel bondemand"*

*Hymne til Danus have - efter fynske "Jeg ved hvor der findes en have så skøn"*

Jordpåkastelse

Jakob Knudsen  
Oluf Ring

Se, nu stiger solen af havets skød

J.S.Bach

Aria

1. Den signede dag med fryd vi ser  
af havet til os opkomme;  
den lyse på himlen mer og mer,  
os alle til lyst og fromme !  
Det kendes på os som lysets børn,  
at natten hun er nu omme !
2. Den signede stund, den midnatstid,  
vor Herre han lod sig føde,  
da klared det op i østerlid  
til dejligste morgenrøde,  
da lyset oprandt, som jordens bold  
skal lysne udi og gløde.
3. Om levende blev hvert træ i skov,  
og var så hvert blad en tunge,  
de kunne dog ej Guds nådes lov  
med værdelig røst udsjunge ;  
thi evig nu skinner livets lys  
for gamle og så for unge.
4. Thi takke vi Gud, vor Fader god,  
som lærken i morgenrøde,  
for dagen, han os oprinde lod,  
for livet, han gav af døde ;  
den signede dag i Jesu navn  
os alle vort liv forsøde !
5. Nu sagtelig skrid, vor højtidsdag,  
med stråler i krans om tinde !  
Hver time til Herrens velbehag  
som bække i eng henrinde,  
til frydelig sig til sidst de sno  
op under de grønne linde !
6. Som guld er den årle morgenstund,  
når dagen opstår af døde,  
dog kysser os og med guld i mund  
den liflige aftenrøde,  
så tindre end må det matte blik,  
de blegnede kinder gløde.

7. Så rejse vi til vort fædreland,  
der ligger ej dag i dvale,  
der stander en borg så prud og grand  
med gammen i gyldne sale,  
så frydelig der til evig tid  
med venner i lys vi tale.

1. I skovens dybe, stille ro,  
hvor sangerhære bo,  
hvor sjælen lytted' mangen gang  
til fuglens glade sang,  
der er idyllisk stille fred  
i skovens ensomhed,  
og hjertets længsler tie her,  
hvor fred og hvile er.
2. Hør ! Landsbyklokken lyder ned,  
bebuder aftenfred,  
småfuglen, før den går til blund,  
end kvidrer lidt en stund ;  
i mosen kvækker højt en frø,  
stærkt damper mark og sø,  
nu klokken tier - aft'nens fred  
sig stille sænker ned.

1. Se, nu stiger solen af havets skød,  
luft og bølge blusser i brand, i glød ;  
hvilken salig jubel, skønt alt er tyst,  
medens lyset lander på verdens kyst.
2. Jeg vil ånde luften i fulde drag,  
syngte Gud en sang for den lyse dag,  
takke ham, at morgnen mig end er sød,  
at mig dagen fryder, trods synd og død.
3. Takke ham, som gav mig, når sol står op,  
selv at føle morgen i sjæl og krop,  
at al mørkhed svinder og sjæleve,  
blot jeg trygt vil sige : Din vilje ske !
4. O, at jeg tør favne dig, skære dag,  
kalde dig med navne, min sjæls behag,  
alle gode navne, som bedst jeg ved :  
Moder, søster, elskte : min kærlighed !
5. Lysvæld bag ved lysvæld i himlen ind,  
did, hvorfra den kommer nu, morgnens vind,  
ret som om det ånded af lyset ud -  
o du milde Fader, min skaber, Gud !
6. Lad mig nu kun drage ad natmørkt hav,  
lad mig ikkun stævne imod min grav ;  
livets Gud mig skærmer, jeg er hans barn,  
ud hans hånd mig river af dødens garn.
7. Se, da stiger solen af hav på ny,  
alle dødens skygger for evig fly,  
o for sejrjubel, for salig lyst ;  
Lyset stander stille på livets kyst !

## Evnen til koncentration -

*til skærpet koncentration -  
til intens koncentration og fordybelse -  
det ønsker vi os gerne hos børnene, -*

*og - at udøve musik kræver mere koncentreret  
indsats end nogetsomhelst andet.*

*Hverken billedsiden eller sprog-skrivesiden kan i den henseende måle sig  
med den meget mere*

*“her-og-nu”- abstrakte musikudøvelse !*

*Billederne og det skrevne , kan man altid bagefter ændre på , - men  
musikken :*

*Den rigtige tone \* på det rigtige tidspunkt \* af den rigtige varighed \*  
den rigtige styrke \* den rigtige artikulation \* i det rette tempo \*  
i præcis frasering i indfølt agogisk fremførelse ... og det just her og nu, -*

*det kræver den højest kendte grad af koncentration !*

*Og den har vi brug for, thi -*

*Uanset hvilket livssyn vi hver for sig prøver at efterleve, så skal vores  
børn kunne klare sig i den verden der lige nu og her fungerer.  
Om vi sympatiserer med udviklingen eller ej , så er betingelserne givne.*

*Vi må udnytte al vores viden og alle vores ressourcer  
for at give vores børn de allerbedste startmuligheder og  
vækstbetingelser i forhold til verden omkring os.*

*Det ville være en meget stor hjælp med -*

***daglig musikundervisning af alle skolesøgende børn og  
unge, med optimerende følgevirkninger for især  
hovedfagene og disses senere forgreninger***

Mantziussalen Birkerød  
lørdag den 25. april 1998 kl.15.00-16.00

## Børn ind i musikken

“Hej allesammen og velkommen til koncert,  
meget har vi lært, selvom det var svært.  
Birkerød kommune her i dag er vores vært  
og nu skal I høre :

Bistrup, Sjælsø, Parkvej, Høsterkøb og Toftevang,  
overalt vi sang - ih, hvor det klang.  
Også Kalundborg og Skanseskolen gik i gang,  
skoler syv vi tæller !

Og en dag vi glade blev - melodica vi fik.  
Vi gik i gang - spilled’ musik.  
Andre fik harmonika med bælg og melodik.  
Snart vi koncertérer !

Derfor her i dag vi alle jer forsamlet har, -  
vi vil vise jer - både mor og far,  
søster, bror - og bedstemor og -far, er I nu klar ?  
Så er vi på banen ! “

Melodi : Så går vi rundt om en enebærbusk  
Tekst : Laurent Duviviér

Arrangør :  
Musikskolen Harmonikacentret &  
Det Danske Harmonika Akademi, Birkerød



# Børn ind i musikken

## Medvirkende

Børnehave - klassebørn fra	Bistrupskolen og Parkvejskolen i Birkerød samt Skanseskolen i Hillerød
Elever fra Musikskolen Harmonikacentret Birkerød	Parkvejskolen, Sjælsøskolen, Toftevangskolen, Bistrupskolen og Høsterkøb Skole
Fra Det Danske Harmonika Akademi	Jeanette Dyremose & Det Danske Harmonika Ensemble
Harmonika- og Melodica orkestre	Harmonikacentrets Børneorkester Heidis Harmonikanter
DDHA bestyrelsesformand	Ida Holbek
Harmonikasolister	Mikkel og Karina
Pårørende	Alle os i salen
Melodica/harmonikalærere fra Musikskolen Harmonikacentret	Charlotte, Heidi, Majken, Carsten, Hans Jørgen, Jeanette & Lars



# Børn ind i musikken

## Program

<b>Indmarch</b>	Melodica- og Harmonikabørn indtager tribunen til musikken <i>General Napoleon</i> Jeanette Dyremose & Det Danske Harmonika Ensemble <i>Champagne Galop</i>
<b>Indledning</b>	DDHA-bestyrelsesformand Ida Holbek
<b>Hej allesammen</b>	JD & DDHE samt "Alle os i salen"
<b>Kort introduktion</b>	Lars Dyremose til forældre og pårørende
<b>Vi spiller sammen</b>	Alle børnehaveklasser og melodicalærere <i>Varme pølser friske brød til</i> <i>Hanen sidder under solen</i> <i>Hejsa åh ja, jeg er så glad i dag</i> <i>Hatten af i klassen</i> <i>Ole havde fødselsdag</i> <i>Opad, nedad, jeg er ligeglad</i> <i>Avra for Laura * Slikke Rikke * Lille Pylle</i> Børn fra Skanseskolens børnehaveklasser <i>Tone hun er tyk og fed</i> <i>Oles nye automobil</i> Harmonikacentrets Børneorkester <i>Pjerrot og månen * Little Brown Jug</i>
<b>Harmonikasolo</b>	Mikkel spiller <i>Cirkusmelodi</i>
<b>Vi spiller sammen</b>	Melodicabørn fra HC's frivillige musikundervisning <i>Ræv du just min gås har stjålet</i> <i>Fransk Folkemelodi</i> <i>Jeg gik mig ud om kvælden</i> Heidis Harmonikanter Carl Schneider Waldemar Leers <i>Mexicana</i> <i>Delicato</i>
<b>Harmonikasolo</b>	Karina spiller <i>Rumba España</i>
<b>J&amp;L.Dyremose</b>	Jeanette Dyremose & Det Danske Harmonika Ensemble <i>Sabeldans</i>
<b>A.Khatchaturian</b>	Til musikken fra filmserien
<b>Udmarch</b>	<i>Olsen Banden</i>
<b>Bent Fabric</b>	

# Børn ind i musikken

Børn fra skolerne i Bistrup, Sjælsø, Parkvej, Høsterkøb og Toftvang samt Skanseskolen i Hillerød og børn fra Odense, Kalundborg og København mødes til stor Børnekoncert i Mantziussalen

På lørdag den 25. april kl. 15.00 inviterer Harmonikacentret og Det Danske Harmonika Akademi til den anden store børnekoncert i Mantziussalen. I lighed med sidste år skal en række børnehaveklassebørn for første gang spille melodica for forældre, søskende og skolekammerater og hvem som ellers har lyst at høre børn spille. Der er gratis adgang og efter koncerten giver Super-Brugsen flødebolter til alle børn, ligesom Birkerød Kommune sponsorerer saftvand til børnene og pl til de voksne.

Børn fra seks børnehaveklasser medvirker og desuden spiller en del af børnene fra sidste års børnehaveklasser, som nu er gået ind i Harmonikacentrets frivillige musikundervisning. De fleste med

melodica, men også mange, som er begyndt at spille harmonika. Tilsammen danner de et stort børneorkester, som alle glæder sig til at præsentere.

Ideen om - via melodicaen som musikværktøj - at føre børn ind i musikken, har bredt sig. På Skanseskolen i Hillerød startede tre børnehaveklasser i august. Det var skoleinspektør Birgitte Hermann, som - efter at have overværet sidste års koncert i Birkerød - fik lyst til også på Skanseskolen at føre Børn ind i musikken.

Det er blevet en stor succes og nogle af børnehaveklassebørnene fra Skanseskolen medvirker således også ved koncerten. Børn fra Kalundborg, Odense og København kommer også til byen for at spille sammen med Birkerød-



Ved sidste års "Børn ind i musikken"-koncert, spillede 262 børnehaveklassebørn for endnu flere tilhørere. I alt rummede Mantziussalen 855 personer. Her ses et lille udsnit af de - til forældre, bedsteforældre og søskendes fryd - flot musicerende børn.

børnene. Det Danske Harmonika Akademi's bestyrelsesformand Ida Holbek indleder og Jeanette Dyremose og Det Danske Harmonika Ensemble afslutter koncerten. Søndag den 19. april førte Harmonikacentret "Voksne ind i musikken". Voksne er ikke så modige som børn, så de 112 voksne harmonikalever der var mødt frem for at spille for hinanden, samt for en bedømmelseskomité af lærere fra Det Danske Harmonika Akademi i Birkerød, foretrak at udfolde sig i den mere intime Birkesal. Den var nær blevet for lille, for der kom ligeså mange andre for at høre på.

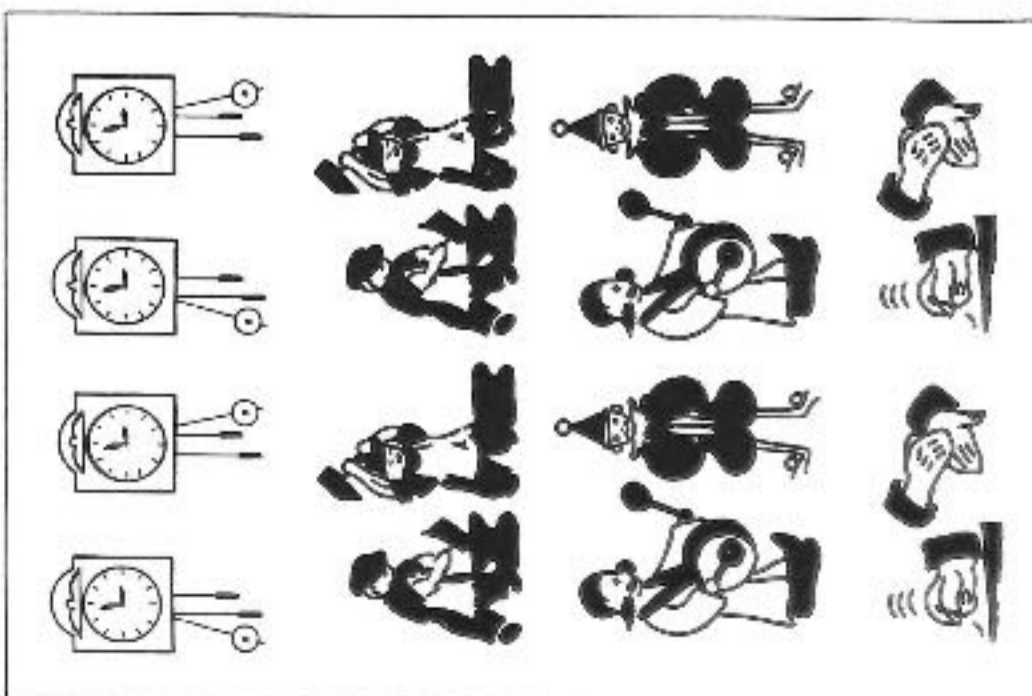
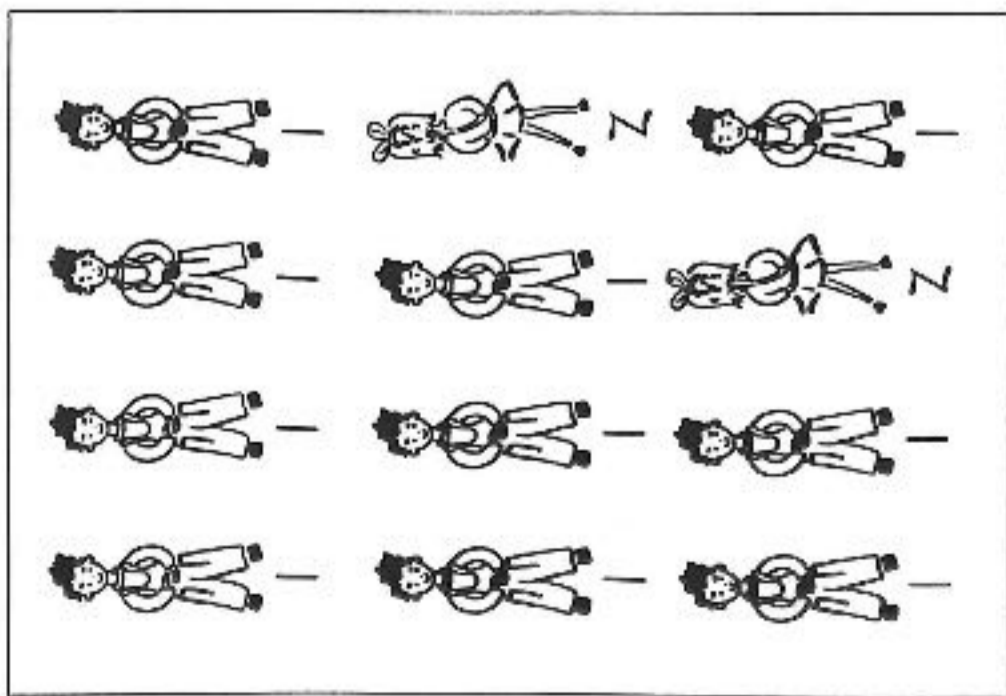
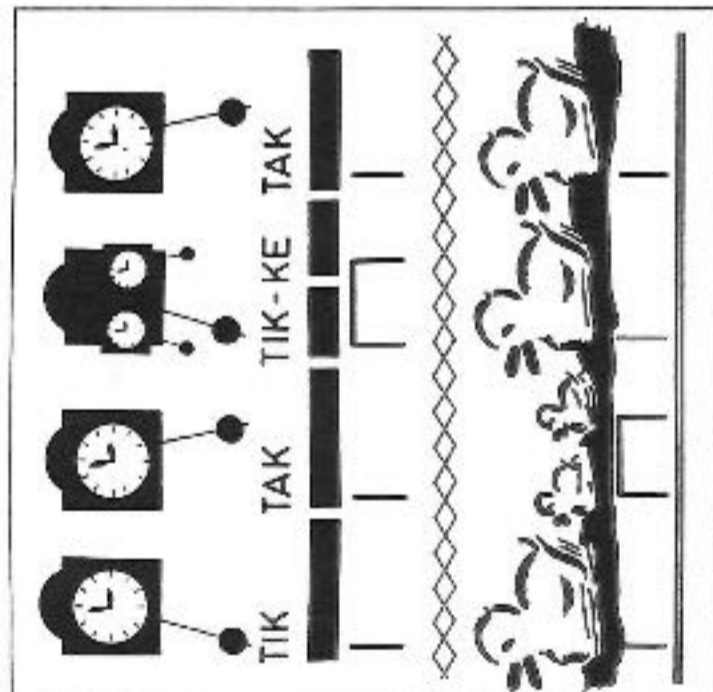
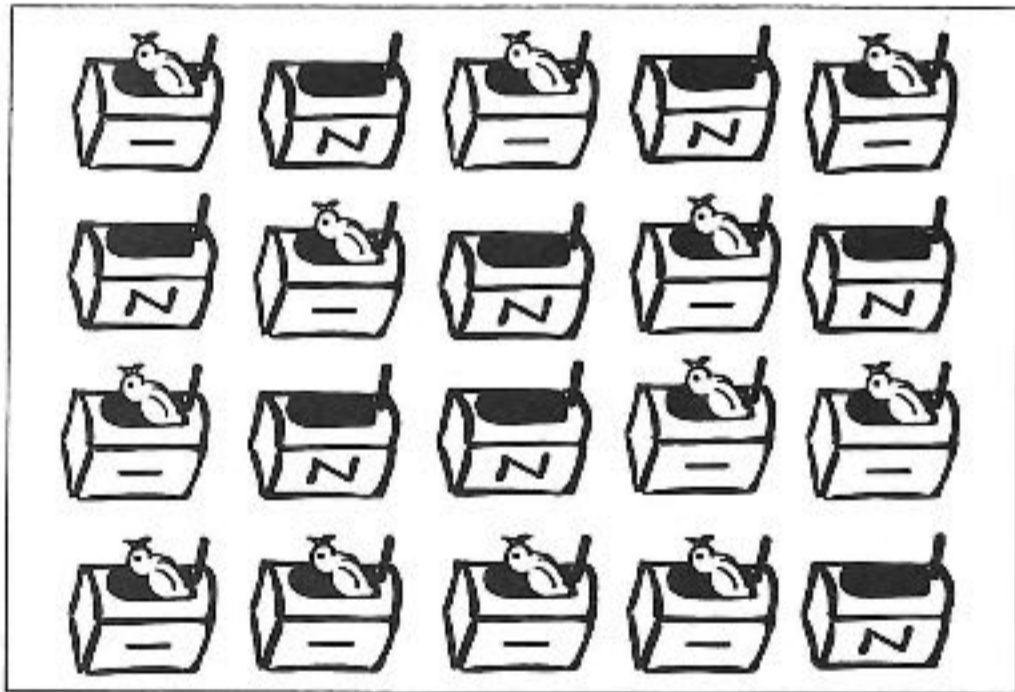

Når små børn hverken kan læse eller skrive, men alligevel skal lege-lære musik, så må man benytte billedsprog. Her nogle eksempler på billedtavler der bliver benyttet, når børnehaveklasser skal ind i musikken.

NYGAMMALT I DANMARK:

## Norske Geir Draugsvoll fikk dansk legat

Nu 30-årige Geir Draugsvoll kom allerede som 8-årig til den navnkundige norske lærer Olav Ullestad, som gav Geir en virkelig solid start. Efter få års undervisning deltog Geir i Unesco-verdensforbundets Tape-Competition, og det var ved denne lejlighed Jeanette Dyremose lagde mærke til Geir. Ved Coupe Mondiale i Salle Pleyel, Paris, 1985, - hvor Jeanette Dyremose igen var medlem af jurypanelet - ydede Geir Draugsvoll igen bemærkelsesværdig indsats med avanceret program. Året efter blev han indskrevet ved Det kgl. danske Musikonservatorium, hvorfra han debuterede i 1992, - og hvor han i dag selv er læreransat. I 1987 vandt han 1. pris ved den internationale Hugo Hermann Wettbewerb i Trossingen i Tyskland - og i de sidste år har han givet solokoncerter, spillet i radio og TV og

medvirket ved koncerter og Musik-festivaler i Skandinavien, Frankrig, Holland, Kina, USA og Canada.

Det Danske Harmonika Akademi's Rejselegatet tildes Geir Draugsvoll, fordi han utærligt arbejder for udbredelsen af ny musik, - han bestiller ny musik hos især yngre komponister, - han uropfører de nye værker, - og han gør hvad der står i hans magt for at få den ny musik nedfældet på CD. Han har - sin unge alder til trods - allerede indspillet 5 CDs, - solo, - som solist med Århus Symfoni-orkester - og i duo med James Crabb. Derudover har han medvirket på andre 6 CD-indspilninger.

Det er Geir Draugsvolls vedholdenhed og trofasthed overfor de mål han har sat sig, - og den energi han lægger for dagen i bestræbelserne for udbredelsen af musikken for og med harmonika-



Instrumenter, der fik Harmonika-fondens bestyrelse til at udvælge netop ham som modtager af fondens aller første legat.

NYGAMMALT I  
DANMARK:

## Legat til Heidi Hansen

Heidi begyndte som 8-årig på Kalundborg kommunale musik-skole og kom som 12-årig til Jeanette Dyremose.

\* 1988 fik hun guldmedalje ved Berlinskes Klassiske Musik-konkurrence.

\* 1990 blev hun Unesco World Champion ved den internationale Tape-Competition i Wiesbaden

\* 1991 gav hun sin første solo-koncert i Neubrandenburg, - og hun blev optaget på Det fynske Musikonservatorium med note 13.

\* Hun har flere gange deltaget i Dyremose Pris-konkurrencerne, - i

Kulturbyår96 med hidtil størst succes. I kategori 1 - voksne over 18 år - vandt hun, - i konkurrence med solister fra hele Europa, - 1. prisen 25.000 kr.

Heidi har spillet med Odense Symfoni Orkester, med Århus Sinfonietta og Birkerød Festival Filharmonik. Hun giver solo-koncerter og medvirker ofte i kammermusikalske sammenhænge. Hun har været med ved uropførelser af megen ny musik af komponister som Per Nørgård, Sven Erik Werner, Jesper Hendze, Niels Viggo Bentzon og Lars Graugaard.

I den underholdende genre er hun yderst populær. Forberværende kulturminister Jytte Hilden byrde Heidi til mange opgaver, Bl.a. til optræden i Statsministeriet ved Poul Nyrup Rasmussens 50 års fødselsdag. Hun underholdt i Kulturbyåret også Prins Henrik med rusette-harmonikaspiel og Dronning Margrethe med argentinsk tango.

Heidi Hansen skal have Det Danske Harmonika Akademi's forslagslegat på kr. 5.000,- af to årsager.

Hun er af alle Det levende hjælpespiels harmonikasolist. Hun behersker kordinationen mellem finger- og hælpartikulation - de utallige varianter - som fl ; Og da netop Det levende

hælpespiel er grundidé og metode bag Det Danske Harmonika Akademi's eksistens, er Heidi hyppigt demonstrerende udøver, når metoden rundt omkring demonstreres.

Når dertil føjes, at Heidi også er en meget dygtig og meget flittig underviser, som bestræber sig på så vidt forskellige retninger som Hillerød, Birkerød, Kalundborg og København - og overalt med succes - så er baggrunden beskrevet.

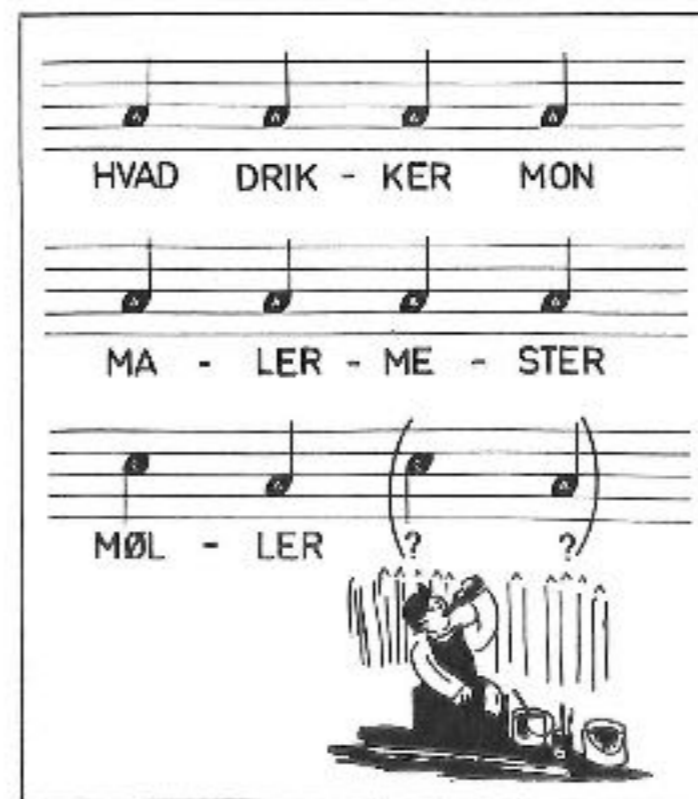
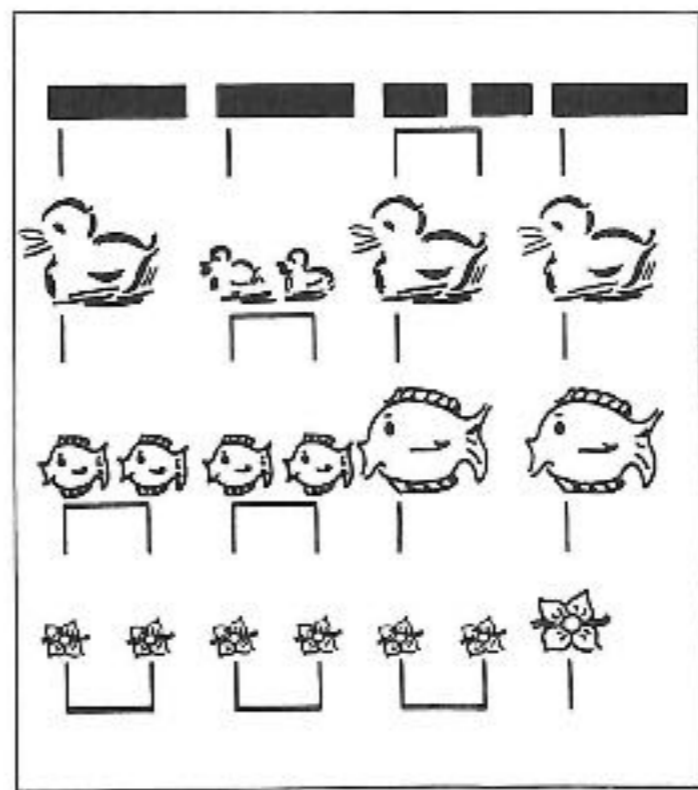
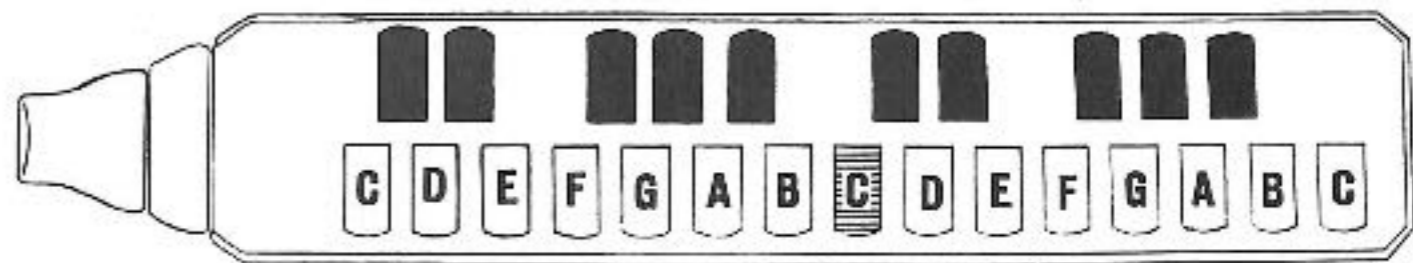

Rikke Sandberg

Heidi Hansen

Branko Djordjevic

Morten Rassen

Karina Rønne-Vang

G.D.

JD med gaver



Heidi Hansen - J&L - Fonds - Legat Nr. 5.000,-  
Geir Drangsjøll - J&L - Fonds - Legat Nr. 10.000,-

JEANETTE DYREMOSE "50"  
Rariteter fra J&L's Fonds-samling  
Design: Helge Dyremose



Finale i Røg og Damp



Leto Nika

Blomster til Jeanette i Det Danske Harmonika Ensemble midt

1998  
JD  
50

Ulrik Cold & Lars Dyremose

Anders Vest-dahl & Ann Kolvig



Fia Adams

Connie Pederson

Helsi

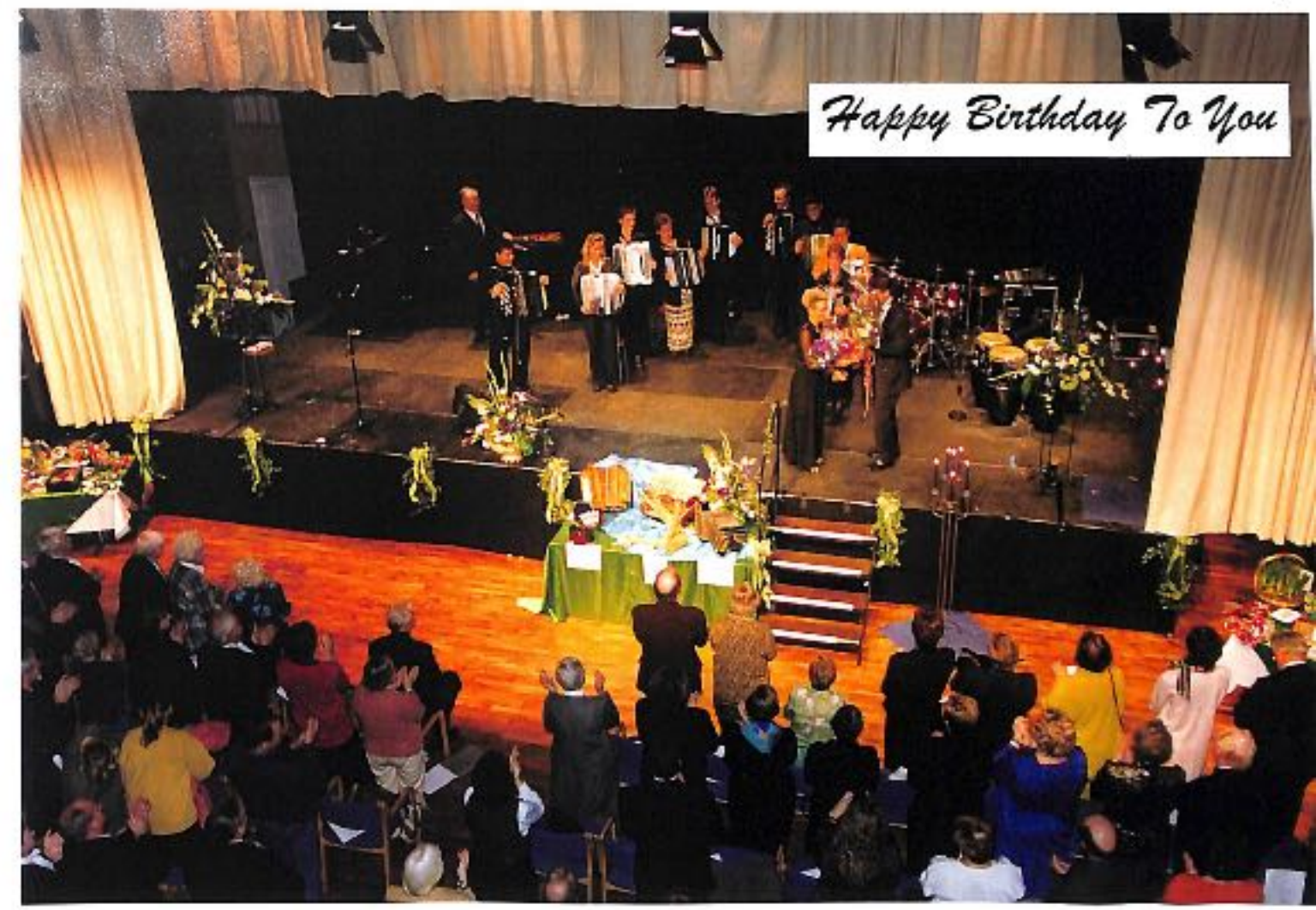

Happy Birthday To You



Heidi

Allan Gardensjö

JEANETTE 50<sup>år</sup> "En fantastisk aften's Finale"  
350 venner synger med, medens  
Helgi overrækker "Mansellen"  
Bakelken.

9



ID & DDHE

Lars

Bodil Lainob, med 3 af hendes tidligere Montessori-babyer



Carsen, Hans Jørgen & Helgi



Finn Bentzen

dis Evensen



Et udsnit af de 213 gaver og kilsener.

JD 50.



En tilhører  
bragt en  
serie  
sorthvide  
fotos 



☆ Ovenstående  
fra en  
koncert  
i  
Neubranden-  
burg ☆



↑  
FD 50  
↓



Neubrandenburg





# Fødselsdagskort til Jeanette

Glad og fornøjet



*Minuteri (♩ = 144)*

har I hørt det, bliv Jeanette  
hvad er noget, for det passer  
hvad det stemmer, så det passer  
må det

Frau Jeanette Dyremose  
Lyngbølmen 1  
3460 BIRKERØD  
Djæmørk

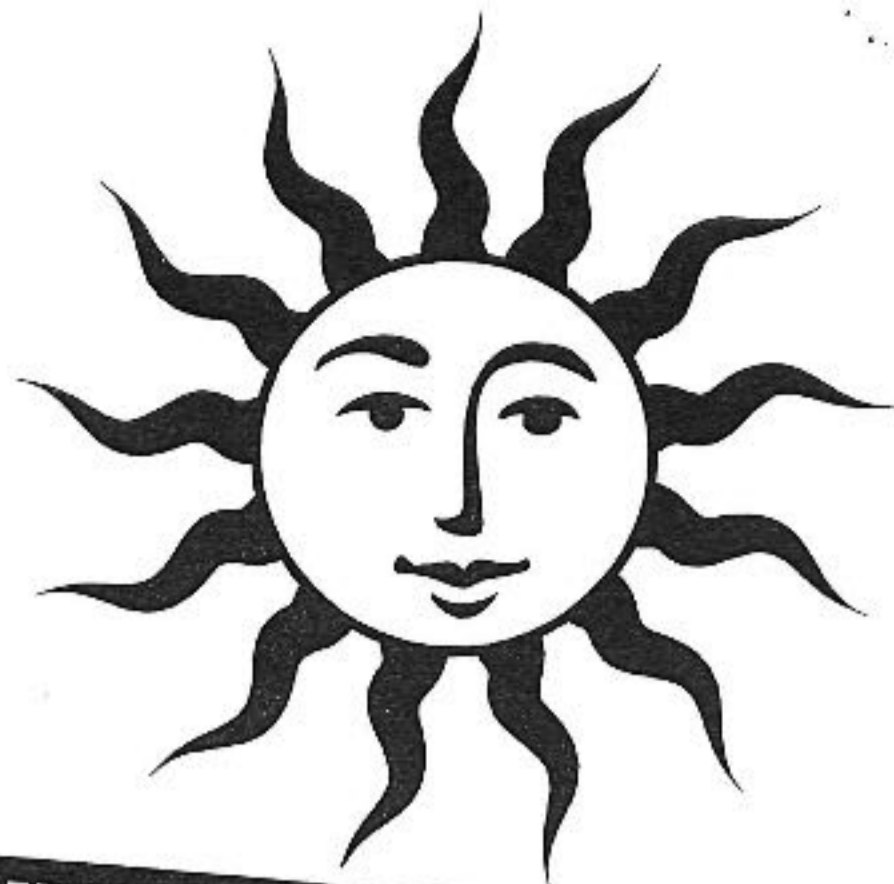

**HARMONA**

DEUTSCHER HARMONIKA VERBAND e.V.



Herzliche Grüße  
DEUTSCHER HARMONIKA VERBAND e.V.  
Arnold Kutzli  
(Geschäftsführender Vizepräsident)

## Fornem og original gave fra Polen

En mangeårig ven af Jeanette Dyremose, den polske komponist Bronislaw Przybylski, ville så gerne have været med idag, - men grund af den sendrægtige polske postgang - (3 uger) - fik han invitationen i forgårs, så han ikke kunne nå at få rejsemulighed. I stedet har han varslet en sjælden gave.

Przybylski tilegner Jeanette en komposition, men hans ønske er, at Jeanette først vælger :

Hvilken musikalsk form og - hvilken besætning hun ønsker.

Det er nu sket. Jeanette ønsker sig et stykke i fri form for :

Basbarytonsanger, saxofon og musette-harmonika ensemble.

Derefter er følgende sket : Bronislaw Przybylski - som er en meget præcis person - begyndte i dag Fredag den 16. januar 1998 kl. 17.34 på stykket til Jeanette.

Jeanette Dyremose blev nemlig født på Christianshavn Fredag den 16. januar 1948 kl. 17.34 !

Przybylski komponerer og - siger han - føler at kunne byde på

**COPENHAGEN airtaxi**

CAT. Flight 050

De ønskes en behagelig rejse af :

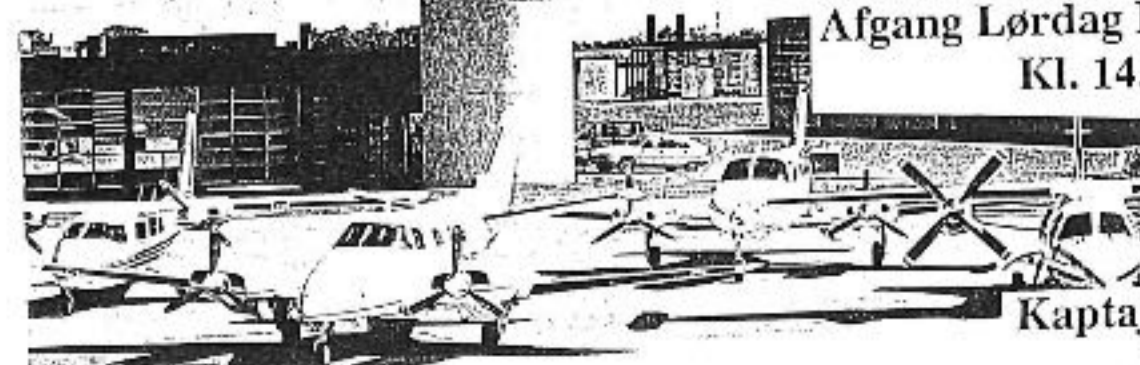

## Jeanettes fødselsdag den 16. januar 1998

Du står fast, når ingen om dig gør det  
du får ofte skylden for, hvordan det går  
du tror på dig selv, når ingen anden tør det  
og dog alligevel deres mistillid forstår

Du kan samle alt, hvad du har nået  
du kan vove det på lykkens ene kort  
du kan tabe, men påny, hvor du har gået  
stå frem igen, tavs om, hvad der svandt bort

Du for alle stadig er en og samme  
du står spillere og konge lige nær  
ingen fjende eller ven kan ramme  
dit hjerte, fuldt af hu for hver især

Du kan fylde det minut, som svinder  
med fulde tres sekunders liv, til løn  
du får den hele jord - ja - alt du vinder  
og - mer endnu - os - din mand, din søn.

Af allerbedste hjertelag  
du ønskes: Held og lykke  
Lad denne "milepæledag"  
hver fremtidshverdag smykke

Fin Bentzen  
SkatteRevisor F.S.D.

## Sight-seeing over Sjælland med familien

Afgang Lørdag Den 17/01/98  
Kl. 14.00

Kaptajn Dyremose

Explosiver Schlußakkord beim Festkonzert

## Feuerwerk krönt den Dyremose-Geburtstag

Fortsetzung von Seite 1.

Den zweitgrößten Beifall des Abends sicherte sich die 13jährige Karina Rønne Vang mit ihrem Beitrag „Rumba Espana“.

In gewohnt virtuoser Weise spielte „Zigeuner-Prinz“ Lelo Niko das bekannte Stück „Tarantella“, der routinierte Morten Rossen lieferte ein elegant und sehr virtuos vorgebrachtes „Impromptu“, bevor Heidi Hansen auf einem silber-

weiß-violett-glitzernden „Mauguin“-Akkordeon und in smartem durchsichtigen Outfit mit südamerikanischen Klängen die Besucher von den Sitzen riß.

Zum Abschluß dirigierte Geburtstagskind Jeanette Dyremose das „Dänische Harmonika Ensemble“ quasi in einen Spielrausch, der in einem explosiven Schlußakkord endete, der noch mit Feuerwerk und Konfettikaskaden unterstützt

wurde. Die Moderation hatte in hervorragender Manier Akademie-Leiter Ida Holbak übernommen.

### Heidi Hansen

Preisträgerin Heidi Hansen begann mit 8 Jahren in der Musikschule ihrer Heimatstadt Kalundborg und kam mit 12 Jahren zu Jeanette Dyremose. 1988 gewann sie die Goldmedaille in der „Berlingske Klassiske Musikkonkurrence“, 1990 erreichte sie den ersten Preis beim C.I.A.-Wettbewerb. Ein Jahr später gab sie ihr erstes Solokonzert in Neubrandenburg. Ihr bisher größter Erfolg war der Sieg beim Dyremose Wettbewerb 1996.

Neben kammermusikalischen Auftritten liebt die Akkordeonistin das unterhaltende Genre. Die jüngste Auszeichnung erhielt sie vor allem für ihre perfekte Koordination von Finger- und Balgartikulation.

### Geir Draugvoll

Geir Draugvoll kam schon mit 8 Jahren zum erfolgreichen norwegischen Lehrer Olav Ullestad. Nach seiner Teilnahme am „Coupe Mondiale“ 1985 in Paris begann er sein Studium am Königlich Dänischen Konservatorium in Kopenhagen, wo er heute dem Lehrkörper angehört. 1987 gewann er beim Hugo-Herrmann-Wettbewerb in Trossingen. Er hat schon sechs eigene CDs eingespielt. Seine jüngste Auszeichnung erhielt Draugvoll für seinen unermüdlichen Einsatz für die Verbreitung von Neuer Musik auf dem Akkordeon.



Jeanette Dyremose (M.) dirigiert das „Dänische Harmonika Ensemble“ mit Lelo Niko (v.l.) und Heidi Hansen.



Akademie-Vorsitzender Ida Holbak ehrt Heidi Hansen.



Jeanette Dyremose mit Preisträger Geir Draugvoll.



Dyremose-Schüler Branko Djordjevic.

# INTERMUSIK

Größte Zeitung für Harmonika - Kultur und Musik

K 3405

7. Jahrgang / Nr. 2 FEBRUAR 1998 Einzelpreis: DM 4,50 öS 35

InterMusik  
Postfach 1609  
59159 Kamen

Beim Festkonzert Dyremose-Preise vergeben

## Geir Draugsvoll und Heidi Hansen geehrt

Von HARTMUT LANGE  
**Birkerød (Dänemark).** Die Akkordeonisten Geir Draugsvoll und Heidi Hansen sind die ersten Preisträger des Harmonikafonds, der nach den Stiftern Jeanette und Lars Dyremose benannt ist. Die Preise wurden am 16. Januar im Rahmen eines Festkonzerts zum 50. Geburtstag der Stifterin Jeanette Dyremose im Mantziusaal von Birkerød verliehen.

350 geladene Gäste erlebten ein abwechslungsreiches Festprogramm, das mit einem Prolog des Opernsängers Ulrik Cold eröffnet wurde. Anschließend spielte Heidi

Hansen Leon Boëllmanns „Gebel“ aus der „Gotischen Suite“. Nach diesem eher besinnlichen Vortrag sorgte Heidis virtuose Interpretation der flotten „Jagdsonate“ von Scarlatti für die rechte Feierstimmung. Anschließend trug Branko Djordjevic Felix Mendelssohn-Bartholdys „Rondo Capriccioso“ vor. Es folgten Heidi Hansen und Rikke Sandberg mit Hugo Herrmanns Bearbeitung von Moliques „Se-

renade für Konzertina und Klavier“. Anders Vesterdahl (Akkordeon) begleitete die königliche Ballettänzerin Ann Kolvig bei ihrem erotischen Pas de Deux „Tango in D“ (Musik von Isaac Albéniz), bevor Geir Draugsvoll Nørgårds „Anatomische Safari“ bot. Geirs flottes und dramatisches Spiel wurde vom fachkundigen Publikum mit viel Beifall honoriert.

Weiter auf Seite 9.



Preisträgerin Heidi Hansen eröffnete nach kurzem Prolog des Opernsängers Ulrik Cold das Konzertprogramm.



**Bille August**, filminstruktør, har det ikke godt med reklamefilm. Et fransk reklamefilmprojekt er, ifølge den svenske avis Expressen, gledet ud i sønder fordi reklamefolkene, der havde hyret ham til at lave tre 30-sekunders reklameindslag for et fransk forsikringselskab i Kapstaden, hele tiden blandede sig i optagelserne.

**Geir Draugsvoll**, 30-årig avantgardistisk harmonikaspiller er blevet hædret for sit spil og sit mod til at gå utraditionelle musikalske veje med et rejselegat på 10.000 kr. fra Jeanette og Lars Dyremoses Harmonikafond. Begrundelsen for legattildelingen er, at han utrætteligt arbejder for udbredelsen af ny musik, bestiller den hos især yngre komponister, uropfører de nye værker, og gør, hvad der står i hans magt for at få den ny musik nedfældet på cd. Dem har han indspillet fem af.

**Jeppé Christiansen**, vicedirektør i Lønmodtagernes Dyrtidsfond, fratræder sin stilling med udgangen af denne måned.

**Lars Skov Andersen**, projektleder, cand. scient., COWI, Rådgivende Ingeniører A/S, er tildelt Vietnams Ministerium for Landbrug og Landudviklings medalje for sit personlige bidrag til en bæredygtig udvikling og udnyttelse af vandressourcerne i Spepok Bassinet i Dak Lak provinsen i Vietnam.



Lise Thing

Nyt om navne



**Carl Th. Pedersen**, tidligere rektor ved Odense Universitet, kommer frem til 31. januar i fint selskab på en udstilling med officielle portrætmalerier i Museumsbygningen, Kastelsvej i København. Den 44-årige billedkunstner Peter Martensen udstiller sine værker, der også omfatter Folketingets formand, tidligere bolig- og justitsminister Erling Olsen, og tidligere statsminister og flygtningehøjkommissær Poul Harting.



**Ester Larsen**, formand for Fyens Amts Sygehusudvalg, uddelte i går sammen med Gunnar Jørgensen fra Værn om Sygnet elleve præmier til 13

ninger af hvad man ikke må. De 13 vindere er fundet ved lodtrækning. Præmierne på 700 kr., fire gange 500 kr. og otte gange 150 kr. blev uddelt til: Jesper Petersen, 7.C og Louise Nielsen, 8.C på Vissenbjerg Skole, Tina Madsen, 5. klasse, Hindsøhølskolen, Maya Nørgård Jacobsen, 8.A, Skt. Kløvens Skole, Fatih Güneç, 6.A, Højstrupskolen, Morten Rasmussen, 10.A, Marstal Skole, Mari Kopp Kristiansen, 3.C, Sanderumskolen, David Meyer Hansen, 5. klasse, Humble Central Skole, Jesper Hansen, ...

**Heidi Hansen**, 26-årig harmonikavirtuos med musikalske rødder i Kalundborg og Odense, har modtaget et legat på 5000 kr. fra Jeanette og Lars Dyremoses Harmonikafond. Det er første gang legatet uddelles, og Heidi Hansen gives det for enestående dygtighed. På Fyn er hun bl.a. kendt fra sin medvirken ved Nyborg Slotskoncerter, Odense Teater og Odense Symfoniorkester. Hun blev optaget på Det fynske Musikonservatorium i 1991 med karakteren 13, og forlod konservatoriet fem år senere, langt dygtigere, og med samme karakter. Desuden underholdt hun prins Henrik med fransk musetteharmonikamusik, da han i forbindelse med det kongelige besøg i Middelfart blev sejlet til og fra Fæno i militærchalup.



**Kjeld Fruensgaard**, speciallæge i psykiatri, Odense, har fået tilkendt æresordenen 'Order of International Ambassadors' af The American Biographical Institute, ABI, North Carolina. Ordenen forpligter til at anvende betegnelsen H.E. efter navnet i officielle skrivelser, og endvidere til at give oplysninger om potentielle emner i Danmark til ABIs biografier. Desuden medfølger ret til at deltage i, og eventuelt medvirke ved tilrettelæggelsen af møder og kongresser i ABIs regi. Ordenen kan bl.a. sammenlignes med den britiske hosebåndorden og den amerikanske æresmedalje.

a Janette DYREMOSE eccezionale direttrice d'orchestra

# ENCANTADORA

(Tango)



Programma  
COVIELLO P  
ENCANTADORA

STRUMENTI in DO

Musica di:  
Pasquale COVIELLO

Tempo di Tango

9

Handwritten musical score for the first system of 'Encantadora'. It consists of two staves: a treble clef staff with a melodic line and a bass clef staff with a bass line. The key signature has one flat (Bb) and the time signature is 4/4. The tempo is marked 'Tempo di Tango'. The first measure is marked with a '9' in a box. Chords are indicated below the bass staff: 'Re-' (D minor), 'La, Do#F' (A minor), 'Redim Do7 La Do-' (D minor), and 'Sol' (G minor).

## Jeanette 50,

En række kompositioner blev til i anl. af Ji's fødselsdag. Fra ANTHON HANSEN, Birkerød, kom "FØDSELSDAGSKORT TIL JEANETTE". (Se andetsteds). Fra forfatter. DFM-rector, komponisten SVEN ERIK WERNER kom tangoen med text: "HVA' FOR NOGET - HAR J HØRT DET"? som blev spillet og sunget af IDDA-studerende under den efterfølgende private fest. Fra BRONISLAV KAZIEMIERZ PRZYBILSKI, Łódź, Polen, kom den fantastiske "DIE HORTENSIE", og endelig sendte HUSET BORSINI, Italien, Nodar og indspilning af ENCANTADORA, med begavede PASQUALE COVIELLO. Sidstnævnte traf sammen med Jeanette D. ved FRANKFURTER MESSEN 1998, hvor han, til flere hundrede tilhøreres fryd, spillede ENCANTADORA for netop Jeanette Dyremose.

Handwritten musical score for the second system of 'Encantadora'. It consists of two staves: a treble clef staff with a melodic line and a bass clef staff with a bass line. Chords are indicated below the bass staff: 'Do- La/Do# Fa-' (D minor), and 'Ladim' (G minor).

Proprietà per tutti i paesi: MUSICOMANIA EDITORIALE Edizioni Musicali e Discografiche - (0861) 558611  
 © Copyright 1998 by MUSICOMANIA EDITORIALE Villa Schiavoni 80 - 64020 Nepezzano (TE).  
 Tutti i diritti riservati a termine di legge. All rights reserved. International copyright secured.



Handwritten musical score for the third system of 'Encantadora'. It consists of two staves: a treble clef staff with a melodic line and a bass clef staff with a bass line. Chords are indicated below the bass staff: 'Fa#5/9 Lab7 Sol7' (F#5/9, A minor, G minor), 'Do- Sib Fa-Re Re/F#7 Sol Sol7' (D minor, Bb, F#m, Dm, F#m, G minor), and 'Do- Sib Fa-Re Sol7' (D minor, Bb, F#m, G minor).

Proprietà per tutti i paesi: MUSICOMANIA EDITORIALE Edizioni Musicali e Discografiche - (0861) 558611  
 © Copyright 1998 by MUSICOMANIA EDITORIALE Villa Schiavoni 80 - 64020 Nepezzano (TE).  
 Tutti i diritti riservati a termine di legge. All rights reserved. International copyright secured.

A RICHIESTA  
 INVIAMO  
 GRATUITAMENTE I  
 FLOPPY DISC



# Accordion Plus

DALE E. WISE, B.M.E., M.M.E.  
1501 DEWBERRY COURT  
McLEAN, VIRGINIA 22101  
(703) 356-8440

*Spilow kage*

OFFICIAL ACCORDION PLUS COOKIE CUTTER DESIGN

© 1995 Dale E. Wise

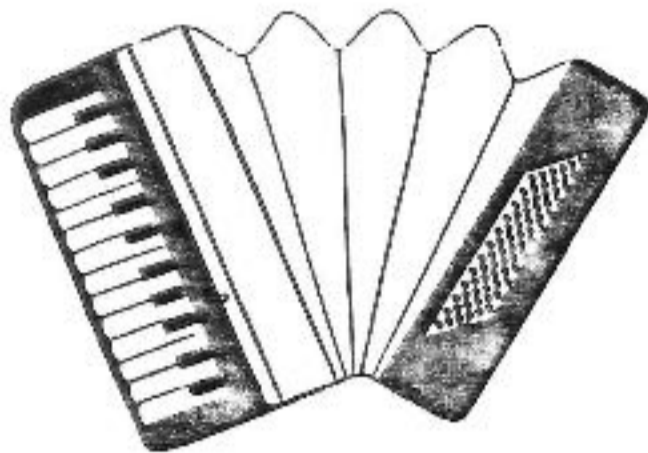

MODERN PIANO ACCORDION

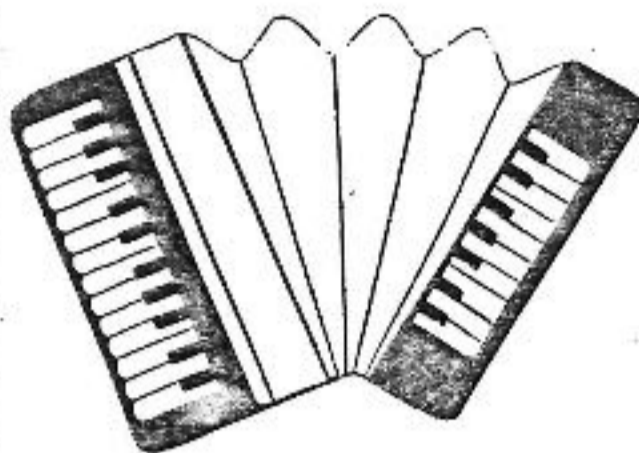

EARLY PIANO ACCORDION

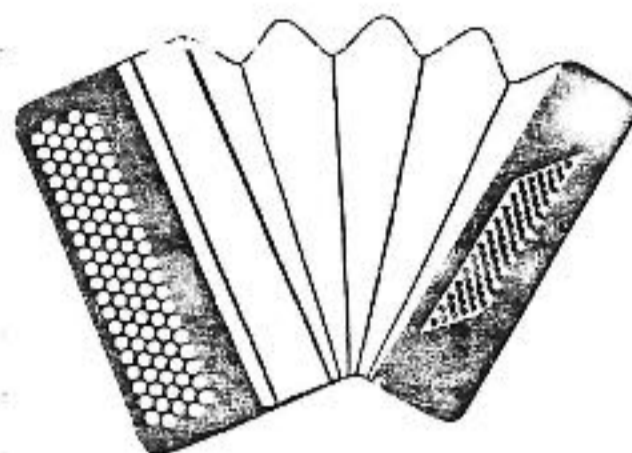

CHROMATIC BUTTON ACCORDION

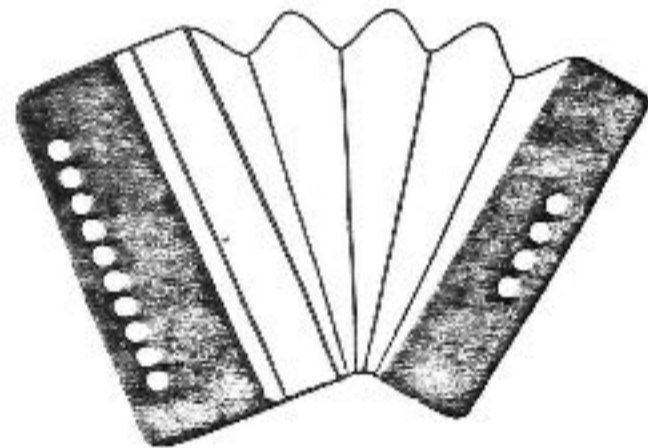

ONE ROW DIATONIC ACCORDION

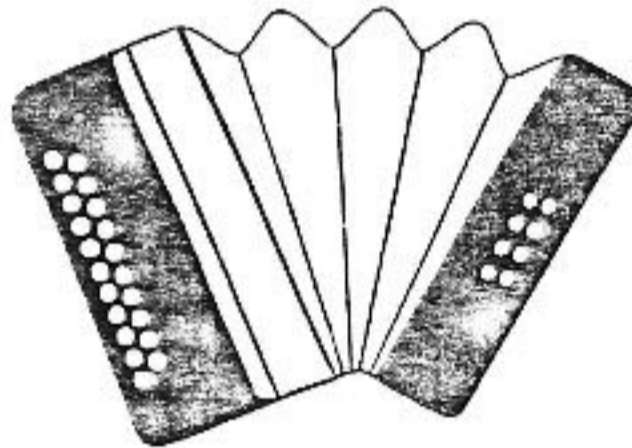

TWO ROW DIATONIC ACCORDION

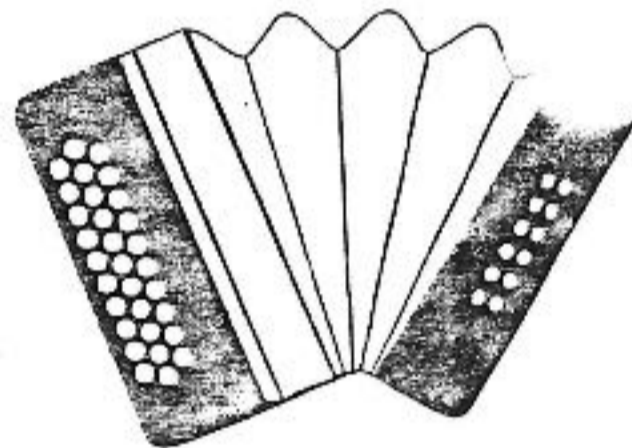

THREE ROW DIATONIC ACCORDION

*oversættelse  
til dansk*

## Sugar Cookies

1 cup sugar  
1/2 cup butter or shortening  
2 eggs  
3 tbsp sour cream  
1/2 tsp soda  
4 cups flour  
Flavoring

Roll on floured board. Sprinkle with sugar before baking at 350 degrees for 10 minutes.

## Dough for Ornaments (DO NOT EAT)

3 parts flour to 1 part salt. Mix thoroughly and add water to make a ball of dough. Knead on floured surface until it is a pliable, smooth clay ball. Cut ornaments, decorate and allow to dry.

## Soft Ginger Cookies

1 1/2 cups molasses  
1 cup shortening  
1 egg  
1 cup sugar  
1 cup boiling water  
1 tbsp ginger  
1 tbsp soda  
3/4 tsp salt  
6 to 8 cups flour

Combine all ingredients, adding enough flour to make a thick dough. Refrigerate for several hours. Roll on floured board. Bake at 350 degrees for 8 minutes.

*Lammekager,  
Sam de  
Serveredes ved  
DP 96*

Be creative in the use of kitchen utensils to decorate your own personalized accordions. For example, fork tines impression for piano keyboard; dull table knife to draw lines; small diameter straw for button impression.

Some FUN thoughts: Start your own band. For example, "Cookie and The Three Crumbs." To raise the pitch of your instrument, stand on a chair. To lower the pitch of your instrument, kneel on your right knee. Sing along as you play. Before you know it, you'll be rollin' in big dough.

**CAUTION:** Bellow shaking on the Beer Barrel Polka or Lady of Spain may cause the instrument to disintegrate!

# DANSK HARMONIKA Historie

1.



1912 To spillere fra Fredsholm  
Fotograf Laurits Nielsen



1922 Finn, Eof og Sigfred  
Borgholm - tre generationer  
spiller harmonika sammen  
- Fotograf ukendt



1925 Omvendernes  
spillemand og kone  
- Fotograf ukendt



ca. 1947 Gårdsråkanten med Mandt andre  
den sædvanligspilende Mandtåling, stepdan-  
ser, rumelystang og harmonika  
- Fotograf Asger Kruslund Andersen

1932 Det dansende  
jazzorkester med  
Wesley Twardt (1st)  
på pladsen foran  
København's  
Kommunehospital  
- Fotograf ukendt

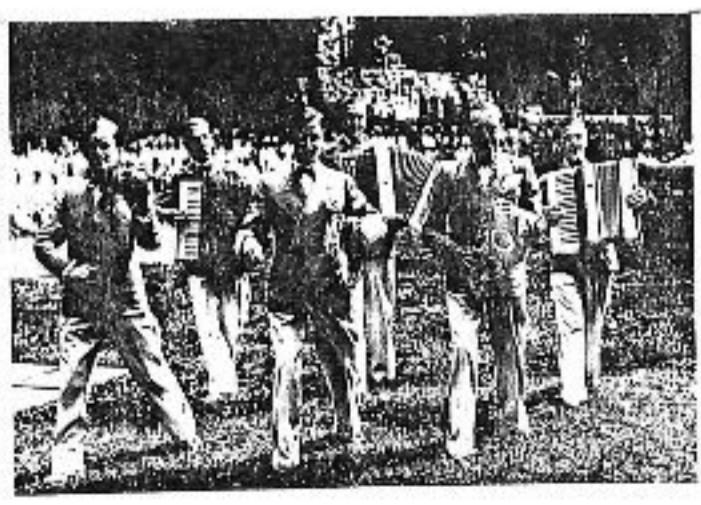

Katinka og Søren Bramfris lærkesang. Sigfred Pedersens livsglade Nyhavnsviser kommer hurtigt på alles læber – og Hans Hartvig Seedorff følger ham fint op.

## Nu går våren gennem Nyhavn



I 1939 sendte en ung digter en vise ind til Wilhelm Hansens musikforening og fik den omgående i hovedet igen. «Den sang vil aldrig, aldrig blive sunget», lød dommen.

Forfatteren var Sigfred Pedersen og hans afviste sang hed *Katinka, Katinka*. Men da den ved gode venners hjælp alligevel blev udgivet, gik der ikke mange måneder før samtlige byens cykelbude fløjtede med på sangen om Katinka og Søren Bramfri.

Sigfred Pedersen var med mange og spredte tilfælde blevet cand.polit. i 1931 og fik job som forsikringsagent, journalist og litteraturanmelder ved BT, inden han bevidst valgte at blive boheme. Han kunne ikke finde sig til rette i et borgerligt 9-17 job og fortrak at leve af tilfældige beskæftigelser. Som skuespiller hos Co-optimisterne, filmstatist og revy-skuespiller, pejsfarmer og restauratør.

Han havde et rigt samliv med sin kone Birthe, der var kunstmaler, men penge havde de ingen af. En tilstand, den ferme rimmede absolut måtte sætte på vens: «Vi er mange i dette land / der sætter vor hånd til kreditten / og gerne vil, men slet ikke kan / betale for datten og ditten».

Han var imidlertid ikke den eneste Pedersen, der i 30'erne fornyede den gamle skillingviser. Det var Sigfred, der skrev de sørgmuntre ballader om *Den utro Augusta* og *To lilyer og en knækket søjle*, men det var den mere etablerede forfatter – Hans Hartvig Seedorff – der bidrog med *Den er fin med kompasset* og *Tjo, Tjo Juanito*.

Hans Hartvig Seedorff fik medaljer og æresbælg i «Bukkehuset» på Frederiksberg for sit forfatterskab. Sigfred Pedersen indskrev for steds sit navn i Nyhavn med sine lærkesange og i den indre by minefelt, hvor han samarbejdede med vennerne på bl.a. «Vingården», «Laurits Betjent», «Parnas» og «Skindbøksen». Her mødtes fremskridtets kunstnere, og aldrig er der blevet festet som i den tid, som hustruen Birthe siden erindrede.

Sigfred Pedersens evne til at skabe fest og glæde medførte, at han i flere omgange var restauratør og kroværk, ofte uden bevilling. Derfor måtte han – tæt forfulgt af bevilningspolitiet – i hastig rækkefølge forlade populære samlingssteder som restaurant «Baret», «La Reine», «Drage Kro» og «Wessels kro».

Den vestfynske gårdmandssøn dyrkede

Hans Hartvig Seedorff var en sønne forfatter, der havde fået sit pennebånd i 1917 med digtsamlingen *Hyben*. Han afprøvede med stort held en ny genre med sagnviser. Han skrev f.eks. de sjældent populære *Den er fin med kompasset* og *Tjo, Tjo Juanito*, som også er ubeslægtet forfatter med Nyhavn – Polfon.



livet igennem Nyhavn som en forelsket beundrer og en tørstig sjæl. Og han blev med sine bramfri, poetiske sange, hvad Bellman havde været for Sverige. De to havde samme blik for livets glæder, naturen og tilværelsens bregede mangfoldighed.

# Dansk Harmonika Historie (3)

◊ Sigfred Pedersen, Hans Harteig Svederff og Niels Clemmensen's Nyløvs-sange er blevet folkelige, fordi den netop udtrykker og de mindretal varsger dem sang-lære i enhver situation - også selvom harmonikaen og harpen skulle mangles. De er nu firsandede fra Nyløvs sammen med de samtidsknopper, de var tiltænkt. - Det kgl. Bibliotek.

## Søren Bramfris Lærkesang

Nu går vi ned gennem Nyløven, fra slung'ni og til Kabot  
 Nu har siden gude angar i hver skæntet nyvæjstent,  
 Me' fattens side har vi trukket forsvundet til  
 Vi har et i søkk samment i en sang og tromspil  
 Med et vinters gælle gælder med vinters kære leg  
 Jeg vil ikke hændes' pigen, jeg skal gemme en til dig  
 Men nu har vinters alder, og de gik ro og fr.  
 Det er alder i vinters'ge til *Katinka's* brude br.  
 Kom om side Nyløvs'ge, lad mig ikke dig er mit.  
 Se en sangel hænges'ge fra til bankens om jeg st.  
 Og kan spørges alle skænter, jeg kan byde alle om.  
 Me' i alder om jeg stille, har de har om søkk brude.



◊ Sigfred Pedersen og Hans Harteig Svederff's samarbejde med Niels Clemmensen's gamle Nyløvs-sange er længe kendte. *Søren Bramfris Lærkesang* er længe kendt under navnet *Nu går vi ned gennem Nyløven*. Lærkesangen trækker ind i det om formidlings kikkert, når den blev talt. Deraf betegnelsen *Lærkesang*. *Shanghai* var en af knopperets populære knopper. - Tekst udgivet fra Niels Nyhavn rummer.

◊ Sigfred Pedersen var en mand med mange talenter. Han udstillede i 1880 og 1881 på Kunsternes Efterårsudstilling. Allerede i 1887 var han debuteret som lyriker med *Pastors vises og søvns vises*. Hans digtsamling *Bla mandag* fra 1891 bragte ham en vis anerkendelse, men hans to største succeser var *Katinka*, *Katinka* og *Nu går vi ned gennem Nyløven*. Som studekammer kam han sammen med gode venner på Studiestrædes frakoststue i Studiestræde. Han deltog i kredensens mange gode øld skræm om ham. Han har været bryggerierne en god og stabil kunde. Sigfred Pedersen blev lærelæret, da han begyndte at operere med sine vises og læse op i nativen. Han skrev også et par historiske romaner, men det var hans næst, der får blive sikrede ham en plads i litteraturhistorien. - Pelleus.



◊ Lige indtil begyndelsen af 1800-tallet havde Nyløvs købmand deres egne skibe liggende ved den for deres boliger og på-huse. Siden blev Nyløven anbragt på de mange, andre på det gamle, der lå i fast forbindelse til Læse, Langeland og Skagen. Hænging var kaperske fjeld, med gods og rejser. Under den store emigration til Amerika sidst i 1800-tallet flyttede de C. F. Tietgen bollesnigget til sit udvandringskøbs-Thingvalds til Nyløven. Siden, da Nyløven mistede sin betydnings som haven, kom de nye anbringspladser, der ville have odelagt kvartoret. Arkitekt P. Mel-dal ville tillade Nyløven og lavt påbygning. Først i 1943 vedtog kommunen en bebyggelsesplan, der sikrede kvartoret. - Københavns Bymuseum.



FOGTDALS  
**ILLUSTRERET  
TIDENDE**

Billeder af danskerens liv

Det sker 1930-1940

Regeringen advares mod tysk invasion

Europas længste bro indvies

Kronprinsessen med i nyoprettet lottekorps

Nu går våren gennem Nyhavn

**Tilhører Harmonikafonden  
må ikke fjernes.**



ca. 1910 Harmonika-spilleren Karl Petersen - Fotograf Peter Elmt



Eine dänische Delegation startete geschlossen zur Besichtigung des Akkordeonherstellers „Harmona“.

Dansk Solist-Forbunds Jubilæums-Koncert  
Sommer 98

JUBILÆUMS-KONCERT  
Tivolis Koncertsal  
BT ★★★★★

- Karina
- Hans J.
- Sonja
- Majken
- Heidi
- Charlotte
- Jeanette
- Lars
- Christna
- Carsten
- Benny

»Årets revyforfatter« Christen Spøgger Simonsen som prins Henrik. Alle fire glimrende. Selv om de »drukne« lidt på den store scene. Anders Vesterdal gav prisen på sit imponerende talent på harmonika. Hans tre numre lignede til gengæld hinanden til forveksling. Michael Brydenfelt på trompet var imponerende god. Tønen var usædvanlig ren og klar.



Studerne og HF'erne tradsede vejr og vind og kastede sig ud i dansen om Majstangen.

## Varmen kom indefra

DDHA-Solister spiller pr. tradition til Studenterenes Dans om Majstangen i Birkerød

Nu kan det da ikke blive værre, var de tilskuere enige om, som var kommet for at bivåne studenternes og HF'ernes dans om Majstangen. Kan man ikke gøre noget ved vejret, så kan man da altid snakke om det. Og det gjorde man så, mens man skultede sig i bælgvanter og vinterfrakke og skævede op til majkransen, der truede med at tage en himmelflugt over byens tage. Hvad vejrguderne har imod studenter, kunne vi godt lide at vide, men det hører nærmest til som en fast regel, at når de skal danse om Majstangen, så er vejret bare dårligt. Men årets studenter lod ikke til at ænse omkringfaldne

grene eller jagende skyer. De havde den indre varme, eller også fik de den hos hinanden. Sjældent er der blevet danset med større energi som i år. Før en god gang boogie-woogie jager alle tilhøjt til forkløelse og blærebetændelse på flugt, og hvad søren ... dagen i onsdags, hvor alle var blevet færdig med eksamen og havde hue på - var ikke den værste, de havde oplevet. Som nævnt i sidste uges BA, var borgmesteren stærkt forhindret i at tale til dem, sådan som byens borgmestre plejer. Mon ikke det var en ide, om arrangørerne fremover allerede ved nytårstid, når den nye kalender skal fyldes ud med mærkedage, gør sig til vane at 'bestille' tid hos ham til den sidste onsdag eftermiddag in-



Hans Jørgen og Heidi fra Det Danske Harmonika Akademi spillede med blåfrosne fingre.

den midsummer, så man ikke risikerer slikt en anden gang? Nå, skulle galt være, blev han godt replaceret af kommunaldirektøren, som var frisk og trådte til, da en masse andre mulige emner havde tåkket nej. Kommunaldirektør Benny Würtz holdt en rigtig god tale - tilmed forbillig kort - kullen taget i betragtning. Han havde fået konsulentbistand af sin niece, som netop havde fået sin hue øvre i Bjerringbro og derfor viste, at det kunne ikke gå helt galt, hvis hun rådede sin onkel til at sige noget om at turde tage chancen. Så Benny Würtz citerede Kirkegaard for hans ød om at 'turde er at miste fodfæstet for en tid - ikke at turde er at mi-

ste livet' 'Chancen får man ikke, dem tager man', sagde Würtz. 'Ansvaret har man, også for sit eget liv. Ethvert valg indebærer et fravalg. Nyd livet. Verden er jer åben. Prøv ting af. Blev til hele mennesker. Dans om Majstangen. Mor jer i det pragtfulde vejr. Dans og mærk friheden. God vind fremover og hjertelig tillykke'. Og studenterne dansede, mens mødrene knæb en tåre, og med blåfrosne fingre spillede Heidi og Hans Jørgen fra Birkerød Harmonika Akademi dansk sommermelodier, mens bordet med kranskegale og iskold champagne, blev tømt. uk-n.

LELO LAGER STOV FOR BØRNE NE ved

BØRN  
IND  
I  
MUSIK-  
KEN  
KON-  
CERTER-  
NE.

1 x  
1997

ANDERS V.

Jeanette styrer DDHE, samt  
262 melodica børn -



Maria  
Heidi &  
Anders

6 1. sektion

Runde fødselsdage fredag 16. januar 1998



Majken

50 ÅR

Maria

Lelo



Jeanette Dyremose, harmonikaspi-  
ler, København. Harmonika skulle det være.  
Men der var endnu ikke kommet harmonika på kon-  
servatoriernes undervisningsplan, da Jeanette Dy-  
remose skulle i gang med en videregående uddannel-  
se. Så i stedet blev det orgel, og i 1970 kunne hun aflæg-  
ge præliminær organistek-  
samen ved Det kgl. danske  
Musikkonservatorium. Al-  
lerede året efter blev hun  
ansat som harmonikaspi-  
ler ved Det kgl. Theater, og des-  
uden spillede hun af og til  
med i DRs symfoniorke-  
ster. Efter kurser og studier  
i harmonikaspil, pædago-  
gik og ensembleledelse i  
Tyskland, Polen og USA,  
tog Jeanette Dyremose  
initiativ til en lang række  
tiltag for harmonikaens  
fremme. Sammen med Lars  
Dyremose etablerede hun  
Harmonikacentret i Køben-  
havn, nogle år senere også  
Det Danske Harmonika En-  
semble. Hun stiftede også  
Danske Harmonikaspile-  
res Landsforbund, og i 1984  
blev hun ansat som hoved-  
fagslærer ved Carl Nielsen-  
institutionen Det fynske  
Musikkonservatorium. Her  
arbejder hun stadigvæk.

# Jeanette Dyremose 50 år



En markant skikkelse i dansk musikliv har fyldt 50 år. Nygammalt gir et lite innblikk i hennes musikalske liv fra 1970 og opp til i dag.

som trekkspiller ved Det kongelige Teater og spille også med DR's symfoniorkester, bl. a. ved Dmitrij Sjostakovitj-besøk i København i 1973, kort før komponistens død.

Etter kurser og studier i harmonikaspil, pedagogikk og ensembleledelse i Tyskland, Polen og USA, tok Jeanette Dyremose initiativ til en lang rekke tiltak til harmonikaens fremme. I 1970 startet hun sammen med Lars Dyremose «Harmonikacentret» i København - i dag med over 300 elever og ny afdeling i Birkerød med over 100 elever.

I 1978 stiftet hun «Danske Harmonikaspi-  
lernes Landsforbund» og noen år senere ble hun ansatt som hovedfagslærer ved Carl Nielsen-institusjonen «Det fynske Musikkonservatorium», hvor hun stadig virker.

del. I år ble den delt ut for niende gang, med en pengepremie på 100.000 danske kroner.

Jeanette Dyremose har sammen med Lars Dyremose skrevet musikken til Galliaforestilling i Klagenhof og ved Neuhardenburgs 750-års byjubileum 8. og 11. mai i år.

«Børn ind i musikken» er et pro-  
sjekt, som sikter mot daglig musi-  
kalsk undervisning av alle skoleso-  
kende barn og ungdom. Til en be-  
gynnelse tok Jeanette Dyremose in-  
itiativ til og arrangerte daglig un-  
dervisning av 11 barnehaveklasser, før-  
ste- og andre-klasser. Det ble avslut-  
tet med en konsert med 262 melodi-  
kaspillende barn. I dag har barnehave-  
klasser i Birkerød og i Hillerød  
fortsatt med den daglige musikkun-  
dervisningen.

Jeanette Dyremose avla organist-  
eksamen ved Det kongelige dan-  
ske Musikkonservatorium i  
1970. På den tiden var det ennå ikke  
kommet harmonika-trekkspill på  
konservatoriernes undervisningsplan.  
Men allerede i 1971 ble hun ansatt

I 1990 ble «Det Danske Harmoni-  
ka Akademi» etablert og i samme år  
ble den første «Dyremose prisen» at-

Nygammalt ønsker Jeanette Dyremo-  
se tillykke med framtidig arbeid til  
fremme av musiklivet.



Verdens mest efterspurgte harmonikaorkester.  
**Jeanette Dyremose • Det Danske  
 Harmonika Ensemble • Birkerød**

Nærmere oplysninger

**Lars Dyremose** • Tlf. (Denmark) + 45 82 07 05  
 & (Denmark) + 36 46 34 24  
 Fax (Denmark) + 45 82 34 24



## Harmonika

- det' bare os!

Bestil en *Jollyday* in my way

Du ka' få 1 eller du ka' få 2/3/4/5 eller flere harmonikaspillere  
 (+/-) bas/trommer/midi \* Det Danske Harmonika Akademi

*Helge Dyremose* \* 4582 0705

### BIRKERØD HARMONIKA ORKESTER



Ring efter brochure om formål og virke  
 Charlotte Britt Hansen 31 31 44 77

**Harmonikamusik til enhver lejlighed**

Bestil fx. 1, 2, 10 eller 15 spillere med trad. og rytmisk musik til:

BRYLLUP • SØLVBRYLLUP • FØDSELSDAG  
 FORENINGSFEST • JUBILÆUM • SKOVTUR  
 SOUPER • KONCERT • MARKEDSARR.  
 PRESSEMØDE • PROPAGANDATILTAG  
 SUPPRISE • eller hvilken som helst anledning

**Ring til Lars Dyremose**

Tlf. (Denmark) + 45 82 07 05  
 & (Denmark) + 36 46 34 24  
 Fax (Denmark) + 45 82 34 24

Lær **Harmonika** i Birkerød  
 Gratis harmonika og noder i 3 måneder

Individuel ugentlig caseundervisning (20 min.) for kr. 300,- pr. måned  
 Børn og unge fra 3 til 18 år: Birkerød, Sjøbo, Pakvej, Høstebøl og Tøftesvang.  
 Voksne fra 18 til 95 år: Tøftesvangskolen

Lær **Melodica** i Birkerød

Ugentlig holdundervisning (45 min./5 personer) for kr. 100,- pr. måned.  
 Børn og unge fra 3 til 18 år: Birkerød, Sjøbo, Pakvej, Høstebøl og Tøftesvang.  
 Voksne fra 18 til 95 år: Tøftesvangskolen

Tlf. 36 46 34 24 Fax: 45 82 34 24



### FOR BØRN OG UNGE



### FILM, SANG, MUSIK

#### BIRKERØD FILMKLUB FOR BØRN OG UNGE

Formand: Lis Helling-Larsen,  
 Ydervang 16, tlf. 42 81 02 72.

Der vises film for aldersgrupperne:  
 Bhv. klasse - 3. klasse

4.-6. klasse

7.-10. klasse

i Birkerød Bio en gang om måneden i perioden  
 oktober-marts.

Uddeling af filmprogram i skolerne samt tilmelding  
 sker nu i september.

Se annoncering i Birkerød Avis!

#### BIRKERØD BØRNEBIBLIOTEKS FILMKLUB FOR FØRSKOLEBØRN

Der arrangeres 2 forestillinger i vinterhalvåret for de  
 3-6 årige.

Program udkommer i september.

Alle forestillinger foregår i Store Bibliotekssal.  
 Tilmelding er gratis.

#### BIRKERØD KIRKES PIGEKOR

Aldersgruppe: 10-14 år.

Koret medvirker ved Højmesser og

Gudstjenester. Medlemmerne honoreres  
 pr. tjeneste.

Ring til organist Carsten Pedersen,  
 tlf. 45 82 10 16 for nærmere oplysninger.

#### BIRKERØD MUSIKSKOLE

Se side 74.

#### BIRKES

Folkemusikgruppe under Birkerød Musikskole.  
 Aldersgruppe: 12-18 år.

Vi søger musikanter på guitar, fløjte, harmonika og  
 violin.

Henvendelse: Michael Møller, tlf. 39 69 75 30,  
 eller Musikskolen, tlf. 42 81 54 13.

#### BÆLGUNGERNE

Det Danske Harmonika Akademi's børneorkester.

Der er plads til flere børn i orkesteret, der  
 gerne spiller, når Birkerød - og andre - kalder.

Ring til Charlotte Britt Hansen,  
 tlf. 31 31 44 77 eller 36 46 34 24.

#### DET DANSKE BAMBUSFLØJTEGILDE

I øer at fremstille dine egne fløjter og at spille  
 (fra ca. 7 år).

Birkerød Bogen -  
 1997 & 1998

# The Free-Reed Review

a collection of book and compact disc reviews featuring the accordion, concertina and bandoneon

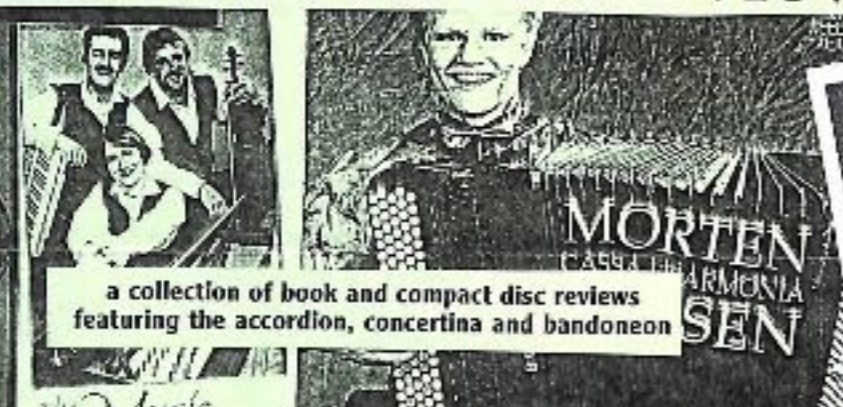

by Henry Doktorski

KONZERTTREFFEN EUROPÄISCHER AKKORDEONENSEMBLES  
NEUBRANDENBURG 1998



Accordioneers of the future joined by Aberg from wife 8-year-old James Triggler (left) and his brother Jay, 10, of Mantoloking, N.J.

## Accordion enthusiasts unite in praise

They brought their main squeeze to a convention over the weekend.

By Blair Clark  
Special to the Press-Scimitar  
KING OF PRUSSIA — Ten-year-old Natalie Kautke was wisely cycling the main spring from her table yesterday at lunch. It wasn't that he was doing anything strange, and she neither think he looked that weird, but he had an accordion.

"It's like those paper," she said with a giggle, referring to the needles of curly brown hair, which she pulled into ponytails in almost her hair and shows when he laughs, often with the accordion when he attempts to sing the notes.

"I just think it's kind of weird. They kept me awake last night because everyone was like, practicing notes of something," Natalie said.



ALBERTO FINZI

This sparkly accordion was one of the flashier instruments. The rules of the market is spelled out in the guidelines.

lowest fee, like the one about St. Peter turning away a man at the gates because she played the accordion. It comes with the territory.

But at the festival yesterday, images of no cartoon-playing men from the "old country" in rutted trousers playing parkas too loud didn't really hold up. All kinds of people, including young children and a middle-aged woman who came to the event from Virginia, and they play all types of music.

From day to day, one of the new generation of accordionists, 11-year-old Neil Levitt, traveled from New Jersey to participate. The number, Sue said she was shocked when he came home from school one day and asked if he could take accordion lessons.



est efterspurgte harmonikaork. Dyremose • Det Danske Harmonika Ensemble • Birkerød

Lars Dyremose • Til (Denmark) + 45 82 07 05 & (Denmark) + 36 46 34 24 Fax (Denmark) + 45 82 34 24

Portrait by Lothar Oppermann, 1982 . The original stolen at an exhibition same year



# Nytårsaften



1998-99



Hercegovina

# EUROMONIKA

20 - 25 april 1999



2  
0  
0  
0

## Mantziussalen Birkerød

Udstilling, optog, koncerter, gågademusik

Udstillingen: Euromonika 2000

Fovéren : "Af gøglerblod i fjællebod er kunsten født og har sin rod" / Fotos \* Tegninger \* Malerier \* Plancher \* Plakater

Birkesalen : Aerophoniske instrumenter med gennemslidende metaltunger / Historiens ældste samt tidens mest avancerede harmonikainstrumenter

Åbningstider : 20 - 23 apr. kl. 14 - 19 \* 24 apr. kl. 10 - 18 \* 25 apr. kl. 10 - 16.30

On.d.21.apr.kl.20: Åbningsmatiné

Spillematiné med det historiske samt det mest avancerede instrumentarium

Fr.d.23.apr.kl.14-18: Musik i Gågaden

Sækkepibebandet: The Gordon Pipes And Drums & Succésbandet: Jollyday

Lø.d.24.apr. kl.10.30-13: Musik i Gågaden \* kl.16: Festkoncert

Uropførelser, Operasang, Tangodans, Nordiske sange, Eurosange, Den russiske skole, Dyremose skolen, Bach Finale

Sø.d.25.apr.kl.14: Punktum Finale

Elevspillematiné med århundredskiftets historiske instrumentveksel

Arrangør: Det Danske Harmonika Akademi og tilsluttede institutioner

**Fri adgang**



# HARMONA AKTUELL

## „Die Orchesterbewegung“

Notenheft von 1924.

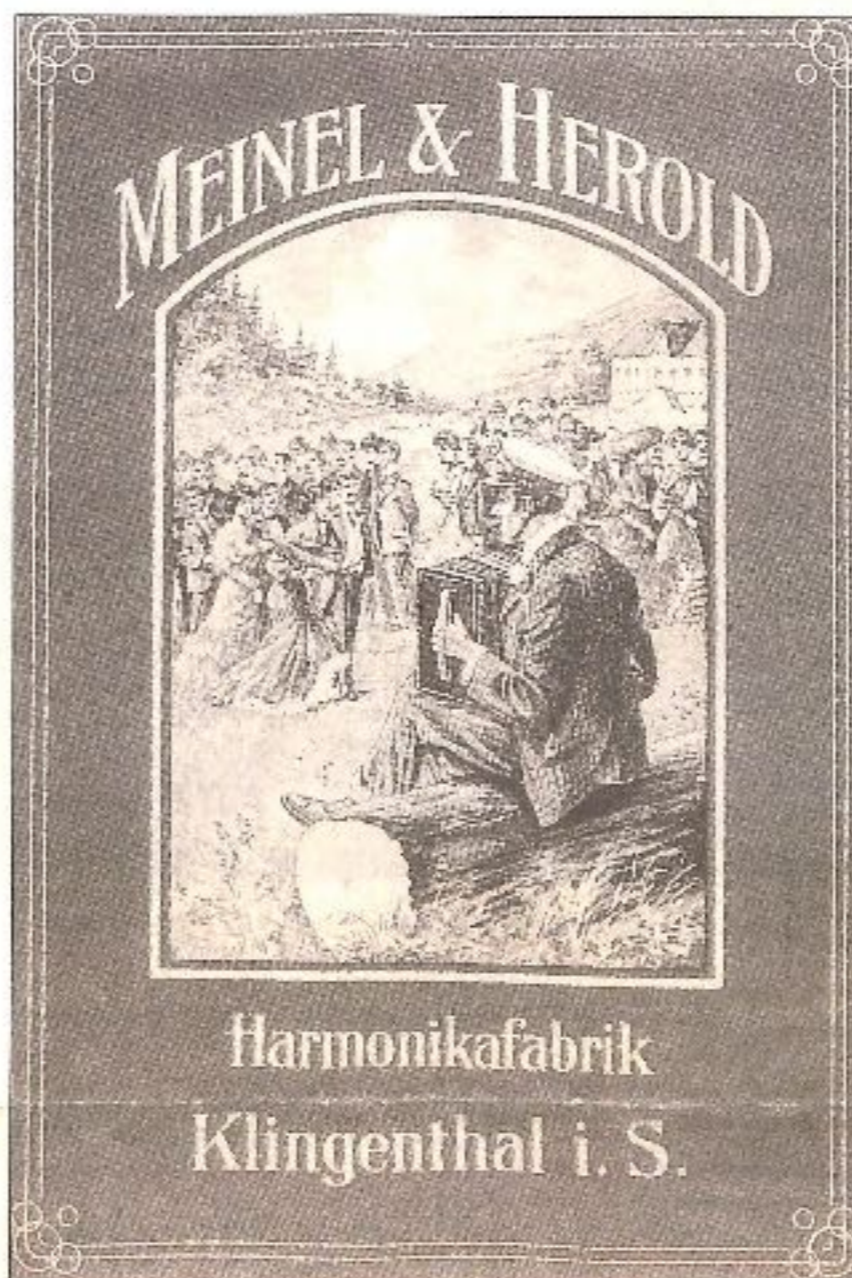

Titelseite eines Werbebroschures aus Klingenthal von 1920.

Das erste deutsche Akkordeon-Orchester auf Tournee.



Hausmusik um 1930

**D**er Chronist berichtet: „Die Klingenthaler Musikhersteller waren mehr auf den Verkauf ihrer Instrumente fixiert, als daß sie die schönen Künste förderten. Sie konnten es auch nicht. Denn die Instrumente wurden in kleinen Familienunternehmen meistens in Heimarbeit hergestellt. Dadurch hatten sie meistens weder Geld noch Muße, um nach Feierabend zu musizieren, oder gar Musikanten zu sponsern oder zu beschäftigen.“

Wie eine Akkordeonproduktion in der damaligen Zeit von statten ging, hat 1990 ein Klingenthaler Handharmonikafabrikant sehr anschaulich dem Sachverständigen Hartung beschrieben: „Erst kommt der Auftrag. Dann wird beim Tischler das Kästchen bestellt, dann der Deckel. Der Deckel geht zum Fingerriechmacher – das sind Leute, die Kanzellen herstellen, auf denen die Federn liegen. Der Fingerriechmacher schafft den Deckel wieder zum Tischler. Dort wird er angeleimt. Dann wird der Griff beim Griffischler bestellt. Der schickt ihm in die Fabrik. Von hier geht der Griff zum Griffefädler,

der die Tasten, Drähte und Hebel einsetzt. Der Brumkistenschler stellt den Brumkasten her und liefert ihn in die Fabrik, von dort wird er an den Einfädler geschickt. Der setzt die Ventile und Knöpfe ein. Das alles waren die Holzbestandteile. Dann kommt der Balg. Dazu gibt es wieder die besonderen Rähmchenmacher. Die Rähmchen kommen ebenfalls in die Fabrik. Dort wird die Pappe zugeschnitten. Dann werden Rähmchen, Pappe, Papier, Leder usw. zur Balgmacherin geschickt. Die liefert den fertigen Balg wieder an die Fabrik. Schließlich kommen die Platten. Sie werden in Spezialbetrieben gefertigt. Das heißt nur die Bestandteile werden in die sogenannte Fabrik geliefert, und dort wird das Instrument nur zusammengesetzt. Unsere Betriebe werden zu Unrecht Fabriken genannt. Es sind nur Zusammensetzanstalten.“

Bei dieser umständlichen und kostenintensiven Akkordeonproduktion ist es verständlich, daß im Vogtland keine Musikszene entstehen konnte. Denn der Verdienst war gering. Für die meisten Heimarbeiter blieb

gerade so viel, daß sie mit Mühe und Not ihre Familien ernähren konnten. In den meisten Familien herrschte permanent finanzieller Notstand. Der Gewinn blieb nicht bei den Klingenthaler Herstellern, sondern bei den internationalen Händlern. Zwischen den Instrumentenbauern in Klingenthal gab es meistens keine Preisabsprachen, oder wenn, dann funktionierte sie nicht.

Die Musikinstrumenteneinkäufer zogen von Haus zu Haus, und ermittelten so, wer von den Herstellern bereit war, zum niedrigsten Preis zu liefern. Und

weil der kleinste Hausgewerbetreibende bestrebt war, egal wie, ins Geschäft zu kommen, senkte er die Preise, bis weit unter seine Herstellungskosten. Solche Geschäftsgebern brachten oft die vogländischen Musikinstrumentenproduzenten an den Rand des Ruins.

Wen wundert es da, daß der Gedanke der Handharmonika-Orchester, nicht im Vogtland, wo weltweit die meisten Akkordeons hergestellt wurden, sondern in der fernen Schweiz geboren wurde. Dort hatten sich um die Jahrhundertwende schon einige

Orchester gegründet. Ihre Musik war bei der Bevölkerung sehr beliebt. Deshalb strahlte der neu gegründete Schweizer Rundfunk auch regelmäßig Konzerte von ihnen aus.

Diese Werbewirksamkeit für seine Instrumente hatte frühzeitig Hohnerdirektor Ernst Hohner aus Trossingen erkannt. Er engagierte etwa 1920 den Akkordeonsolisten und Feinmechaniker Hermann Schittenhelm. Der Autodidakt sollte in Zukunft den heimischen Handharmonikanschwuchs ausbilden. Für diese Aufgabe hatte Ernst

Hohner Schittenhelm einen Dachraum über der Fabrik zur Verfügung gestellt. Die Handharmonika-Musikschule wurde eifrig in Anspruch genommen.

Um Schittenhelm weiter als Konzertsolisten zu fördern, gleichzeitig aber auch um durch seinen Namen mehr Instrumente zu verkaufen, nahm Hohner ihn mit zu den Akkordeon-Orchesterkonzerten des schweizerischen Rundfunks in Zürich. Beide kamen zu der Überlegung aus den Schülern der Musikschule in Trossingen auch ein Orchester zu bilden.

Doch so einfach war das nicht. Beim ersten Musizieren in einer größeren Formation zeigte sich: Neue Noten mußten her. Die verschiedenen Systeme (Helbling, Claude und Habla) wurden in Trossingen erprobt. Schittenhelm setzte sich in der Schweiz mit dem Handharmonika-Lehrer Eduard Bodmer zusammen. Beide entwickelten eine neue Notenschrift für diatonischen Akkordeons. Die sogenannten Griffschiffen. Mit ihnen sollte das Lernen des Handharmonikaspiels vereinfacht werden.

Der Orchestergründer soll in seiner Lehrmethode im Musikunterricht eine recht robuste Art gehabt haben. So soll er, in seiner bayerischen, schwäbischen Mundart, beim Erklären der Wirkungsweise des Griffschiffsystems von Helbling – die die Stellung des Notenhalses anzeigt, ob Druck oder Zug gespielt werden muß, seinen Schülerinnen das so erklärt haben: „Trüblein, wenn's Schwänzle nach oben geht, müssen Sie drücken, und wenn's Schwänzle nach unten geht, müssen Sie ziehen.“ 1925 war es endlich soweit. Schittenhelm gründete mit seinen besten Schülern das erste deutsche Akkordeon-Orchester. Die Gruppe hatte als „Schittenhelm-Quintett“ die ersten Erfolge. Bald darauf wurde das Ensemble in Deutschland und der Schweiz zur Konzeralattraktion. Das Quintett erspielte sich rasch schwindelerregende Erfolge. Sie steigen bei ihren Tourneen nur noch in den besten Hotels ab, und werden gefeiert wie Filmstars. Für die Firma Hohner eine Werbung, wie sie besser nicht sein kann. Ihr verdankt das Unternehmen einen großen Teil seines Weltrufes im Akkordeonbau.



Postkarte von 1920, mit Pforzheims erstem „Schrammelorchester“.

**HARMONA AKTUELL**

# „Seine Vorfahren waren Chinesen“

Vom „Sheng“ zum Akkordeon



Wirtshausszene auf einem Holzschnitt von 1898 von P. Sommer

Klingenthaler Accordeons aus einem Prospekt von 1925

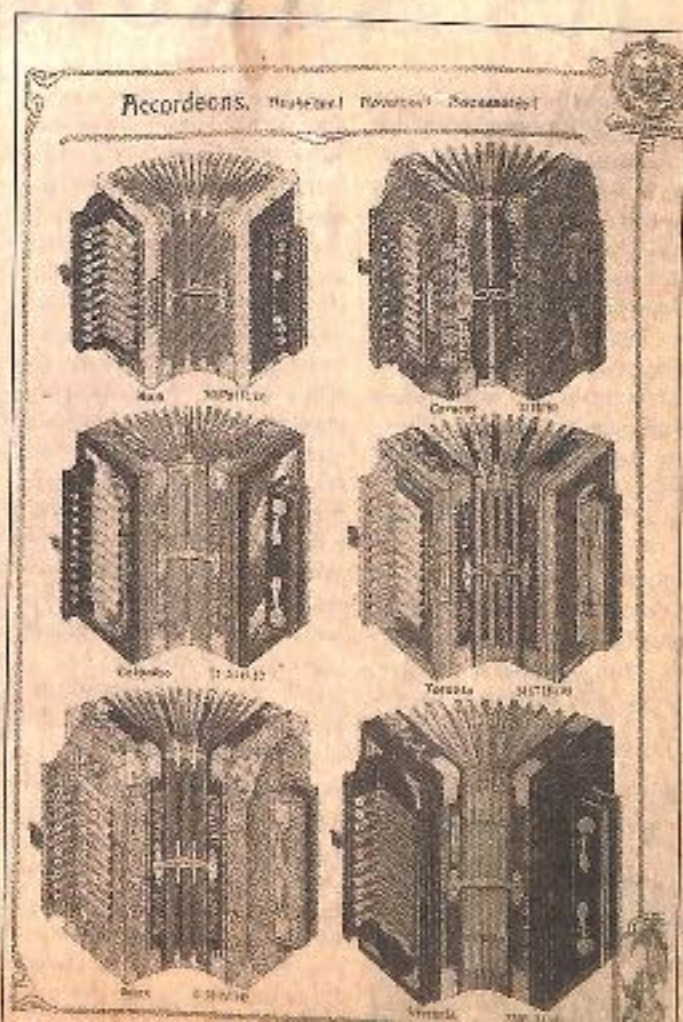

geschmäht, verachtet als Quetschkommode, von der bürgerlichen „ernsten Musik“ nie richtig beachtet, wurde das Musikinstrument in den letzten Jahren totergeredet. Die Verkaufszahlen der großen Hersteller gaben den Gerichten recht. Doch jetzt boomt es wieder: Das Akkordeon.

Hier die Geschichte des legendären Volksmusikinstrumentes, das jeder kennt und jeder mag.

Dabei hat das Akkordeon höchst kultivierte Vorfahren. Etwa im Jahre 2.700 v. Chr., als wir Europäer noch in Bärenfellen zumlaufen, erfand der chinesische Kaiser Kwa Nin das „Sheng“. Ein Holz-Blasinstrument mit freischwingenden Stimmzungen, die durch den Luftstrom in Schwingungen versetzt werden und einen sanft an- und abschwellenden Ton erzeugen.

## Eine liebliche chinesische Orgel

Im gesamten asiatischen Kontinent war das „Sheng“ verbreitet. Durch Händler gelangte es etwa 1750 an den Zarenhof von St. Petersburg. Der bayerische Kammermusiker Johann Wilde schrieb 1770 in „Hillers wöchentliche Nachrichten“: „In Petersburg habe ich eine liebliche chinesische Orgel kennengelernt,

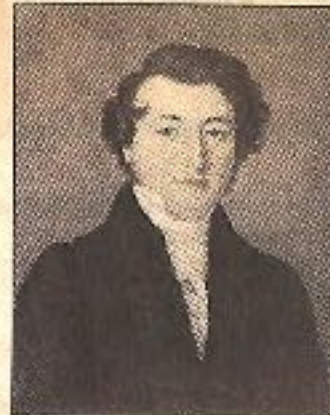

**Musiker und Erfinder des Harmoniums Friedrich Buschmann aus Thüringen**

und auf ihr sogar ein Konzert gegeben.“ Angeregt durch die freischwingenden Stimmzungen des „Sheng“ konstruierte 1780 der Orgelbauer Kirsnick in St. Petersburg Orgelpfeifen und baute sie als sogenannte Zungenregister in ein Orchestron ein.

Begeistert übernahm der weitgereiste Musiker, Komponist und Instrumentenbauer Abbe Joseph Vogler – eine schillernde Figur in der damaligen Musikwelt – diese Idee. Nach Kirsnick's Methode ließ er 1790 in mehreren Kirchenorgeln in Frankfurt/M und Rotterdam Zungenregister einbauen.

Aus all diesen Experimenten entwickelte der in Friedrichroda/Thüringen geborene Friedrich Buschmann 1821 das erste zieharmonikaähnliche Instrument. Er nannte es „Hand-Aeoline“. Doch seine Erfindung war nicht als Musikinstrument gedacht, sondern nur zum Klavier- und Orgelstimmen.



Eine Nachbildung des „Sheng“

Durch seine vielen Reisen wurde das Instrument in ganz Europa verbreitet. Andere Instrumentenbauer übernahmen seine Idee und entwickelten sie weiter. So auch der Wiener Orgel- und Klavierbauer Demian Cyrill mit seinen Söhnen Karl und Guido. 1829 schrieb er: „... so zeigen wir der hohen Landesstelle an, ein neues Instrument, Accordion genannt, erfunden zu haben.“ Etwa zur gleichen Zeit arbeiteten mehrere Musiker an der Entwicklung des heutigen Akkordeons.

Der Brite Charles Wheatstone (1829) schuf eine achteckige „Concertina“, auf der er auf beiden Seiten die Tonreihe spielen konnte. Sein Kollege Carl Friedrich Uhlig aus Chemnitz baute 1834 eine rechteckige „Konzertina“. Auf dem diatonischen Instrument konnte man

die hohen Einzeltöne auf der rechten Seite und die tiefen auf der linken spielen.

Bei den pflügenden Musikinstrumentenhändlern in damals armliehen vogtländischen „Musikwinkel“, der schon eine alte Tradition im Instrumentenbau (etwa 170 Jahre) hatte, tauchten zur gleichen Zeit die ersten Handharmonikas auf. Der Markneukirchner Händler Traugott Merz hatte 1834 aus Leipzig mehrere „Accordions“ bekommen. Die ver-

kaufte er an seinen amerikanischen Geschäftsfreund Henry Schatz in Philadelphia.

Doch erst 18 Jahre später begann Adolf Eduard Herold aus Untersachsenberg mit der Produktion von Handharmonikas. Er hatte das Handwerk des Accordionbaus bei der Firma Geßner in Magdeburg gelernt und mit in seinen Heimatort gebracht. Die Klingenthaler erkannten schnell, daß sie mit diesem neuen Instrument Geld verdienen konnten. Viele Musikinstrumentenbauer spezialisierten sich jetzt auf den Harmonikabau. Dadurch wurde der sehr viel ältere und traditionsreiche Orchesterinstrumentenbau aus dem Klingenthaler Gebiet verdrängt.



**Mitbegründer der Harmonika-Orchesterbewegung: Hermann Schittenhelm**

## Hermann Schittenhelm (1893-1979)

Hermann Schittenhelm gehört zu den „Großen“ der deutschen Harmonika-Geschichte. Er wird als einer der Gründer der Harmonika-Orchesterbewegung angesehen. Geboren in einer kleinen Gastwirtschaft in Boll bei Oberndorfa. N., lernte er früh die Ziehharmonika kennen und lieben. Nach dem ersten Weltkrieg wurde Direktor Ernst Hübner aus Trossingen auf Schittenhelm aufmerksam und nahm ihn mit nach Zürich zum Schweizer Rundfunk. Regelmäßig spielte er dort. Das erste reine Handharmonika-Orchester lernte er in der Schweiz kennen. Mit Hübner gründete er in Deutschland die ersten Orchester. Durch Auftritte im Rundfunk, im Ausland, in mehreren Filmen, und durch seine Kompositionen wurde Schittenhelm schnell bekannt und



Anzeige von 1920

berühmt. Er und sein Orchester waren „Kassenfüller“ bei den Konzerten.

## Das Akkordeon-Gehäuse

Adolf Eduard Herold baute 1850 seine Akkordeongehäuse noch aus dem heimischen Tannenholz. Ein damaliger Musiker brauchte schon ordentlich Kraft, um das Instrument zu halten und zu spielen. Es war schwer.

Heute hat es ein Spieler leichter. Denn die Gehäuse werden heute aus leichten sechs bis zehn Millimeter starken Birkenesperr- und gut abgelagerten Apachiholzbrettchen (ein afrikanischer Baum, dessen Holz besonders leicht und trotzdem fest ist) zusammengeleimt.

Der Gehäusetischler verdient seinen Namen zu Recht. Denn in



Alle Unebenheiten werden vor dem Schleifen zugespachtelt

seinem Fertigungsbereich wird gesägt, gefräst, verleimt, gespaltelt, gekittet und geschliffen, bis Diskant und Baß als Rohgehäuse in seinen endgültigen Formen hergestellt sind. Hier ist schon erkennbar, ob es sich um ein Knopf- oder Pianoinstrument handelt.

Danach werden sie, mit einem Spezialkleber bestrichen, mit zugeschnittenen Celluloidtafeln überzogen. Um sich jeder Feinsten und kleinsten Rundung anzupassen, müssen sie vorher erst in Aceton aufweichen. Danach brauchen die Gehäuse zwei Wochen Ruhe. Solange braucht das Celluloid, bis es ausgehärtet ist, geglättet und auf Hochglanz poliert werden kann. Interessant: Wissenschaftliche Untersuchungen haben ergeben, der Holzkörper hat auf die Klangfarbe des Instruments keinen Einfluß.

Die Reihe wird fortgesetzt.



98



XXVI. INTERNATIONALER AKKORDEONWETTBEWERB KLINGENTHAL

1999

# Berufungsurkunde

FRAU  
DYREMOSE  
Dänemark

WIRD ZUM  
MITGLIED  
DER INTERNATIONALEN JURY  
BERUFEN.

*Manfred Gäbler*  
MANFRED GÄBLER  
VORSITZENDER DES BÜROS

8.5.1999

*Jul hos Jan 98*



# INDUSTRIES MUSICALES

## Une visite à la Fabrique de Harmonicas et de Harmoniums de la Maison MAGA ERCOLE - Stradella (Italie)

Décidément la riante et joyeuse petite ville qui fut jadis la patrie de Agostino Depretis, raffermi toujours plus son nom de terre classique où fleurit une industrie assez importante, quoique sous une forme très modeste et qui se rapporte à une production presque généralement négligée par la plupart des gens.

L'Italie, depuis plusieurs années, dans la branche de la fabrication des Armonicas et des Harmoniums, s'est élevée de beaucoup au dessus de l'importation étrangère, et cela est bien flatteur pour les fabricants italiens, auxquels, ainsi qu'aux lecteurs de l'*Italia Industriale* nous faisons connaître de bon gré une fabrique très renommée, qui possède une clientèle très nombreuse, presque universelle.

Cette gloire appartient à un modeste ouvrier, lequel insouciant de la réclame, s'est continuellement appliqué à raffermir sa bonne renommée par un travail élégant, précis, solide, fin, dans la construction originale qui distingue les instruments de sa fabrique, de tous ceux des autres établissements nationaux.



Ercolo Maga né à Bruni près de Stradella, fonda son atelier dans cette ville, rue Felice Cavallotti (alors rue Stazione) en 1895, avec très-peu d'argent; mais avec la bonne volonté de se mériter un nom. Il commença encore jeune à travailler tout seul. Doué d'un génie naturel, il réussit non seulement à devenir un parfait ouvrier, mais aussi à améliorer et faire de grandes innovations dans les mécaniques.

En effet il fabrique des Harmonicas et des Harmoniums de tous les systèmes, mais tous les instruments faits dans son atelier excellent par leurs bonnes qualités, par la finesse du travail, par leur parfaite construction qui en garantit la tonalité exacte, ce qui leur donne la suprématie sur ceux des autres fabricants. Toutes les Harmonicas de M. Maga ont une mécanique inventée par lui, qui rend cet instrument très-léger, bien commode et facile à manier les voix basses. Ses voix sont en acier, en pacfond, et les sons sont très soaves et délicats.

Nous avons admiré dans l'atelier de Stradella, des superbes Harmonicas, avec les touches en ivoire, entièrement disposées comme celles d'un piano, doubles même; nous en avons vu une de commande de 120 voix basses,



chiffre qui n'a été atteint (sans-erreur) par aucun autre fabricant.

M. Maga est bellement sûr de son travail qu'il garantit pour 3 ans les réparations qui pourraient être nécessaires pour cause dépendante de la construction; mais jusqu'à présent aucun de ses clients n'a eu motif de profiter de cette garantie.

M. Maga est insurmontable dans ses Harmonicas; mais il est parfait fabricant dans tous les instruments de ce genre, surtout dans les

Harmoniums. Spécialité de M. Maga est de fabriquer des Harmoniums de neuf numéros différents, c'est-à-dire de quatre octaves, de

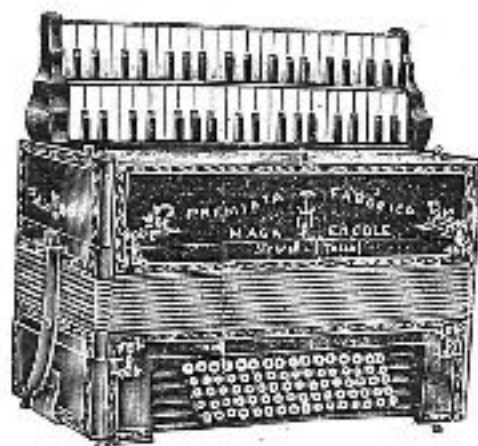

fa à fa — noir luisant, portatif à colonne, portatif à quatre octaves; simple noir luisant cinq octaves, de do à do; cinq octaves trois registres; à trois registres cinq octaves de do à do avec un jeu et demi de voix, luisant noir portatif que l'on peut replier dans un étui qui est joint à l'instrument; à cinq octaves de do à do; avec un jeu et demi de voix et trois registres, meuble, ou noir luisant; pour salon, cinq registres, cinq octave, de do à do avec un jeu et demi de voix; modèle de Paris, onze registres, cinq octaves de do à do à deux jeux et demi de voix, luisant noir, et enfin le grand Harmonium, pour concert à 15 registres et genouillère à 1 jeu et demi, luisant noir, ou bien de luxe en palissandre.

De ces Harmoniums que les grand connaisseurs jugent d'une construction, d'une tonalité, et d'une souplesse de son parfaites, il y en a de tout prix, depuis environ cent francs, jusqu'à six cents francs, prix absolument modestes, si l'on considère la valeur indiscutable de l'instrument.

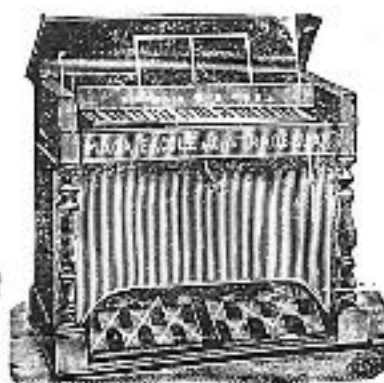

M. Ercole Maga, quoique il aurait pu le faire même la première année de la fondation de sa fabrique, n'a pourtant jamais concouru à aucune exposition. Il a préféré se tenir à l'écart tout modeste, et préparer à ses travaux une supériorité incontestable, trouvant sa satisfaction et sa récompense dans la confiance et dans l'estime dont ses clients l'honorent.

Cela faisant, M. Maga par son activité, par son assiduité dans le travail, par son honnêteté s'est ouvert la voie à un brillant avenir.

Nous ne voulons pas continuer à faire des éloges qui pourraient blesser la modestie du brave, courageux et intelligent ouvrier, nous dirons seulement que dès notre visite à sa fabrique, nous en avons reporté une parfaite conviction de la bonté exceptionnelle de ses produits, ce qui nous autorise à faire les pronostics les plus agréables pour une industrie nationale qui désormais n'a plus rien à envier à celles des autres nations.

Très heureux de pouvoir être les premiers à nous occuper des mérites réels de M. Maga, nous nous félicitons sincèrement avec lui, car nous savons parfaitement d'avoir là rendu hommage au vrai mérite, nous réservant de parler plus tard, quand la modeste fabrique d'en Rue Felice Cavallotti sera changée en un plus grandiose établissement. *Quod est in votis.*

LEONE GRANZ.

(Dall'*Italia Industriale*, Milano, Giugno 1902 Num. 14-15)



## DE LONDRES

Une modeste industrie qui est cependant très-estimée sur les marchés étrangers c'est celle des Harmonicas et des Harmoniums que la ville de Stradella (Italie) a l'avantage de posséder. Parmi les différents instruments de musique, la Harmonica représente non pas un lux, mais un instrument dont beaucoup de personnes, surtout les italiens (c'est pöbble de l'avouer) tirent leur pain.

C'est donc de la bonté de cet instrument que nous nous occupons. L'ayant vu figurer à la dernière exposition de Londres (Earl'Court).

La maison Ercole Maga de Stradella a présenté en effet des différents types de Harmonicas de sa fabrication, dont la solidité et l'élégance rehaussaient la principale valeur de cet instrument; je veux dire la perfection de la tonalité.

Comme de nos jours l'industrie du piano à mécanique a presque imité l'harmonie des vrais pianos, de la même manière, les Harmonicas des nos jours ont réussi dis-je, à obtenir une telle harmonie qu'on les croirait des vrais orchestres. C'est de ces avantages que M. M. les juges de l'Exposition de Londres ont pu se convaincre, et destinèrent au laborieux industriel M. Maga, le grand prix de la médaille d'Or.

Maga qui emploie plus que 50 ouvriers dans son atelier, ne voudra pas s'arrêter à ce premier triomphe, et nous formons le vœux que de le reconstruire à d'autres expositions, où la conquête d'autres honneurs ne sauraient manquer à ses mérites.

(Dall'*Carriera Internazionale*, Milano, Maggio 1900 anno II - N. 4)

## DE FLORENCE

Mais ce qui dans notre visite attira davantage notre admiration, fut elle la montre de Harmonicas et des Harmoniums de la Maison Maga Ercole de Stradella.

Nous tuerions vainement le temps, en nous occupant ici de la description et des mérites de ces excellents produits de l'industrie musicale, car les harmonicas et les harmoniums de M. Maga, en peu de temps, ont acquis tel développement dans le commerce international, qu'il n'y a pays au monde, où ces instruments ne soient pas connus et vantés.

Mais rien ne peut nous empêcher de proclamer, avec beaucoup de satisfaction, notre merveille sincère, car nous devons raffermir la perfection admirable obtenue par M. Maga dans la fabrication de ses instruments, aussi par finesse, solidité et élégance de construction, que par exactitude de tonalité.

C'est à ce mérite de perfection, appliquée à son ouvrage par le patient ouvrier, l'exquis artiste, l'expert inventeur, qui il c'est inspiré le jury de l'Exposition internationale du travail à Firenze, d'où, depuis plusieurs siècles le génie de l'art, irradié de clarté vive l'univers, decernant à M. Maga le grand prix de la médaille d'Or.

A lui nos félicitations pour le distinguer et significatif honneur.

(Dalla *Rivista delle Esposizioni* - Firenze, 1907).

## Birkerød Avis

Hvedemarken 5  
Bok 80 - 3520 Farum

Tlf. 44 95 02 43  
Fax. 44 95 62 69

E-mail:  
fmc@birkerodavis.dk

Udgiver:  
Furesøens  
Mediecenter A/S  
Hvedemarken 5  
3520 Farum

Direktion:  
Jens H. Linnemann  
Privat Tlf.:  
40 19 23 09

Redaktion:  
Ulfa Koch-Nielsen  
(ansvarh.)

Sport:  
Peter Kaas  
Tlf: 45826711/40947055  
Fax: 45826713  
kaas@ok2net.dk

Annoncer:  
Lone Gurlev  
Pia Sigberg

AD'er:  
Peter Kjær-Andersen

Udgivelse:  
Postomdelt hver  
tirsdag i Birkerød  
Kommune og Blavstrød  
i Allerød  
Budeamdeles  
tirsdag i Stavnsholt

Indleveringsfrister:  
Korrekturannoncer  
Onsdag kl. 13.00  
Tekstsideannoncer  
Torsdag kl. 16.00  
Rubrikannoncer  
Fredag kl. 12.00  
Redaktion  
Torsdag kl. 15.00

Telefontid:  
Mandag til torsdag  
9.00 - 16.00  
Fredag 9.00 - 14.00

Sats:  
Furesøens Prepress A/S  
Tryk:  
Dansk AvisTryk - Glostrup

Omdelt i alle husstande,  
foreninger og kontorer i  
Birkerød Kommune samt  
Blavstrød i Allerød og Stavnsholt i Farum.  
Oplag: 14.203. Medlem af  
Dansk Oplagskontrol.

Erhvervsmæssig fotografiering af Birkerød Avis, tekst og annoncer er ikke tilladt. Bladet påtager sig intet ansvar for svar som følge af trykfejl i annoncer og tekst.

Medlem af  
Danske Distriktsblade



## Euromonika 2000 blev en stortræffer

Birkerød klarede paragrafferne uden hjælp udefra. Økonomien hidrørte fra Birkerøds-sponsorer - den mobile gadetribune, som var på 3 x 4 meter og som kunne afmonteres, flyttes til næste sted og igen opbygges på bare 5 minutter - var sponsoreret og bygget af Harmonikacentretleder Henning Lundin og Benny Kjeldsens privatfirmaer - og alle medvirkende samt arrangementskomiteens 40 medhjelpere, kom alle fra Birkerøds egne institutioner.

Elever og lærere fra Det Danske Harmonika Akademi og Harmonikacentret samt en enkelt lærer fra Birkerød Musikskole, saxofonisten Christian Hougaard, klarede selv både udstillingerne, gademusikken og de 3 koncerter. Selv korpsen The Gordon Pipes And Drums under ledelse af Pipe Major Palle Henrik August Ankerstjerne Schjerning, havde tilknytning til Birkerød, idet et af medlemmerne spiller harmonika i Harmonikacentret.

Musikhistoriens mest omfattende instrumentveksel manifesteredes straks i den første af koncerterne. Sækkepibespilleren Jesper Lindhardt

spillede festlig skotsk musik på "Musette" (sækkepibe) og efter indledning ved kulturudvalgsformand Keld Højgaard præsenteredes så Musettes efterfølger "Musette" (harmonikaen). Assisteret af Hans Jørgen og Carsten Holbek på Midi- og basharmonika samt Helgi Dyremose på trommer - og samtidig betjenende hele soundapparatet - spillede Sonja Sørensen, Lars Knudsen og Majken Bell de franske musetteperler til publikums store fryd. Musikskoleleder Charlotte Britt Hansen spillede kinesisk på musikhistoriens første "harmonika" den 5000 årige Sheng. Birkerødtegneren Henry Malchau og Lars Dyremose gav den på mundharmonika og harmonika og Lars Knudsen viste bandonecons vanskelige indretning.

Lena Bjerregaard spillede charmerende walisisk musik på det lille concertina instrument - og Ulrik Cold fortalte om de to Pedersen'er Sigfred og Hans Hartvig Seedorf og om Nyhavns værtshusmiljøer dengang samt om Evert Taube og han argentinske ungdomsventyr. Man fik de bedste Nyhavnsviser og Taubes

Fridtjof og Carmenita. En del af tilhørerne var tydeligvis kommet for at høre netop disse viser. Henning Lundin, Ulrik Cold og Lyne Sundstrøm sang til skipperklaveret, som Lars Dyremose iførte sig til lejligheden.

Ulrik Cold fortalte videre om harmonikaens tilværelse i 30ernes varieté og burmiljø, og endelig om harmonikaorkestrets 75 årige historie. I passende kostumer gav Christian Bjørk, Sonja Sørensen og Carsten Holbek miljøerne liv - igen assisteret af Hans Jørgen Holbek og Helgi Dyremose - og Birkerød Harmonika Orkester, som måske landets pt bedste amatørgruppe, spillede Fucik's Florentiner March og Schneiders Den gamle Varieté.

Aftenens største overraskelse bød finalen på - en kordebut. Ulrik Cold er tilknyttet det birkerødske harmonika-akademi som sanglærer og han var urokkeligt besluttet på at ville præsentere akademiets nye kor. Sangen er nyt fag for de unge harmonikaspillere, så alle var spændte på udfaldet. Uroen dog ubegrundet, for Ulrik Cold havde fået et skønt kor ud af de unges stemmer i Sven Erik Werners hymne som netop hedder: Harmonika.

Gågademusikken blev en fuldtreffet Jollyday Kvartetten spillede på mobilscenen syv steder den sidste april-ugeend og samlede mange tilhørere omkring den musik de fleste Birkerøddere gerne hører. Hvad man naturligvis havde forventet, skabte det stort røre i bybilledet, da fremmedet kledte skorte-bærere om lørdagen indtog staden. Det giver enorm genklang når 10 styk Pipes And Drums sætter i mod Caber Feidh og Cock O' The North. The Gordon Pipes And Drums under ledelse af Pipe Major P.H.A.A. Schjerning, skabte netop det røre i Gågaden som de handlende længe har efterlyst.

### Festkoncerten

Lørdagens festkoncert, som konferencieredes på skift af

Søndagens Punktum Finalekoncert begyndte og sluttede under modvirken af sækkepibebandet The Gordon Pipes And Drums. Her indledningen med festlig skotsk musik og det birkerødske børneorkester Bælgerne ventende på at begynde med andet programpunkt Velkommen til koncerten her.

kulturrepræsentant Bent Nielsen og Ida Holbek, bød på operasier, nordiske sang og udpluk af den europæiske sangskat med Ulrik Cold, ledsaget af Lars Dyremose skolen og Morten Rossen, samt harmonikasoli af den russiske skole og Dyremose skolen, samt harmonikaorkestermusik med Birkerød Harmonika Orkester og Det Danske Harmonika Ensemble. Sidstnævnte bød på to uropførelser. Blå Hortensia for basbarytonstemme, saxofon og musetteharmonika ensemble samt Encantadora (troldkvinden). Blå Hortensia er sat i musik af Bronislaw Przybylski til digt af Rainer Maria Rilke - til lejligheden oversat af Ulrik Cold - og Encantadora er en tango, skrevet af den 25 årige italiener Pasquale Coviello. Begge værker tilegnet Jeanette Dyremose i anledning af hendes 50 års dag sidste år.

Ulrik Cold, Christian Hougaard og musette-harmonikaensemblet, som dirigeredes af Jeanette Dyremose selv, klarede opgaverne meget virtuost.

Til opførelsen af Blå Hortensia hører en forhistorie. Bronislaw Przybylski og Jeanette Dyremoses tankesæt er i nøje overensstemmelse - de forstår hinanden selv over længere afstande. Komponisten angiver således straks Jeanettes fødselsøjeblik med præcis angivelse af tidspunktet. Det sker med en indledende saxofonsolo, her spillet af Christian Hougaard i nodeværdier inddelt parallelt med taldelingen 1-9-4-8 / 1-16 / 17-34. At J's yndlingsblomst netop er Hortensia vidste Przybylski ikke. Han fandt uvidende herom frem til Rainer Maria Rilkes digt Blå Hortensia. Hvad Przybylski ej heller vidste var, at instrumenterne i

musetteensemblet nøje svarer til hortensiaens hele farveudviklingspekter. Ensemble-spillerne sidder derfor i nøje rækkefølge, svarende til hortensiaens farveændringsmønstre, hvilket understregedes af en række hortensiaer langs scenekanten, ligeledes i samme farveudviklingsmønstre. Værket indeholder mange andre symboliske sammenhænge, og meget stort bifald manifesterede at tilhørerne helt klart fornemmede disse.

Coviellos musikalske gave Encantadora, er sikkert alle tiders mest avancerede tango. Stykkets voldsomt skarpt profilerede rytmisk dynamiske konturer fik tilhørerne helt op af stolene, så den tango kommer vi bestemte til at høre mange gange.

I anledning af Ulrik Colds forestående 60 års dag den 15. maj ønskede, Det Danske Harmonika Akademi at være først med at fejre ham. Akademibestyrelsens formand Ida Holbek sagde således:

"Vi er meget glade for at vi fik Ulrik Cold tilknyttet akademiets lærerstab, og for resultaterne af hans undervisning. Ved koncerten i onsdags hørte vi for første gang akademiets kor - og alle var tydeligvis forbløffede over at Ulrik Cold havde fået de unges stemmer udviklet til virkelig klangskøn korsang - og så netop disse unge, som ellers plejer at gemme sig bag deres store folderige "bælgedyr".

At sangundervisningens stemme- og vejtrækningstekniske øvelser tydeligvis smitter af på harmonikaspiillet tonedannelse og bælgeføring - og således gavner Det levende bælgspils opøvelse - er en kærkommen ekstragav. Vi har for hørt os i Ulrik Colds omgangskreds, og det forlyder at han ikke har noget imod det skotske. Derfor har Jeanette Dyremose i gemmerne derhjemme hittet en: Chivas Brothers Royal Salute Whisky - hvis indpakning fortæller, at den ved påfyldningen var 21 år gammel, og at den siden erhvervelsen har opholdt sig i hjemmestabet i 15 år, kommer det sig da, at Jeanette nu på akademiets vegne overrækker Ulrik en 36 år gammel skotsk - Royal Salute Whisky. Tillykke Ulrik med de seksti!"

Også Branko Djordjevic som nu på andet år studerer hos Jeanette Dyremose på henholdsvis Carl Nielsen institutionen, Det fynske Musikonservatorium og Det Danske Harmonika Akademi ønskede man at honorere med en lille erkendtlighed. Ida Holbek sagde:

"Som vi lige har hørt, er Branko et stort musikalsk talent, og han bruger det også meget gerne. Således har han i det forløbne år banet vej for harmonikaen og dens musik i danske kredse, hvor vi ellers vanskeligt - eller slet ikke - har haft adgang".



Euromonika 2000

Læs side 4 og 5



Charlotte Britt Hansen spillede på verdens ældste "harmonika" - den asiatiske Sheng, hvorledes man siger et kinesisk musikstykke ud af instrumentet.



April  
99



**JEANETTE DYREMOSE**

**&**

**THE DANISH ACCORDION ENSEMBLE**

**IN CONCERT**

**CANADA TO CALIFORNIA 86**

TORONTO - DETROIT - CEDAR RAPIDS - MILWAUKEE - SAN FRANCISCO



# Herlig harmonika

I den kommende uge vil Birkerød genlyde af harmonikamusik, når Det Danske Harmonika Akademi holder festival for det mobile bælginstrument. Arrangementet hedder Euromonika 2000 og begynder på onsdag.

AF JAKOB WEISS

»Der var engang for omkring halvandet hundrede år siden, da skete det, at en omreisende trup af gøjlere og natmandsfolk ankom her til landet. Med sig bragte truppen et lille pigebarn, der var så bedårende, at alle der

så hende tænkte: »Var hun bare min. Og sådan kom det sig da også, at en uheldig barnløs fik overtalt sin husbond til at betale en så rundelig sum af kongelig mønt, at tatermoderen under felles pres grædende måtte afgive barnet. Plejeforældrene var gode kristne, så den lille blev døbt og fik navnet Monika. Der gik ry af barnets dejlig

hed, og godfolk kom rejsende fra nær og fjern med gaver til de lykkelige forældre for at få lov ved selvsyn at lade sig overbevise om lille Monikas yndighed. Så lydefrit og harmonisk var hun skabt, at hun i folkemunde snart kom til at hedde *Harmonika*.

Sådan beretter Anders Christian Hansen - frit efter H. C. Andersens Kejserens nye klæder - om, hvordan det gik til, da harmonikaen fik sit navn. Men selv om historien nok er sød, så er den ikke helt sand, for bælginstrumentets forældre var hverken gøjlere eller nat-



mand. Harmonikaen er barn af den over 3.000 år gamle

kinesiske Sheng. Som folkeligt instrument afløste harmonikaen ved sidste århundredeskifte sækkepipen, der indtil da var et af de mest udbredte instrumenter på de over 20.000 parisiske værtshuse og dansesteder.

I dag findes den på værtningerne og rundt om i landets gymnastiksale, der efter skoletid lægger gulv til traditionel dansk folkedans. Den findes på Det Kgl. Teater og på musikkonservatorierne i København og Odense. Harmonikaens ansigter er mange, og det er netop derfor, at entusiastene elsker den og dens karakteristiske lyd. Men det er også en lyd, der får en del til - i samme sekund harmonikkassen tager luft ind - fluls at stikke fingerne i værne og i hast fortrække til et sted, der ligger langt væk fra lydølgerens rækkevidde.

I den kommende uge arrangerer Det Danske Harmonika Akademi en større festival - Euromonika 2000 - med fokus på harmonikaens historie og musikalske toner. Festivalen, der finder sted i Birkerød nord for København, byder på alt fra koncerter med traditionel, folkelig harmonikamusik til eksempler på, hvordan instrumentet kan indgå i en mere finkulturel sammenhæng. Blandt andet vil den tidligere chef for Den Kgl. Opera, Ulrik Cold, til tonerne fra en harmonika synge Fyrt Germins arie af Tsjajkovski. Derudover vil der være en række udstillinger med gamle, restaurerede instrumenter.

»Der er en helt enorm interesse for harmonikamusik i Danmark i disse år - langt større end for bare 15 år si-

den. Det skyldes, tror jeg, at den egner sig til alle musikalske stilarter, fra pop og rock over klassisk musik til viser og tango. Og det sidste er jo blevet utrolig populært på det seneste,» siger Lars Dyrmosé, som er leder af Det Danske Harmonika Akademi.

Han er selv gammel danmarksmester i harmonikaspil tilbage i 1952 og 1953, og har gennem en årrække spillet på forskellige skoler i Tyskland, hvor harmonikaspillet dyrkes på 13 konservatorier over hele landet.

I Danmark er harmonikaen fag på konservatorierne i København, Århus og Odense. Eller rettere sagt: Harmonikaen er et fag i Odense. For i København og Århus underviser man nemlig ikke i harmonika, men derimod i accordéon.

På konservatorierne har der gennem mange år varet en indædt strid om, hvilket navn, der er det rigtige for Skipper Skræks favoritinstrument. Kommer man uforvarende til at sige harmonika på konservatoriet i København, skal man ikke regne med, at der er nogen, der reagerer. Men i Odense hedder det en harmonika, selv om instrumentet er udstyret med den lille knap, der giver bassen en anden lyd, som forvandler harmonikaen til en accordéon.

Men festivalen i Birkerød er altså en harmonikafestival. Den begynder onsdag den 21. og fortsætter frem til søndag den 25. Ved det store åbningsarrangement i Mantziussalen klokken 20 spiller The Gordon Pipes And Drums traditionel sækkepipen under ledelse af Pipe Major Palle Henrik August Ankerstjerne Schjerning. Derudover vil der være mulighed for at høre flere af de gamle Sigfred Pedersen sange, blandt andet Nyhavnsnætter, Søren Bramfries Lærkesang og Katinka Katinka. Festivalen afrundes med en koncert - ligeledes i Mantziussalen - søndag klokken 14, hvor Ulrik Cold er vært.

Hvis du vil videre:

Flere oplysninger om programmet for Euromonika 2000 kan fås hos Dansk Harmonika Akademi på telefon 45 82 07 05.

## EUROMONIKA

20-25 april 1999



2000

### Mantziussalen Birkerød

Udstilling, optog, koncerter, gågademusik

Egyeren: Billedudstilling

"Af gøglerbud i fjællehed er kunsten født og har sin rod"

Birkessalen: Instrumentudstilling

"Ældste og nyeste aerophoner"

Åbningsdage:

20-23 apr. kl. 14-19.30 • 24 apr. kl. 10-18 • 25 apr. kl. 10-16.30

Mantziussalen: Ons. d. 21 april kl. 20:

Åbningsmatiné

Sigfreds Nyhavn, Trediveernes Varieté & Barmiljø  
Tauber Tangoerentyr, Parisermusette

Fr. d. 23 april kl. 14-18 & Lø. d. 24 april kl. 10.30-13

Musik i Gågaden

The Gordon Pipes and Drums & Jollyday

Mantziussalen: Lø. d. 24 april kl. 16:

Festkoncert

Tango der rykker, Chefen synger opera, Bach på uhørt manér  
Blå Hortensia, Skøn sang & Virtuoserier

Mantziussalen: Søn. d. 25 april kl. 14:

Punktum Finale

Pipes And Drums, 5 orkestre, Børnesolister,  
Bassbaryton, Amazing Grace Finale

Fri adgang til alle arrangementer

Arrangør: Det Danske Harmonika Akademi og tilsluttede institutioner



Kæmpe  
musik-fest

Læs side 8

I Mantziussalens foyer vises en foto- og plakatudstilling, og i Birkerød (også kaldet 'Under Balkonen' i Mantziussalen) kan man se aerophoniske instrumenter med gennemslående metaltinger/Historiens ældste samt tidens mest avancerede harmonika-instrumenter.

Det er - naturligvis, fristes vi til at sige, Det Danske Harmonika Akademi, der står bag. I anledning Euromonika 2000 har de allieret sig med Birkerød Butikkerne, Birkerød Kommune og andre Birkerød-donorer, som tilsammen har sponsoreret tilstrækkeligt til, at Harmonika-akademiet kan give fri adgang til samtlige arrangementer under Euromonika 2000.

Kulturudvalgsformand Keld Højgaard vil holde indledningstalen onsdag den 21. April, og kulturforvaltningens afdelingsleder Bent Nielsen medvirker sammen med harmonika-akademiets administrator Ida Holbek som konferencier ved festkoncerten, der holdes lørdag den 24. April.

### Sækkepipen åbner festen

Euromonikaens første programpunkt den 21. April er temmelig imponerende. Det er nemlig The Gordon Pipes And Drums, som er under ledelse af Pipe Major Palle Henrik August Ankerstjerne Schjerning, der trakterer sækkepipen, harmonikaens fælganger i den folkelige musikverden. Euromonika's arrangør, Lars Dyrmosø, der ejer en betragtelig instrumentsamling, fortæller her om de gamle instrumenter:

"Den franske harmonika's tilnavn musette er et direkte lån fra sækkepipen. Sækkepipen kaldtes ganske enkelt musette, ligesom også den populære tre-delte franske danseform med sækkepipeagtig bas. Senere optrådte betegnelsen musette også som suite-sats i barokmusikken.

Meget langt tilbage var sækkepipen udbredt over det meste af Europa, men det gik med sækkepipen som med mange andre instrumenter - de fortrængtes i stort mål af



# Kæmpe-musikfest

I dagene 20-25 april foregår der så sandelig noget i Birkerød. Da bliver alle grebet af Euromonika 2000-feber. Vi skal se optog, høre koncerter og gagademusik. Tænk, hvor herligt!

historiens første industriproducerede instrument - harmonikaen.

Ved sidste århundredskifte var der i Paris omkring 20.000 værtshuse og restauranter, hvor franskmændene kunne tilfredsstille deres danselyst. Ensembleernes hovedinstrument i disse værtshuse var sækkepipen, og det er almindelig kendt, at harmonikaen med dens bredere harmoniske palet efterhånden fortrængte sækkepipen.

Dog kunne harmonikaen lydstyrkemæssigt ikke måle sig med sækkepipen. Derfor indsattes den stærke svævetoneeffekt - og de parisiske værts-

huses Bal Musette levede videre, nu dog med udskiftet hovedinstrument, nemlig Accordion-musette - eller rettere sagt Accordion-sækkepipe! I Skotland overlevede sækkepipen som fast element i kulturlivet - og netop derfor hævdedes The Gordon Pipes And Drums til medvirken i Euromonika 2000.

Ud over ved åbningskoncerten onsdag den 21. April spiller The Gordon Pipes And Drums ved afslutningskoncerten søndag den 25. April, hvor Harmonikacentret og akademiets forskellige aldersgrupper træffer sammen. Børn, ungdom, voksne og pensionister medvirker, dels solistisk og dels i sammenspil i Birkerød Harmonika Orkester, Center Seniorerne, Center Ensemblet og småbørnsorkesteret Bælgerne.

Yngste spiller er seks år - ældste spiller 77!

### Ulrik Cold synger

Når alle harmonikaspillerne basbarytonsangeren Ulrik Cold og The Gordon Pipes And Drums tæner sammen i afslutningsnummeret, den populære Amazing Grace, vil ikke et øje være tørt.

Fredag eftermiddag den 23. April er der underholdning i Birkerød Hovedgaden ved Lokalbanken kl. 14, Penget-

orvet kl. 15. Supermarkedspladsen kl. 16 og Majpladsen kl. 17. Musikken leveres af bandet Jollyday.

Lørdag formiddag den 24. April kl. 11 marcherer The Gordon Pipes And Drums i fuld ornat gennem Hovedgaden, startede i området ved Lokalbanken og helt ned til Stiholmsvej, hvor der efter et kort smut til venstre returneres til Majpladsen og videre til venstre forbi Gl. Præstegård og op ad Johan Mantziusvej - ind gennem portalen til Mantziussalens foyer, hvor der sluttes af ved indgangen til udstillingen Euromonika 2000.

Herudover underholder bandet Jollyday med festlig all-round musik på Majpladsen kl. 10.30, Supermarkedspladsen kl. 11.30 og Birkerødorvet kl. 12.30.

De ældste bælginstrumenter og verdens mest avancerede harmonika.

### Udstillingen

Udstillingen Euromonika 2000 åbner tirsdag den 20. April og slutter søndag den 25. April kl. 16.30. Den daglige åbningstid er tirsdag - fredag kl. 14-19.30, lørdag kl. 10-15.30 samt efter koncerten til kl. 18, søndag kl. 10-13.30 samt efter koncerten til kl. 16.30.

Ud over de ældste harmonika-instrumenter rummer udstillingen også de instrumenter, der p.t. spilles, og de allerhotteste nyheder. Således byggede firma Harmona for nylig en guldgitter-busharmonika, hvis muligheder forekommer næsten uoverskuelige. Instrumentet præsenteres under Festkoncerten lørdag den 24. April, kl. 16.00.

Mange af de udstillede instrumenter er nyrestaurerede og informationstavler viser historiske data om herkomst og spillemiljø omkring hvert enkelt udstillet genstand.

Samlere har via Internettet suppleret med informationer, som har bidraget til at korrigere hidtil fejlvurderede historiske antagelser. Samleren Svend Mikkelsen restaurerede mange instrumenter og hidtog i væsentlig grad med nye historiske opdagelser. I udstillingen indgår også skulpturer og der indrettes et lille bibliotek.

I Mantziussalens foyer er der billedudstilling med plancher, plakater, malerier, tegninger og historiske fotografier. Billedudstillingen er navngivet med et lille ordbrum, som Bak-kens tidligere så berømte Professor Tribini lærte Lars Dyrmosø - det hedder såmænd - Af gøglerblod i tjellebod er kunsten skabt og har sin rod.

Euromonika 2000's smukke plakater.

I den første koncert den 21. April kl. 20 præsenteres enkelte af de spillebare historiske instrumenter med hver deres egenartede historiske musik. Endvidere spilles musette traditionel og musette moderne. Trediveernes varietéstil præsenteres også med Pietro Fresini som hovednavn med markante 'virtuosnumre' - ligesom også harmonikaen i ragtime-perioden.

Endelig bliver der fortalt og sunget om københavnernes Nyhavnsmiljø - om værthuspoeterne og deres stampefeer. Det Danske Harmonika Akademi's sanglærer, tidligere chef for Det kgl. Teaters opera, basbaryton Ulrik Cold fører an, og akademiets studerende og kor bidrager med populære skandinaviske harmonika-viser.

### Uropførelser

Lørdag den 24. April kl. 16 er der Festkoncert med bl.a. uropførelse af to nye værker.

I anledning af Jeanette Dyrmosø's 50-årsdag sidste år, skrev Bronislaw Przybylski 'blå Hortensin' for basbarytonstemme, saxofon og musette-ensemble. Przybylski påbegyndte Blå Hortensin den 16. Januar 1998, i selv samme minut, hvor Jeanette Dyrmosø 50 år tidligere fødtes. Under kompositionsforløbet forekom næsten usandsynlige sammenfald, som der fortælles om under koncerten.

Encantadorn - en meget rytmisk forsiet tango - tilegnes Jeanette Dyrmosø af den 25 årige italiener Pasquale Covicello. Komponisten spillede den for Jeanette under den nyligt afholdte Frankfurter-messe, og det inspirerede Lars Dyrmosø til et arrangement for musette-harmonikaensemblet med slagtøj og tangodansere.

Ulrik Cold giver indblik i operaens verden ved Banjo-sangen fra Gershwins Porgy & Bess og Tjajkovski's Fyret Gremis' arie, og han synger endvidere nordiske sange af Grieg og H.C. Andersen samt tre pragtfulde tekster af den europæiske sangskat.

Begavede solister fra kredsen omkring Det Danske Harmonika Akademi - bl.a. Morten Rossen, Brank Djordjevic og Hans Jørgen Holbek giver prøver på deres virtuose kunnen. Og Jeanette Dyrmosø & Det Danske Harmonika Ensemble leverer en Bach-finale med en ny-opdaget Bach-polka og Templeton's 'Bach goes to town'.

Sluttelig udkommer dobbelt-CD'en med samtlige stykker fra 7.hæfte-samlingen 'Dyrmosø Stykker', netop samtidig med åbningen af Euromonika 2000.

**BIRKERØD GLARMESTER**  
*Carl Petersen & Søn a/s*  
 Blstrupvej 24 • 3460 Birkerød  
 Ronnevangs Alle 4B • 3400 Hillerød

BUTIKSRUDER  
 TERMORUDER  
 GLASDØRE  
 AUTORUDER  
 INDRAMNING

45 - 81 04 30  
 - DØGNSERVICE -

**GÅ TIL GLAS FAGMANDEN**  
 MED GARANTI

Det lokale erhvervsliv finder man på... [www.birkerød.webby.dk](http://www.birkerød.webby.dk)



Euronika  
2000  
Af gøglerblood i fjellebod  
er kunsten skabt og har sin rod



Majken & BHO  
Carsten  
Holbek  
Spiller/spuger  
Kronberg  
Valsen  
på historisk  
Fondbrinstrument  
Lars K.  
med  
Genre-  
musik.

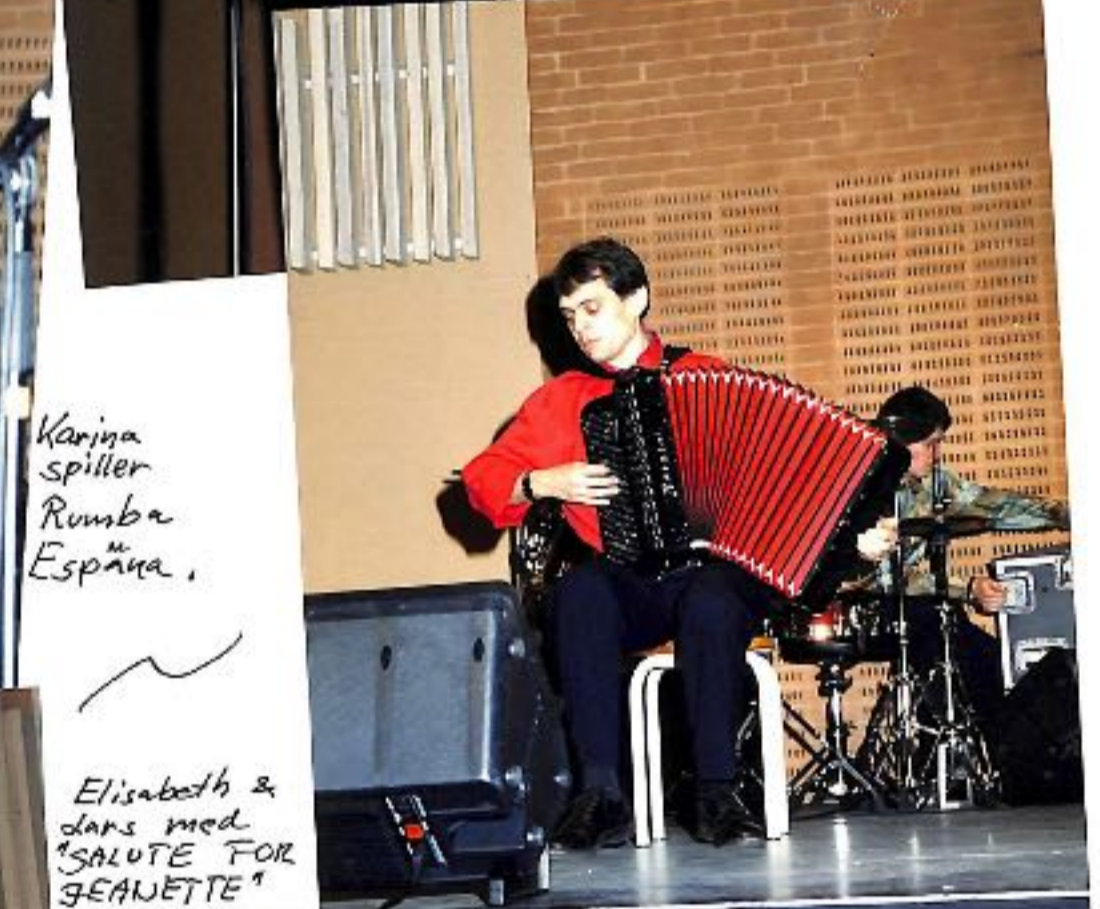

Karina  
spiller  
Rumba  
España.  
Elisabeth &  
Lars med  
'SALUTE FOR  
JEANETTE'



Lars & Henning Lund  
med Nyhavnsviser

Henry Malchau  
Mundharmonika



"In einem schönen Grunde"  
Ulrik Cold & Morten Rosén



Lynne Carmendita



EURO  
MONIKA  
2000



Lars Knudsen  
demonstrerer  
Danoneon.



DJORDJEVIC  
modtager Fonds gave.

Jeanette giver "Bamse" m.v.  
til "Bamse-Elskeren" Ulrik Cold



Henning & Carsten med HARMONIKKA VISEN  
Lars D. med Mini-Münd harmonikka.



- 1. Henning Synger. Lars spiller Ebradan
- 2. Henry Spiller Mouthharp!
- 3. Hans Jørgen spiller Club-harmonika.



Jeanette REMOSE ENSEMBLE



Fyffe Benjaminson → Styverudskænkningen.  
Yderst th. Lelo Tryller





↑ Helga & Rita  
Mormor

↑ i midten  
Fy He. Benjaminson  
Frojen Hansen  
&  
Fy He. Kjeldsen

Alle til EURO-  
Udstilling.

Anders Vesterdahl i BANDONEON-DEMO



MORMOR & FOLKEDANSERNE  
"HELGA" ... Kigger på!



KØBENHAVNS KULTURBY OG KONGENS UDSSTILLINGSGENKÅBEN I EUROMONIKA 2000



↑ Rådhus  
Foyeren  
Binnerød  
JD  
Ensemblet

Heidi Hansen i CONCERTINA-DEMO

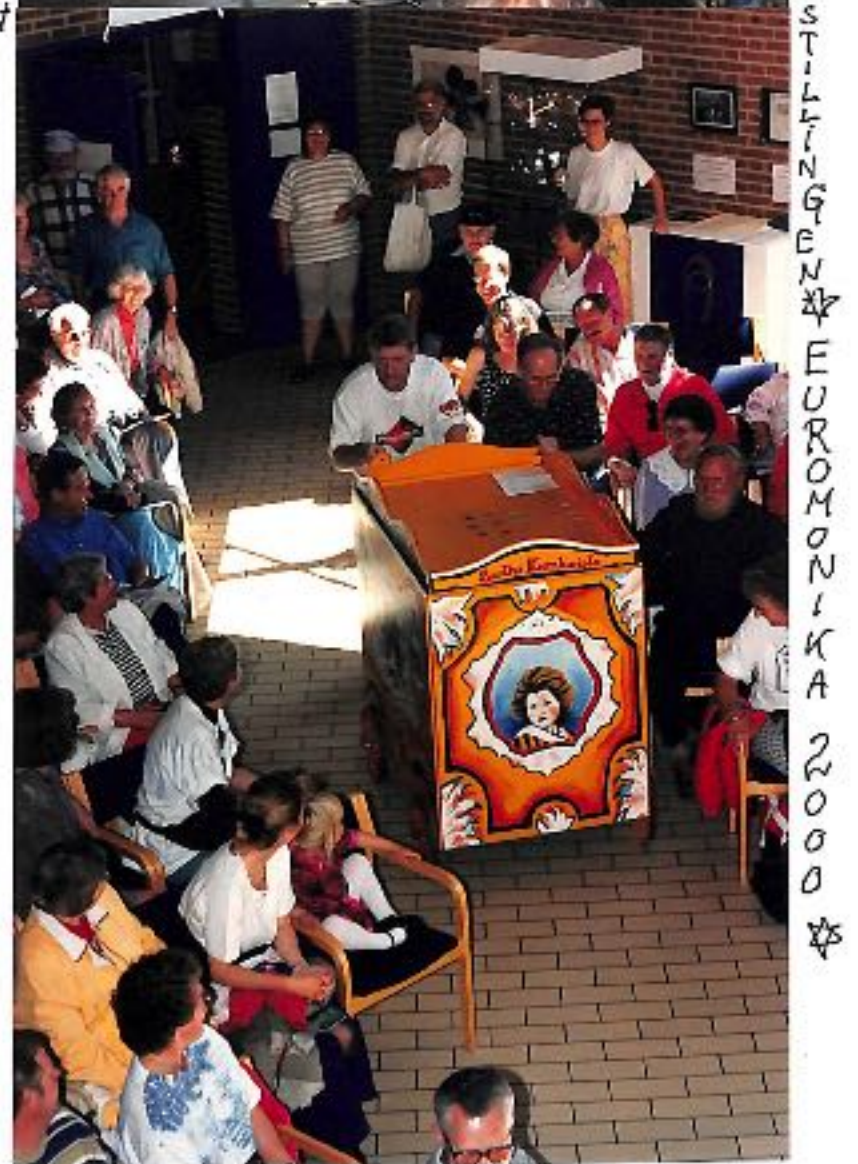

Kultur Bent ~ Kommune Bent & Benny Kjeldsen  
Køber Birthe Kronkvist's harmonika-spillede-  
fantastiske LiveKasse ind i salen.  
Kort efter kravler - stadig LiveKasse spillede  
Lars Dyremose ud af Kassen.



99



# Еуромоника 2000

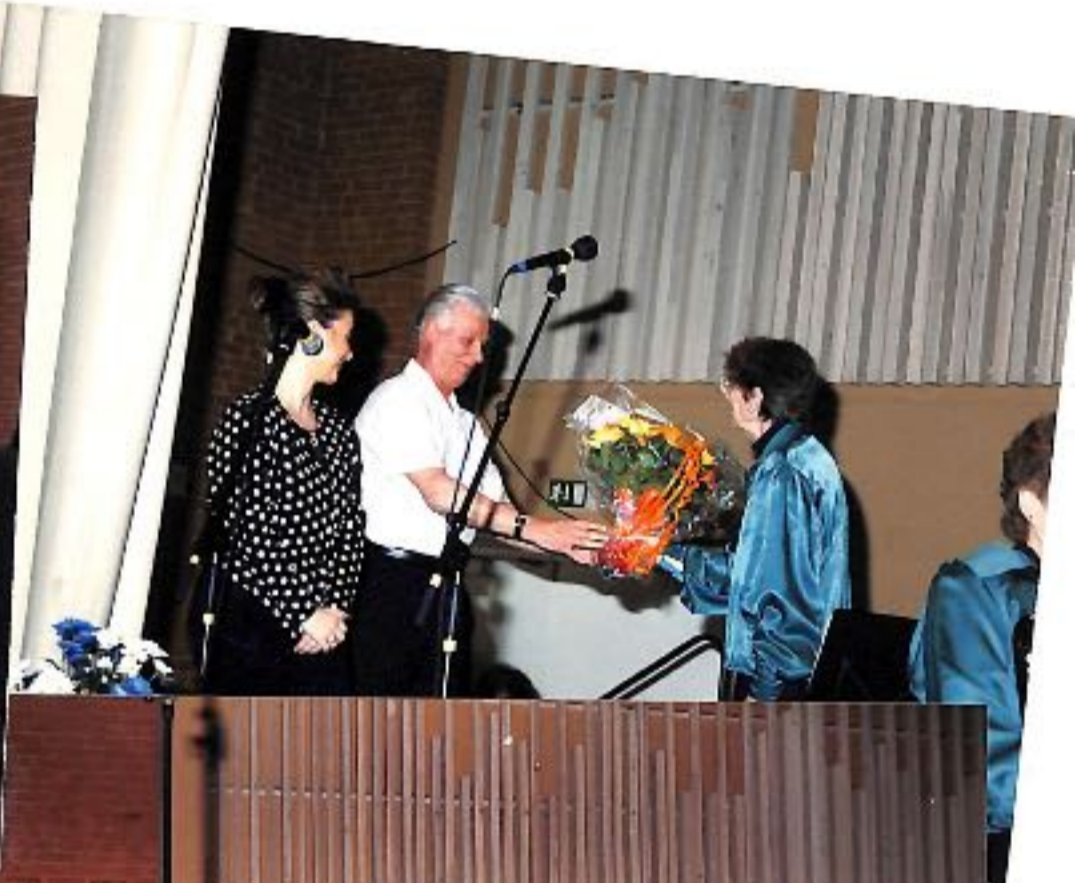

EUROMONIKA 2000



# EUROMONIKA

## 2000

Mantziussalen Birkerød  
19 - 25 april 1999



Udstilling, optog, foredrag, prisuddeling, koncerter og matinéer for både børn og voksne samt promenademusik fra den lille harmonikapavillon

I den opdelte Mantziussal er der bagest udstilling af historiske centraleuropæiske harmonikainstrumenter, plancher, plakater, malerier, tegninger, skulpturer samt bibliotek. Alle instrumenter er nyrestaurerede og informationstavler oplyser historiske data omkring hvert instruments tilblivelse og spillemåde. Via Internettet har samlere fra hele kloden bidraget med supplerende informationer og mange hidtidige fejlvurderede historiske antagelser har således kunnet korrigeres. I forreste del af Mantziussalen gennemføres i tilknytning til udstillingen en lang række arrangementer.

Promenademusik fra den lille harmonikapavillon • Optog med sækkepipe

fra sækkepipe til harmonika: Spillematiné med historiske instrumenter samt Sigfred Pedersen, Hans Hartvig Seedorff, Evert Taube og harmonikaen

Aften med opera, musical, den danske og europæiske sangskat, ballet, uropførelser med Det Danske Harmonika Ensemble samt Prisuddeling fra Jeanette og Lars Dyremoses Harmonikafond

Børn ind i musikken: Elevmatiné med melodica børn, små harmonikasolister, Bælungerne og Co. samt harmonikalske eventyr for både børn og voksne

Hjernen og harmonikaen • Det levende bælgspil  
Matiné med Dyremose Stykker • Af den nyudgivne samlings 7 hæfter med CDer

Arrangør: Det Danske Harmonika Råd og tilsluttede institutioner



## Det sker...

Birkerød  
Avis



Og så på Jingle Bells: 'Julebryg, Julebryg, Tuborg, Julebryg'!

Salgsplanlægning instruerede og man klædte sig til turen.

Den 6. november var der ikke skygge af sne i Danmark og det var der ej heller i Tuborg indkørselen ved de medvirkende ankomst. Stor var derfor forundringen hos alle førstegangskøberne, da man kom ud til karavanen af Tuborgvogne, som stod opmarcheret i det fuldstændigt 'sne-dækte' bryggerilandskab.

Vildt klynkende sig til gæstene og master for at 'skvatte', betrakte man så den nyfaldne sne, som viste sig at være af en mærkelig flødeskumsagtig konsistens og aldeles uegnet til glidebaner. Et af brandslukningsvæsnene må have assisteret. TV og presse ville høre Tuborgsang og et sangkor dannedes. Efter halvandets års sangundervisning hos akademiets sanglærer Ulrik Cold var Birkerød Harmonika Akademi også her forberedt.

Der er virkelig gået pop i sne-øjet. Efter invadering af flere af udsækningsstederne, kom der gæster ud og ville købe deres Tuborgnisseantræk. En enkelt gik så vidt som til en 'plovmand' for en Tuborgnissehue. Dog -ingen kære mor! Harmonikaspi-llerne skal bruge deres huer ved de mange julekoncerter, julestuer, juletræsfester, julefrokoster, julefremstød i indkøbscentro og så selvfølgelig 'Alle os og 50 harmonikaer' Pensionisthusets årlige til-løbsstykke, som finder sted onsdag den 15. december kl. 14.00 til 16.00 i Mantziussa-len med fri adgang til optræden, koncert, fællessang og gratis kaffe og lagkage.

Se, det var et rigtigt juleeventyr.

## Danmarks største 'event'

Af Lars Dyremose

Det største PR. fremstød for noget dansk produkt overhovedet, er nok den årlige lancering af Tuborgs julebryg 'Snebajeren'.

Efter en poco a poco opbygget og efterhånden voksende til enorm presse- og TV-kampagne, fandt årets premiere sted fredag den 6. november. Et af de populære indslag er, når Tuborgs ølvogne sendes rundt til omkring 120 københavnske restauranter. Ud over kasserne med premiere-snebajere, er der i hver vogn en blåklædt Tuborg harmonikanisse og et otte mand stort rødklædt Tuborg-nissekø.

Der er liv og glæde dage, når restauranter - stopfyldte med forventningsfulde gæster - in-

vaderes af glade harmonika- og sangnisser, som synger den efterhånden landskendte 'Tuborgs Julebrygvise' alt imens restauratørerne uddeler gratis juleøl. Somme steder op til 3.000 flasker.

For femte år i træk byrede Tuborg harmonikaspi-llerne i Birkerød Harmonika Akademi. I år skulle man bruge væsentligt flere harmonikanisser end de foregående år, så rigtigt mange voksne måtte af hus - blandt andre Lars Dyremose, som ikke før havde været med. Han fortæller at det var en fantastisk oplevelse med de hundredtallige nisser og andre medvirkende i en af Tuborgs gamle tappehaller. Før starten blev alle beværtet med mad og drikke. Hvert af Tuborg- vognholdene samlede ved hvert sit langbrød og

foran hver plads lod den høvste blå snefnugplettede nissehue med lys i kvasten samt T-shirt og forklæde. Steen Albrechtslund fra Tuborg

1999

*Travlt forår for* Nygammelt i Danmark

## Det Danske Harmonika Akademi

Første manifestation af projektets resultater fandt sted ultimo april 1997 i Mantsjussalen i Birkerød. En fyldt sal med 800 tilhørere oplevede 262 børn spille melodica sammen.



Det begyndte den 19. april med Harmonikacentrets Voksen-Elevdag

Den hidtil største gruppe voksnelever, ialt 112 voksne håndværkere, husmodre, folk fra service-fagene og diverse akademikere spillede solo for 250 tilhørere. Sådan hvad man havde lært i den forløbne sæson. Det var et internt arrangement i Mantsjussalen, Birkerød. Altså kun for indforståede tilhørere, - for ikke 10 vilde heste havde kunnet få spillerne til at optræde solo for offentlig forsamling.

Harmonikacentret er voksen-musikskole og børne-/ungdoms-grundskole for Det Danske Harmonika

Akademi. Hvert år arrangerer lærerkredsen en Voksenelevdag, hvor alle kan komme til at spille solo. Dels for at skærpe øveintensiteten, og dels som årlig manifestation af de enkelte elevers rivningsstigning. Mange må hvert år overtales, selvom de er habile harmonikaspillere.

25. april gennemførtes den anden koncert i rækken Børn ind i musikken.

Den 8. maj var Jeanette Dyremose & Det Danske Harmonika Ensemble hovedattraktion ved byfesten Neumbrandenburg 750 år. I åbningsskizzen Præst, Musik og Ballet, blev der opført to små balletter. To solodanserinder fra Det kongelige Teaters Ballet, København, Christina Munksterff og Ann Kolvig, dansede Sizi-lianischer Balletauftritt til musikken Valse Vivace fra 11 Fisarmocista Italiano og Tarantella af Jeanette & Lars Dyremose, - og Lange in D til Isaac Albeniz' berar-te musik af samme navn. Der indledtes med recitation af de erotiske digte Sere-nade, Dans og Den uforudsete kærlighed af den - i alt 100 årige - spanske digter Garcia Lorca.

Da ensemblet sluttede af med finale-rækken af sydamerikanske El Campa-nero, Mambo og Brazilia - i nyt arrange-ment med 3 slagtojspillere og allehånde sydamerikanske rytmeinstrumenter, -

råbte, fløjtede og trampede det overvejende unge publikum, som var man til vertabel rockkoncert. 3 ekstranumre måtte der til, inden Jeanette og hendes Ensemble kunne forlade salen.

Den 9. maj var der Koncert i Udstillingsgalleriet Golsarkaden i Leipzig.

Pligtstykket ved Kling-enthaler Akkordeon Wert-beværbe 1998. Finalen i Kategori IV, RECALL.

Koncert for Harmonika og Orkester af Per Nørgaard, var med på programmet da Vogtland Philharmonie under ledelse af Stefan Fraas - og med Jeanette Dyremo-ses elev Anders Vesterdahl som solist - gav koncert i Golsarkaden i Leipzig. Stefan Fraas medler om vellykket opfø-relse med en solist, der mestrede sammenspillet med symfoniorkestret.

10. maj Gliersaal, Berufsschule am Amberg, Klingenthal. Das lebendige Balogielz Vortrag mit Demonstrationen. Med anvendelse af eksempler fra samlingerne Dyremose Stykker 1-7, 12 Tango Etuder af Sven Erik Werner, og Abendlied und März eafarben for Accordion Ensemble. Op tional Choir and Percussion Group gav Lars Dyremose fore-

drag, assisteret af Heidi Hansen og Karina Rønne Vang, som spillede uddrag af samlingerne. 100 harmonikaliebhaber overværede DET LEBENDE BÆLG-SPIEL-foredrag. Tilhørernes intense Inter-esse viste sig efter arrangementet med stort salg af Dyremose Stykker 1-7, de 12 Tango Etuder (Noter/CD) und CD'en Cassa Fisarmonia, avancerede værker med Morten Ressen. Blandt andre de to koncerter Recall af Per Nørgaard og Concerto Classico af Bronislaw Kazimierz Przybylski, begge med Orchester des Theater Zwickau under ledelse af Al-brecht Hofmann.

9. Juni: Musikalske Livsstiller. Første diplomeksamen på musikperformer-linien med hovedfag harmonika. Jeanette Dyremose-studerende Anders Vester-dahl. Karakter II, næsthøjst mulige.

I en propfuld lille teatersaal i Odense, udsmykket med malerier af Frank Ham-mærsløj, gennemførtes et eksamens- og programbestående af harmonikaso-li, harmonikaduo, digte, ballet og rytmisk musik med moderne dans.

Udover hovedfagslærer Jeanette Dyre-mose, var censorerne Jon Faulstad, Nørge, og prorektor Per Erland Sørensen, Odense. Censorer og tilhørerne var eni-ge: Programansamlingen var frem-ragende og med tilfredsstillende under-holdningsmæssig værdi. Dertil ydede af tenens solist, de medvirkende kammer-musikere, balletdanserinden, recitatorer-ne og danseparret - bortset fra mindre be-tydende småfejl og dynamiske fejlindstil-linger - en virkelig flot indsats.

Mantsjussalen Birkerød 25. April 1998. Efter et års melodicaundervisning blev børnene til-budt harmonikaundervisning i tre måneder med fri pianoharmonika til hjemmefbrug (2648) og gratis noter.



## Bryllup i sommervarmen

På en af de allervarmeste augustdage formæledes vores allesammens Michael med med søde Lizzie. Det foregik i Hvalsø og som det ses, var der tale om et udendørs bryllup med borgmestervielse. Et alvorens øjeblik, ser man af brudeparrets udtryk.. Og - selvfølgelig klarede Majken bryllupssangene og brudevalsen med glans og til brudeparrets fulde tilfredshed.



Der var som sagt et "Open Air" arrangement. Det var drønvarmt og stegende hedt under den bagende sol. Det gik især ud over Majkens svagt tildækkede skuldre, nakke og ryg. Damens sarte hvide hud antog i løbet af eftermiddagen samme højrode farve, som når hendes temperament -under prøver med Center Seniorerne - imellem blusser mellem ørerne. I længere tid efter Michael & Lizzie's formæling, kunne man på Majkens ryg tydeligt aflæse, at hun er bælgræsers-proffer... Men for hulen - - alt for brudeparret !



# Birkerød musikleverandør til Danmarks STØRSTE «EVENT»



Det største PR-fremstød for noget dansk produkt overhovedet, er nok den årlige lancering af Tuborgs julebryg: «Snebajeren». Efter en poco a poco opbygget og efterhånden voksende til enorm presse- og TV-kampagne, fandt årets premiere sted fredag den 6. november.

Et af de populære indslag er, når Tuborgs ølvogne sendes rundt til omkring 120 københavnske restauranter. Udover kasserne med premiesnebjere, er det i hver vogn en blaklædt Tuborg-harmonikarisse og et otte mand stort rødklædt Tuborg-muskelor.

Der er liv og glæde dage, når restauranterne stopfyldte med forventningsfulde gæster invaderes af glade harmonika- og sangtisser, som synger den efterhånden landskendte «Tuborgs Julebrygsvisen» all mens de for restauranterne uddeler gratis juleøl. Somme steder op til 300 flasker.

For femte år i træk byrede Tuborg harmonikaspillerne i Det Danske Harmonika Akademi. I år skulle man bruge væsentligt flere harmonikarisser end de forrige år, så rigtig mange voksne og børn af hus blandt andre Lars Dyremose, som ikke for havde været med. Han fortæller at det var en fantastisk oplevelse med de utalstallige mus-

ter og andre medvirkende i en af Tuborgs gamle tappenhaller. For starten blev alle bekvæmt med mad og drikke. Hvert af Tuborgvognholdene samledes ved hvert sit langbord og foran hver plads lå den berømte blå snefluggplettede nissehue med lys i kvasten samt T-shirt og forskellige Steen Albrechtslund fra Tuborg Salgsplanlægning instruerede og markant klargjorde sig til turen.

Den 6. november var der ikke skygge af sne i Danmark og det var der ej heller i Tuborgindkørslen ved de medvirkendes ankomst. Stor var derfor forundringen hos alle førstegangsaktørerne, da man kom ud til karavanen af Tuborgvogne, som stod opmarcheret i det fuldstændig «snedektes» bryggerlandskab.

Vildt klynkende sig til gelændere og mæster for ikke at «skvattes», betradte man så den nyfaldre sne, som viste sig at være af en mærkelig flødeskumsagtig konsistens og aldeles uegnet til glidning. Et af brandsikringsvæserne

må have assisteret. TV og presse ville høre Tuborgsangen og et sangkor dannedes. Efter halvandet års sangundervisning hos akademiets sangleder Ulrik Cold var Birkerøds Harmonika Akademi også her godt forberedt.

Der er virkelig gået «pop» i snedekket. Efter invadering af flere af udsænkingsstederne, kom der gæster ud og ville købe vores Tuborgnissearrangé. En enkelt gik så vidt som til en «oplysnings» for en Tuborgnissehue. Dog ingen kære mor! Harmonikaspillerne skal bruge deres hjerter ved de mange julekonserter, julestuer, juletræsfejer, juletrækoster, juletræstod i indkøbscentre og så selvfølgelig Alle os og 75 harmonikar. et ærligt tilbagevendende tillidsvilkår, som i år fandt sted onsdag den 15. december i den helt overfyldte Mantziussal i Birkerød.

Se det var et rigtig jule-eventyr!

\*\*\* En provmad er en dansk 500 kroner sønder

Det Danske Harmonika Akademi  
præsenterer

EUROMONIKA REPRISE

# Bælgrosen 2000

MANTZIUSSALEN 26-30 APRIL

- 1:** Onsdag den 26. april kl. 20.00 **Jeanette Dyremose Ensemblet**  
Ulrik Cold & Lars Dyremose  
Branko Djordjevic  
Duo Jollyday
- 2:** Fredag den 28. april kl. 20.00 **Peter Katina**  
Solokonzert  
Arrangør: NY MUSIK I BIRKERØD  
i samarbejde med DET DANSKE  
HARMONIKA AKADEMI
- 3:** Lørdag den 29. april kl. 11.00 **Børne-arrangement**  
*Bælgrosen 2000*  
Kritikspil: solo, grupper & orkestre
- 4:** Søndag den 30. april kl. 10.00 **Voksen-arrangement**  
*Bælgrosen 2000*  
Kritikspil: solo, grupper & orkestre
- 5:** Søndag den 30. april kl. 16.00 **Afslutningsmatiné**  
med uddeling af  
*Bælgrosen 2000*

Der er fri adgang til arrangementerne 3, 4 og 5.

Til arrangementerne 1 og 2: **Gæstebilletpris kr. 70,-** / Pensionister og forældre til børn i Musikskolen og Harmonikacentret samt medlemmer af Birkerødforeningerne Ny Musik og Kammermusikforeningen: **Billetpris kr. 35,-** Harmonikacenterelever og børn fra Musikskolen **Fri adgang.**



Zehn der fröhlichen Tuborg-Weihnachtsleute, die durch Kopenhagen tingelten und das Tuborg Weihnachtsbier klangvoll propagierten (Lars Dyremose ganz links im Bild).

## Weihnachts-Abenteuer auf Dänisch

Harmonikaspieler als Tuborg-Weihnachtsleute

Tuborg ist ein Begriff – in Dänemark und auch außerhalb. Zumindest den Biertrinkern. Jedes Jahr mit Beginn der dunkleren Tage unternimmt die große dänische Brauerei eine spektakuläre Werbeaktion durch Kopenhagen. Dann rollen Tuborgs Bierwagen durch die Straßen der Stadt und bewerben Tuborgs Weihnachtsbräu, den „Schneebräu“. In diesem Jahr wieder mit dabei waren die Harmonikaspieler und Sänger der Dänischen Akkordeon Akademie. Auf jedem Tuborg-Wagen fuhr ein blauer Tuborg-Akkordeon-Weihnachtsmann mit einem roten Tuborg-Weihnachtslied-Chor mit. Diese rollten dann von Restaurant zu Restaurant und präsentierten in Rahmen ihrer Invasion jeweils klangvoll Tuborgs Weihnachtsbier, wobei sie dies dann auch noch reichlich flaschenweise als Freibier unter Volk

brachten. Bereits fünf Mal in den vergangenen Jahren wurden die Musiker der Akkordeon Akademie von der Brauerei Tuborg engagiert. In diesem Jahr war der Bedarf an Spielern (und Sängern) seitens Tuborg besonders groß, sodaß sogar die „Alten Harmonikahäsen“ (wie Akademie-Gründer Lars Dyremose) mit von der Partie waren. Auch der Gesangsleiter der Akademie, der ehemalige Opern-Chef Ulrik Cold, ließ es sich nicht nehmen, bei dem Schauspiel mitzuwirken. Presse und Fernsehen schickten Ü-Wagen und sorgten für eine landesweite Publicity. Nächster Auftritt der Dänischen Weihnachtsleute ist am 15. Dezember im großen Mantziussaal in Kopenhagen, wo alljährlich zur Großen Weihnachtsfeier geladen wird.

TUBORG  
5. te x

## Akkordeon-Parade in Kopenhagen

# „Euromonika 2000“

Rechtzeitig zum Frühlingsbeginn in Skandinavien wartet Dänemarks Akkordeonisten-Zentrum in der Stadt Birkerød (Kopenhagen) mit großem Spektakel auf. Die Dänische Harmonika Akademie um Lars und Jeanette Dyremose lädt unter dem mit Blick auf die Jahrtausendwende gestalteten Motto „Euromonika 2000“ vom 21. bis 25. April 1999 zu einem Festival der besonderen Art ein.

Das international erfolgreiche Musik- und Management-Duo und sein Organisationsteam sind immer für Überraschungen gut, und so darf man einiges erwarten: Das Eröffnungskonzert wird beispielsweise von den „Gordon Pipes and Drums“, einem Dudelsack- und Trommler-Korps fulminant bestritten! Warum nun gerade Dudelsack statt, wie üblich, Akkordeon hat seinen Grund. Den erfahren Sie in der

nächsten INTERMUSIK-Ausgabe (oder in Kopenhagen).



An den folgenden Tagen sind „Akkordeon-Paraden“ (im dani-

schen Stil), Street-Performances („Straßen-Präsentationen“) und Milieu-Ausstellungen geplant. Natürlich fehlt es auch an ordentlichen Konzertveranstaltungen nicht: geplant ist u.a. ein „Generationen-Konzert“, bei dem Akkordeonspieler aller Altersgruppen, vom Kleinkind bis zum Altvater miteinander auf zeitgemäße Art musizieren, und ein anspruchsvolles „Hauptkonzert“ mit Uraufführungen und Originalkompositionen, die eine ungewöhnliche, mitunter bedeutsame Entstehungsgeschichte vorweisen. Schließlich erwartet den Besucher auch noch eine aufwendig gestaltete Ausstellung historischer Musikinstrumente sowie die erstmalige Präsentation eines brandneuen „Super“-Baß-Instruments für Akkordeon-Orchester. Man darf also gespannt sein. Ausführliche Informationen beim Veranstalter (s. Terminbörse).

# Palle i Skrudet

24 • Tirsdag 13. oktober 1998 • Birkerød Avis



Da Mia og farmand fik sig et lækkert sengesæt hos Bdr. Ruda - bare ved at ligge under en varm dyne til lidt god musik fra Trio Jollyday.

## God sengekammerat

Det var forleden til Bdr. Ruda's 10 års jubilæum på Birkerød Hovedgaden, at lille Mia forårsagede gadeopløb. Som den gode økonom Mias far er, så han fidusen i forretningens tilbud; at lægge sig i den på gaden udstillede seng en times tid, for så bagefter at kunne gå hjem med hele det nydelige sengesæt, som gadesengen var redt op med. Men rent ud sagt, så var omgivelserne alligevel så fremmedartede for ham, at det

kneb med at få lukket et øje. I tilfælde af søvnløshed ønsker de fleste mænd sig vist ungt, kvindeligt selskab. Anderledes var det ikke med Mias far, så der gik ikke længe, før han forlangte at få sin datter ned under dynen til almindelig familiehugge. Som det ses på billedet sørgede Trio Jollyday for passende vuggeviser, forbipasserende ønskede godnat og alt var den rene idyl. Men inde bag Bdr. Ruda's

vinduer var der slet ingen, der havde tid til at se ud af vinduet, hvordan det gik med Mia og hendes far. Her var der nemlig travlt - meget travlt - med at lægge dynen og bademåtter på fødselsdagstilbud over disken. P.S. Til Mias far, hvis navn er redaktionen fremmed: Billedet (som vel nok kan være meget sjov for hende at have en dag om en snes år eller to) kan fås ved henvendelse til avisen på tlf. 42 95 02 43.

← Spændende historie



„Die sechs Pioniere“. So präsentierten sich Matthias Hohner sen. (rechts oben) und seine fünf Söhne (Jacob, Matthias jun., Andreas, Hans und Willy, v.v.o.n.l.u.) auf einem der ersten Werbeblätter für Hohner-Harmonikas, als die Geschäftsübergabe des Firmengründers an seine Nachfolger anstand.

„Flamenco-Paar“. Ein Original-Werbeplakat aus dem Jahre 1924. Das Harmonikamuseum hat von diesem und einer Reihe weiterer historisch wertvoller Plakate Bildpostkarten anfertigen lassen, die in Trossingen im Souvenir-Shop des Museums exklusiv käuflich zu erwerben sind.

## ANDERS CHRISTIAN HANSEN

# MONIKAS NYE KJOLE

### Eventyr med afsluttende sang til harmonikaledsagelse

Der var engang...

for omkring halvandet hundrede år siden, – da skete det, at en omreisende trup af gøglere og natmandsfolk ankom her til landet.

Med sig bragte truppen et lille pigebarn der var så bedårende, at alle der så hende tænkte: «Var hun bare min!»! Og sådan kom det sig da også, at en uheldig barnløs fik overtalt sin husbond, at betale en så rundelig sum af gylden kongelig mønt, at tatermoderen under fælles pres grædende måtte afgive barnet.

Plejeforældrene var gode kristne, så den lille blev døbt og fik navnet Monika. Der gik ry af barnets dejlighed, og godtfolk kom rejsende fra nær og fjern med gaver til de lykkelige forældre, for at få lov ved selvsyn at lade sig overbevise om lille Monikas yndighed. Så lydefrit og harmonisk var hun skabt, at hun i folkemunde snart kom til at hedde *Harmonika*.

Med alderen blev Harmonika om muligt endnu dejligere. En skønne dag var hun blevet ret en pragtfuld skabning. Yndelig at se og med et skælmisk og underfundigt blik i de lysende øjne. Hun var såre godt begavet og tilmed musikalsk. Hendes stemme var ren og varm, med en tremolerende klang, som man ikke før havde hørt mage her tillands. Alle der hørte hende synge følte sig som troldbundne og kunne sidenhen aldrig glemme Harmonika.

Omsider rygtedes det helt til hovedstaden at man et sted i provinsen husede en nydelighed hvis lige ikke fandtes, – og om så være, da bestemt kun i de inderste kongelige gemakker.

Kongen selv, som ikke var blind for det skønne, skikkede bud efter Harmonika. Pigens forældre ræddedes ved tanken, for de vidste jo nok at kongen kun omgikkes adelige, og at han uden videre måtte have antaget Harmonika for værende af det blå blod. Han vidste åbenbart ej heller at de Klingende Kunstners tidligere, men nu afdøde oldermand Knudbørge Riskjær, engang efter en overfladisk høring og besigtigelse havde udtalt, at Harmonika var blot og bar en billig og skabet tatertøs, om hvem man ikke skulle kere sig.

Forældrene var rådvilde, men så meldte en af egnens selvlærde sig til tjeneste, – en som ikke plejede van at sætte eget lys under skæppe. En lurendrejer som efter sigende ved hospitante ophold på oversøiske fakulteter, havde ladet sig bibringe dels hvorledes man omvender almindeligt

vantrø, og dels hvorledes man pensler og garnerer objekter man ønsker indtaget og absorberet af «rigtig lærde». Med denne viden in mente kunne Harmonika nok indføres ved hoffet mente opkomlingen, – vel at mærke med ham selv som protégé. Dog måtte hendes lidet flatterende herkomst sløres. Navnet havde jo klang efter fjællebod – også det vidste den underfundige, og da han jo havde erfaret både dette og hint i den store verden, vidste han sågar også at pigens europide aner lød andet og efter hans smag finere slægtsnavn.

Harmonika iførtes sin fineste kjole. Den med alle broderierne og kniplingerne, og hokus pokus var hun en fornem Fräulein *Accordeon*.

Men ikke nok med det. Hun skulle også lære at knejse med hovedet og samtale tvetunget med dæmpet affekteret røst, mente værgeren, thi sådan bød etiketten en at føre sig i de højere kredse omkring hoffet, – troede han. At derved sjæl og frihed røg sig en tur, og næsten kostede pigen hendes sundhed, var dog blot hvad man næsten ønskede og forventede. Den bedårendes fordom så vitale og blodrige åsyn var nu livløst, tomt og hvidt som sne, – men også det havde man råd for.

Ved hjælp af alskens kosmetiske kneb og kulører, fik man pyntet på skaden. Den navnkundige var tilfreds. Accordeon syntes nu højst respektabel og hofacceptabel, og man begav sig mod Kongens by.

Vel ankomne fandt så præsentationen ved hoffet sted, og selvom den metamorfotiske behandling havde taget glansen af den skønne, vakte hendes ynder dog megen opmærksomhed. Alle ville vise alle at man hørte til i gruppen: Vi der ved noget, så derfor genlød fra alle hoffets kroge superlativiske udtryk som: «Pragtfuld, bedårende, underskøn» med mere, – og således opildnet af succes og medvind, kunne vor selvlærde ikke mere skille drøm fra realitet. Han angav nu Accordeon som værende af eget blod og avl, og dermed var falskneriet fuldbyrdet.

En enkelt person af den lavere landadel, og derfor med jordnært tankesæt, dristede sig minsandten til en forsigtig bemærkning om Accordeons næsten forvekslende lighed med anden kendt skønhed fra provinsen, – men han blev dog hurtigt stoppet af den nu helt overstadige, der fluks betegnede den formastelige som avindsyg hofsnot med sekskloders byggesæt.

Da ingen af de rigtige lærde følte behov for sådan behandling, forstummede brat

den snak, – og Accordeon blev optaget ved hoffet. Årene gik, og ude i de danske provinser fødtes stadig mange dejlige pigebørn. Det blev skik og brug, at de smukkeste opkaldtes efter den første – udi folkemunde efterhånden legendarisk dejlige Harmonika. Det var såre mundret, og faldt de danske så let på tungen.

Det hof-acceptable: Vi der vide-kapable Accordeon, faldt af gode grunde aldrig i smag, – og da man i kongens gemakker langt om længe erfarede, at der ude omkring i provinsen fandtes mæer af en skønhed så strålende, at den overtraf hoffets egen Accordeons – uden dog at være navngivet derefter, undrede man sig såre.

Hvad var der galt? – Skulle man have taget fejl?

Det måtte komme an på en prøve! Man hidkaldte de klingende kunstners absolutte førstemand, den udi den vide verden såre berømmede Per Lange fra Nørregården, hvis skrifter fandtes så væsentlige, at de løbende indsamledes af de dygtigste akivarer, og pertentligt blev anbragt og registreret i de Kongelige Bibliotekers arkiver.

Denne – højst estimable, og nu af alle danske vellidte og respekterede person, – havde i sin pure ungdom set og hørt Harmonika. Han var blevet så indtaget i hendes ynder, at han endog havde tilskrevet hende et dejligt musikstykke. Derom vidste dog de færreste besked, det havde den selvlærte klogelig fortiet.

Men da man nu konfronterede Accordeon med Per Lange fra Nørregården udbød han straks:

«Jamen – det er jo Harmonika. Hun har bare en anden kjole på!»

Og straks genlød det fra alle hoffets kroge: «Han har ret, han har ret! Hun har bare en anden kjole på. Det er jo Harmonika!» – for de vidste alle, at Per Lange var manden med forstanden.

Det havde man ofte hørt berettet fra den store verden, og nu var det endog slået op på den store tavle i de *Klingende Kunstners eget Kongelige Institut*.

Og derved blev det. Bedraget var afsløret. Accordeon var ikke af opkomlingens eget blod. Hun var – som alle kunstners tonegivere – oprunden af gøglerblod i fjællebod, og af de danske navngivet Harmonika: Harmonika kom til ære og værdighed, og opnåede endog kongelig bevågenhed!

Anders Christian Hansen  
frit efter H. C. Andersens:  
*Kejserens nye klæder*

## Harmonika

Komponist: Sven Erik Werner

The musical score is written for a harmonica. It consists of four systems of music, each with a treble clef staff and a bass clef staff. The key signature has two flats (B-flat and E-flat), and the time signature is 3/4. The first system starts with a dynamic marking of *mf* and a tempo/style marking of *sart, vuggende*. The second system starts with a dynamic marking of *p*. The score includes various musical notations such as notes, rests, and slurs.

1. Harmonika,  
du er en elskelig hertesag,  
som kærligt ler af nid og nag.  
Og er du lidt tung at danse med,  
så skyldes det kun din sindrighed,  
harmonika.

2. Harmonika,  
du kræver kærtegn og brydertag,  
før du gi'r lov at holde af.  
Men finder du først en rigtig ven,  
så får han det sure sødt igen,  
harmonika.

3. Harmonika,  
du har det bedst i det muntre lag,  
men klarer snildt den finere smag.  
Fra knejpe og kro til slot og vrå  
du finder et sprog, vi kan forstå,  
harmonika.

4. Harmonika,  
du er til kaffe og hjemmebag  
og af og til en pebret sag:  
fra Nørgård til tango, blues og vals  
du lægger den gavmildt om din hals,  
harmonika.

Kære Charlotte!

Hvor fantastisk - da I nåede midt  
ind i Viva ... løb tårerne ned ad kin-  
derne, og de holdt ikke op for I var  
færdige.

Jeg synes nærmest det var overmen-  
neskeligt; det I præsterede. Iførdan  
I kan huske alle de noter udenad er  
mig en gåde - jeg kan endnu ikke  
huske Otes Nye Automobil.

Tusind tak for en nærmest himmelsk  
oplevelse.

Kærlig hilsen

Stanay

P.S. Min mand var også imponeret.

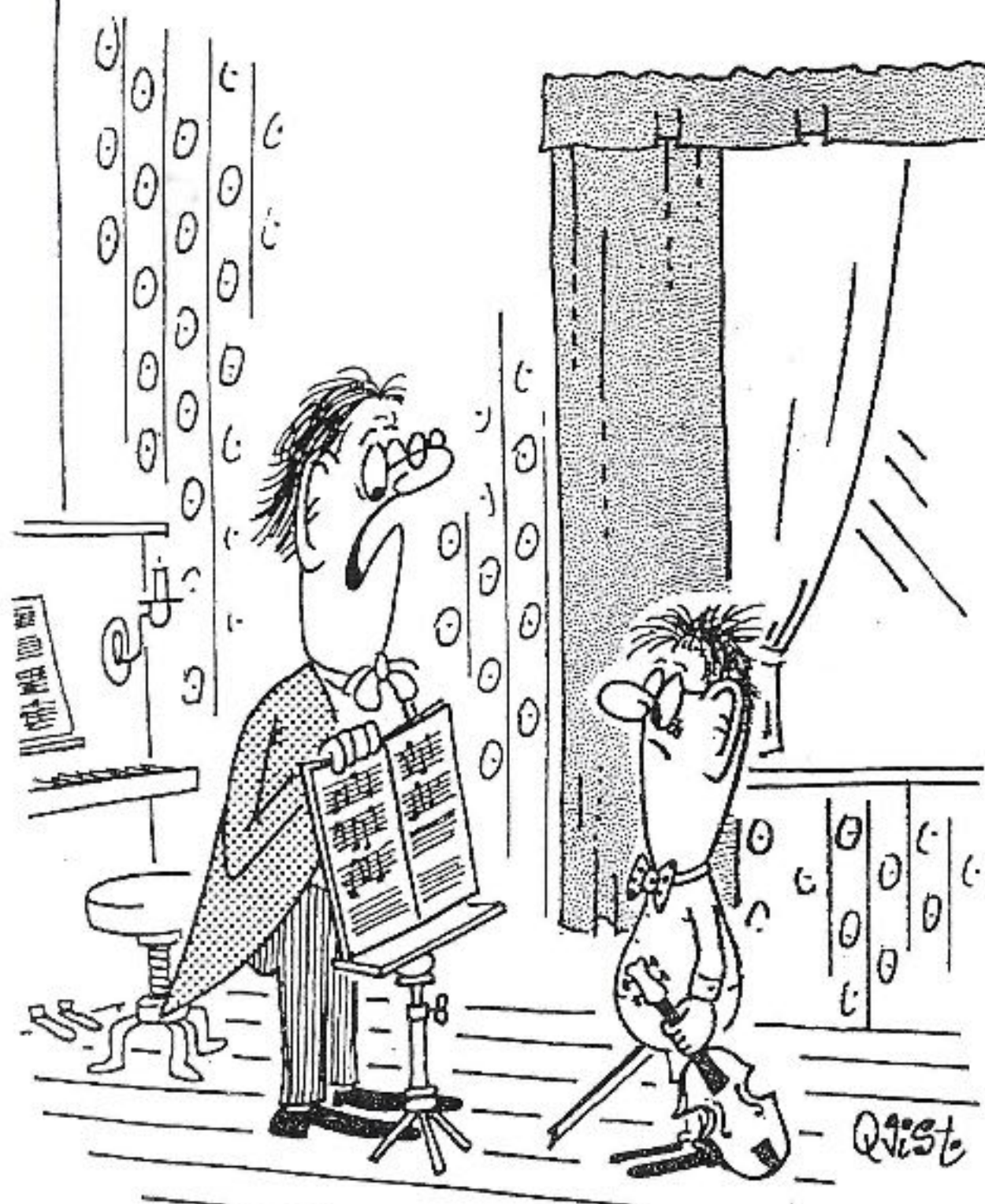

- I dag havde jeg tænkt mig, at vor modstander skal  
være Mendelssohn-Bartholdy ...





Bælgrosen 2000



## MANTZIUSGÅRDEN

April 2000

**15.4. BM i Rock 2000** - Vi gentager succesen fra 1999, hvor BM i rock blev et virkelig festligt arrangement, med 6 deltagende bands, og hvor ALF løb med tillen. Samme ALF blev i år Danmarks mester for gymnasiebands. Her var førstepræmien 1 betalt engagement til Midtlymfestivalen. De kommende BM-mestre vil i lighed med sidste år vinde en CD-demo-indspilning i Mantziussalen til en værdi af 5000 kr. og senere på året vil vi arrangere en opfølgingskoncert med de to bedst placerede bands.  
Entré: 30/20

**16.4. kl. 15.00** Nordsjællands Symfoniorkester og Kammerkorset Musica med solister.  
Dirigent: Roland Haraldson.  
Carl Nielsen: Fynsk Forår - Lars-Erik Larsson: Forklædt som Gud - Johan Svendsen: Romanos.  
Entré: 75 kr.

**26.4. - 30.4.** Euromonika Reprise. Bælgrosen 2000  
Arr.: Det Danske Harmonika Akademi.

**26.4. kl. 20.00** Gallapremiere.  
Jeanette Dyremose Ensemblet med solister og sangere. Jeanette Dyremose præsenterer ved denne koncert et helt nyt ensemble med sine egne studerende og samtidig en helt ny harmonikatype designer: et ensemble af den italienske instrumentbyggerfamilie Boralini.  
Af programmet kan nævnes: Klassisk overture, Bach Triologi, Russisk sonate, Russisk operasang. Ny musik, Tango Enkomion, River Dance, Min blisking du er som en ros, Musical og en sprudlende sydamerikansk finale.  
Gæstebilletter 70 kr. Pensionister og forældre til børn i Musikskolen og Harmonika-centret samt medlemmer af Ny Musik i Birkerød og Birkerød Kammermusikforening 35 kr. Harmonika-centrelever og elever fra Musikskolen fri adgang.

**29.4. kl. 11.00** Børnearrangement Bælgrosen 2000  
Kritikspil: Solo, grupper og orkestre.  
Fri adgang

**30.4. kl. 10.00** Voksnearrangement Bælgrosen 2000  
Kritikspil: Solo, grupper og orkestre.  
Fri adgang

**30.4. kl. 16.00** Afslutningsmatiné med uddelelse af Bælgrosen 2000, Birkerød Harmonika Orkester under ledelse af Charlotte Britt Hansen. Desuden medvirker et udvalg af de deltagende enkeltspillere, grupper og orkestre.  
Fri adgang

Kulturneret Mantziusgården Billetbest: 45 82 22 20  
Johan Mantziusvej 7A, 45 82 22 20 ulkr 40 79 72 34  
DK-3460 Birkerød Tekstfax 45 81 25 22

EUROMONIKA REPRISÉ  
**Bælgrosen 2000**  
MANTZIUSSALEN 26-30 APRIL  
1. Onsdag den 26. april kl. 20.00  
Det Danske Harmonika Akademi præsenterer  
**Jeanette Dyremose Ensemblet**  
MED SOLISTER OG SANGERE  
Overture Classico \* Bach Triologi  
Solo Virtuoso \* Tango Enkomion  
New River Dance \* Vive la Brazilia  
Herlige "Kærlige" H.C. Andersen  
Musical South Pacific  
Intermezzo Ritmico  
Kærlighedens Bælgveje

- 3. Lørdag den 29. april kl. 11.00  
BØRNE-ARRANGEMENT
- 4. Søndag den 30. april kl. 10.00  
VOKSEN-ARRANGEMENT
- 5. Søndag den 30. april kl. 16.00  
AFSLUTNINGS-MATINÉ

Der er fri adgang til arrangementerne 3, 4 og 5.  
Til arrangementerne 1 og 2:  
Gæstebilletpris kr. 70,-  
Pensionister og forældre til børn i Musikskolen og Harmonika-centret samt medlemmer af Birkerødforeningerne Ny Musik og Kammermusikforeningen:  
Billetpris kr. 35,-  
Harmonika-centrelever og børn fra Musikskolen **fri adgang.**

Bestilling: 3646 3424  
  
Se også internet:  
[www.harmonika-centret.dk](http://www.harmonika-centret.dk)



Noget helt nyt  
Læs side 39

## Noget helt nyt

Onsdag den 26. april kl. 20 præsenterer Det Danske Harmonika Akademi 'Jeanette Dyremose Ensemblet' med solister og sangere i Mantziussalen

Jeanette Dyremose har dannet et nyt ensemble af dygtige musikere, egne studerende, som alle i høj grad behersker det levende bælgspil. Ud over harmonikaens fortrinlige rytmisk, dynamiske egenskaber, ønsker Jeanette Dyremose klanglige forbedringer. Derfor har hun efter et traditionelt koncept designet et nyt klassisk harmonika-instrument som hun, i samarbejde med den italienske instru-

men også til gavn for klangen. Af programmet denne for- nemme afen kan nævnes: Overture Classico, Bach Triologi, Solo Virtuoso, Tango Enkomion, New River Dance, Herlige 'Kærlige' H.C. Andersen, Musical South Pacific, Intermezzo Ritmico, Kærlighedens Bælgveje. Se i øvrigt annonceret andet- steds i bladet.

men også til gavn for klangen. Af programmet denne for- nemme afen kan nævnes: Overture Classico, Bach Triologi, Solo Virtuoso, Tango Enkomion, New River Dance, Herlige 'Kærlige' H.C. Andersen, Musical South Pacific, Intermezzo Ritmico, Kærlighedens Bælgveje. Se i øvrigt annonceret andet- steds i bladet.

Onsdag 26. april 2000

## Fest for harmonikaer

Fire dages spille-festival i Mantziussalen i Birkerød

**Birkerød:** En gang om året får hele Birkerød lejlighed til at se og høre, at byen er hjemsted for et harmonika-akademi og deraf kommende talenter. Fra i aften og til og med søndag er der koncerter og arrangementer for harmonika i Mantziussalen.

Jeanette Dyremose med ensemble, solister og sangere kan allerede opleves i koncert i Mantziussalen på Euromonikaens første dag, i dag, onsdag. På specialbyggede harmonikaer med forbedret

klang og dekorativt guld på instrumenternes metaldele spiller Jeanette Dyremose Ensemblet blandt andet Bachs Triologi, New River Dance og Vive la Brazilia. Lørdag formiddag er der harmonikaspiel for børn med selve konkurrencen om Bælgrosen 2000, søndag formiddag gælder det så den voksne del af spillerysten, hvor et pædagogisk bedømmelsesudvalg deltager. Bælgrosen 2000 afslutter søndag eftermiddag kl. 15.00 med afslutningsmatiné - et genhør med et udvalg af de deltagende enkeltspillere, grupper og orkestre, ligesom Bælgrosen 2000 uddeles. Ved afslutningsmatinéen

deltager desuden Birkerød Harmonika Orkester under ledelse af Charlotte Britt Hansen. Der er fri entré til de tre bælgrosen-arrangementer lørdag og søndag, mens der tages entré ved de to koncerter i Mantziussalen onsdag og fredag med henholdsvis Jeanette Dyremose Ensemblet og solist Peter Kantina. Solokoncerten med Peter Kantina er arrangeret af Det Danske Harmonika Akademi og Ny Musik i Birkerød. Elever i Harmonika-centret eller på Birkerød Musikskole har fri adgang til koncerterne.

FREDERIKSBORG  
AMTSAVIS

jam



## Vinderen på vingerne

**ROSKILDE:** Syvårige Thea Hummelshøj var spændt, da hun lørdag formiddag ankom til Københavns Lufthavn Roskilde. For nylig vandt hun DAGBLADETS og Gaasværkets tegnekonkurrence, og gevinsten var en flyvetur hen over Roskilde by.

- Jeg har kun prøvet at flyve en gang før, og det var til Italien, da jeg var lille, så det kan jeg ikke rigtig huske, sagde Thea, før hun steg ombord i den lille rød-hvide maskine. På trods af den begrænsede erfaring med de højere lufthavne, var hun ikke spor nervøs, men glædede sig bare til at se sit hus oppe fra luften.



Den dygtige vinder af DAGBLADET's og Gasværkets tegnekonkurrence var ikke bange for at skulle flyve i det lille fly fra Copenhagen Airtaxi. Her er hun ved at være klar til afgang sammen med sin far og piloten Helgi Dyremose.

Foto: Peter Frederiksen

# Thea kom op at flyve

Vinderen af DAGBLADET's og Gasværkets tegnekonkurrence indløste gevinsten i weekenden

Syvårige Thea Hummelshøj var spændt, da hun lørdag formiddag ankom til Københavns Lufthavn Roskilde.

Med sig i den ene hånd havde hun sit gavekort, der kort tid senere skulle give hende adgang til at se Roskilde by fra luften. I den anden hånd hendes far, som var så heldig at få lov til at dele gevinsten med sin datter. Gavekortet havde hun vundet i en tegnekonkurrence udekrevet af Dagbladet.

- Jeg har kun prøvet at flyve en gang, og det var til Italien, dag jeg var lille. Men det kan jeg ikke rigtig huske, fortalte Thea, som ikke var nervøs for at skulle ud at flyve for anden gang i sit liv.

Efter en kort ventetid i afgangshallen kunne Thea, hendes far og morbror gå de få skridt ud til det rød-hvide fly, som ventede udendørs i solskinnet.

Flyets rød-hvide farver skabte dog et mindre problem. På Theas gavekort var der nemlig et billede af et tilsvarende fly. Men på billetet var det blåt, og Thea havde derfor før flyveturen fortalt sin mor, at hun skulle holde øje med et blåt fly, som i løbet af formiddagen ville flyve over familiens hjem i Himmelev.



Thea Hummelshøj nåede lige at ringe til sin mor for at fortælle at flyet var rødt og ikke blåt, som det ellers havde set ud på gavekortet. En helikopter på flyvepladsen larmede dog så meget, at hun næsten ikke kunne høre, hvad hendes mor svarede.

Foto: Peter Frederiksen

Theas far havde heldigvis mobiltelefonen med, så hun kort før afgang kunne ringe hjem til sin mor, som ikke havde lyst til at komme med på turen.

En helikopter på flyvepladsen larmede dog så meget, at det kun lige akkurat lykkedes Thea at få fortalt, at flyet var rødt og ikke blåt. Så det var altså en rød flyver, moderen skulle se efter i luften.

Både Theas far, morbror og DAGBLADET's fotograf ville forevige den dygtige tegner, før hun fløj afsted over byen

lagde, så tidsplanen blev overskredet en smule, men hun poserede for de tre ivrige fotografer.

Efter en masse fotografering uden for og inde i flyet, kunne Thea endelig sætte sig til rette på bagsædet i det lille fly ved siden af sin far og spænde sikkerhedssele.

Flyets pilot, Helgi Dyremose fra Copenhagen Airtaxi gennemgik derefter flyet en sidste gang for at sikre sig, at alt var, som det skulle være. Vingernes hængsler skulle efterses, og mængden af brændstof i tanken skulle helst svare til kontrolpanelet inde i flyet. Da alt viste sig at være i orden, kunne det lille fly rulle afsted til startbanen, hvor det efter starttilladelsen satte farten op og hævdede sig mod den blå sommerhimmel.

Og det var ikke kun Theas mor, som spejlede mod himmelen lørdag formiddag. Thea havde nemlig husket at fortælle sin klassekammerater, at hun skulle ud at flyve, så mon ikke hendes klassekammerater også har løftet blikket ved lyden af det rød-hvide fly med en vinkende Thea Hummelshøj inden i.

skrevet

Historie



**FOF  
BIRKERØD  
1987-88**

# VEJEN TIL INDHOLDSRIG FRITID

FINCENSRÅD NOSTERN/JOFFSET 02-41 01 08



**FOF**  
FOLKEMUSIK  
FOLKESANG  
FORENING

## KURSUS 1987/88 BIRKERØD

# FOF

33. SÆSON  
VOKSENUUNDERVISNING I BIRKERØD

MUSIKSKOLEN



MUSIKSKOLEN

### HARMONIKA

Jeanette, Lars og Varna Dyremose samt Annette Løffler.

Hold 111: Mandag	kl. 15.00-16.40	Annette Løffler	Bistrupsk. lok. 138
Hold 112: Mandag	kl. 17.00-18.40	Annette Løffler	Bistrupsk. lok. 138
Hold 113: Mandag	kl. 17.00-18.40	Jeanette Dyremose	Bistrupsk. lok. 140
Hold 114: Mandag	kl. 19.00-21.40	Jeanette Dyremose	Bistrupsk. lok. 140
Hold 115: Tirsdag	kl. 14.10-16.25	Lars Dyremose	Bistrupsk. lok. 140
Hold 116: Tirsdag	kl. 16.35-18.15	Lars Dyremose	Bistrupsk. lok. 140
Hold 117: Tirsdag	kl. 18.30-21.40	Lars Dyremose	Bistrupsk. lok. 140
Hold 118: Tirsdag	kl. 14.10-15.50	Varna Dyremose	Bistrupsk. lok. 138
Hold 119: Tirsdag	kl. 16.00-17.40	Varna Dyremose	Bistrupsk. lok. 138
Hold 120: Tirsdag	kl. 17.50-19.30	Varna Dyremose	Bistrupsk. lok. 138
Hold 121: Tirsdag	kl. 20.00-21.40	Varna Dyremose	Bistrupsk. lok. 138
Første gang den 14. og 15. september 87			Pris kr. 630,00
30 lektioner			Pensionister kr. 90,00

Hold 121 er et sammenspilshold. For at kunne deltage på dette forudsættes det, at man samtidig deltager på et mindre harmonikahold, og at man har fået undervisning efter Jeanette & Lars-metoden i mindst én sæson.

Der undervises på både knap- og pianoharmonika efter Jeanette & Lars-metoden (Det danske Harmonika Ensemble) under hensyntagen til den enkeltes niveau. Begynderinstrumenter til hjemmebrug udlejes i 3 mdr. for kr. 300,00.

Der oprettes løbende hold i harmonika efter behov. Ring og hør nærmere.

Fritidsloven tillader at starte musikundervisning med blot 4 deltagere for at den enkelte kan få størst muligt udbytte af undervisningen.

I FOF's musikskole er deltagerbetalingen for disse små hold derfor større end for de øvrige hold af samme varighed.

### KLAVER

Musikpædagog Maja Lyhne, tlf. 02 82 02 07

Inger Spangsbo Andersen, tlf. 02 81 32 81

Hold 122: Mandag kl. 10.00-11.40 Bistrup kirke

Hold 123: Mandag kl. 19.30-21.10 Bistrup kirke

Hold 124: Onsdag kl. 15.30-17.10 Sognegården

Hold 125 Onsdag kl. 17.30-19.10 Sognegården

Første gang den 28. og 30. september 87

20 lektioner

Maja Lyhne

Maja Lyhne

Inger S. Andersen

Inger S. Andersen

Pris kr. 450,00

Pensionister kr. 90,00

Det er dejligt og sjovt at kunne spille klaver, både til husbehov og måske lidt mere. På disse hold spiller vi ikke blot »gammeldags« klaver, men lærer også lidt om, hvad musik egentlig er og hvordan den er opbygget.

Vi bliver mere musikalske og lærer at bruge klaveret, for på den måde at få en større musikglæde.

### KLAVER MED BECIFRING

Musikpædagog Ingrid Sofie Tuxen, tlf. 02 81 46 08

Hold 126: Tirsdag kl. 15.30-17.10 Bistrupskolens Musiklokale

Hold 127: Torsdag kl. 10.00-11.40 Bistrup kirke

Første gang den 29. september og 1. oktober 87

20 lektioner

Pris kr. 450,00

Pensionister kr. 90,00

Klaverspil er mange ting. Det er festligt at kunne spille til sang eller akkompagnere andre instrumenter. På disse hold vil vi lære »brugsklaver« tilpasset den enkeltes niveau efter det moderne becifringssystem.

### KLASSISK/SPANSK GUITAR

Simon Carlander, tlf. 01 57 78 80

Hold 128: Torsdag kl. 18.00-19.40 Toftvangskolen lokale 118

Hold 129: Torsdag kl. 20.00-21.40 Toftvangskolen lokale 118

Første gang den 1. oktober 87

20 lektioner

Pris kr. 450,00

Pensionister kr. 90,00

Kurset er både for begyndere og lidt øvede, da undervisningen tilpasses efter den enkeltes niveau. Der vil blive lagt vægt på indførelse af fingerspil ved hjælp af lettere stykker fra det klassiske guitar-repertoire.

EUROMONIKA REPRISÉ  
*Bælgrosen 2000*  
 MANTZIUSSALEN 26 - 30 APRIL

Onsdag den 26. april kl. 20.00  
 Det Danske Harmonika Akademi præsenterer

*Jeanette Dyremose Ensemblet*  
 MED SOLISTER & SANGERE

Jeanette Dyremose har dannet et nyt ensemble af dygtige musikere; egne studerende, som alle i høj grad behersker **Det levende bælgspil**.

Udover harmonikaens fortrinlige rytmisk, dynamiske egenskaber, ønsker Jeanette Dyremose klanglige forbedringer. Derfor har hun efter utraditionelt koncept designet et nyt klassisk harmonika-instrument som hun, i samarbejde med den italienske instrumentbyggerfamilie **Borsini**, har ladet producere til ensemblet.

De nye helt sorte instrumenters klangskønhed, store volumen og dynamiske spændvidde, skyldes i høj grad det indbyggede Super Star-stemmesæt, fremstillet af vor tids ypperste italienske stemmemager. Derudover er alle instrumenternes metaldele fremstillet af guld. Ikke blot for syns skyld, men også til gavn for klangen.

Af programmet :

Ouverture Classico  
 Bach Trilogi  
 Solo Virtuoso  
 Tango Enkomion  
 New River Dance  
 Herlige "Kærlige" H.C.Andersen  
 Musical South Pacific  
 Vive la Brazilia  
 Intermezzo Ritmico  
 Kærlighedens Bælgveje

**Gæstebilletpris kr. 70,-** / Pensionister og forældre til børn i **Musikskolen** og **Harmonikacentret** samt medlemmer af Birkerødforeningerne **Ny Musik** og **Kammermusikforeningen** : **Billetpris kr. 35,-**  
 Harmonikacenterelever og børn fra Musikskolen **Fri adgang**

Se også internet: [www.harmonikacentret.dk](http://www.harmonikacentret.dk)

<ul style="list-style-type: none"> <li>• Forside</li> <li>• Billetter</li> </ul>	<p><i><b>Euromonika Reprise "Bælgrosen 2000"</b></i></p> <p><b>Mantziussalen i Birkerød. Onsdag den 26. april kl. 20.00</b></p>	<ul style="list-style-type: none"> <li>• Onsdag</li> <li>• Fredag</li> <li>• Lørdag</li> <li>• Søndag</li> </ul>

Det Danske Harmonika Akademi præsenterer:

*Jeanette Dyremose Ensemblet*

MED SOLISTER & SANGERE

Jeanette Dyremose har dannet et nyt ensemble af dygtige musikere, egne studerende, som alle i høj grad behersker **Det levende Bælgspil**. Ensemblet spiller for første gang på nye instrumenter ved denne allens koncert,- se nederst på siden. Der kan forventes en oplevelse ud over det sædvanlige.



Af programmet kan nævnes:

- Ouverture Classico
- Bach Trilogi
- Solo Virtuoso
- Tango Enkomion
- River Dance

- Herlige "Kærlige" H.C. Andersen
- South Pacific
- Vive la Brazilia
- Intermezzo Ritmico
- Kærlighedens Bælgveje

**Solister**

- Ulrik Cold & Lars Dyremose
- Branko Djordjevic
- Duo Jollyday
- Lynne Sundstrøm

**DE NYE INSTRUMENTER**



Jeanette Dyremose har efter utraditionelt koncept designet et nyt klassisk harmonikainstrument i samarbejde med den italienske instrumentbyggerfamilie - **Borsini**.

De nye helt sorte instrumenters klangskønhed, store volumen og dynamiske spændvidde, skyldes Super Star stemmesættet, fremstillet af vor tids ypperste italienske stemmemager.

Hver en detalje er omhyggeligt forarbejdet. Bl.a. er alle metaldele fremstillet af guld til gavn for både design og klang.

**Instrumenterne skal ganske enkelt både ses og høres.**

23 MAR 88.

Kære Lars,

Det har været en udsøgt fornøjelse at lære både dig og Jeanette at kende

Så derfor

TAK FOR DET  
FØRSTE ÅR.

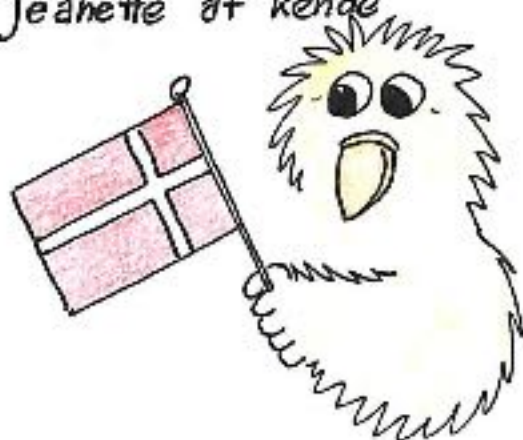

Det er dejligt at være medlem af 'Familien Harmonikacentret' og jeg synes det er en meget fin indsats i begge gør for 'jeres' børn og unge.

Jeg er blevet rimelig meget

'Bidt af en gal harmonika'.



- Så jeg glæder mig meget til de næste mange års samarbejde.

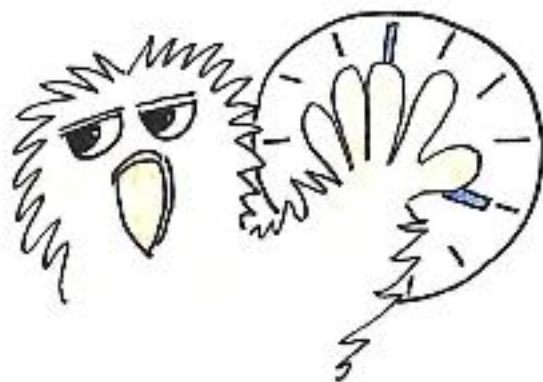

I øvrigt er det altid rart at møde en åndsfælle. (Med samme afslappede forhold til tid som en søv).

Arne Lindberg



De Danske Harmonika Juniorer optræder i aften i norsk fjernsyn.

# Harmonika-børn i norsk fjernsyn

**BIRKERØD:** Birkerød er repræsenteret, når norsk TV i aften kl. 21.05 sender et uddrag af den Nordiske Harmonika Koncert fra Grieg-hallen i Bergen. De Danske Harmonika Juniorer fra Birkerød toner frem på skærmen under ledelse af Jeanette Dyremose.

De lokale harmonikaspillere opnåede iøvrigt så stor succes, at norsk fjernsyn vil lave yderligere en halv times program, også med Harmonika Juniorerne fra Birkerød.

I maj måned gennemførte Harmonika-børnene en turné i DDR. Her fik franske talentespejdere øje på dem, og Birkerød-musikerne er nu inviteret til at give en række koncerter i Frankrig.

Samtidig har et af ensembles medlemmer, Heidi Hansen, vundet guldmedaljen i Berlinske Musikkonkurrence. Guldmedaljen blev overrakt i Tivolis Koncertsal.

## Lær at spille - hjemme hos Dem selv...

FÅ DISSE FREMRAGENDE KUNSTNERE SOM LÆRERE:



**JEANETTE & LARS DYREMOSE:**  
Harmonika og Melodica



**ERIK KÅRE:**  
Guitar



**WANDY TWOREK:**  
Violin

Alle lærerne er kendte af det ganske land fra TV, radio og gramofon. Det eneste rigtige er at lære musik gennem øret.

Derfor sker undervisningen ved kombination af gramofonoplæser eller kassetter og rigt illustreret undervisningsmateriale.

De bestemmer selv tempoet og lærer lærer bliver aldrig trætt.

DE FÅR ET DEJLIGT INSTRUMENT STILLET TIL RÅDGIVNING UNDER HELE KURSUS

Forlæng brochure eller nærmere oplysninger på tlf. 01-61 10 44, mandag - fredag kl. 12-15 eller søg X ud for det ønskede instrument og send anmodning idag til:

**OKTAV MUSIK,** Sundely 12, 2932 Høllarup  
□ Harmonika □ Violin □ Guitar □ Melodica

Navn: \_\_\_\_\_  
Adresse: \_\_\_\_\_  
Postnr./by: \_\_\_\_\_ Tlf. \_\_\_\_\_  
FJ 8/2-88

NUMMER 6



Sonja Edeling - harmonika-spiller i særklasse.

# Flot placeret i harmonika-konkurrence

Nummer to ved lands-konkurrence

Den unge Horsens-pige Sonja Edeling har fået bevis for, at hun er en af Danmarks dygtigste harmonika-spillere.

Ved de nyligt afviklede lands-konkurrencer i harmonika-spil blev hun i den internationale klasse placeret som nummer to.

Vinder blev Morten Rossen, som ved en konkurrence i Vesttyskland tidligere på året tilspillede sig titlen Junior World Champion 1989.

Ved lands-konkurrencen var det kun få point, som skilte Sonja Edeling og Morten Rossen. Den lokale pige spillede Per Nørgaards '9 Friends', en koncert-suite af Cholminov, nogle værker af Bach og Hans Brehmes utroligt vanskelige 'Paganiniana'.

Udfolderne blev bedømt af en international dommerkomité.

Sonja Edeling har i Horsens studeret hos den kendte Poul Pedersen. Da han lukkede sin harmonika-skole, drog hun til København for at studere videre hos Jeannette Dyremose, som leder Harmonikacentret og Det Danske Harmonika Ensemble.

Siden er Horsens-pigen blevet medlem af De Danske Harmonika Juniorer. Ensemblet var for kort tid siden med på en tur til Østrig, hvor de bl.a. hyggede sig sammen med 7500 andre harmonika-spillere fra 19 nationer. De danske musikere medvirkede også i en tv-udsendelse, som vil blive sendt over en række europaiske tv-stationer.

**TORSDAG  
25. MAJ 1989  
NR. 118. 124. ÅRGANG  
Kr. 5.50**

# Birkerød Avis

Tirsdag den 20. december 1988

## Sengereklame til harmonika

**BIRKERØD:** I reklamen gælder alle kneb, og den nye forretning i Hovedgaden 45, Brødrene Ruda's Sengeudstyr og boligtextiler, udlover for tiden et komplet sengeudstyr til alle, der vil tilbringe en halv time i en seng, som er stillet op udenfor butikken. Medlemmer af Birkerød Harmonikaorkester blev da også venligt modtaget, da de henvendte sig om præmier til et lotteri ved den store Bal Musette koncert.

Det blev til et engagement for harmonikaspiileren Morten Rossen Jørgensen, der i dag spiller ved sengen udenfor forretningen, hvor hans lærerinde, den internationalt berømte harmonikavirtuos Jeanette Dyremose, der til daglig er lærer ved Det fynske Musikonservatorium, har indvilget i at tilbringe en halv time i den udstillede seng.

**TAK for 20.000 kr.**  
siger DHL og Jeannette Dyremoses harmonikaspiiler til: HD Elektronik/Rønnelekk Farve/urnmager A. Madsen/Oster Radio & TV/Bogart/Knud Riedel/Strikshop/MacCoy/Birkerød Boghandel/Birkerød Sportsmagasin/Crianca/Truten/Fotohuset/Martin Madsen/Merkøv Radio & TV/Alt for damerne/Top-syn/Denis Pedersens Vin/Brd. Ruda/Lassen/Zika/Hauge Sko/Symfoni/Flügger Byggelinish/Optics/Foto-Ole/Hovedgaden Fisk/Tøjeksperten/Jan Wybrandt/Gå-gadens Slagter/Kongevæjens Slagter/Roselandia/Cheri Konfektur/De Fix/A.T. Gardiner/Ting & Kram/Tobakshandler Kaj Sørensen/Friser Storm Michelsen/Alle private givere og Birkerød Kommune. Se iøv. pressen.

## Odd Fellow Palæet invaderes af Birkerød-ensembler

Når Danske Harmonika-spilleres Landsforbund på lørdag den 19. marts kl. 16.00 mødes til 10-års Jubilæums Koncert i Odd Fellow Palæet i København, bliver det med et opbud af sangere og harmonikaspiiler på over 300.

Et folkeligt kulturmanifest uden sidestykke. Hans kongelige Højhed Prins Henrik er protektor, og da det er fransk-dansk kulturudveks-

lingsår, bliver der også lejlighed til at høre franske stjerneartister.

Birkerød-koret under ledelse af Ib Bindel medvirker i to af de til lejligheden komponerede værker. Det danske Harmonika Ensemble og Birkerød Harmonika Orkester, samt De danske Harmonika Juniorer og Birkerødderne - tilsammen 115 personer - medvirker i flere programindslag.

# Horsens Folkeblad



Heidi Hansen fra Kalundborg var guldmedaljevinder ved Berlinskes Musikkonkurrence i 1988 og er nu også udvalgt til at repræsentere Danmark ved internationale konkurrencer.

# Heidi har øvet sig ti timer om dagen

*Og det gav bonus ved landskonkurrence*

Kalundborg-pigen Heidi Hansen har været med til at føre dansk harmonikaspiel op i en - for danske forhold - uøst international klasse.

Heidi har deltaget i en landskonkurrence i harmonikaspiel, arrangeret af Danske Harmonikaspiilers Landsforbund. Deltagerne blev bedømt af to internationalt anerkendte dommere - Owen Murray, professor ved det kongelige musikakademi i London, og Arthur Feldhusen, docent ved Det fynske Musikkonservatorium.

Efter konkurrencen udtalte dommerne samstemmen-

de, at de aldrig før har hørt et samlet felt af harmonikaspiilere af så høj klasse.

Heidi Hansen var i særklasse i Gruppe International, hvorfra den danske repræsentation til internationale stævner udvælges. Blev nummer et i juniorgruppen for unge indtil 18 år og imponerede med et frivalgsprogram, der spændte fra Per Nørgaard til J. S. Bach.

Heidi er ikke kommet sovende til resultaterne. Op til konkurrencen har hun øvet sig ti timer om dagen, når lejlighed bød sig - det vil sige i de ferier og fridage, hun

har fra gymnasiet, fortæller hendes lærer, Jeanette Dyremose fra musikskolen Harmonikacentret i København.

Sammen med 70 spillekammarater fra Harmonikacentret har Heidi netop været i Innsbruck i Østrig til harmonika-konkurrencen med 7.500 musikanter fra 19 nationer. Heidi og hendes kammarater medvirkede i en TV-reportage fra stævnet, som vil blive sendt over en række europæiske TV-stationer.

20. juni 1989

- ALLERØD NYT -

## Allerød harmonikaspiilere i front ved landskonkurrence

Danske Harmonikaspiilers Landsforbund afholdt for nylig landskonkurrencer i Ganløse, og ligesom de to foregående år blev Allerød



Hans Jørgen Holbek spillede sig til en 3. præmie i Seniorgruppen ved Harmonika DM.

meget flot repræsenteret.

Brødrene Carsten og Hans Jørgen Holbek fik 3. præmie i henholdsvis Junior 2- og Senior-gruppe, og Katrine Rossen - søster til Morten Rossen, som er Junior World Champion - fik 2. præmie i Juniorgruppe 1.

Hans Jørgen Holbek spillede bl.a. Repnikovs "Koncertsuite", men han fik særligt stort bifald af det harmonikakyndige publikum for sine egne variationer over den russiske folkemelodi "Månen". Det vakte vild jubel, da to af Hans Jørgens spillekammarater fra De Danske Harmonika Juniorer efter fremførelsen af "Månen" sprang frem og tørrede ham over panden med et ildrødt lommetørklæde samt overrakte ham en flaske Genuine Allerød Vodka. Flasken var rigtig nok ægte, og der var det russiske flag med hammer og segl på - indholdet havde også den rigtige farve, men på grund af Hans Jørgens alder og øvrige habitus bestod indholdet af rent miljøvenligt Allerød postevand.

Carsten Holbek havde stor succes med Pietro Frosinis "Olive Blossoms", Dyremoses "Helgi Variatio-



Carsten Holbek fik 3. præmie i landskonkurrencens Juniorgruppe 2.

ner" samt Hässlers "Allegro 1 og 2". Katrine Rossen viste kæmpfremgang siden sidste år med Pietro Frosinis "Jolly Caballero" og Dyremoses "Miniature Suite".

Katrine Rossen, Carsten og Hans Jørgen Holbek medvirker - sammen med Jeanette Dyremose og De Danske Harmonika Juniorer - ved det store Sankt Hansfest-arrangement på Bagsværd Rostadion fredag den 23. juni. Per Viking er konferencier, Kirsten Vaupe synger sommerens sange, og Harmonika Juniorerne spiller i tre afdelinger.

Orkestrer fremfører bl.a. Smetana's "Komedianternes Dans" fra operaen "Den solgte brud" i Jeanette og Lars Dyremose's bearbejdelse for harmonikaensemble - netop det stykke, ensemblet havde enorm succes med ved den store harmonika-festival i Innsbruck, Østrig, i sidste måned, og som kom med i den reportagefilm, der blev optaget fra stævnet og som i den nærmeste tid vil blive



Katrine Rossen fik 2. præmie i Juniorgruppe 1.

vist over en række europæiske TV-stationer.



Fritz & Lars Historisk foto fra Wimsheim ved Stuttgart 1954.



# Festaften for trekkspillerne

Trekkspillentusiaster satt med tårer i øynene under den årlige galaen i Grieghallen lørdag. Det ble en festaften av de sjeldne.

*Tekst: Rune Indrøy*

Lidsjelen John Mandelid som står bak trekkspillgallaene, klarte for niende gang å gi publikum noe av det beste som finnes av utøvere på trekkspill.

Denne gang hadde han satset mye på unge talenter fra våre

neboland. Det viste seg å være et svært heldig valg.

#### Finsk stortalent

Det er ikke lett å trekke fram spesielle deler av programmet.

Vi må likevel få lov til å nevne

et tretten år gammelt stortalent fra Finland, Tatu Kantomaa, heter gutten. Han er elev av den kjente Veikko Ahvenainen. Tatu har allerede rukket å gi konserter i USA, Sovjet, Japan, Sverige og flere østeuropeiske land. Han har også gitt ut to plater. Den unge finnen fikk vist den knapt halvtulle salen hvorfor han har nådd så langt allerede. Det var en opptreden av første klasse.

#### Sendes på fjernsyn

NRK gjorde opptak i Grieghallen lørdag kveld. Søndag

30. oktober kunne fjernsynsseerne glede seg over trekkspillgallaen. De fikk blant annet oppleve den tretten år gamle finske trekkspilleren, Tatu Kantomaa. Han imponerte stort med rytmer som folk flest ikke forbinder med trekkspill.

La oss håpe at NRK klarer å klippe bort Agnete Tjørandsens glipp som konferansier også i neste program.

Han presterte å glemme navn, introdusere feil personer og stikke melodiene.



*Helgi med sit berømte harmonika - staniol - slagbøjsnummer, "OLSEN-BANDEN" som medvirkede til bl.a. en 3. pris ved konkurrancerne i Klingen & Thal, det tidligere DDR -*

*Anders Vesterdahl, fra tiden i Kalundborg - Bemerk det uskyldsvene barneudtryk.*



Orkesternedlem i Det Danske Harmonika Institut, Monica Rossen-Jørgensen, blir også å se i neste fjernsynsprogram fra Grieghallen



*Monica Svenningesen fra Norge, som i en årrekke modtog òndervisning i HC, og medvirkede flittigt ved mange HC-arrangementer.*





Charlotte Britt Hansen skal være musikskoleleder i Harmonikacentret i København. Her holder hun prøve med et af hendes orkestre samme sted.

## Hun er meget ferm på harmonikaen

Charlotte Britt Hansen fik fire 11-taller til afsluttende eksamen

**ALLERØD:** Allerød-pigen Charlotte Britt Hansen har aflagt afsluttende musiklærereksamen fra Det Kongelige Danske Musikonservatorium i Odense. Den resulterede blandt andet i fire 11-taller. Fremover skal Charlotte Hansen arbejde som musikskoleleder ved Harmonikacentret i København.

Charlotte Hansen fik sine 11-taller i fagene begynderpædagogik, mellemstadiepædagogik, i seconds vista - to stykker som skal indstuderes på en time, samt i korrektion. I solo og kammermusik fik hun et stort 10-tal i et program bestående af blandt andet de to Per Norgaard-værker, Såret og Stålbunden, Hermann Zilcher's Abendstimmung, og Musette.

I kammermusikværkerne fik Charlotte Hansen hjælp af Christian Nørby Sørensen på mundharmonika, Lasse Tajner på guitar, Bo Jørgen på orgel samt Henrik Andersen på pauker. Desuden fik hun hjælp af sin lærer Jeanette Dyremose, Morten Rossen og Lars og Helgi Dyremose.

Vil man opleve Charlotte Britt Hansen, er muligheden der ved et stort festarrangement på Bagsværd Ifo-stadion søndag aften.



Charlotte Britt Hansen er så dygtig på harmonikaen at, hun har fået fire 11-taller for det.



**ERIC BOUVELLE**

14 år gl.  
medvirkede i  
1986 & 1988  
V. arrangementer  
i F&L. regi.



Den 14-årige Majken Bell fra Brøndby spillede sig til en fornem færd ved Danske Harmonikaspiilers Landsforbunds landskonkurrence i Ganløse.

## 14 årig helt til tops

Danske Harmonikaspiilers Landsforbund afholdt fornylig landskonkurrence i Ganløse.

For første gang var en harmonikaspiiler fra Brøndby i stand til at tiltvinge sig 1. præmien. Majken Bell hedder den 14-årige pige, som det lykkedes for, og hvis hun forekommer nogen læsere bekendt, er det nok fordi man har set Majken spille på Strøget i København.

Majkens harmonika er meget dyt, og da hun besluttede sig for selv at betale den, begyndte hun regelmæssigt at tage til København med sin harmonika. På tre somre har hun tjent de 28.000 kr. instrumentet har kostet, og hun er allerede ved at spare til en endnu fornemmere harmonika.

Det var i juniorgruppe 1, Majken kom helt i front, og det med et repertoire så svært, at

det er meget sjældent spillere i konfirmationsalderen kan klare stykker som den hun spillede.

F.eks. Repnikovs Koncertsuite eller Dyremoses Trojka. Og så Bachs Præludium og Fuga i c-mol var med, og i den populære ende havde Majken stor publikumssucces med Pietro Froinis variationer over Sorte Øjne.

Majken er medlem af Jeanette Dyremoses "De Danske Harmonika Juniorer", som sammen med 70 andre elever fra Harmonikacentret netop er

vendt hjem fra Innsbruck i Østrig, hvor de deltog i en hyggelig komsammen med 7500 andre harmonikaspiiler fra 19 nationer.

Majken medvirkede sammen med sine spillekammerater i en TV-reportage fra Innsbruck, som vil blive sendt over en række europæiske TV-stationer. Allerede onsdagen efter hjemkomsten gav de unge, sammen med deres lærerinde Jeanette Dyremose en koncert i Asminderød Kro for en gruppe danske toperhvervsledere.

APRIL 1989

# ACCORDION MONTHLY NEWS

Frederiksborg Amts Avis • ONSDAG DEN 17. MAJ 1989

## Fik lutter 13-taller i musik

Harmonikaspiiler fik højeste karakter nogensinde

**BIRKERØD:** Harmonikasolisten Morten Rossen er blevet optaget på Det fynske Musik-konservatorium med den højeste karakter nogen instrumentalist har fået ved optagelsesprøver til et dansk konservatorium.

Statens censorer, Orla Vintner og Jørgen Hammergaard, gav 13 for fremførelsen af koncertprogram og ligeledes et 13-tal for prima vista-spil (spil direkte fra nodebladet ved første kug).

Jeanette Dyremose havde sammenlagt optagelsesprogrammet, der indledtes med Per Nørgårds koncert Recall fra

1968. Morten blev akkompagneret af den meget dygtige brasilianske pianistinde Valeria Zanru, som med sit forrygende spil var med til at gøre Nørgårds virtuose koncert til et sandt festfyrværkeri. Derefter kom Bach's store D-dur Fuga og til slut russeren Semionovs tresattede Don Rapsodi.

Den 1. september begynder Morten studierne ved Det fynske Musik-konservatorium og i hovedfaget harmonika vil han blive undervist af Jeanette Dyremose. Det bliver Mortens 12. læreår i træk hos samme lærer, siden han som seks-årig fattede interesse for harmonikaen.

THE INTERNATIONAL TAPE RECORDING COMPETITION FOR JUNIOR ACCORDIONISTS, 1989



MORTEN ROSSEN from Denmark Winner of Category 3 in the CIA Junior Tape Competition

At the Winter Congress of the Confederation Internationale des Accordionists (CIA) a new music committee was elected thus:

- Prof. Joan Sommers (USA) Chairman;
- Max Bonnay (France Vice Chairman);
- Jeanette Dyremose (Denmark);
- Maddalena Bellioro (USA);
- Hubert Kicken (Holland);
- John Leslie (Great Britain)

with an invitation also being extended to Boris Borgstrom from Canada who was not in attendance, to also participate.

In a written report from the Accordion Society of Australia Mrs Elsa Brandman, the Federal President, was pleased to announce that the Australian Music Examination Board has finally accepted the submissions of the ASA to include the accordion in the official government examination syllabus. A specialist panel is now revising the existing syllabus for the accordion and "Classical Accordion" (ie the Free Bass Accordion), to include a healthy ethnic content in the programme.

Mrs Brandman also thanked international colleagues and friends for the tremendous support and assistance given to her personally in her search for good accordion music, and she would still like to receive other such items for her perusal c/o 579 Prince's Highway, Rockdale, 2216, Sydney NSW.

Entry Forms for the Coupe Mondiale in 1989 in Lucerne (26-29th September) have now been issued, but although they are available from the AMNews, (2 x 19p stamps please) entries may of course only be submitted through our British governing body, the NAO.



## Jeanette Dyremose & det Danske Harmonika Ensemble

Koncertledelse Lars Dyremose  
Lyngholmen 1, 3460 Birkerød, Denmark. Phone: (0) 1 46 34 24.

JD & DDHE  
fotograferet i Glyptoteket, Ålb.



De fire talentfulde nye harmonikaspillere, der spiller næste torsdag i bibliotekets store sal er fra venstre Heidi Hansen, Anders Vesterdahl, Sonja Edeling og Morten Rossen.

## Fire unge talentfulde harmonikasolister giver koncert

Koncerten, der er arrangeret af Harmonikacentret i samarbejde med Ny Musik i Birkerød, finder sted i den store bibliotekssal torsdag d. 21. september.

Aftenens harmonikasolister - blomsten af dansk harmonikaungdom - kommer fra Harmonikacentret i København. De er alle elever af Jeanette Dyremose, i dag en af verdens mest søgte harmonikapedagoger. Pianisten, Valéria Zanini, har tidligere givet koncert to gange i Birkerød i Ny Musiks regi.

Morten Rossen: Spillede harmonika allerede som 6-årig. 1. priser i flere Unesco-musikkonkurrencer og ved de berømte Klingenhaller Akkordeon Werthewerke. DDR 1986 guldmedalje og talentpræmie ved Berlinskes Musikkonkurrence og i 1989 Junior World Champion ved verdensforbundets internationale konkurrence i Wiesbaden, BRD. Ligeledes 1989 optaget ved Det fynske Musikkonservatorium, med den højeste karakter nogen optagelsessøgende nogen-

sinde har opnået ved et dansk musikkonservatorium.

Heidi Hansen: Flere 1. priser ved landsforbundets konkurrencer. 1988 guldmedalje ved Berlinskes Musikkonkurrence. I 1989 1. pristager v. DHLs konkurrencer, gr. International. Md. af JDs De Danske Harmonika Juniorer.

Anders Vesterdahl: Højt begavet harmonikamusiker, om hvem prof. Owen Murray fra The Royal Academy of Music i London udtalte: A.V.s fortolkning af Zolotarjews Adagio Tranquillo Molto, var den smukkeste fremførte langsomme harmonikasats O.M. nogensinde havde hørt.

Sonja Edeling: Jysk harmonikaspilende med gå-på-mod, som efter at hendes musiklærer - den landskendte Peuli Petersen - havde ladet sig pensionere, pakkede sin kuffert og flyttede til København for at blive musikstuderende ved Jeanette Dyremose. Allerede bemærkelsesværdige placeringer ved flere konkurrencer og mdl. af JDs DDHJ.

Valéria Zanini: Som fortolker af brasiliansk og ny nordisk musik pianist i verdensklasse. Modtog Dronning Ingrid's Roman Foundation fellowship i 1978 og koncerterede i årene efter med en lang række symfoniorkestre i bl.a. Danmark, Italien, Frankrig og Brasilien. Valéria Zanini's sprudlende rytmiske begavelse var medvirkende årsag til at Per Nørgård's koncert Recall ved de to sidste fremførelser - i langt højere grad end ved tidligere opførelser - fik understrøget ledere og intentioner på en så-

dan måde, at det begavede - for ikke at sige geniale - værk, helt retfærdigt kom til at fremstå som En lys og dejlig dag i unge Nørgård's liv... og en herlig gave til dansk musikkens mange harmonikabegavede.

# Birkerød Avis

FREDERIKSBORG AMTSAVIS

Mandag den 11. september 1989

## Harmonika i kirken

**FARUM:** Blomsten af dansk harmonikaungdom spiller op i Farum Kirke søndag den 17. september. Det Danske Harmonika Ensemble indleder starten på den nye koncertsæson ved Farums to kirker.

De fire harmonikasolister er elever af Jeanette Dyremose. Morten Rossen og Heidi Hansen har begge vundet guldmedalje ved Berlinskes Musikkonkurrence, og førstnævnte er desuden i 1989 vinder af Junior World Champion ved Unesco's internationale konkurrence i Wiesbaden. Morten Rossen blev i år optaget ved Det fynske Musikkonservatorium med den højeste karakter en optagelsessøgende nogensinde har opnået ved et dansk musikkonservatorium.

Anders Vesterdahl og Sonja Edeling er også begge et par meget begavede harmonikaspillere, der allerede har fået bemærkelsesværdige placeringer ved flere konkurrencer. Ved koncerten medvirker desuden Valéria Zanini, der med sin sprudlende rytmiske begavelse er uovertruffen i sin fortolkning



Fra venstre ses Heidi Hansen, Anders Vesterdahl, Sonja Edeling og Morten Rossen. Det er fire talentfulde harmonikasolister.

af brasiliansk og ny nordisk musik. På programmet står Per Nørgård's «Recall», en koncert for harmonika og orkester, mu-

sik af Bach, Villa Lobos og forskellige russiske komponister. Koncerten starter klokken 16.00.

20. juni 1989

- ALLERØD NYT -

## Allerødpige leverer toppræstation

Charlotte Britt Hansen fra Rosenvænget 9 i Allerød, opnåede fremragende eksamensresultat og omgående ansættelse som musikskoleleder.

Ikke mindre end fire 11-taller blev det til, da statens censorer skulle vurdere Charlottes indsats ved den netop afsluttede musiklærereksamen fra det fynske Musikkonservatorium i Odense. Rektor Anker Blyme fra Det Kongelige danske Musikkonservatorium i København, musikdirektør Birgit Støen fra Norge og docent Arthur Feldthusen, Odense, gav Charlotte 11-taller i fagene begynderpædagogik, mellemstadiepædagogik, i secunda vista - to stykker som skal indstuderes på en time - samt i korrektion. I solo- og kammermusik blev det til et stort 10-tal i et program som hovedfaglærer Jeanette Dyremose havde sammensat af to

Per Nørgård-værker Såret og Stålbrøden, Abendstimmung af Hermann Zilcher, Deviationer over en salme fra det 16. århundrede af Werner Richter, samt Musette 3 og 2.

I kammermusikværkerne blev Charlotte hjulpet af Christian Nørby Sørensen på mundharmonika, Lasse Tøjmer på guitar og Bo Jæger på orgel samt Henrik Andresen på pauke - og i de friske musettestykker som afsluttede eksamensmatineen fik Charlotte bistand fra hendes lærer Jeanette Dyremose på harmonikabas, samt Morten Rossen, Lars og Helgi Dyremose på 2den og 3die harmonika og slagøj. De glade afsluttende musette-toner

havde tydeligvis humørøptræppende virkning på censorerne, hvilket de ikke lagde skjul på.

Det fine eksamensresultat lover godt for Charlottes

fremtidige job som musikskoleleder ved Harmonikacentret i København, en stilling hun overtager efter Jeanette Dyremose, som 1. august tiltræder anden beskæftigelse.

Charlotte Britt Hansen medvirker sammen med Jeanette Dyremose og De Danske Harmonika Juniorer ved det store Sankt Hans-festarrangement på Bagsværd Rostadion den 23. juni.



Charlotte Britt Hansen med sin nye specialbyggede italienske harmonika, i anlægget bag Harmonikacentret, hvor hun tiltræder som musikskoleleder den 1. august.

VALBY AVIS Onsd.d.15.maj 1974



H. P. Laurentius.



6-årige Jesper er yngste deltager.

# Lystige Laurentius på 80 år med harmonikaen til Tyskland

Med en lille improviseret harmonika-koncert ved Vigerslev kirke drog 90 mennesker i alle aldre forleden til Tyskland. De er medlemmer af det bekendte musikcenter på Fjildagervej i Valby, og de skilte på en fem-dages tur.

Nærmere bestemt skal vi til Mainz, fortæller Lars Dyrmosse fra Musikcentret. Her skal vi give forskellige koncerter. B.l.a. i det kurfyrstelige slot, og hvad der måske er mere spændende i disse tider - også i et stort uge-show i fjernsynet.

Musikcentret har i de sidste år været på lignende ture til Tyskland en gang om året. Når vi vælger Tyskland, er det ikke fordi befolkningen er specielt orienteret mod harmonika, siger Lars Dyrmosse. Svenskerne spiller f.eks. langt mere, men i Tyskland er altting så dejligt velorganiseret, og det betyder noget. Ikke mindst når man rejser med et så stort orkester.

Yngste mand i foretagendet er Jeanette og Lars' søn Jesper, der allerede har spillet og optrådt i flere år. Den ældste er en herre ved navn H. P. Laurentius, der er 80 år gammel.

Jeg bor på Bornholm, fortæller han og skulle derfor ikke egentlig have nær tilknytning til musikcentret, men jeg har et gammelt bekendtskab med familien Dyrmosse, og jeg har da ikke noget imod at tage med og vise tyskerne, hvordan man spiller på harmonika, siger han, selv om han med et resigneret smil indrømmer, at hans fingre er begyndt at blive lidt mere stive i de senere år.

H. P. Laurentius, der har givet titel til en melodi af Lars Dyrmosse, der kan spilles i ti forskellige variationer - >Lystige Laurentius - er en

lystigt fyr, der har forstået at nyde livet.

## Christiania

Det kan man kun, hvis man nægter at være med i det almindelige samfunds stress, ufred og konkurrence, siger han. Jeg forstår så godt de unge, der i dag bor i Christiania og melder sig ud af det etablerede samfund. Det gjorde jeg også for 25 år siden, og var jeg ung i dag, ville jeg formentlig være christianit.

H. P. Laurentius stammer fra Fyn, hvor han voksede op i de naturskønne Svanninge Bakker. - Min far var maler, fortæller han og jeg har gennem ham både været i kontakt med Peter Hansen, Schyberg og Johs. Larsen. Selv malede jeg og maler også en del.

## I Valby

Senere kom han til København og havde bl.a. motorværksted i Valby Langgade, der hvor Bikuben nu ligger. Det var i Årene 1924 til 25, før den store lock-out satte en stopper fore foretagendet.

I 1949 blev H. P. Laurentius træt af hovedstaden og det forjagede og meningsløse liv, der efter hans mening leves i en storby. - Jeg valgte Bornholm, og det har jeg bestemt ingen grund til at fortryde siger han.

## Oboer

Jeg bor i et lille fiskerleje - Snogebæk - og her hygger jeg mig med befolkningen samt med at spille violin, harmonika og med at male. Der er noget specielt over oboer. Hvis hele verden havde mentalitet som bornholmerne, ville her være bedre at bo på jorden.

H. P. Laurentius hanter op i sin rejsebagage og gør sammen med de øvrige små hundrede mennesker klar til afrejse. - Det er morsomt at være med her, siger han. Det er sandelig enestående, hvad Lars og Jeanette har formået at gøre for harmonika-musikken i løbet af ganske få år.

Tiem.

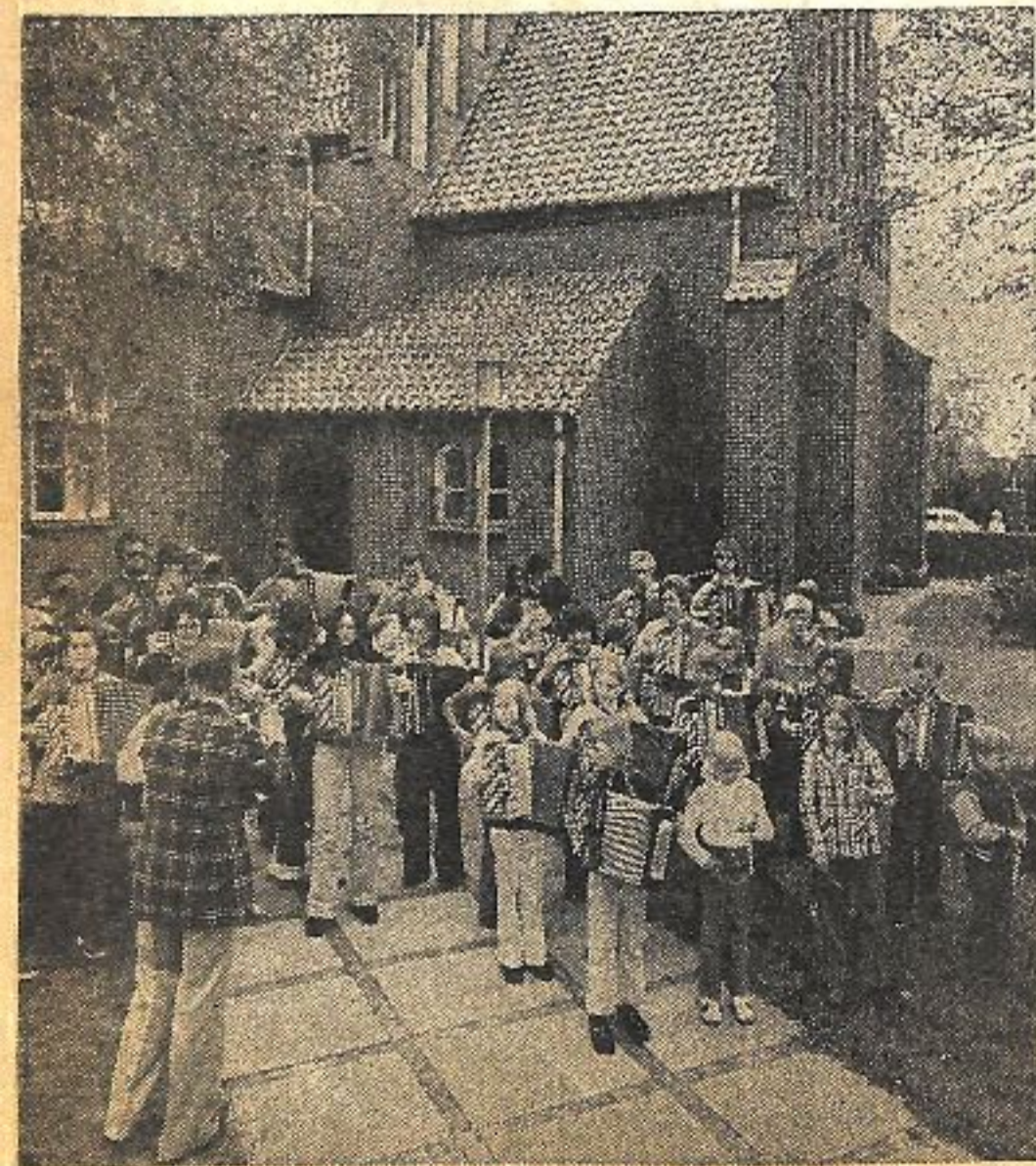

En del af orkestret gav et nummer inden afrejsen.

# Trylleri og rene klange

En overbevisende harmonikakonzert i Birkerød



Harmonikaaften ved Ny Musik i Birkerød. (Hørt på Birkerød Bibliotek)

HARMONIKAEN ER KOMMET for at blive! Vel at mærke som koncertinstrument på linje med f. eks. violin, fløjte og klaver. Det er der endnu mange, der ikke vil tro på, men dem om det, for de bliver alligevel færre og færre. Takket være udviklingens lov og takket være pionerer som Jeanette Dyrmosse, der - inde for 'Ny Musik i Birkerød' rammer - i torsdags præsenterede fire af sine elever ved en koncert i Birkerød Biblioteks store sal.

En overbevisende koncert! Og en koncert, som man kunne have undt alle de vandlekrandede og klunketsenkende modstandere at overvære - dem, som Schumann kaldte 'Filstrener'. Her har jeg lyst til at slippe en bunke djævels løs: Thi det er jo kun en lille snes år siden, vi oplevede noget ganske parallelt, nemlig med guitaren, der først for alvor kom 'on', da Andrés Segovia modtog Sonnings Musikpris. Det havde kostet en utrolig kamp, i hvilken jeg - og her vil jeg ikke være selvbeskeden - som formand for denne pris højt personligt måtte slås på barikaderne. Tilbage til koncerten. Imponerende, så komponere fire unge musikere hver for sig lygte sig frem. Heidi Hansen med Bachs Præludium i a-mol.

Havde Bach levet i dag, havde han garanteret skrevet for harmonika-instrumentet, at den stund den både i teknisk og dynamisk henseende rummer andre og større muligheder end orglet. Siden fulgte hendes udgave af Kysyaktows Sonate med den utrolige 3. sats i et perleende presko. Dertil J. og L. Dyrmosses Miniature Suite nr. 1 med satserne jubel, drilleri, musikalsk parodi og ris.

Også Sonja Edeling var på mærkerne med sin friske udgave af Hans Brehmes 'Paganini' - en femfoldig parafrazering over et Paganini tema fra Caprice nr. 24, som også har fristet komponister som Liszt, Brahms, Rachmaninov og andre som udgangspunkt for en række variationer.

RUSSEREN V. ZOLOTARJEVS Sonate nr. 2 blev delt mellem Morten Rossen, der udførte de to virtuose ydersatser, og Anders Vesterdahl, som tog sig af den meget poetisk-meditative adagio-sats. Hver for sig fantastiske solister. Som der blev leget med registrerne på de to håndorgler! Med oplagthed, lænsel og henpvenhed - og et hav af kunnen. Alene aftenen værd.

Det galdt også Per Nørgårds 'Recall', en herlig koncert for harmonika og orkester, der blev erstattet af Valeria Zonins storartede klaverspil. Her må man dog sige, at de to instrumenter - med hver deres atmosfære - ikke helt klæder hinanden.

Der var mere - f. eks. Anders' fintfølende spil af Dyrmossernes 'Transylvansk introduktion og rondo'. C. Edis og Mortens udførelse af Senyunovs harmonika-klasser 'Don Rapodi'.

Bliv ved, bliv ved.

BØRGE FRUIS



Laurentius Hansen - død i en alder af 90 år



Jeanette Dyremose underviser nogle børn - undtagelsesvis i haven på grund af det gode forårsvejr. (Fot. Per Daugaard)

Af Lars Hoffmann



Heidi Hansen, Anders Vesterdahl, Sonja Edeling og Morten Rossen spiller ved sæsonens første kirkekoncert i Farum Kirke.

## Unge harmonikasolister indleder kirkekoncerter

På søndag den 17. september starter den nye koncertsæson i de to kirker i Farum.

Kirkekoncerterne starter på søndag den 17. september kl. 16.00 i Farum Kirke, hvor fire unge harmonikasolister - der alle er elever af Jeanette Dyremose - medvirker.

Morten Rossen og Heidi Hansen har begge vundet guldmedalje ved Berlingskes Musikkonkurrence, og førstnævnte er desuden i 1980 vinder af Junior

World Champion ved UNESCO's internationale konkurrence i Wiesbaden. Morten Rossen blev i år optaget ved Det fynske Musikkonservatorium med den højeste karakter, en optagelsesagende nogensinde har opnået ved et dansk musikkonservatorium.

Anders Vesterdahl og Sonja Edeling er også begge et par meget begavede harmonikaspillere, der allere-

de har fået bemærkelsesværdige placeringer ved flere konkurrencer. Ved koncerten medvirker desuden Valéria Zanini, der med sin sprudlende rytmiske begavelse er uovertruffen i sin fortolkning af brasiliansk og ny nordisk musik. På programmet står Per Nørgårds »Recallo» - en koncert for harmonika og orkester, musik af Bach, Villa Lobos og forskellige russiske komponister. Til koncerten er der som sædvanlig gratis adgang.

Farum Nyt

Nr. 37  
12. september  
1989  
14. årgang

# Kapel, kor og harmonikaer

Dvoraks »Stabat mater« med Det Kgl. Kapel og dygtige unge solister

for få år siden ikke var regnet så højt. Siden har en række komponister skrevet værker specielt for harmonikaen, og danske harmonikaspillere er så dygtige, at de placerer sig i toppen internationalt. Forleden vandt Heidi Hansen fra Holbæk UNESCO-forbundets årlige konkurrence for unge solister, og året før vandt Morten Rossen fra Allerød den samme konkurrence. De er begge solister i aften sammen med Birkerød Harmonika Orkester, og musikken, der høres, er skrevet af bl.a. Sven Erik Werner, Zolotarjev, Brahms, Per Nørgaard, Kazakov, Lars Dyremose og - i transkription - Bach.

I Bistrup Kirke viser Det Danske Harmonika Akademi, som netop er stiftet i Birkerød, i aften hvad det formår inden for et instrumentområde, der indtil

## EN HURTIG PIGE PÅ KNAPPERNE



■ 15-årige MAJKEN BELL fra Hvidovre besatte en flot 6-plads ved Junior-Verdensmesterskaberne i Harmonika-spil. Efter 5 år med harmonikaen på maven er hun blevet så god, at hun kan blande sig med de bedste i verden. Og der er mere i hende endnu, forlyder det.

Majken Bell har, udover at optræde ved koncerter og konkurrencer, også spillet en del på Strøget. Faktisk spillede hun 1 time om dagen gennem to somre og sparede 28.000 kroner sammen til en »rigtig« harmonika. Sidste år var hun blevet det bedre og spillede sig på en 1/2 sommer 10.000 kroner rigere. Nu har hun så købt en af de allerbedste »træk-og-pres«-instrumenter til den nette pris af 38.000 kroner. Og hun mestrer stort set alle genre inden for harmonika-musikken. Klassisk som det mere populære. En hurtig pige på »knapperne«...

## Akkordarbejde gav succes

I skarp konkurrence med unge spillere fra fremtrædende harmonikanationer lykkedes det Heidi Hansen fra Kalundborg at tilspille sig titlen Junior World Champion 1990 ved UNESCO-konkurrencen i Wiesbaden, Vesttyskland, i sidste uge.

Konkurrencen var delt op i to grupper - indtil 15-årige og indtil 18-årige. I den ældste gruppe blev endnu to danske spillere placeret. På pladsen som verdens tredjebedste kom Anders Vesterdahl fra Taastrup, og sjettebedst blev Majken Bell fra Hvidovre. De tre unge spillere er alle elever hos Jeanette Dyremose, lærer ved Det fynske Musikkonservatorium og Harmonikacentret i København.

Heidi Hansen og Anders Vesterdahl har sammen med to andre talentfulde harmonikaspillere netop været på turné i Sydtysskland.

Nr. 10 . 8.-14. marts 1990  
51. årgang . Pris 14,75 kr.  
inkl. moms

**NYE PLADER**  
Inde i bladet



Så er vi her  
**140 SIDER**  
Med Danmarks bedste TV-Blad

**Anniqa flyttet**

**OG HØR**



**NU LEVER JEG LIVET**

**Grace Jones forfører dansk skuespiller**

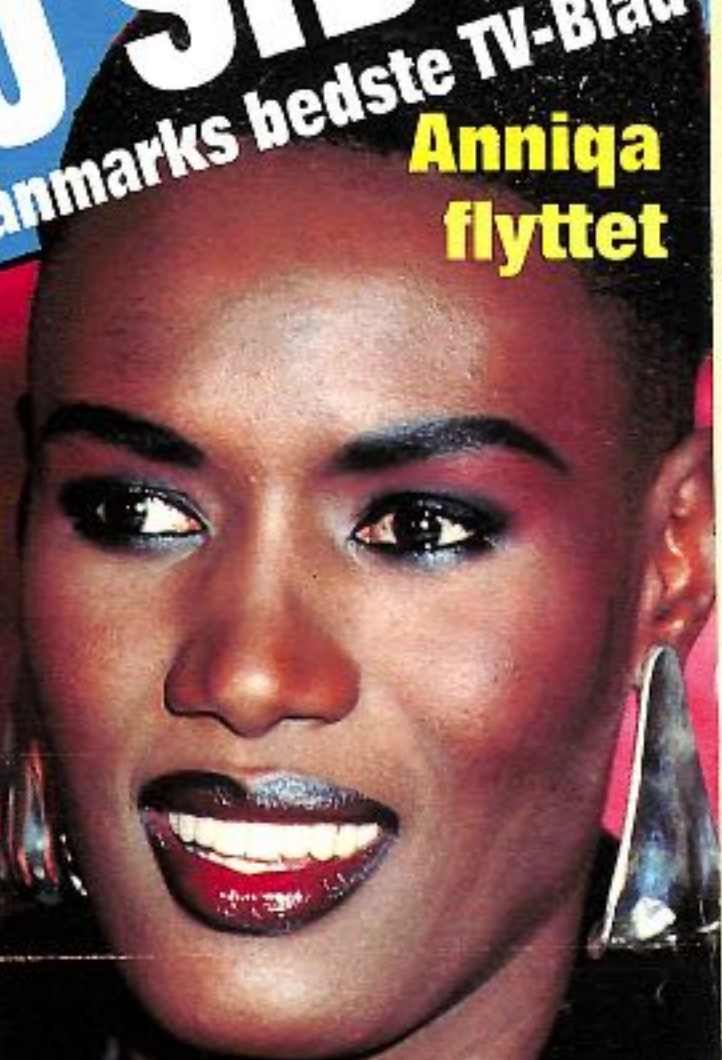

**WILD MED**

**ANNE'S MASSAGE**

Schlüters intime ferie-billeder



**LE**  
**pod**



**Sigte HARMONISK SUCCES**

De Danske Harmonika Juniorer er i fuld gang med at indtage både Vest- og Østtyskland, selv om man der råder over 5000 orkestre. De unge danskere ledes af Jeanette Dyremose, der her ses i sin amerikanske Pontiac Fiero, og hun er med, når det går løs sydpå med en række koncerter. Det er den nye fritidsharmonika Jollyday, de unge mestrer bedre end de fleste.

## Birkerød-tegninger

Tegneren Henry Malchau udstiller i tiden 22. marts - 5. april 130 tegninger på Birkerød Bibliotek.

Det er tegninger fra 14 kulturelle Birkerød begivenheder. Henry Malchau viser. Han har haft skitseblokken med i teatret, i kirkerummet, på gaden og på værtshuset, ja alle steder og miljøer i Birkerød.

Henry Malchau har ikke forsøgt at opnå portrætlighed, men bestræbt sig på at udtrykke et øjebliksbillede, en stemning.

Det er kun et par år siden, Henry Malchau bosatte sig i byen, men på den korte tid er han i udstedvarlig grad 'faldet til'. Han har siddet på vandtårnet i osende regnvej og tegnet udsigten. Han har tegnet små, raske gadesituationer fra byfester og fra biblioteket ved juletid, og han har meger hurtigt skabt stor entusiasme omkring

et croquis-tegne-kursus i Huset.

Hans fine, lette tegninger er seværdige for alle med en kort hukommelse, der kan lide at blive mindet om en dag, et øjeblik af Birkerød's kulturelle liv i de sidste to år.



Og Charlotte spillede til/også i TV-avisen...



Tegneren Henry Malchau udstiller Birkerød-billeder på biblioteket.



Karen von Spreckelsen fik en buket blomster, da hun sammen med ambassadør Michael Drumetz havde indviet en miniguise af sin mands berømte bygningsværk i Paris.

Foto: Bjarne Lütcke.

## Ny triumfbue genindviet

Af Sv. Aa. Jensen

Den ældre danske arkitektprofessor Johan Otto von Spreckelsens berømte triumfbue i Paris-kvarteret La Défense blev indviet endnu en gang i Bella Center. I dette tilfælde var det dog en miniature-model i den franske stand, der skal lange de besøgendes opmærksomhed på Ferie 90.

Den franske ambassader i Danmark, Michael Drumetz, klippede sammen med von Spreckelsens enke, Karen, en rød tråd over, udsendt inde i buen, for at markere, at den franske del af rejseudstillingen var klar til at tage imod gæster.

Karen von Spreckelsen var ualmindelig tæt knyttet til sin mand og udsatte sit eget studie som kunsthistoriker for at kunne bistå ham med den

Hun fortæller, at hun skriver på en bog om sin mand og hans arbejde og om, hvor afslappet han tog springet til international berømmelse.

»Det rørte ham overhovedet ikke at gå ind og snakke med præsident Mitterand om bygningsværket. Jeg læste i en fransk avis, at en taxi-chauffør, der blev bedt om at køre ud til den ny triumfbue, sagde: Nåh, døren til himlen.

Det var et uendeligt stort tab for mig at miste min mand, men hvor har det været med den store sympati, som jeg har modtaget fra mange ukendte mennesker, som har set tv-udsendelsen om ham. Jeg har fået en kopi af den, og fordi den så ægte viser, hvor varmt et menneske han var, var det svært for mig at se den. Det føltes, som om han stod midt i stuen igen.»

Og Charlotte gav den på museetten!

BIRKERØD AVIS

Tirsdag den 15. maj 1990

## Årets Harmonikafest

To tyske orkestre gæster Birkerød.

Efter den hidtil travleste musikseson slutter institutioner og orkestre omkring Jeanette og Lars Dyremose nu af med harmonikafest i Toftevangskolens festsal. Arrangementet finder sted lørdag den 26. maj. Efter underholdningen fortsættes der med spisning med vin, og der slutes af med bal til midnat.

Der har altid gået ry af Birkerøds harmonikafester, og også denne gang er alle sejl sat til. Man har inviteret hele to tyske harmonikaorkestre, Cargellis Stuttgarter Juniors og Oettingers Stuttgarter seniors.

Heinz Oettinger er en af Baden Württembergs fremtrædende orkeserledere, og så er han en ren mester i at spille på den såkaldte torader, den diatoniske harmonika, som engang var meget udbredt også i Dan-

mark. Heinz Oettinger giver selvfølgelig prøver på sin kunnen, med landere og polkaer fra sin hjemegn Schwarzwald, og sækkeparret Sandra og Stefan Tafferner spiller duetter i bayersk stil og stemning.

Birkerød Harmonika Orkester og Det Danske Harmonika Ensemble leverer rytmsk musik, og UNESCO Junior World Champions 1989 og 1990, Morten Rossen og Heidi Hansen får vi også at høre, i samspil med andre fremtrædende unge harmonikaspillere fra kredsen omkring Jeanette Dyremose. Harmonikacentrets yngste og ældste skal også optræde, Christian på 5 år og Valde på 80 år, og der bliver viser til harmonikaledsagelse og meget mere.

Adgangskort til hele aftenen kan købes i Birkerød Boghandel.

## Morten Rossen i Farum Kirke

Koncert med ungt harmonika-talent

**FARUM:** I morgen klokken 20.00 er der koncert i Farum Kirke med det unge harmonikatalent Morten Rossen. Det er den anden koncert i forbindelse med stiftelsen af Det Danske Harmonika Akademi.

Morten Rossen begyndte som seksårig hos Jeanette Dyremose, som stadig er hans hovedlærer. I 1986 fik Morten guldmedalje og talentpræmie ved Berlingskes Musikkonkurrence, og i 1989 blev han Junior World Champion ved verdensforbundets konkurrence i Wiesbaden.

I 1989 blev Morten Rossen optaget ved Det Fynske Musik-konservatorium med karakteren 13 i hovedfag, og han er allerede godt på vej mod en international karriere som harmonikasolist, men samtidig er Morten Rossen meget alsidig. Han spiller både klaver, mundharmonika og musetteharmonika. Alt sammen lige gerne og i alle musikalske genrer.

Ved koncerten i morgen spiller Morten Rossen bl.a. værker af Bach, Per Nørgård og Kurt Schwann.



Et af sæsonens højdepunkter var den officielle højtidelighed omkring stiftelsen af Det Danske Harmonika Akademi. Elevernes repræsentant Jytte Benjaminson overrækker en spændende pakke til akademiets bestyrelsesformand, komponisten Sven Erik Werner. Bag den fine indpakning gemte sig en historisk harmonika. Til venstre ses komponisten Per Nørgård og til højre Mogens Wenzel Andersen, kendt fra TV-dysten Kontrapunkt.



Harmonika-talentet Morten Rossen giver i morgen koncert i Farum Kirke.





Ved stiftelsen af Det danske Harmonika Akademi i Birkerød ses vinderen af UNESCO's Junior Competition 1990 Heidi Hansen her spille for et selskab der fra venstre er formanden for Ny Musik i Birkerød Kirsten Benn, komponisten Per Nørgård, rektor for Det fynske Musikkonservatorium, komponisten Sven Erik Werner og i midten akademiets stifter Jeanette Dyremose.

# Internationalt harmonika-akademi stiftet

## Kendte musiknavne bag nyskabelse

**BIRKERØD:** En enestående nyskabelse i dansk musikliv, men også uden sidestykke internationalt er blevet stiftet i Birkerød. Her har harmonikaen fået sit eget akademi med det formål at stimulere interessen for komposition af et nyorienteret repertoire for harmonika til såvel undervisnings- som koncerthbrug. Kendte danske musiknavne som komponisten Per Nørgård og Jeanette Dyremose fra Det fynske Musikkonservatorium med flere står bag det nye akademi, hvis stiftelse markeres ved to koncerter i Bistrup og Vigerslev kirker i morgen og på lørdag.

Sammenlignet med klassiske strenge- og blæseinstrumenter

er harmonikaen en grønskolling og ofte udskejldt opkomling, der dog på mindre end et par hundrede år har præsteret en selvstændiggørelse og popularitet, der overgår mange af de ældre og såkaldt finere instrumenter, skriver rektor ved Det fynske Musikkonservatorium, komponisten Sven Erik Werner i en informationstryksag om det ny stiftede harmonika-akademi. Men fra Kaukasus til Atlanten, fra Balkan til Siljen, fra Nyhavn til Buenos Aires, fortsætter han, har harmonikaen givet klang og farve til folkets stemme - hvad enten der er vaigt hambo, java, gopak, vals eller tango som udtryk. Men selvom et klassisk repertoire ikke findes for harmonika er der efterhånden skrevet både solostykker og kammermusik med instrumentet i den centrale rolle og der er i de senere år sket en voldsomt stigende interesse, som er baggrund for idéen bag Det danske Harmonika Akademi.

Stiftelsen har fundet sted i akademiets nyindrettede mu-

siksalon i Birkerød og til stede var Per Nørgård, akademiets formand Sven Erik Werner, formanden for Ny Musik i Birkerød Kirsten Benn, Mogens Wenzel Andreasen, kendt fra TV-dysten Kontrapunkt samt akademiets samlede bestyrelse.

Markeringen af stiftelsen ved de to koncerter sker fredag den 30. marts kl. 19.30 ved en soire i Bistrup kirke og lørdag den 31. marts kl. 15 ved en matiné i Vigerslev kirke med efterfølgende receptioner for husets venner og elevkreder i institutionens lokaler i København. Der spilles værker af J. S. Bach, Per Nørgård, Sven Erik Werner, Kurt Schwann, Kusyakow, Zolotarjew, Kazakow, Boll, Brehme og Dyremose. De medvirkende er Birkerød Harmonika Orkester, de to vindere af UNESCO Junior Competition 1989 og 1990 Morten Rossen og Heidi Hansen samt en række andre elever af Det danske Harmonika Akademi's stifter Jeanette Dyremose. Der er gratis adgang.

## Harmonika-musik på et højt plan

Det Danske Harmonika Akademi, der har afdeling i Valby, holder stiftelseskoncert i Vigerslev Kirke på lørdag.

Interessen for harmonikaspillet har været stærkt stigende de senere år. Og en af frontfigurerne her er musikpædagogen Jeanette Dyremose, der sammen med sin mand, Lars Dyremose, gennem mange år har drevet Harmonikacentret på Flidsagervej i Val-

by. På initiativ af Jeanette Dyremose er Det Danske Harmonika Akademi nu også blevet stiftet.

Akademiet har to adresser i Danmark, nemlig i Birkerød og i Valby, og desuden en i Spanien.

Forleden kunne man i TV-avisen se og høre UNESCO-junior Competition's vinder, den 18 årige

Heidi Hansen, som gav prøver på det niveau, Det Danske Harmonika Akademi, vil tilstræbe.

I den kommende tid afvikles en række arrangementer i anledning af stiftelsen. På lørdag den 31. marts kl. 15.00 er der en koncert i Vigerslev kirke, hvor der medvirker solister og orkester fra Det Danske Harmonika Akademi's afdeling på Flidsager-

Frederiksborg Amts Avis • TORSDAG DEN 29. MARTS 1990

vej i Valby. Blandt de medvirkende er Heidi Hansen. Programmet består af værker af Per Nørgård, Svend Erik Werner, Christina Boll, Jeanette og Lars Dyremose samt russiske komponister.

Det er harmonikamusik på et meget højt plan. Der er gratis adgang.

Det er komponisten Per Nørgård, som selv har skrevet adskillige værker for instrumentet, da gav Jeanette Dyremose ideen til oprettelsen af akademiet, og han var da også til stede ved stiftelsen fornylig. Blandt de øvrige deltagere var komponisten Sven Erik Werner, medlem af Statens Musikråd. Han er blevet formand for akademiet.

Det Danske Harmonika Akademi arbejder tæt sammen med foreningen Ny Musik i Birkerød med

skabelse og opførelse af ny musik med harmonika for øje.



Nykårede Junior World Champion, Heidi Hansen, spillede Per Nørgaards »9 friends«, da Det danske Harmonika Akademi blev stiftet fornylig - og komponisten lyttede andægtigt.

Valbybladet

28. marts 1990



Det Danske Harmonikaakademi bydes velkommen i Birkerød - og ønskes held og lykke i aften og fremover!

Birkerød kommunes kulturudvalg

Kendte musiknavne bag nyskabelse:

## Internationalt harmonikaakademi stiftet

**E**n enestående nyskabelse i dansk musikliv, men også uden sidestykke internationalt er blevet stiftet i Birkerød. Her har harmonikaen fået sit eget akademi med det formål at stimulere interessen for komposition af et nyorienteret repertoire for harmonika til såvel undervisnings- som koncertbrug. Kendte danske musiknavne som komponisten Per Nørgård og Jeanette Dyremose fra Det fynske Musikkonservatorium med flere står bag det ny akademi, hvis stiftelse markeres ved to koncerter i Bistrup og Vigerslev kirker 30. og 31. marts.

Sammenlignet med klassiske strenge- og blæseinstrumenter er harmonikaen en grønskolling og ofte udskalet opkomling, der dog på mindre end et par hundrede år har præsteret en selvstændiggørelse og popularitet, der overgår mange af de ældre og såkaldte finere instrumenter, skriver rektor ved Det fynske Musikkonservatorium, komponisten Sven Erik Werner i en informationstryksag om det ny stiftede harmonikaakademi. Men fra Kaukasus til Atlanten, fra Balkan til Sijjan, fra Nylhavn til Buenos Aires, fortsætter han, har harmonikaen givet klang og farve til folkets stemme - hvad enten der er valgt hambo, java, gopak, vals eller tango som udtryk. Men selv om et klassisk repertoire ikke findes for harmonika er der efterhånden skrevet både solostykker og kammermusik med instrumentet i den centrale rolle og der er i de senere år sket en voldsomt stigende interesse, som er baggrund for ideen bag Det danske harmonika Akademi.

Stiftelsen har fundet sted i akademiets nyindrettede musiksalon i Birkerød og til stede var Per Nørgård, akademiets formand Sven Erik Werner, formanden for Ny Musik i Birkerød Kirsten Benn, Mogens Wenzel Adressen, kendt fra TV-dysten Kontrapunkt samt akademiets samlede bestyrelse.

Markeringen af stiftelsen ved de to koncerter skede fredag den 30. marts kl. 19.30 ved en soire i Bistrup kirke og lørdag den 31. marts kl. 15.00 ved en matiné i Vigerslev kir-



Ved stiftelsen af Det danske Harmonika Akademi i Birkerød ses vinderen af UNESCOs Junior Competition 1990 Heidi Hansen her spille for et selskab der fra venstre er formanden for Ny Musik i Birkerød Kirsten Benn, komponisten Per Nørgård, rektor for Det fynske Musikkonservatorium, komponisten Sven Erik Werner og i midten akademiets stifter Jeanette Dyremose.

ke med efterfølgende receptioner for husets venner og elevkreds i institutionens lokaler i København. Der spillede værker af J.S. Bach, Per Nørgård, Sven Erik Werner, Kurt Schwann, Kuszakow, Zolotarjew, Kazakov, Bell, Brehme og Dyremose. De som medvir-

ked var Birkerød Harmonika Orkester, de to vindere af UNESCO Junior Competition 1989 og 1990 Morten Rossen og Heidi Hansen, samt en række andre elever af Det danske Harmonika Akademi's stifter Jeanette Dyremose.

## To verdensmestre fostret i Birkerød

Som det fremgik af TV-avisen den 21. marts, hvor Ole Thisted snakkede harmonika mod nyåbnet World Champion 1990 Heidi Hansen, har Birkerød

fostret to verdensmestre, Heidi Hansen og Morten Rossen.

I knivskarp konkurrence med unge spillere fra en række fremtrædende harmonika-nationer,

lykkedes det Heidi Hansen fra Kalundborg at tilspille sig titlen Junior World Champion 1990 ved Unesco-verdensforbundets konkurrence i mandags i Wiesbaden. Der var to grupper i konkurrencen for 15 til 18 årige.

I den ældste gruppe blev endnu to danske placeret, tredjebedst blev Anders Vesterdahl fra Taastup og sjettebedst blev Majken Bell fra Hvidovre.

I den yngste gruppe besatte Suzette Hansen fra Jyllinge tredjepladsen.

De unge danske spillere er alle elever af den internationalt højt respekterede Jeanette Dyremose, lærer ved Det fynske Musikkonservatorium og Harmonikacentret i København. Jeanette Dyremose var også det ene medlem af dommertrioen.

Det var andet år i træk, Danmark satte sig på den fornemme titel. Sidste år var det Morten Rossen fra Allerød, som nu studerer hovedfag harmonika hos Jeanette Dyremose og er i fuld gang med at skabe sig en international karriere som harmonikasolist.

Heidi er til daglig elev 2.G på gymnasiet i Kalundborg, hvor hun trods sit musikerengagement klarer sig strålende. Musikken er blevet Heidis liv, hun tager to gange ugentligt tur-retur Kalundborg/København for at blive undervist af Jeanette Dyremose, og det har i det sidste

halve års tid givet Heidi et løft i hendes musikalske interpretationer. Det kom derfor ikke helt uventet for kredsen omkring hende, at titlen Junior World Champion tilfaldt hende.

## Birkerød Avis

De unge mennesker spiller på den nye fritidsharmonikas model, Jollyday, verdens mindste trekoredede harmonika - et blåvidt mistret instrument, beregnet til musikere i fritids-sangværelser og produceret af den italienske harmonikabyggerfamilie Borsini, efter mønstrebeskyttede tegninger af Jeanette og Lars Dyremose.

Men det er ellers ikke bare fritidsharmonika de unge mennesker her dyrker, for de vil alle gerne senere være noget ved musikken. Når de trækker i koncertdragterne, er der bud efter dem overalt. Fra den 15. til 19. marts er halvdelen af dem i Vesttyskland, hvor de giver fire koncerter i området omkring Stuttgart. I april og maj er der koncerter herhjemme og i DDR, og i juni spiller De Danske Harmonika Juniorer i Sverige og Vesttyskland. Den sidste koncert før sommerferien bliver i Frankfurt am Main Sankt Hans Aften den 21. juni, hvor de unge danske spiller en halv times program for 3.000 tilhørere i den Hote Jahrhunderthalle.

I betragtning af, at man i Vesttyskland råder over ikke mindre end ca. 5.000 registrerede organiserede harmonikaorkestre, kan det nok undre at man sender bud efter et dansk harmonikaensemble, men det har sikkert sin forklaring deri, at Jeanette Dyremose & De Danske Harmonika Juniorer allerede ved tidligere gæstekoncerter i Vesttyskland viste - at de spiller... helt anderledes!



Junior World Champions 1989 og 1990, Morten Rossen og Heidi Hansen, begge elever af Jeanette Dyremose, Det Danske Harmonika Akademi, Birkerød.



På billedet ses Junior-verdensmestrene 1989 og 1990 i UNESCO's Junior World Champion Competition Morten Rossen og Heidi Hansen, begge elever af Jeanette Dyremose, Birkerød.

# Verdensmestre i UNESCO-dyst

## To unge Birkerød-elever vandt titler

**BIRKERØD:** I UNESCO's internationale konkurrence for unge harmonikaspillere har elever fostret af Jeanette Dyremose, Birkerød, der er lærer ved Det fynske Musik-konservatorium og Harmonikacentret i København, for andet år i træk spillet sig til titlen: Junior World Champion.

Det var sidste år Morten Rossen, Allerød og i år gik verdensmester-titlen til Heidi Hansen, der er fra Kalundborg. FN-organisationen UNESCO's konkurrence fandt sted i Wiesbaden og Jeanette Dyremose var et af medlemmerne i dommertrioen, der desuden bestod af Kimmo Mattila fra Sibelius Akademiet i Finland og Hubert Kicken fra

konservatoriet i Maastricht i Holland.

Der var to grupper i konkurrencen, nemlig indtil 15-årige og indtil 18-årige og i den ældste gruppe blev endnu to danske placeret. Tredjebest blev Anders Vesterdahl fra Tåstrup og sjettebedst Majken Bell, Hvidovre. Alle er elever af Jeanette Dyremose.

Sidste års verdensmester Morten Rossen studerer ved Det fynske Musik-konservatorium hos Jeanette Dyremose og har naturligvis harmonika som hovedfag i sine bestræbelser på at skabe sig en international karriere som harmonikasolist.

Morten Rossen, Heidi Hansen og deres studiekammerater Sorja Edelung og Anders Vesterdahl, samt musikleder Charlotte Britt Hansen er netop vendt hjem fra en turné i Syd-tyskland. Her spillede de i TV

Süddeutsche Rundfunks Abendschau og gav koncerter i Stuttgart, Renningen og Hildrzhäusen. Alle steder for fulde huse og med tilbud om nye engagementer.

Heidi er til daglig elev i 2. g på gymnasiet i Kalundborg, hvor hun trods sit musikengagement, klarer sig strålende. To gange ugentligt tager hun til København for at blive undervist af Jeanette Dyremose og det sidste halve år har der været et sådant løft i hendes musikalske fortolkninger, at titlen Junior World Champion ikke kom helt uventet i kredsen omkring Heidi. Forrylrig spillede hun ved en matiné i Musiksalonen i Birkerød blandt andet Per Nørgårds »9 Friends« og komponisterne Per Nørgård og Sven Erik Werner, der begge var til stede, roste Heidi's modne harmonikaspil.



De Danske Harmonika Juniorer, som her står samlet omkring deres leder Jeanette Dyremose i hendes amerikanske Pontiac Fiero med den hvide harmonika på fronten spiller på den ny fritidsharmonikamodel Jollyday. Det er verdens mindste trekorede harmonika produceret af den italienske harmonikabyggerfamilie Borsini efter mønsterbeskyttede tegninger af Jeanette og Lars Dyremose.

# De vil alle gerne være noget ved harmonikaen

## Harmonika juniorer til Vesttyskland og Sverige

**BIRKERØD:** Det er ikke bare fritidsharmonika de unge mennesker i ensemblet »De Danske Harmonika Juniorer« under ledelse af Jeanette Dyremose fra Birkerød dyrker. De vil alle gerne senere være noget ved musikken, og når de trækker i koncertdragterne er der bud efter dem overalt. Foran dem ligger koncertturnéer i såvel Vesttyskland som Sverige.

Halvdelen af dem er fra den

15. til 19. marts i Vesttyskland, hvor de giver fire koncerter i området omkring Stuttgart. Efter koncerter herhjemme og i DDR i april-maj spiller »De Danske Harmonika Juniorer« i Sverige og Vesttyskland. Den sidste koncert før sommerferien bliver i Frankfurt am Main på Sarkhanssaften den 23. juni, hvor de unge danske harmonikaspillere giver et halv times program for tre tusinde tilhørere i den flotte Jährnderhalle.

I betragtning af, at man i Vesttyskland råder over ikke færre end ca. 5.000 registrerede og organiserede harmonikaorkestre, kan det nok undre, at man sender bud efter et dansk harmonika ensemble, men det har sikkert sin forklaring i, at Jeanette Dyremose & »De Danske Harmonika Juniorer« allerede ved tidligere gæstekoncerter i Vesttyskland har vist, at de spiller helt anderledes.

# To tyske orkestre til harmonikafest

## Årets harmonikafest holdes i Toftevangskolens festsal

**BIRKERØD:** Efter den hidtil travleste musikseson slutter institutioner og orkestre omkring Jeanette og Lars Dyremose nu af med harmonikafest i Toftevangskolens festsal. Der har altid gået ry af Birkerøds harmonikafester, og også denne gang er alle sejt sat til. Arrangementet finder sted lørdag den 26. maj.

I år har man inviteret hele to tyske harmonikaorkestre, Cargnellis Stuttgarter Juniorer og Oettingers Stuttgarter seniorer. Heinz Oettinger er en af Baden Württembergs fremtrædende orkesterledere, og så er han en ren mester i at spille på den såkaldte torader, den diatoniske harmonika, som engang var meget udbredt i Danmark.

Heinz Oettinger giver selvfølgelig prøver på sin kunnen med ländler og polkæer fra sin hjemegn Schwarzwald. Søskenparret Sandra og Stefan Taferner vil endvidere spille duetter i bayersk stil og stemning.

Birkerød Harmonika Orkester og Det Danske Harmonika Ensemble vil levere rytmisk musik, og Unesco Junior World Champions 1989 og 1990, Morten Rossen og Heidi Hansen, får man også lejlighed til at høre i samspil med andre fremtrædende unge harmonikaspillere fra kredsen omkring Jeanette Dyremose.

Harmonikacentrets yngste og ældste musikere skal også optræde. Både lille Christian på fem år og Valde på 80 år vil give prøver på deres kunnen. Underholdningen starter den 26. maj klokken 16.00, og der fortsættes med spisning og vin før det afsluttende harmonikabal, som nok skal få sat gang i dansen. Adgangskort kan købes i Birkerød Boghandel, Hovedgaden 37.



Jollyday - in any way, står der malet i ansigterne på de unge mennesker fra De Danske Harmonika Juniorer, som her står samlet omkring deres leder Jeanette Dyremose i hendes amerikanske Pontiac Fiero, med den hvide harmonika på fronten.

Komponisten Per Nørgård (i midten) har netop modtaget en gave fra elevkredsen til akademiet i forbindelse med stiftelsen af Det Danske Harmonika Akademi. Til venstre ses formanden for Ny Musik i Birkerød, Kisten Benn.





# Her sker der noget



Sonja Edeling giver koncert i Farum Kirke på søndag den 22. april kl. 20.00.

## To ekstra harmonika-koncerter i Farum Kirke

De to næste søndage - den 22. og 29. april - kan man høre to af Danmarks dygtigste harmonikaspillere i Farum Kirke. Det er to ekstrakonserter, der ikke indgår i den almindelige fastlagte koncertrække.

Den 16. januar blev der skabt en enestående nyhed i dansk musikliv - Det danske Harmonika Akademi. Det blev stiftet med det formål at stimulere interessen for komposition af et nyorienteret repertoire for harmonika til såvel undervisnings- som koncertrug. Kendte danske musiknavne som komponisten Per Nørgård og rektor ved Det fynske Musikonservatorium, komponisten Sven Erik Werner og den kendte musikpædagog Jeanette Dyremose har været i gangssættende kræfter bag stiftelsen af det nye akademi. Begivenheden er blevet markeret og festligholdt ved flere koncerter. Søndag den 22. april og 29. april er der koncerter i Farum Kirke, hvor der bliver lejlighed til at høre to af de allerdygtigste unge danske harmo-

nikaspillere. Koncerterne finder sted kl. 20.00 - første gang med Sonja Edeling som solist. Hun er elev af Jeanette Dyremose og har placeret sig fornemt ved adskillige internationale konkurrencer. Den 29. april er det med Morten Rossen. Programmet til de to koncerter er sammensat meget vidtspændende og viser indgående instrumentets store musikalske mulighed og klanglige skønhed. Koncerterne er arrangeret uden for den almindelige koncertrække ved Farums kirker, og det har derfor været nødvendigt at sælge billetter til koncerterne. Billetterne, der også kan købes ved indgangen fra kl. 19.30, koster 30 kr. for voksne og 10 kr. for børn under 12 år - 20 kr. for pensionister.



Tegning

Henry Malchau

Birkerød



**SONJA EDELING** : Jysk harmonikapige med gå-på-mod. Da alt i Jylland var prøvet, pakkede hun for to år siden sin kuffert og flyttede til København for at blive musikstuderende ved Jeanette Dyremose. Bemærkelsesværdige placeringer ved internationale konkurrencer samt nu medlem af Jeanette Dyremoses verdensberømte harmonika ensemble. Er netop vendt hjem fra Stuttgart, hvor hun - sammen med spillekameraterne Morten Rossen, Heidi Hansen og Anders Vesterdahl - gav fire koncerter samt spillede og blev interviewet i TV-Süddeutsche Rundfunks Abendschau. De unge danske blev meget feterede, og havde "hof" fra ankomst til afrejse. Sonja syntes det var skønt at blive vartet op i hele fire dage.

**MORTEN ROSSEN** : Begyndte som 6-årig hos Jeanette Dyremose, som stadig er hans hovedfagslærer. 1. priser i UNESCO- og de berømte Klingenthalerkonkurrencer, 1986 guldmedalje og talentpræmie ved Berlinskes Musikkonkurrence, og 1989 JUNIOR WORLD CHAMPION ved verdensforbundets konkurrence i Wiesbaden, BRD. Ligeledes 1989 optaget ved Det fynske Musikonservatorium med karakteren 13 i både hovedfag og prima vista. Morten er allerede godt på vej mod international karriere som harmonikasolist, med tre koncerter for harmonika og orkester - Nørgård og Przybylski på programmet, - men samtidig er Morten meget alsidig, spiller klaver, mundharmonika og musetteharmonika. Altsammen lige gerne og i alle genrer.

**Instrumenterne** : Begge solister spiller på specialbyggede harmonikaer, kreerede i samarbejde mellem Jeanette Dyremose og Vinzente Borsini, Castelfidardo, Italien.

SØNDAG DEN 22.APRIL KL.20.00

SONJA EDELING

- Kurt Schwaen : SCHERZO INFERNALE
- Patrick Busseuil : LAETITIA PARC SUITE  
Balladen om bæveren/Den melankolske engel før 4.preludium/Historien om Pirovi's skag/Drengen om snemanden der ønskede at kunne gå/Papegøjen og tyven.
- Jurij Kazakov : UKRAINSKE VARIANTER  
\*\*\*\*\*
- Per Nørgård : Af 9 FRIENDS  
1.Secret One/4.Tiny/7.Onwards
- J.S.Bach : PRÆLUDIUM OG FUGA i e-mol
- Hans Brehms : PAGANINIANA  
Tema.Allegro marcato ma leggiero/Toccatata 1./Capriccio molto leggiero/Invention.Kanon i B/Andante/Toccatata 2./Finale molto allegro.

SØNDAG DEN 29.APRIL KL.20.00

MORTEN ROSSEN

- Kurt Schwaen : SCHERZO INFERNALE
- V.Semyonov : DON RAPSODI  
1.Maestoso/2.Presto con brio/  
3.Maestoso vivace.
- Per Nørgård : UNFOLDING SUITE af 9 FRIENDS  
Secret One/Opening One/Onwards/Three-faced Goddess.  
\*\*\*\*\*
- J.S.Bach : PRÆLUDIUM OG FUGA i D-dur (BWV 532)
- V.Solotarev : SONATE NR.2.  
1.Allegro ingenuo/2.Adagio tranquillo molto/3.Vivacissimo con spirito.
- K.B.Przybylski : CONCERTO CLASSICO/Klav.akk.Peter Borel  
1.Allegro vivace 2.Andante sostenuto  
3.Moderato/Tema/Marciale/L'istesso tº/  
Piu mosso/Tranquillo/Piu mosso,anim./  
Deciso/Semplice/Agitato/Fresco/Funebre/Finale vivo.

26.maj 1990

MariaKirken Helsingør.

Pia & Fritz blev gift, til akkomp. af Ellen Bennedbak og Lars D. med Anne Linnets FORÅRS DAG.



Tegning  
Henry  
Malchau  
Birkerød

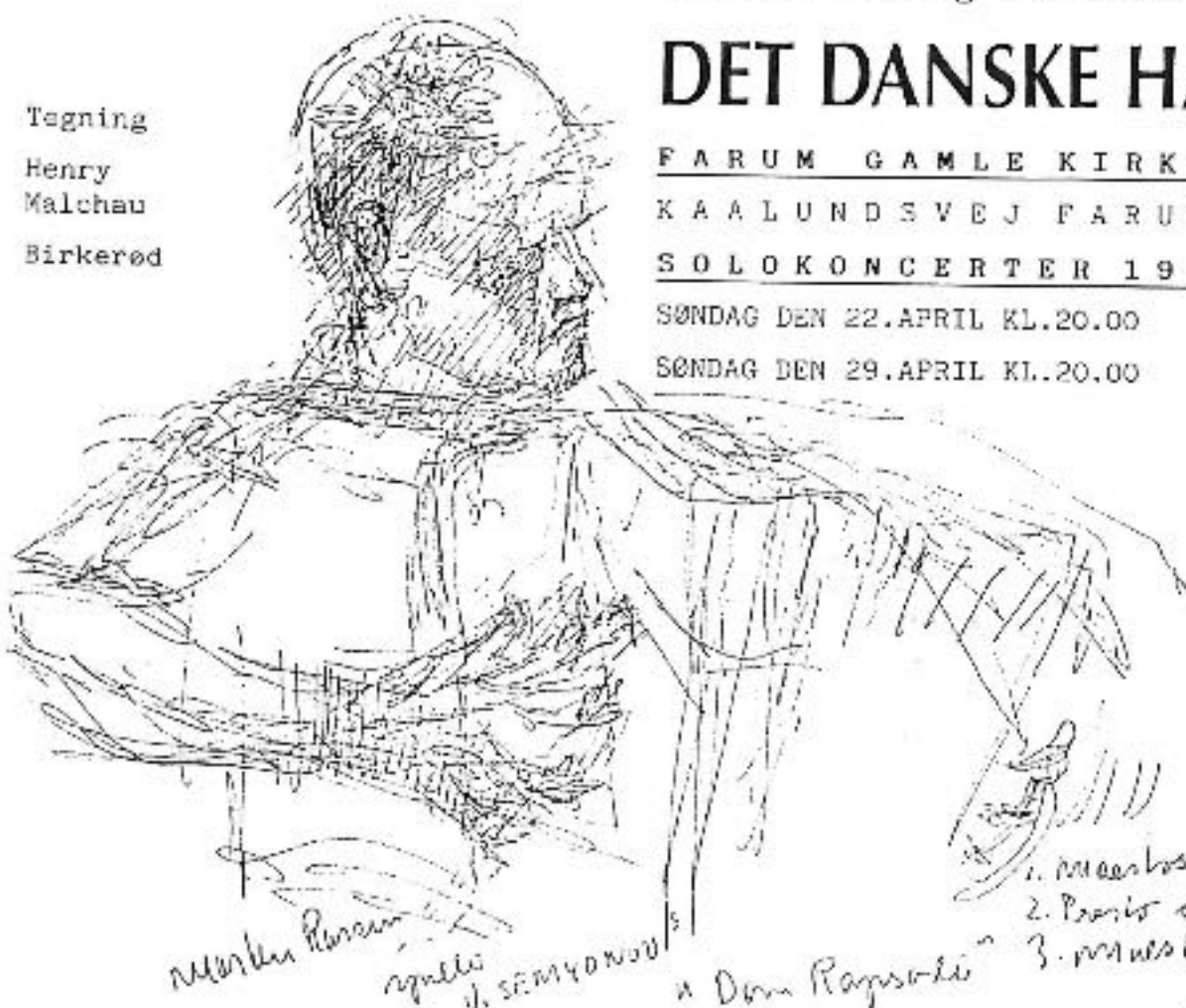

Koncerter i arrangementsrækken omkring stiftelsen af

# DET DANSKE HARMONIKA

FARUM GAMLE KIRKE

KAALUNDSVEJ FARUM

SOLOKONCERTER 1990

SØNDAG DEN 22.APRIL KL.20.00

SØNDAG DEN 29.APRIL KL.20.00

# AKADEMI

SONJA EDELING

MORTEN ROSSEN

- Værker af
- Johan Sebastian Bach
- Per Nørgård
- Hans Brehme
- Patrick Busseuil
- Kurt Schwaen
- V. Solotarev
- Jurij Kazakov
- V. Semionow
- J. & L. Dyremose
- K.B. Przybylski

1. Maestoso  
2. Presto con brio  
3. Maestoso vivace  
2/6-88  
HFM

KALUNDBORG

# Trak VM-titlen hjem

Heidi Hansen fik 1. plads i UNESCO-dyst på harmonika

Det var en noget overrasket men glad Heidi Hansen fra Kalundborg, der onsdag fik en dommerjury's ord for, at hun havde vundet UNESCO-forbundets verdenskonkurrence for unge solister ved at spille fremragende på sin harmonika.

Den 18-årige længevirtuos havde sendt et bånd med 25 minutters spil til dommerne i den tyske by Wiesbaden, hvor konkurrencen fandt sted. På baggrund af det indsendte bånd fik Heidi Hansen 47 ud af 50 mulige points, hvilket gav hende en sikker 1. plads blandt 19 unge deltagere fra hele verden.

Heidi Hansen var selv tilstede i den tyske by, da

spændingen blev udløst. Sammen med tre andre elever fra Jeannette og Lars Dyremoses Harmonikaskole i København har hun netop været på turné i Tyskland med flere solo-optrædender ved offentlige arrangementer og i tv.

Jeg blev noget overrasket. Jeg havde ikke ventet, at jeg ville vinde, lyder den spontane kommentar fra den glædesstrålende Kalundborg-pige.

Programmet, der imponerede dommerne, var stykker af J.S. Bach, Per Nørgård, Antoni Kuszakov og Soletel.

Senere på året skal Heidi Hansen give koncerter i Tanningen i Tyskland.



18-årige Heidi Hansen - gav et nummer i TV-avisen i aftes.

## Kalundborg-pige vandt VM på harmonika

Læs side 2

Heidi Hansen - kan kalde sig verdensmester.



Montag, 19. März 1990

Konzertabend beim Möhringer Handharmonika-Spielring

## Meilenstein über Grenzen hinweg

Orchester fährt Ende Mai zum Gegenbesuch nach Kopenhagen

STUTTGART/MÖHRINGEN (met). Zu einem konzertanten Abend, unter dem Thema „Solistenkonzertieren auf dem Akkordeon“, hatte der Handharmonika-Spielring Möhringen am vergangenen Samstag eingeladen.

Dr. Ralph Ulmer, Vorstand des Möhringer Spielrings, der gekannt durch das Programm führte, wies in seiner Ansprache auf die besondere Bedeutung des Abends als „Meilenstein der Musik über Grenzen hinweg“ und auf die bevorstehende Konzertreise der Möhringer Ende Mai nach Kopenhagen hin.

Den Anfang des Konzertreises markierte das Orchester des Harmonika-Spielrings unter der Leitung von Heinz Oettinger mit einem „Nordischen Präludium“ und einer „Fantasie“ über ein allfranzösisches Lied, beides komponiert von F. Stege. Sowohl mit dem eher getragenen Präludium, als auch mit der schwungvollen „Fantasie“, stellte das Orchester sein großes Können unter Beweis.

Morten Rossen, Gewinner des „Internationalen Unesco-Weltbewerbes“ 1989, führte den Konzertreigen mit dem „Präludium und Fuge in D-Dur“ von Johann Sebastian Bach fort. Die zweite Solistin des Abends war Heidi Hansen. Sie trug aus der Sonate von A. Kuszakov das Allegro moderato, Lento dolcissimo und Presto vor. Die rhythmischen Wechsel erlaubten tausendfache Assoziationen: Leicht und heiter vorgetragen, entstand in der Vorstellung eine heiter-melancholische Geschichte.

Verstärkt durch Sonja Edeling und Anders Vesterdahl, trug das Solisten Quartett Auszüge aus dem Werk „Friends“ des dänischen Komponisten P. Nørgård vor. Auch hier ein breites Spektrum verschiedenster Assoziationen: geheimnisvoll, trist...

Fazit des Abends: Akkordeonmusik reicht weit über die Vorstellung bayrischer Polkas und Ländler hinaus. Mit einem gemächlichen Beisammensetzen fand der Konzertabend einen schönen Ausklang.

## Filder/Stuttgart



Ein vielfältiger Konzertreigen wurde den Besuchern am Samstag beim Handharmonika-Spielring in Möhringen geboten. Das Orchester des Vereins (Bild) eröffnete den Abend. Dann griffen Solisten aus Kopenhagen in die Tasten. Die Möhringer werden im Mai nach Dänemark reisen. FZ-Foto: Bargmann

Horsens Folkeblad TORSDAG 15. MARTS 1990



De fire danske harmonikaspillere, som farter rundt i Tyskland. Fra venstre er det Heidi Hansen fra Kalundborg, Anders Vesterdahl fra Tåstrup, Sonja Edeling fra Horsens og Morten Rossen fra Allerød.

HORSENS-PIGEN SONJA EDELING kommer rundt i den store verden, takket være sin harmonika.

I disse dage spiller hun og tre kammerater i området omkring Stuttgart i Vesttyskland. Ud over Sonja Edeling er det Heidi Hansen fra Kalundborg, Anders Vesterdahl fra Tåstrup og sidste års junior world champion Morten Rossen fra Allerød. De bliver alle undervist hos Jeannette Dyremose.

De sydtyske aviser har bragt megen omtale af det danske besøg, fortæller Jeannette Dyremose. Interessen for at spille harmonika er enorm i Stuttgart. Der er i byen over 200 harmonika-foreninger.

De unge danskere skal give fire koncerter. De skal også være med i en udsendelse i det sydtyske tv SDRs program 3, hvor de skal spille og fortælle.

Efter besøget i Stuttgart rejser de to yngste - 18-årige Heidi Hansen og 17-årige Anders Vesterdahl - videre til Wiesbaden, hvor de skal deltage i UNESCOs verdenskonkurrence for unge solister.

# Birkerød Avis

Nr. 13 39. årgang

Birkerød Posten

Tirsdag den 27. marts 1990



Fra den interne højtidelighed ved Det Danske Harmonika Akademi's stiftelse. Nykårede Junior World Champion Heidi Hansen spiller Per Nørgårds 9 Friends. Andægtigt lyttende: Fra venstre Kirsten Benn, formand for Ny Musik, komponisten Per Nørgård, Sven Erik Werner. Bagved i midten akademiets stifter Jeanette Dyremose.

Ny enestående institution i Birkerød

## Det Danske Harmonika Akademi

Det Danske Harmonika Akademi er blevet stiftet. Institutionen er enestående i sin art med to adresser i Danmark og én i Spanien.

Det er Jeanette Dyremose, som forloids har taget initiativ til at få plantet det danske flag solidt i det kommende EF-

Europa.

Forleden kunne man i TV-avisen se og høre UNESCO-Junior Competitions vinder, den 18 årige Heidi Hansen,

\*\*\* SØNDAG 24. JUNI 1990

som gav prøve på det niveau Det Danske Harmonika Akademi vil tilstræbe.

Den officielle stiftelse fandt sted i akademiets musiksalon på Lyngholmen i Birkerød under overværelse af blandt andre Danmarks verdensberømte komponist Per Nørgård, som er akademiets inspirator og igangsætter, samt medlem af Statens Musikråd Sven Erik Werner. Ny musik i Birkerød's formand, Kirsten Benn, musikvidenskabsfænomenet Mogens Wenzel Andreasen, samt den nye bestyrelse med stifteren Jeanette Dyremose i spidsen.

I den kommende tid afvikles en række arrangementer i an-

ledning af stiftelsen. Nu fredag den 30. marts er der koncert i Bistrup Kirke under medvirken af Birkerød Harmonika Orkester, de to Birkerød-opfostrede Junior World Champions 1989 og 1990, Morten Rossen og Heidi Hansen, samt mange andre. En enestående begivenhed omkring en enestående institution. Der er gratis adgang og programmet består af værker af Per Nørgård, Sven Erik Werner, Christina Boll, russiske komponister, samt Jeanette og Lars Dyremose.

## Möhringen

9.3.90

Ernst Beckmann



Die vier Solisten: Heidi Hansen, Anders Vesterdahl, Sonja Edeling und Morten Rossen (von links). Foto: a-

## Junge Akkordeonmeister

Möhringen (ev) – Einen musikalischen Leckerbissen ganz besonderer Art wird der Handharmonika-Spielring Möhringen am Samstag, 17. März, in der Turn- und Versammlungshalle servieren. Vier junge Dänen, 17 bzw. 18 Jahre alt, allesamt meisterlich im Umgang mit dem Akkordeon, werden als Solisten in einem Akkordeonkonzert in ihre Instrumenten-Knöpfe greifen.

Das Quartett belegte bei den vergangenen dänischen Junioren-Meisterschaften die vordersten Plätze, und Morten Rossen darf sich sogar mit dem Titel eines Akkordeon-Juniorenweltmeisters schmücken.

Der Möhringer Handharmonikaspielring möchte mit dieser Musikveranstaltung gleich zwei Fliegen mit einer Klappe schlagen. Einerseits sollen die Möhringer Bürger in den Genuss eines gar wohlschmeckenden Ohrenschauspiels kommen, andererseits soll den jungen Künstlern mit diesem Auftritt psychologische Schützenhilfe für eine bevorstehende, schwere Aufgabe geleistet werden. Die Vier bereiten sich auf die Teilnahme an den Meisterschaften -Coupe Mondiale 1990- in Trassingen vor. Kontakte zwischen dem Kopenhagener Harmonika-Institut, das die jungen Dänen ausbildet, und dem Dirigenten des Handharmonikaspielrings machen dieses Konzert möglich. Im Gegenzug werden dafür zwei Or-

chester des Spielrings Ende Mai auf Konzertreise gehen: nach Kopenhagen.

Das Programm am 17. März bestreiten Heidi Hansen, Sonja Edeling, Anders Vesterdahl und Morten Rossen als Solisten sowie die Orchester des Handharmonikaspielrings Möhringen. Dirigenten sind: Heidrun Cargnelli und Heinz Oettinger.

Das Konzert beginnt um 19.30 Uhr. Der Eintritt kostet zehn Mark, im Vorverkauf acht Mark (Telefon 7 80 31 21).

# MORGEN AVISEN Jyllands Posten

DANMARKS MEST LÆSTE SØNDAGSAVIS



MUSIKLEGATER – Tre unge talentfulde musikstuderende – fra venstre trompetist Morten Rossen-Jørgensen, guitarist Jesper Sievæk og harmonikaspieler Michael Brydenfeldt – har fået rejselegater på henholdsvis to gange 10.000 og 5000 kr. fra finansieringsvirksomheden Disko, her repræsenteret ved administrerende direktør Ib Yde (th). Legatet er ment som opmuntring for unge musikstuderende i provinsen. Endnu et legat på 1000 kr. gik til cellist Otto Andersen, Aalborg, der måtte melde afbud til overrækkelseren, fordi han var styrtet på cykel.

# GAMMEL DANS

OG LITT TIL

## To verdensmestre fostret i Birkerød

Som det fremgik af TV-avisen den 21. marts, hvor Ole Thisted snakkede harmonika med nykårede World Champion 1990 Heidi Hansen, har Birkerød fostret to verdensmestre, Heidi Hansen og Morten Rossen.

I knivskarp konkurrence med unge spillere fra en række fremtrædende harmonikationier, lykkedes Heidi Hansen fra Kalundborg at tilspille sig titlen Junior World Champion 1990 ved Unesco-verdensforbundets konkurrence i Wiesbaden. Der var to grupper i konkurrencen for 15 til 18 årige.

I den ældste gruppe blev endnu to danske placeret, trediebedst blev Anders Vesterdahl fra Taastrup og sjettebedst blev Majken Bell fra Hvidovre.

I den yngste gruppe besatte Suzette Hansen fra Jyllinge tredjepladsen.

De unge danske spillere er alle elever af den internationale højt respekterede Jeanette Dyremose, lærer ved Det fynske

## Tormod Vas durspillkla

• «Midi-Jens  
en trollmar

• Arnstein Sørun  
etter ulykken

• Jan Borseth - trønd

• Landsfestivaler

• Titano  
på Otta



Dette er Birkerød Harmonika-orkester, som i høst sto som arrangør for en trekkspillfest, nærmere bestemt den 23. sep-

tember. Orkesteret var også med på den tidligere omtalte turen til Innsbruck og gjorde stor suksess med sitt eminente spill.

Musikkonservatorium og Harmonikaentret i København. Jeanette Dyremose var også det ene medlem af dommertrioen.

Det var andet år i træk, Danmark satte sig på den fornemste titel. Sidste år var det Morten Rossen fra Allerød, som nu studerer hovedfag harmonika hos Jeanette Dyremose og er i fuld gang med at skabe sig en international karriere som harmonikasolist.

Heidi er til daglig elev i 2.G på gymnasiet i Kalundborg, hvor hun trods sit musikerengagement klarer sig strålende. Musikken er blevet Heidis liv, hun tager to gange ugentlig tur retur til Kalundborg/København for at blive undervist af Jeanette Dyremose, og det har i det sidste halve års tid givet Heidi et løft i hendes musikalske interpretationer. Det kom derfor ikke helt uventet for kredsen omkring hende, at titlen Junior World Champion tilfaldt hende.



Junior World Champions 1989 og 1990, Morten Rossen og Heidi Hansen, begge elever af Jeanette Dyremose, Det Danske Harmonika Akademi, Birkerød.

## Harmonika-fest i Birkerød

**JUBILEUMSNUMMER**  
★ 10 ÅR ★ JUNI '80 - JUNI '90 ★

## «Verdens beste»



Dette er Morten Rossen fra Birkerød, også kaldt «verdens beste junior på harmonika».

Titlen har han tilegnet sig da han vandt en UNESCO-pris

ved en kongress i harmonika-verdensforbundet. Morten vandt førstepremien i eldste kategori, som går til og med 18 år.



# Håvard Svendsrud

– ungt trekkspilltalent

- ★ «Inflasjon» i trekkspill-«VM»
- ★ Steinsgårdskroken i Nannestad
- ★ Nytt fra utlandet
- ★ Festivalkalender



# GAMMEL DANS

OG LITT TIL

Øver ti timer hver dag



## Alain Musichini

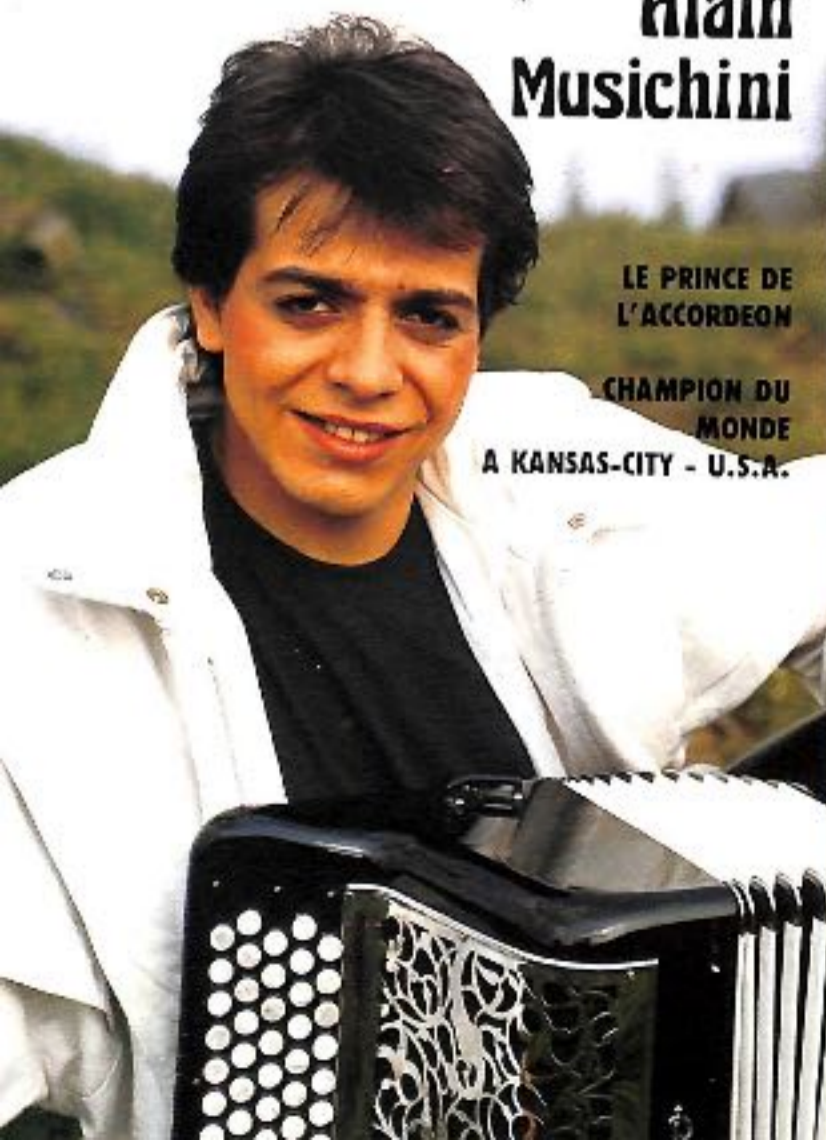

LE PRINCE DE  
L'ACCORDEON

CHAMPION DU  
MONDE

A KANSAS-CITY - U.S.A.

Heidi Hansen fra Kalundborg var gullmedaljør ved Berling-skes Musikkkonkurrence i 1988, og som følge av det ble hun i sommer uttatt til å representere Danmark i en rekke internasjonale sammenhenger.

Unge Heidi har ikke kommet sovende til resultatene. Før konkurransene øver hun opptil 10 timer daglig, når ferie og fritid fra skolen tillater det. Hennes lærer er Jeanette Dyremose, som er meget stolt av sin ihverdige elev.

*Alain  
Musichini,  
som fik fantastisk  
succes i Skt. Anne-  
salen v.  
Konserthuset  
1986.*



# TREKKSPILL NYTT

Nr. 2—APRIL 1989

Utgitt av Norsk Trekkspillernes Landsforbund ÅRGANG 18—PRIS KR.20,-

## UNGE TALENTER

### Verdens bedste harmonika-junior



Jeanette Dyremoses eminente elev, Morten Rossen.

Den 17-årige Morten Rossen vandt på en kongres i Wiesbaden 1. prisen som verdens bedste junior-harmonikaspiller.

Harmonika-verdensforbundet under UNESCOs paraplyorganisation International Music Council har netop afsluttet vinterens kongres med tilhørende juniorkonkurrencer, og det var i ældste kategori — til og med 18-årige, at en af Jeanette Dyremoses elever, Morten Rossen vandt prædikaten: — den bedste.

Morten har siden han var seks år gammel været elev af Jeanette Dyremose fra Birkerød Harmonikaorkester. Ved koncerten i Wiesbaden spillede han et tyve minutters program med værker af Per Nørgård, J.S. Bach og Semionov, og da han var færdig fik han et minuttlang bifald.

Det viste sig da også ved dommernes afgørelse, at Morten havde lagt luft ned til de to næste i juniorkonkurrencen: Ud

af 50 mulige point fik han 46,75, mens Angeline Mc Cloy fra Storbritannien opnåede 40,75 point og nr. 3, en tjekke, hvis navn vi vil skåne skrivemaskinetastaturet for, fik 38,50 point.

Det blev således endnu engang bekræftet, at dansk harmonikakultur gennem de sidste år har bevæget sig stadig nærmere toppen af verdenssitén.

Det fortættede musikalske miljø, Jeanette Dyremose har skabt for harmonikaspillende ungdom på landets største fagskole Harmonikacentret i København, har i høj grad intensiveret talentmassen. Den del af de unge, som virkelig ønsker at gå ind for sagen, modtager — udover hovedfag harmonika — undervisning i horelære, musikteori, klaver, improvisation, kammermusik og ensemblespil. Men det som virkelig tæller og trækker niveauet opad, er et fag, som Jeanette Dyremose kaller solostudio.

Harmonikacentret gennemfører solostudio's på mange planer, men det er især det solostudio som omfatter unge fra 13 til 24 år, det har været med til at gøre dansk harmonikaspil kendt langt udover landets grænser.

12—13 unge mennesker fra Jylland, Fyn og Sjælland mødes hver onsdag aften i Harmonikacentret og fremfører både ny-indstuderinger og repertoire for hinanden. Efter hvert udenad fremført program kritiserer solostudiets øvrige spillere detaljer ved interpretationerne og fremhæver andre detaljer.

Folk udefra, som har overværet sådanne musikaftener, påstår at skrappere kritik end den, disse unge indbyrdes udveksler kan man ikke forestille sig, og det påstås på det sidste, at de unge, Jeanette Dyremose sender til internationale stævner, allerede for afrejsen har måttet gennemleve den værste konkurrencesituation, nemlig den, som finder sted onsdag aften i Harmonikacentrets orkestersal i Valby, Morten Rossen fortæller, at da det her i landet er skik og brug, at man skaffer sig papir på det, man kan, har han sagt opragelse på Det fynske Musik-konservatorium. Så for tiden forbereder han sig til optagelsesprøven i april.

Hvis han kommer ind, vil han kunne fortsætte sine solistiske studier hos Jeanette Dyremose, som også er lærer på Det fynske Musik-konservatorium, og det vil således blive det 12. år, Morten får undervisning hos samme lærer.

Birkerød Harmonikaorkester skal underholde ved uddelingen af Birkerød Kulturpris i aften på rådhuset. Og på baggrund af Mortens fornemme 1. pris ved UNESCO-konkurrencen får gæsterne lov til at høre et enkelt stykke fra Mortens konkurrenceprogram i forrige uge i Wiesbaden.

*Heldi Hansen, med en af hendes første præmier.*



### Jeanette Dyremose & Det Danske



### Harmonika Ensemble

LIVE MIT  
HÖHNER

DIE WELTMÄRKE DEICHMUSIK



På disse reportagebilleder fra Harmonika-Festivalen i Innsbruck, hvor De Danske Harmonika Juniorer vakte furor med deres fremførelse af Komedianternes Dans fra Smetanas Den solgte Brud ses øverst: Heidi, Suzette, Katrine og Sonja og på det nederste billede Anders, Helgi, Morten og Majken.

# Blev en succes blandt 7500 harmonikaspillere

Jeanette Dyremose i juryen ved 11. Verdens-musik konkurrence

**BIRKERØD:** Den kendte harmonikamusikpædagog Jeanette Dyremose, Birkerød, har med 70 elever og lærere fra sin musikskole Harmonika-centret deltaget i det europæiske orkesterforbunds harmonika-festival i Innsbruck, og det med stor succes.

Festivalen sluttede med en kæmpedemonstration med 7500 harmonikaspillere fra 119 nationer på Innsbrucks olympiske stadion. Et TV-hold ledet af Trossanger konservatoriets direktør Wolfgang Layer var med til at udpege Jeanette Dyremoses danske harmonikaspillere som en af festivalens store publikumssuccesser, og der blev indgået en aftale om deres medvir-

ken i en reportagefilm fra Innsbruck-stævnet, som bliver sendt over en række europæiske tv-stationer.

I disse dage er Jeanette Dyremose i Klingenthal i DDR, hvor hun for 13. gang medvirker i et internationalt jurypanel ved Voigtländische Musiktagens harmonika- og kammermusik-konkurrencer.

Endelig er hun i dagene den 1. til 24. juli indbudt til at deltage i Verdens musik konkurrencen World Music Concours, der for 11. gang finder sted i den hollandske by Kerkrade. Det er en konkurrence, som omfatter næsten alle orkester-genrer: Symfoniorkestre, harmoniorkestre, strygeensembler, brassbands, harmonikaorke-

stre, big bands samt jazzgrupper og kor fra hele verden. På grund af Jeanette Dyremoses store indsats på området harmonika-ensemble skal hun være med i juryen for denne gruppe, hvor hun kommer i selskab med bundesdirigent Fritz Döbler, Vesttyskland, og professor Hubert Kicken, Holland.

Man har samtidig fået Jeanette Dyremoses tilladelse til at benytte et af hendes repertoirestykker som pligtstykke i harmonika-konkurrencen, der afvikles i dagene 7., 8., og 9. juli. Det er Hans Bolls Fantasi, Tocata og Fuga over Bach/DDHE, hvor de sidste bogstaver står for Det Danske Harmonika Ensemble skrevet til DDHE i 300-året for J. S. Baches fødsel.



Morten Rossen og Jeanette Dyremose ved undervisningen.

# Han er verdens bedste junior på harmonika

17-årige Morten Rossen fra Birkerød vandt UNESCO-pris

**BIRKERØD:** Ved en kongres i harmonika-verdensforbundet under UNESCO's International Music Council har den 17-årige Morten Rossen fra Birkerød Harmonika Orkester vundet 1. prisen og derved placeret sig som verdens bedste junior-harmonikaspi-

ller.

Morten vandt 1. prisen i ældste kategori, som går til og med 18 år. Efter et 20 minutters program med værker af Per Nørgård, J. S. Bach og russeren Semionov gav kongrespanelet ham et minutlangt bifald.

Ud af 50 mulige points fik Morten Rossen 46,75, Angeline Mc Cloy, Storbritannien 40,75 og R. Hrdlicuovja, Tjekkoslovakiet 38,50 points. Morten Rossen er elev af Jeanette Dyremose, Birkerød, og hans fine præstation bekræfter, at dansk harmonika-kultur i de senere år har bevæget sig stadig nærmere toppen af verdenseliten.

Det musikalske miljø, Jeanette Dyremose har skabt for harmonikaspillende ungdom på Harmonika-centret i København, har i høj grad bragt nye talenter frem.

Udover harmonika som hovedfag modtager de af de unge, som virkelig går ind for sagen, undervisning i hørelære, musikteori, klaver, improvisation samt kammermusik og ensemblespil. Men det, der virkelig tæller, er et fag, som Jeanette Dyremose kalder solostudie.

Morten Rossen selv fortæller, at da han gerne vil skaffe papir på sin kunnen, har han nu søgt optagelse på Det fynske Musik-konservatorium i Odense. Han forbereder sig til optagelsesprøven i april, og kommer han ind-



Verdens bedste junior-harmonikaspieler Morten Rossen

vil han kunne fortsætte sine solistiske studier hos Jeanette Dyremose, der også er ansat ved musik-konservatoriet. Det vil i så fald blive Mortens tolvte lærer i træk hos samme lærer, siden han som seksårig fattede interesse for harmonikaen.

Som medlem af Birkerød

Harmonika Orkester, der i næste uge skal indlede og afslutte programmet ved uddelingen af Birkerøds Kulturpris 1989, er det besluttet, at de indbudte gæster skal have mulighed for at høre et enkelt stykke fra Mortens konkurrenceprogram i Wiesbaden.

Føl på vej til UNESCO-CIA-Kongres →



LØRDAG  
13. MAJ 1989

Morten Rossen spiller Per Nørgård's koncert RECALL  
 akkompagneret af Valéria Zanini.  
 Tegning Henry Malchau. 21/9.1989



THE INTERNATIONAL TAPE  
 RECORDING COMPETITION  
 FOR JUNIOR ACCORDIONISTS, 1989



MORTEN ROSSEN from Denmark  
 Winner of Category 3 in the  
 CIA Junior Tape Competition

At the Winter Congress of the Confederation  
 Internationale des Accordionists (CIA) a new  
 music committee was elected thus:  
 Prof. Joan Sommers (USA) Chairman;  
 Max Bonnay (France Vice Chairman);  
 Jeanette Dyremose (Denmark);  
 Maddalena Belliore (USA);  
 Hubert Kicken (Holland);  
 John Leslie (Great Britain)  
 with an invitation also being extended to Boris  
 Borgstrom from Canada who was not in atten-  
 dance, to also participate.

June 1989

# ACCORDION MONTHLY NEWS

Og  
 Lidt  
 historie ↴

V I R U M K I R K E

Mandag den 5. oktober 1987

Kl. 20.00

## Record Review

"VIVA" -

DET DANSKE  
 HARMONIKA  
 ENSEMBLE  
 MD Jeanette  
 Dyremose



This is a lively LP by the  
 famous Danish Accordion  
 Ensemble directed by Jeanette  
 Dyremose, ten players  
 all except the Bass Accor-  
 dion player depicted with  
 three manual "Morino"  
 Buttonkey instruments, with  
 Guitar and Percussion.

The most outstanding tracks are the tango  
 selection "Viva Maravilloso Tango" which  
 opens Side 1, an attractive arrangement  
 by Hans Boll of "La Cumparsita", "Hom-  
 ando's Hideaway" and Peitros Frosini's  
 "Love Smiles", the slow rock "Noon" from  
 J. Steffaro's "Rocky Mountain Suite" and  
 Willi Munch's "Brasilía", which includes "El  
 Cumbanchero", "Mambo Jumbo" and  
 "Brazil".

The other tracks are of more traditional  
 fare, popular Danish dances of a rustic  
 nature.

The one track I did not care for is Lech Pu-  
 chowski's arrangement of "Aria" dubbed

"Traditional" on both sleeve and record.  
 This is actually the famous "Air on the G  
 String" from the arrangement made for  
 solo violin by Wilhelmj. This starts very  
 ponderously and has some strange un-  
 Bachian harmonics in places, and later  
 is spoilt by the addition of a rhythmic  
 drum beat - "pumped up Bach" which is  
 not to my taste.

However, this one track does not de-  
 tract from the effect of the remainder,  
 which is excellent. Two solo tracks are  
 also included both played by Annette  
 Lafler, the second being the extremely  
 virtuoso arrangement of Johann  
 Strauss's "Voices of Spring" Waltz by  
 the Soviet arranger Yaskévitch which  
 has to be heard to be believed - it's  
 really over the top and thrilling!

Overall a very lively and interesting  
 record of this very accurate and ef-  
 fective ensemble.

GR

Available from the Accordion Record Catalogue  
 146 Birmingham Road, Kildermister DY10 2SL  
 £6.00 (LP & Cass) + p&p (80p LP, 40p Cass)

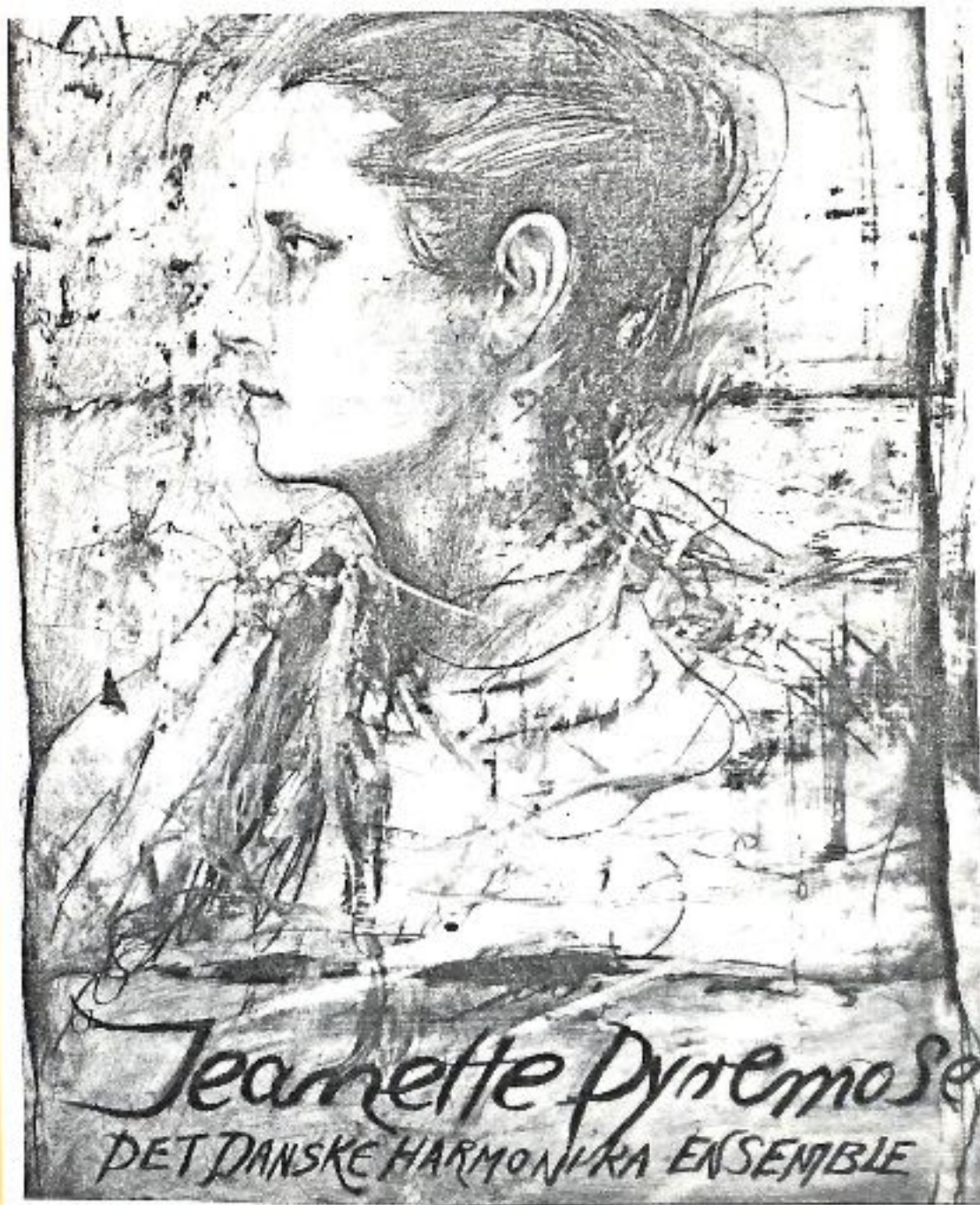

Jeanette Dyremose  
 DET DANSKE HARMONIKA ENSEMBLE



Sven Erik Werner (med ryggen til) på vej op for at takke Jeannette Dyremose og Det danske Harmonika Ensemble for deres andel af koncerten. Foto: Nils Mogensen.

# Fortidsdyr i gave til fødselaren

Sv. E. Werner hyldet med koncert

Componisten Sven Erik Werner - også rektor for det fynske Musikkonservatorium - blev i går fejret som en af Fyns stor-kulturnpersonligheder, da han fyldte 50 år. Det skete med en koncert på Musikkonservatoriet, hvor musikere fra Odense Symfoniorkester og musikstuderende fra Musikkonservatoriet spillede en række af hans værker. Der var mødt en hel menneske, nogle for at høre koncerten, nogle for at være med til at fejre Sven Erik Werner.

De fleste nok begge dele. Prorektor for Konservatoriet, Bertel Krarup, holdt festtalen for Sven Erik Werner og overrakte fødselsdagsgaven, bl. a. et forstøbet fortidsdyr. Det vakte naturligvis stor munterhed, da Per Krarup understregede, at det absolut ikke lå noget symbolisk i gaven. Også docent Per Erlend Rasmussen talte, ligesom kgl. operasanger Mogens Wedel hylde Sven Erik Werner.

Koncerten, der formede sig som en smuk og incite-

rende oplevelse, blev gennemført af Jørgen V. Arnstede, tuba, Ebbe Monrad Møller, obo, Jens Schou, klarinet, og Kaj Danvad, fagot, mens konservatoriet var repræsenteret ved Annette Løffler, Jeannette Dyremose og Det danske Harmonika Ensemble.

Efter koncerten var der reception, hvor Sven Erik Werner ikke alene takkede men også fortalte noget om de vilkår, en stor musikinstitution som et musikkonservatorium fungerer under.

## NYERE HARMONIKAHISTORIE

Den 17-årige Morten Rossen vandt på en kongres i Wiesbaden 1. prisen som verdens bedste junior-harmonikaspiller.

Harmonika-verdensforbundet under UNESCO's paraplyorganisation International Music Council har netop afsluttet vinterens kongres med tilhørende juniorkonkurrencer, og det var i ældste kategori - til og med 18-årige, at en af Jeannette Dyremoses elever, Morten Rossen vandt prædikatet: *den bedste*.

Morten har siden han var seks år gammel været elev af Jeannette Dyremose fra Birkerød Harmonikaorkester. Ved koncerten i Wiesbaden spillede han et tyve minutters program med værker af Per Nørgård, J.S. Bach og Semionov, og da han var færdig fik han et minutlang bifald.

Det viste sig da også ved dommerens afgørelse, at Morten havde lagt luft ned til de to næste i juniorkonkurrencen: Ud af 50 mulige point fik han 46,75, mens Angeline Me Cloy fra Storbritannien opnåede 40,75 point og nr. 3, en tjekke, hvis navn vi vil skåne skrivemaskinetastaturet for, fik 38,50 point.

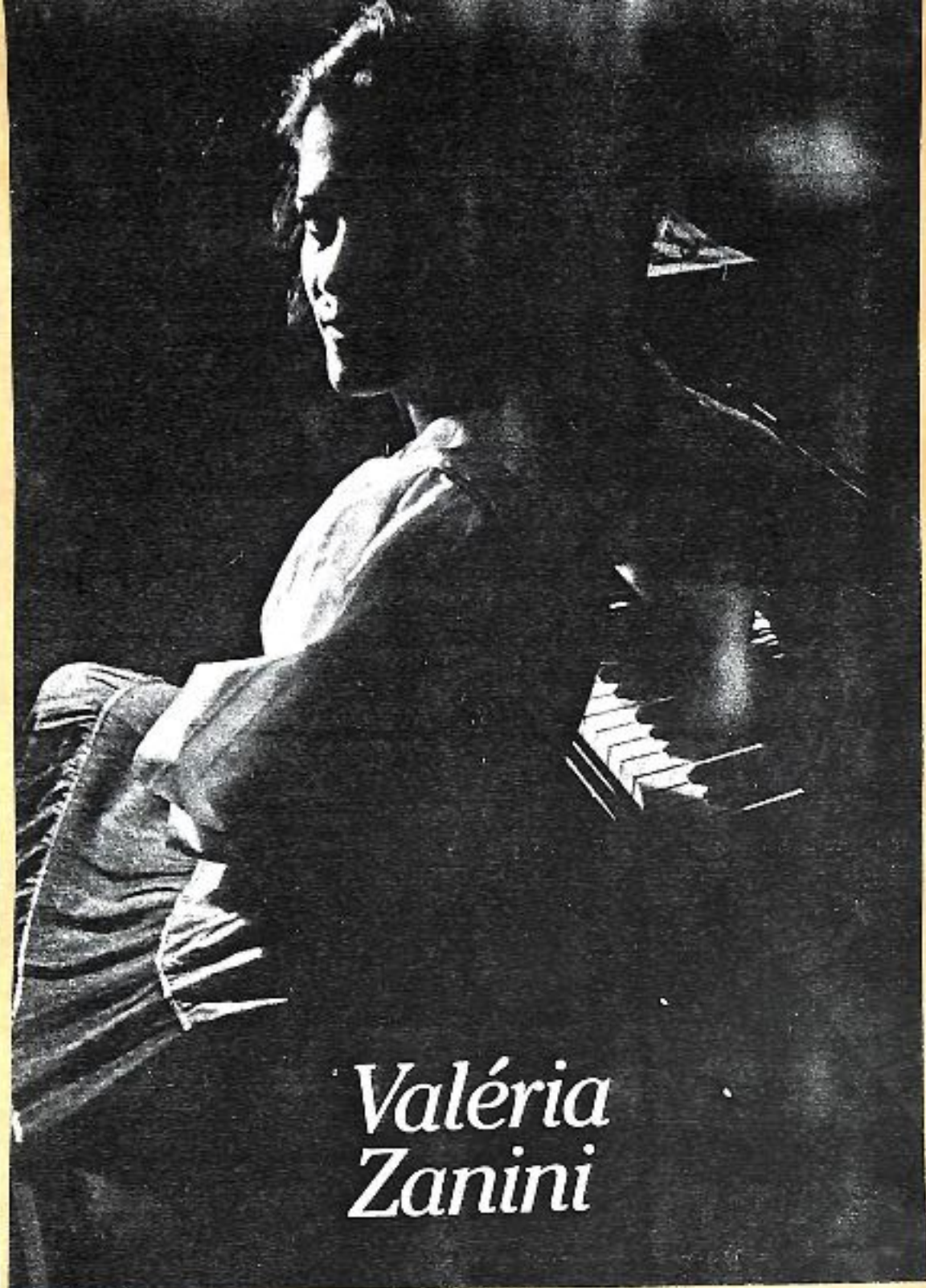

Valéria Zanini

Tirsdag den 7. februar 1984

udenad fremført program kritiserer solostudiets øvrige spillere detaljer ved interpretationerne og fremhæver andre detaljer.

Folk udefra, som har overværet sådanne musikfester, påstår at skrappe kritik end den, disse unge indbyrdes udveksler, kan man ikke forestille sig, og det påstås på det sidste, at de unge, Jeannette Dyremose sender til internationale stævner, allerede før afrejsen har måttet gennemleve den værste konkurrencesituation, nemlig den, som finder sted onsdag aften i Harmonikacentrets orkestersal i Valby. Morten Rossen fortæller, at da det her i landet er skik og brug, at man skaffer sig papir på det, man kan, har han søgt optagelse på Det fynske Musikkonservatorium. Så for tiden forbereder han sig til optagelsesprøven i april.

Hvis han kommer ind, vil han kunne fortsætte sine solistiske studier hos Jeannette Dyremose, som også er lærer på Det fynske Musikkonservatorium, og det vil således blive det 12. år, Morten får undervisning hos samme lærer.

Birkerød Harmonikaorkester skal underholde ved uddelingen af Birkerød Kulturpris i aften på rådhuset. Og på baggrund af Mortens fornemme 1. pris ved UNESCO-konkurrencen får gæsterne lov til at høre et enkelt stykke fra Mortens konkurrenceprogram i forrige uge i Wiesbaden.



Verdens dygtigste harmonika-dreng kommer fra Birkerød og hedder Morten Rossen. Her ses han sammen med sin lærer gennem 11 år, Jeannette Dyremose.

Det blev således endnu engang bekræftet, at dansk harmonikakultur gennem de sidste år har bevæget sig stadig nærmere toppen af verdenseliten. Det fortættede musikalske miljø, Jeannette Dyremose har skabt for harmonikaspillende ungdom på landets største fagskole Harmonikacentret i København, har i høj grad intensiveret talentmassen. Den del af de unge, som virkelig ønsker at gå ind for sagen, modtager - udover hovedfag harmonika - undervisning i hørelære, musikteori, klaver, improvisation, kammermusik og

ensemlespil. Men det som virkelig tæller og trækker niveauet opad, er et fag, som Jeannette Dyremose kalder solostudio. Harmonikacentret gennemfører solostudio's på mange planer, men det er især det solostudio som omfatter unge fra 13 til 24 år, der har været med til at gøre dansk harmonikaspil kendt langt udover landets grænser.

12-13 unge mennesker fra Jylland, Fyn og Sjælland mødes hver onsdag aften i Harmonikacentret og fremfører både ny-indstuderinger og repertoire for hinanden. Efter hvert

# Verdens bedste harmonika-junior

# Festaften for trekkspillerne

Trekkspillentusiaster satt med tårer i øynene under den årlige gallaen i Grieghallen lørdag. Det ble en festaften av de sjeldne.

*Tekst: Rune Indrøy*

Iidsjelen John Mandelid som står bak trekkspillgallaene, klarte for niende gang å gi publikum noe av det beste som finnes av utøvere på trekkspill.

Denne gang hadde han satset mye på unge talenter fra våre

naboland. Det viste seg å være et svært heldig valg.

#### Finnsk stortalent

Det er ikke lett å trekke fram spesielle deler av programmet.

Vi må likevel få lov til å nevne

et tretten år gammelt stortalent fra Finland. Tatu Kantomaa, heter gutten. Han er elev av den kjente Veikko Ahvenainen. Tatu har allerede rukket å gi konserter i USA, Svejet, Japan, Sverige og flere østeuropiske land. Han har også gitt ut to plater. Den unge finnen fikk vist den knapt halvfulle salen hvorfor han har nådd så langt allerede. Det var en opptreden av første klasse.

#### Sendes på fjernsyn

NRK gjorde opptak i Grieghallen lørdag kveld. Søndag

30. oktober kunne fjernsynsserene glede seg over trekkspillgallaen. De fikk blant annet oppleve den tretten år gamle finske trekkspilleren, Tatu Kantomaa. Han imponerte stort med rytmer som folk flest ikke forbinder med trekkspill.

La oss håpe at NRK klarer å klippe bort Agnete Tjerdansens gipp som konferansier også i neste program.

Hun presterte å glemme navn, introdusere feil personer og stokke melodiene.



Orkestermedlem i Det Danske Harmonika Juniorer, Morten Rossen-Jørgensen, blir også å se i neste fjernsynsprogram fra Grieghallen.



UNESCO-Competition, Wiesbaden, BRD, Jan. 89, Junior World Champion  
MORTEN ROSSEN  
Student by Jeanette Dyremose, Teacher at Harmonikacentret and the Academy of Music, Odense, Denmark

Lars Dyremose

Phone 011 46 33 24



Concertdirection

Lordgaten 2, 3018 Bissene



UNESCO Competition, Wiesbaden, BRD, Jan. 89  
Junior World Champion  
MORTEN ROSSEN  
Student by Jeanette Dyremose  
Teacher at Harmonikacentret and  
the Academy of Music, Odense, Denmark

Lars Dyremose

Phone 011 46 33 24



Concertdirection

Lordgaten 2, 3018 Bissene

# DET DANSKE HARMONIKA AKADEMI

SOIRÉ

BISTRUP KIRKE

Fredag den 30.marts 1990 kl.19.30

G R A T I S    A D G A N G

\*\*\*\*\*

MATINÉ

VIGERSLEV KIRKE

Lørdag den 31.marts 1990 kl.15.00

G R A T I S    A D G A N G

Efter matinéen i Vigerslev Kirke , er der reception for husets venner og elevkreds i institutionens lokaler Flidsagervej 16. København .

\*\*\*\*\*

Der spilles værker af J.S.Bach, Per Nørgård, Sven Erik Werner , Kazakov , Zolotarjew , Semyonov , Boll , Brehme og Dyremose m.fl.

\*\*\*\*\*

Medvirkende : Birkerød Harmonika Orkester . Junior World Champion 1989 : Morten Rossen . Junior World Champion 1990: Heidi Hansen , samt en lang række andre elever af Det Danske Harmonika Akademi's stifter Jeanette Dyremose



# Harmonikageniets møde med dansk verdenssanger

Morten Rossen vandt konkurrence og legat på 10.000 kr.

## BIRKERØD/ALLE-

**RØD:** Fra alle sider betegnes den unge harmonikavirtuos Morten Rossen fra Allerød som et musikalsk geni og her er historien om, hvordan han mødte den verdensberømte danske operasanger Aage Haugland, Allerød, og vandt en stor konkurrence for solistiske instrumentaler og et rejselegat på 10.000 kr.

En gruppe operasangere med Ulrik Cold, Aage Haugland, Edith Guillaume og Lisbeth Balslev i spidsen inviterede i foråret en række fremragende solistiske talenter fra de danske konservatorier til konkurrence i Tivoli. Der blev fra Dansk Investeringsfond, DIFKO stillet legater på ialt 27.000 kr. til rådighed og en lang række solister på vidt forskellige instrumenter deltog i en række udtagelseskonkurrencer.

Ved finalen i sidste uge i Tivoli dystede tre udvalgte solister om Difko's legater. De tre finalister var Michael Brydenfeldt på trompet, Jesper Sivebæk på guitar og yngste deltager Morten Rossen på harmonika.

Et enigt dommerpanel og med overvældende publikumsmajoritet blev Morten Rossen kåret som vinder og fik af Difko's direktør Ib Yde overrakt 1. prisen, et rejselegat på kr. 10.000.

Den danske verdenssanger Aage Haugland udtalte efter konkurrencen, at Morten Rossen i enhver henseende var det største musikalske talent han i årevis var stødt på, samt at harmonikaen, som Morten beherskede den, for ham havde vist sig at indeholde hidtil ubårte kunstneriske muligheder.

Aage Haugland opdagede Morten ved en skolefest. Datteren Anne-Gry havde inviteret skolekammerater



Den store danske operasanger Aage Haugland, Morten Rossen og Jeanette Dyremose mødtes forleden i Det Danske Harmonika Akademi's musiksalon i Birkerød og på billedet ses Morten Rossen med 1. premien fra konkurrencen i Tivoli. Straks efter tog Aage Haugland til Geneve for at medvirke i opførelsen af Sjostakovitj's 13. symfoni og Morten Rossen og Jeanette Dyremose tog til Jahrhunderthalle i Frankfurt for at underholde 3.500 af Hoechst-koncernens 170.000 ansatte.

til fest i hjemmet og hun havde bedt Morten tage harmonikaen med. Morten gav en afdeling til bedste og Aage Haugland blev så begejstret for Mortens harmonikamusik, at han entusiastisk lovede, at finde passende præsentationsmuligheder, når lejlighed opstod. Det er nu sket for første, men ikke for sidste gang, siger Aage Haugland.

Morten begyndte som seksårig i Allerød hos Jeanette Dyremose, som dengang var ansat ved Allerød kommunale Musikskole. Han kom snart med i Det Danske Harmonika Ensemble, der stiftedes af Jeanette Dyremose i 1977. Det stod dengang for de musikalske rammer om indvielserne af bl.a. Allerød Rådhus, Engholmskolen og plejehjemmet Engholm.

Morten fulgte med da Jeanette Dyremose startede sin egen institution Harmonikacentret med afdelinger i såvel Allerød som København og Morten er en af de fremtrædende elever i det nystiftede Det Danske Harmonika Akademi, der har afdelinger i Birkerød, København og Fuengirola i Spanien.

I 1986 fik Morten Rossen guldmedalje og talentpræmie ved Berlinskens musikkonkurrence og i 1989 blev han Junior World Champion ved UNESCO verdensforbundets konkurrence i Wiesbaden.

Morten blev i 1989 optaget ved Det fynske Musik konservatorium med topkarakter 13 i både hovedfag og prima vista. Han er lige vendt hjem fra Klingenthal i

Østtyskland, hvor han kom i finalen i en af verdens skrappeste musikkonkurrencer. Ud af de 31 tilmeldte deltagere, deriblandt 13 russiske, blev Morten en af de fem, der i finalen skulle spille K. B. Przybylski's Concerto classico for harmonika og orkester sammen med Zwickau's Sinfonische Opern Orchester under ledelse af Albrecht Hoffmann.

I denne del af konkurrenceprogrammet nået Morten helt i top og Albrecht Hoffmann udtalte efter konkurrencen, at Morten var den bedste harmonikapspiller som han nogensinde havde musiceret med. Morten Rossen er iøvrigt meget alsidig og spiller klaver, mundharmonika og musette-harmonika - altsammen lige gerne og med musik i alle genrer.



# HARMONIKA



SJÆLSØSKOLEN . RAVNSNESVEJ 120 . BIRKERØD

LØRD.D.21.APR. & SØND.D.22.APR.1990 \* \*

Entré : Ikke medvirkende betaler kr.15.-for een dag.  
Kr.25.- for begge dage .

---

HARMONIKACENTRETS ELEVDAG \* FRITIDSHJEMMET LYKKEBO . KÆRSKIFTEVEJ 21.

LØRD.D.28.APR.1990 KL.11.00 til 17.30

\* \* \* GRATIS ADGANG \* \* \*

---

## DYREMOSE – PRISEN

### ENSEMBLE INTERPRETATION

### INTERNATIONAL KONKURRENCE

### HARMONIKACENTRETS ELEVDAG

HARMONIKACENTRET \* DET DANSKE HARMONIKA AKADEMI

# Verdenssanger opdager harmonikageni

Morten Rossen vundet Tivoli-konkurrence for solistiske instrumentaler.

En gruppe operasangere med Ulrik Cold, Aage Haugland, Edith Guillaume og Lisbeth Balslev i spidsen, inviterede i foråret en række fremtrædende solistiske talenter fra de danske konservatorier til konkurrence i Tivoli.

Dansk Investeringsfond DIF-KO stillede legater på ialt 27.000 kr. til rådighed, og en række udtagskonkurrencer fandt sted.

Solister på vidt forskellige instrumenter diverterede med et meget afvekslende og meget avanceret repertoire. De unges præstationer bedømtes på to måder. Dels af et dommerpanel bestående af operasangereliten og dels af publikum, som kunne give udtryk for deres mening på uddelte stemmesedler, dog uden at denne bedømmelse fik indflydelse på det endelige resultat.

Finalen fandt sted onsdag den 20. juni, hvor tre udvalgte solister dystede om Difko's legater. De tre finalister var Michael Brydenfeldt på trumpet, Jesper Sivebæk på guitar og yngste deltager Morten Rossen på harmonika.

Af et fuldstændigt enigt dom-

merpanel og med overvældende publikumsmajoritet, kåredes Morten Rossen som vinder af konkurrencen og fik af Difko's direktør Ib Yde overrakt 1. prisen et rejselegat på kr. 10.000.

Danmarks verdenssanger Aage Haugland udtalte efter konkurrencen, at Morten Rossen i enhver henseende var det største musikalske talent han i årevis var stødt på, samt at harmonikaen, som Morten bebeskede den, havde vist sig at indeholde hidtil ubørte kunstneriske muligheder.

Aage Haugland opdagede Morten ved en skolefest. Datteren Anne Gry havde inviteret skolekammerater til fest i det Hauglandske hjem, og hun havde bedt Morten tage harmonikaen med. Morten gav en afdeling til berste og Aage Haugland blev så begejstret for Mortens harmonikamusik, at han entusiastisk lovede, når muligheden bød sig, at finde passende præsentationsmuligheder. Det er nu sket for første, men ikke sidste gang, siger Aage Haugland.

Morten startede som seksårig i Allerød hos Jeanette Dyremose, som dengang var ansat i Allerød kommunale Musikskole. Han kom snart med i Det

Danske Harmonika Ensemble, som stiftedes af Jeanette Dyremose i Allerød i 1977. Det Danske Harmonika Ensemble stod dengang for den musikalske ramme omkring indvielserne af bl.a. Allerødinstitutionerne, Rådhuset, Ingelholmskolen og plejehjemmet Ingelholm. Morten fulgte med da Jeanette Dyremose startede sin egen institution Harmonikacentret, med afdelinger i både Allerød og København, og Morten er desuden en af de mest fremtrædende elever i det - på Jeanette Dyremose's initiativ - nystiftede Det Danske Harmonika Akademi, som har afdelinger i Birkerød, København og Fuengirola i Spanien.

## VERDENSSANGER OPDAGER HARMONIKA-GENI

Vinderen Morten Rossen startede med harmonikassen som 6-årig!

Et dansk harmonika-genie er opdaget af verdenssangeren Aage Haugland. Det er siket efter en konkurrence, der for en stopfyldt sal fandt sted i Bodegaen i Tivoli.

Og den, der gav den en på harmonikassen var den kun 19-årige Morten Rossen, der allerede har været på turné med sejrsmantler i USA. Og han fik i Tivoli overrakt en pris på 10.000 kroner, men men for ham betød endnu mere. Med sit spil beviste Morten, at dette instrument indeholder hidtil ubørte kunstneriske muligheder. Haugland opdagede første gang hans strålende talent ved en fest i sit hjem, hvor Morten havde taget sin harmonika med.

Men som harmonika-virtuos har han sandelig nogle år på bagen. For det er helt sensationelt, at han kun var 6 år, da han startede sin karriere som elev hos Jeanette Dyremose, som i dag er

chef for det akademi, der er specialist i musikalsk udførelse. Han udmærkede sig straks og blev allerede som 10-årig optaget i Dansk Harmonika-ensemble, og det førte til, at han på ny kom ud at se sig om i verden. Dengang gik han på Allerød kommunale musikskole og

bro brille



modtog en guldmedalje for sin indsats.

Morten Rossen spiller både klaver, mundharmonika og musetteharmonika.

— Jeg elsker musik, siger han, og jeg er lykkelig over den pris, jeg har modtaget. Nu ved jeg, at der er chance for at se den ganske verden.



Morten Rossen med sin flotte check mellem Aage Haugland og sin lærer Jeanette Dyremose.

tur *Rossen* d. 27/6-90 Berlingske 3. sektion 3

## Unge musikere frem i lyset

Ny talentkonkurrence i røg og damp til fordel for unge musikere.

Af LOTTE BICHEL

Det er silende varmt. Fanatiske ikke-rygere ville hakke ud af lokalet. Tjenere styrter frem og tilbage under oplyste vindrueklaser. Scenen er på et par meter - på den lange led, og størstedelen optaget af et flygel. Det ligner ikke rammerne for en musikkonkurrence for unge talenter. Men det lyder sådan.

Konkurrencen i musiklivet er så hård, at en række unge solister med kyshånd har taget imod en ny, hjertelig uheldig talentkonkurrence i Tivoli. Ikke i koncertsalen, forstås, men i Bodega Tivoli Vinstue, hvor tre finalister i årets »Kunstner Forum« har fået et økonomisk skulderklap på vejen videre frem.

Det er Ulrik Cold, der som kunstnerisk leder har opfordret unge talenter til at deltage, fortrinsvis fra provinsen. For musiklivet er rigelig københavner-fikseret, ifølge Cold.



De tre finalister i den anderledes talentkonkurrence. Fra venstre: trompetisten Michael Brydenfeldt, guitaristen Jesper Sivebæk og harmonika-virtuosen Morten Rossen-Jørgensen. Det er adm. koncerndirektør Ib Yde fra Difko yderst til højre.

Og dermed fik den 27-årige guitarist Jesper Sivebæk, (han er ikke i familie med fodboldspilleren), endelig sin debut i København efter at have vundet førstepris i en spansk guitar-konkurrence og en andenplads i en fransk med sit raffinerede, humorfyldte guitar-spil. Han starter til efteråret i solistklassen i Malmø.

Sivebæk fik konkurrencens 2. pris, der var lige så stor

som 1. prisen: et 10.000 kr. stort rejselegat fra Difko. Den 15-årige harmonika-ekvilibrist Morten Rossen-Jørgensen trak 1. prisens ære hjem med stort og træfsikkert musikalsk overskud, der to gange har bragt ham frem til finalen i de europæiske radiostationers EBU-konkurrence og allerede var til guldmedalje, da Morten som 15-årig vandt talentpris og guldmedalje i

Berlingske Tidendes Musik-konkurrence. Han er - endnu en - elev af Jeanette og Lars Dyremose i Allerød og starter til efteråret på Det Fynske Musik-konservatorium.

Tredjeprisen på 5.000 kr. gik til den 24-årige trompetist Michael Brydenfeldt, der har taget diplomeksamen som privatist i Århus og nu valfarter mellem studier i Frankrig og Paris.

## Birkerød Avis

I 1986 fik Morten guldmedalje og talentpræmie ved Berlingskes Musik-konkurrence, og i 1989 blev han Junior World Champion ved UNESCO-verdensforbundets konkurrence i Wiesbaden, BRD.

I 1989 blev Morten Rossen optaget ved Det Fynske Musik-konservatorium med topkarakter 13 i både hovedfag og prima vesta. Han er lige vendt hjem fra Klingenthal i Østtyskland, hvor han kom i finalen i verdens skrappeste musik-konkurrence. Ud af 31 tilmeldte deltagere - heriblandt 13 russere - blev Morten en af de fem, som i

finalen skulle spille K.B. Prybylski's Concerto Classico for harmonika og orkester, sammen med Zwickau's Sinfoniske Opern Orkester under ledelse af Albrecht Hoffmann. I denne del af konkurrenceprogrammet, kom Morten helt i top, og Albrecht Hoffmann udtalte efter konkurrencen, at Morten var den bedste harmonikaspieler han nogensinde havde musiceret med.

Morten Rossen er meget alsidig. Han spiller både klaver, mundharmonika og musetteharmonika. Altsammen lige gerne og i alle genrer.

HARMONIKACENTRET PRÆSENTERER

# årets harmonika

# Fest

\*\*\*\*\*

- \* UNDERHOLDNING \*
- \* SPISNING MED VIN \*
- \* PRÆMIER \*
- \* ÅRSNÅLE \*
- \* PENGEPRISER \*
- \* JURYBREVE \*
- \* BAL TIL KL.24.\*

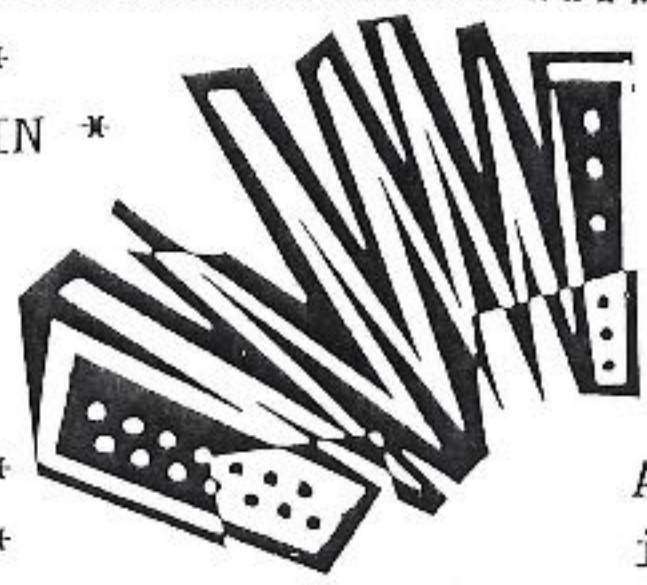

\*\*\*\*\*

Kl.16.00 til 24.00 \*

Lørdag den 26.maj 1990 \*

Alt  
incl.  
Voksne:  
Kr.75.-  
Børn :  
Kr.60.-

TOFTEVANGSKOLENS FESTSAL \* BIRKERØD \*

\*\*\*\*\*

CARNELLI'S STUTTGART JUNIORER

\* OETTINGER'S STUTTGART SENIORER

\* FRANKFURTER DYREMOSE & DET DANSKE

## DET DANSKE HARMONIKA AKADEMI

Musiksalonen \* Lyngholmen 1.\* Birkerød

### I N V I T A T I O N

### M a t i n é

Søndag d.2.december 1990 kl.14.til 15.

Ovenpå triumfer ved verdenskonkurrencer - og international anerkendelse allerede inden stiftelsesårets udløb, er det ikke uden stolthed at DDHA-ledelsen nu kan tilbyde specielt Dem en søndagstime med enestående musikalsk oplevelse, i et program hvor blandt andre verdenssangeren Aage Haugland medvirker ved uropførelse af danske sange for basbaryton og harmonika.

Matinéen er forbeholdt inviterede gæster, hvorfor vi venligst beder om forhåndstilsagn - skriftligt eller på tlf. : 45.82 07 05 eller 31.46 34 24 .Venlig hilsen \* bestyrelsen.



Aage Haugland, Morten Rossen med Tivoli-Difko-prisen 1990 og DDHA's stifter og leder Jeanette Dyremose .

ENSEMBLE \* LARS DYREMOSE &  
HARMONIKA ORKESTER \* WORLD  
MORTEN ROSSEN'S 1989 & 1990 \* MORTEN  
DI HANSEN \* VINDERNE FRA  
DET DANSKE HARMONIKA 90  
PRISER & DYREMOSE - PRISEN

\*\*\*\*\*

Præsentation af skinke \* Krydderskinke  
Kartofler \* Salat .  
Krydderrot  
Krydderrot Auslese Dyremose  
Krydderrot .

\*\*\*\*\*

/ Gn. BHO & DDHE's medlemmer,  
i HARMONIKACENTRET 31.46 34 24.

\*\*\*\*\*

# Femina



## JEG ER IKKE GÅET GLIP AF NOGET

Mens veninderne legede, sad Charlotte Britt Hansen mindst tre timer hver dag og øvede sig på sin harmonika. Men hun fortryder ikke, at hendes teenageår forløb sådan. I dag er Charlotte 24 og har, uden økonomisk støtte, færdiguddannet sig på Musikkonservatoriet i Odense

AF HELEN OLESEN OG NINA LEMVIGH-MÜLLER (FOTO)

■ Jamen, dén pæne pige spiller da ikke harmonika.

Bemærkningen har 24-årige Charlotte Britt Hansen ofte hørt, og hun kan kun smile lidt af den og så ellers forklare, at tingene har ændret sig. I dag er

harmonikaen ikke kun til sømandsviser og sølvbryllups-musik, og den er slet ikke forbeholdt lettere grånende herrer.

På harmonikaen kan man spille det hele. Både rock, beat og klassisk, og Charlotte me-

strer instrumentet, som hun har levet med, siden hun var 7 år.

Den er en del af hendes liv – for ikke at sige, at den er hendes liv.

Dag og aften, ferier, fritid og arbejde, alt sammen har det med harmonikaspil at gøre for Allerød-pigen, som sidste år afsluttede sin musikkonservatorium i Odense. Det gjorde hun i øvrigt med fire 11-taller, og nu er hun blevet daglig leder af Harmonikacentret i København, som er et privat foretagende, der ejes af Jeanette og Lars Dyremose.

### JEG HAR LÆRT AT BEHERSKE NERVERNE

Det hele startede med, at Charlottes far spillede harmonika. Egentlig kunne hun ikke rigtig lide musikken, men hun begyndte alligevel at gå til spil.

– Jeg startede med den lille melodica, og ret hurtigt fik jeg lyst til at spille på rigtig harmonika, fordi jeg så de andre børn gøre det, fortæller Charlotte, som efter kort tids undervisning stod på scenen i Folkets Hus i København. Nerves var hun

ikke, selv om publikum talte 1500 mennesker. Derimod var hun stolt.

– Jeg fattede ikke, hvad der foregik. Jeg var bare en lille pige i kort nederdel og med tykke lårl. Men siden kom nervositeten. Efterhånden som det blev alvor, og der lå ihærdigt arbejde med mange avertimer bag, oplevede Charlotte, hvordan det er at have nerverne med til en koncert.

– Når man skal spille solo, skal man have overskud og virkelig turde gøre tingene helt. Det var svært, da jeg var yngre, men med årene har jeg overvundet nervositeten og har lært at beherske nerverne. Jeg var længe om det, men har fundet ud af, at det handler om at bearbejde, hvad det er, der sker i situationen. Man må sige til sig selv, at hvis man kan sine ting godt nok, og hvis man er tilstrækkelig koncentreret, hvad kan så gå galt?

– Heldigvis er det i dag sådan, at musikskolebørn meget tidligt i mange forskellige sammenhænge vænnes til at vise publikum, hvad de kan. De tager det som en naturlig del af

deres spilleundervisning, og de elsker det. De har ikke de hæmninger, vi havde i min tid. Jeg tror nok, at det sad i mig, at jeg ikke ville vise mig. Jeg var bange for at blære mig!

### DER HAR IKKE VÆRET TID TIL SÅ MANGE UDSVING

Da Charlotte i 1984 blev musik-sproglig student fra Birkerød Statsskole, var der ikke tvivl i hendes sind. Hun vidste, hvad hun ville. Tog et år fri til at forberede sig på oplagelsesprøven på Musikkonservatoriet i Odense.

– Jeanette Dyremose underviste i Odense, og det var derfor, jeg tog til Fyn. Hun har fulgt mig, lige siden jeg startede. Hun er utrolig dygtig, og vi har et helt specielt fint samarbejde. Min uddannelse, som tog 4 år, betyder, at jeg kan undervise begyndere, mellemstadielærer og viderekomne på højt niveau. Det er muligt, jeg senere lager en overbygning på, så jeg også kan undervise

FORTSÆTTES SIDE 80

# JEG ER IKKE GÅET GLIP AF NOGET

FORTSAT FRA SIDE 79

solister med professionel sigte, siger Charlotte, som har klaret sin uddannelse uden økonomisk støtte.

– Når man er frisk og rask og selv kan klare det, så synes jeg ikke, der er nogen grund til støtte udefra. Jeg har selv finansieret mit studium og er i dag glad for, at jeg ikke sidder med en studiegæld. Men selvfølgelig har det været hårdt. Der har ikke været tid til så mange udsving. Alligevel har jeg aldrig følt, at jeg er gået glip af noget. At spille harmonika er blevet en livsstil for mig, og jeg har været så heldig, at jeg har kunnet tjene penge ved at undervise. Siden jeg var 15, har jeg undervist, også voksne.

– Desuden har jeg prøvet at have forskellige feriejob. Blandt andet har jeg arbejdet i en sparekasse, og jeg har haft rengøringsarbejde. Jeg tror, det er sundt at se andre miljøer og møde mennesker, som beskæftiger sig med noget helt andet end det, man selv er opslugt af. Det er en oplevelse pludselig at sidde og drikke kaffe sammen med mennesker, som i tyve år har levet af at gøre rent. Det giver én et godt indblik i, hvordan andres liv foregår!

## VI ER SOM ÉN STOR FAMILIE

På Harmonikacentret, som nu er Charlottes faste arbejdsplads, kommer 200 elever fra hele landet, og centret opføres også af harmonikaspillende mennesker fra både Norge, Vesttyskland og Færøerne, ligesom centrets lærere underviser et stort antal elever på efterskoler og kommunale musikskoler.

– Vi har også 500 elever på korrespondancekursus. Det lyder utroligt, men der er en del mennesker, som bor på steder, hvor de ikke har mulighed for at gå til spil. I stedet modtager de så undervisning pr. korrespondance, hvilket viser sig at fungere udmærket. Dog går de glip af den helt specielle og dejlige atmosfære, som vi har her i huset. Vi er som én stor familie. Her kommer børn og voksne i alle aldre, og huset er indrettet, så pauserne kan udfyldes med socialt samvær. Vi har et aftensrum til børnene, en



*"Mine forældre har ikke bare skubbet på, de har også bakket mig op ..."*

## INGEN FAST KÆRESTE

– Det er dejligt at blive forelsket, men det kræver overskud at ha' en kæreste. Mange mennesker får en kæreste, fordi de er ensomme og søger selskab. Jeg har så meget at lave og er sammen med mange mennesker, så jeg har tværtimod brug for limer, hvor jeg er helt mig selv. Derfor har jeg ikke nogen fast kæreste ...! Sagt af 24-årige Charlotte Britt Hansen.

hyggelig stue, og vi har haven, som ungeme kan lege i.

– Jeg er meget glad for at være leder af centret. Jeg er kommet her gennem alle årene og føler det som mit andet hjem.

– Nu skal jeg stå for alt det administrative, tage imod nye elever og selvfølgelig også undervise, fortæller Charlotte, som er at finde på centret alle hverdage undtagen tirsdag.

– Om tirsdagen tager jeg til Odense for at undervise musikskoleelever, som jeg har fulgt i fire år og derfor ikke kan slippe. Jeg tager med glæde turen frem og tilbage, fordi mine elever i Odense er utroligt dygtige børn, som over sig meget. Jeg har været vant til at rejse frem og tilbage. Mens jeg gik på konservatoriet, tog jeg den modsatte vej for at undervise elever i København. Vist er det mange kilometer at tilbagelægge år efter år, men egentlig nyder jeg togturene. Jeg slapper af, får læst en del og tid til at tænke!

## TURNÉ I USA VAR EN KÆMPE OPLEVELSE

Som 16-årig var Charlotte første gang i USA med Jeanette Dyremose og Det Danske Harmonikaensemble. Sammen med fjorten andre turnerede hun i tolv stater i ni uger.

– Det var helt fantastisk. I den alder sætter oplevelserne sig på en bestemt måde. Vi gav koncerter alle mulige steder og var med i en masse spændende arrangementer lige fra gospelkoncerter, hvor folk gik i ekstase, til koncerter for forret-

ningsfolk. Vi var ellevilde, men samtidig var det en hård tur. Der var barn med fra 11-års alderen, og det er et kæmpe ansvar for de voksne på sådan en tur, men alt lykkedes, fordi vi kendte hinanden godt hjemmefra.

– Tre uger inde i turen satte vi os ned og snakkede om, hvorvidt vi skulle fortsætte turen eller ej. Vi havde penge med, for vi havde lånt 70.000 i banken, hvis der skulle blive brug for dem. Det viste sig, at det blev der ikke. Vi kom hjem med et overskud på 30.000 kr.

## MINE FORÆLDRE HAR ALTDIG BAKKET MIG OP

– Jeg kan takke mine forældre for, at de har skubbet på. Som barn fik jeg at vide, at jeg skulle øve en halv time hver dag. I de første år var det ikke altid lige sjovt, men man kan gøre det til en vane lige som at børste tænder, og når man er kommet over et vist punkt, finder man selv ud af, at det er nødvendigt at øve. Fra 11-12-års alderen øvede jeg frivilligt. Jeg var begyndt at deltage i konkurrencer, og jeg var med på turneer, hvor jeg både spillede solo og orkester. Ingen behøvede at fortælle mig, at det var nødvendigt at øve mindst 3 timer hver dag. Jeg kunne sagtens selv vurdere det. Men selv om jeg øvede meget, har jeg aldrig følt mig isoleret med min harmonika. Måske legede jeg ikke så meget med mine skolekammerater, som jeg ville have gjort, hvis jeg ikke spillede, men jeg fik nye kammerater, som jeg spil-

lede sammen med. Og det var helt specielt, fordi det er dejligt med et interessefællesskab.

– Nej, mine forældre har ikke bare skubbet på, de har også bakket mig op igennem hele forløbet. Da jeg var 12 år, skulle jeg have en meget dyr harmonika. Den kostede næsten 22.000 kroner, og jeg fik den. Jeg glemmer det aldrig, for jeg tog det ikke bare som en selvfølge.

## HARMONIKAER FOR NÆSTEN 70.000 KRONER

Anskaffelse af instrument behøver ikke forhindre nogen i at begynde at spille harmonika, for Charlotte låner gratis harmonika ud til alle nybegyndere, som modtager undervisning på Harmonikacentret. På hendes eget plan har det dog været ret kostbart at anskaffe instrumenter. I dag har Charlotte to harmonikaer. Den ene er en håndbygget, italiensk harmonika til 58.000 kr., og den anden er en lille smart sag, en 3-korret blå harmonika, som koster 11.900 kr.

– Den er smaddersmalt, synes Charlotte, som fortæller, at det er Jeanette og Lars Dyremose, der har udviklet den.

– Den hedder Jollyday, er fabrikeret i Italien og sælges kun i Danmark, hvor Jeanette og Lars har patent på den. Det gode ved den er, at den ikke lyder mere, end den kan være i en rygsæk. Normalt er harmonikaer, der kan det samme som Jollyday, meget store og tunge. Desuden ser den festlig ud i blå og sølv og derfor dejlig at bruge til underholdningsmusik, siger Charlotte, som er glad for også at bruge sine harmonikaer som seriøse instrumenter.

– Jeg spiller meget barokmusik, og holder også af fransk musettelemusik, som er en meget glad musik med kvikke rytmer og kåde fandenivoliske tekniske passager.

## JEG KUNNE IKKE FORESTILLE MIG ANDET

– Jeg kan godt li' at undervise. Det er et dejligt job. Jeg siger ikke nu skal jeg på arbejde, for jeg føler mig meget privilegeret, fordi mit arbejde også er min store interesse. I min hverdag møder jeg utrolig mange forskellige mennesker, og det betyder, at jeg ikke kan undgå at blive mere eller mindre involveret i deres liv og eventuelle problemer, ligesom jeg får en masse indtryk dagen igennem.

– Jeg kunne ikke forestille mig en anden tilværelse end den, jeg har!

# 10 års Fødselsdagskoncert

Søndag den 18. november, kl. 15<sup>00</sup> - 18<sup>00</sup> i  
Odense Koncerthus

Odd Fellow Logerne i Odense  
DEN HUMANITÆRE FOND



rsdag 13. november 1990 • POLITIKEN • 2. sektion

## KULTUR/REPORTAGE

### Harmonika-succes

ELICVERNE fra Det Danske Harmonika Akademi i Birkerød og København har på rekordtid spillet sig ind i den internationale elite ved flere europæiske konkurrencer i Tyskland og Italien. Morten Rossen og Sonja Edeling har netop deltaget i en konkurrence om harmonikaspillernes mest eftertragtede trofæ, Coupe Mon-

diale, i Trossingen i Tyskland. Trods et meget højt niveau vandt Morten Rossen sølvmedalje og pokal. Sonja Edeling placerede sig på en tiendeplads i det skrappe selskab. Tidligere på året vandt Heidi Hansen fra Akademiet titelen som Junior World Champion for unge harmonikaspillere under 18 år i Wiesbaden.

### Det Danske Harmonika Ensemble Leder Jeanette Dyremose

Sammen med andre kendte danske musiknavne som f.eks. komponisten Per Nørgård, står Jeanette Dyremose bag den enestående nyskabelse i dansk musikliv, med stiftelsen af Det Danske Harmonika Akademi.

Unesco-verdensforbundet Confederation Internationale des Accordéonistes, har optaget Det Danske Harmonika Akademi som selvstændigt medlem.

Det er ganske imponerende, at Jeanette Dyremose's elever vandt Unesco-verdensforbundets konkurrencer, henholdsvis Morten Rossen, Junior World Champion 1989 og Heidi Hansen, Junior World Champion 1990. Begge verdensmestre er solister i harmonikaensemblet, der tæller 12 musikere, til Populærkoncerten.



HARMONIKACENTRET i samarbejde med  
NY MUSIK I BIRKERØD præsenterer:



BIRKERØD BIBLIOTEK

STORE SAL

STATIONSVEJ 38

TORS DAG DEN 21. SEPTEMBER KL. 19.30

## HARMONIKA i 1989 DANMARK

K O N C E R T

SONJA EDELING  
HEIDI HANSEN  
ANDERS VESTERDAHL  
MORTEN ROSSEN  
VALÉRIA ZANINI

PROGRAMBILLET KR. 20.



# Virtuos spiller i Scala

19-årige Morten Rossen på harmonika

**HILLERØD:** Når Scala i morgen søndag kl. 15.30 slår dørene op, er det for at give plads til ikke mindre end en verdensmester på harmonika. Det er den kun 19-årige Morten Rossen, som er kåret som UNESCO-verdensforbundets Junior World Champion 1989, og som er tilknyttet Det danske Harmonika Akademi, Birkerød.

Morten Rossen har indledt sin internationale karriere med raketstart, efter at operasangeren Aage Haugland sidste år opdagede ham, da Morten gav et nummer til datterens fødselsdagsgilde i hjemmet i Allerød.

Aage Haugland blev begejstret og sørgede for, at

det unge talent kunne deltage i en konkurrence for soloinstrumentalister i Tivoli. Morten vandt med afstand første-prisen.

Om kort tid rejser han til Trossingen i Vesttyskland, hvor han skal dyste med verdenselitens harmonika-spillere om trofæet Coupe Mondiale. Derefter skal han til Castelfidardo i Italien, hvor byens mange harmonika-fabrikanter har slået sig sammen og stillet 6 millioner lire til rådighed i en storstilet international konkurrence.

Mortens søndags-matine i Scala omfatter dele af et program, han spiller ved de nært forestående konkurrencer.

gish.



Harmonika-geniet Morten Rossen spiller i morgen i Scala.



Jeg vil bare gøre tingene, så godt jeg kan, siger Sonja Edeling, inden det går løs ved verdensmesterskaberne i harmonikaspil om 14 dage. (Foto: Lars Juul)

Koncerter i arrangementsrækken omkring stiftelsen af

## DET DANSKE HARMONIKA AKADEMI

SOIRÉ

BISTRUP KIRKE

Fredag den 30.marts 1990 kl.19.30

GRATIS ADGANG

MATINÉ

VIGERSLEV KIRKE

Lørdag den 31.marts 1990 kl.15.00

GRATIS ADGANG

Efter matinéen i Vigerslev Kirke, er der reception for husets venner og elevkreds i institutionens lokaler Flidsagervej 16. København.

\*\*\*\*\*

Der spilles værker af J.S.Bach, Per Nørgård, Sven Erik Werner, Kazakov, Zolotarjew, Semyonov, Boll, Brehme og Dyremose m.fl.

\*\*\*\*\*

Medvirkende: Birkerød Harmonika Orkester. Junior World Champion 1989: Morten Rossen. Junior World Champion 1990: Heidi Hansen, samt en lang række andre elever af Det Danske Harmonika Akademi's stifter Jeanette Dyremose

## Koncert i hjembyen før VM

En af landets absolut dygtigste harmonika-spillere, den 20-årige Sonja Edeling, høstede stort bifald, da hun gav koncert på Dagnæsskolen i går eftermiddag.

Sonja Edeling er født i Horsens, og koncerten var hendes første i fødebyen, siden hun for et par år siden rejste til København for at dygtiggøre sig på sit instrument.

Og så fandt koncerten tilmed sted på den skole, hvor hun gik i sin barndom.

Men det var åbenbart ikke nok til at fylde koncertsalen på Dagnæsskolen. Hovedparten af stolene stod tomme, og antallet af tilhørere nåede ikke over 35.

Jeg er godt tilfreds med tilhørertallet, men jeg kan godt undre mig over, at der ikke kom flere. Især i en by som Horsens, hvor der er så mange harmonika-spillere, lød kommentaren fra arrangøren Jens Peter Frederiksen, der er leder af Horsens kommunale musikskole.

### Trænings-koncert

Programmet spændte lige fra russisk folkemusik og Johan Sebastian Bach til nyere kompositioner af blandt andre Per Nørgård, og numrene er identiske med dem, Sonja Edeling skal spille om 14 dage til Coupe Mondiale i Trossingen i Vesttyskland, når hun skal deltage i sit hidtil største internationale stævne.

Konkurrencen er har-

monikaspillernes verdensmesterskab, hvor der blot deltager 15 musikere. Og den tidligere Horsens-pige skal repræsentere Danmark sammen med Morten Rossen.

Koncerten i Horsens var en slags træning til stævnet i Tyskland, og resultatet faldt godt ud:

Det er altid lidt anderledes at spille i Horsens end i andre byer, fordi jeg kender så mange. Det kan godt give lidt flere sommerfugle i maven. Men jeg synes, at koncerten gik godt i det store hele, lød Sonja Edelings vurdering, da hun havde fået vejret efter godt en times optræden.

### Begge ben på jorden

Tager man træningstilstanden og holder det sammen med, at Sonja Edeling blev nummer 12 ved et stort internationalt stævne i Østtyskland så sent som i maj, og at hun kikkede en passage ved den lejlighed. Ja, så er der basis for at stille en del forventninger til hendes præstation i Trossingen.

Men den tidligere horsensianer går ikke selv og sætter næsen op efter at blive nummer et eller noget i den retning:

Jeg vil bare gøre tingene, så godt jeg kan. Det er min måde at holde begge ben på jorden på, siger Sonja Edeling, der hellere end gerne vil komme tilbage til fødeby og give koncert på et senere tidspunkt, hvis det kan lade sig gøre. (Jala)

## BIRKERØD

## Konfirmand-overraskelse

Det var en noget overrasket Helgi Dyremose, der sammen med de andre konfirmander, trådte ud fra Bistrup kirke i går. Hans forældre Jeanette og Lars Dyremose havde i samarbejde med den farverige happening-dame, Fie Adams, arrangeret et større optog foran kirken til ære for den gendøbte Helgi - meget konspiratorisk - uden at Helgi vidste noget om det. En gammel Rolls Royce og en lige så gammel bus dannede sammen med et mobilt jazz-band ramme om en oplevelse, den unge konfirmand sikkert sent vil glemme. Helgi og hans forældre, der måske er bedst kendte for deres engagement i Birkerød Harmonikaensemble, forlod kirken i Rolls Roycen, med bussen og resten af ensemblet og familien i hælene. Turen gik ud i det Nordsjællandske, for at ende på hotel Marina, hvor festlighederne fortsatte.

(Foto: Steen Wren)



Mangemillionæren Ernie von Schledorn mellem Jeanette Dyremose og Annette Løffner

# HARMONIKAEN BRAGTE DEM TIL TOPS I USA

re rejser nu strømmer ind til Lars Dyremose, Lyngholm i i Birkerød.

Et af dem kommer fra German American Festkomite i Milwaukee i juli måned, hvor man forventer 100.000 mennesker til en friluftskoncert.

## DANSK SKJORTE FOR 50.000 KR.

Men en af sensationerne var 50.000 kroner for en sweatshirt med et dannebrogssflag på brystet.

Hvordan skal det forstås? Jo, det skyldtes bekendtskabet med en mangemillionær Ernie von Schledorn, som man mødte og blev ven med under en turné i 1981. Kom til mig, hvis I mangler noget, sagde han.

Og det gjorde ensemblet. Næmlig biler, der kunne befordre dem rundt på turen. Schledorn er Amerikas største bilsælger. Han stillede de vogne til rådighed, det ellers ville have kostet 50.000 kroner at leje, og da Lars Dyremose mente, at det kneb med pladsen, sagde Schledorn:

— I får en til, blot jeg må få din sweatshirt med Dan-

nebrog.

Og så fik han den på stedet, og man kunne stige ind i bilerne. Man gav dog også koncert i hans kæmpemæssige salgshal, hvor han foruden teknikere beskæftiger 50 sælgere, og han er tilfreds, hvis han blot får serveret spansk sigøjnerdans.

## FLOT TILBUD

Der var også koncerter i blandt andet Milwaukeees kæmperådhus med borgmesteren som æresgæst. I Toronto, Detroit, New York, San Francisco og mange andre byer, men mest spændende var det næsten, da man gæstede den danske by Sølvang, hos de danskfødte Dan og Thomas Sylvet. Man var indkvarteret på hotel Sheraton, og gik tur på hovedgaden med de danske bindingsværkshuse. Og der var arrangeret en koncert, der næsten udelukkende blev overværet af et dansk-talende publikum.

Og så sluttede turen i Los Angeles, hvor man mødte den i sin tid berømte Winstrup Olesen, der netop havde fejret sin 80 års fødselsdag.

## bro brille



Her mødte man også filmmanden Ib Melchior og fru Cleo. Han er søn af den berømte Wagnersanger Lauritz Melchior, og man var sammen med greveparret Castenskjold og journalisterne Arne Myggen Hansen og Sven Rye, og der var koncert i Hollywood med mange filmstjerner som tilhørere. Og her fik Annette Løffner straks et tilbud. Men hun var foreløbigt sagt nej. Hun vil slutte sine musikalske studier både hos Jeanette Dyremose og på Det Fynske Musikonservatorium i Odense. Hun har spillet siden hun var 6 år. — Men for at kunne mestre en harmonika, skal man lære hele livet, siger hun.

## Guld-duo fra Birkerød i radioen i dag

Kun to harmonikaspillere har vundet guldmedalje i Berlingskes musikkonkurrence. Det er Annette Løffner, der som 16-årig tildelt prisen og Morten Rasmussen-Jørgensen, 15 år, som i maj måned løb af med såvel guldmedaljen og Berlingskes talentpræmie på 2.500 kr.

På radioens program 3 vil man i dag kunne høre de to harmonikaspillere i det program kl. 9.10, som er kaldet Tredagstræf. Her spiller Morten Semionovs Don Rapsodi og Annette diventerer med Bach, Kussyakov, Strauss og Dyremosernes Tarantella. Sammen spiller de de Morten Lars Arnevigss Trossinger Polka. Det er John Rasmussen, Georg Sjølin og Jørn Hjørtting, der står for programmet.

Annette og Morten er begge elever af Jeanette Dyremose og modtager begge harmonikaundervisning i Birkerød i såvel solo- som ensemblespil.

Både Morten og Annette er med som solister og ensemblespillere, når Det danske Harmonika Ensemble med Jeanette Dyremose nu på lørdag fra Kastrop flyver til USA og Canada, hvor de skal gennemføre 24 koncerter på 30 dage.



# Fire unge fra Allerød med i stor TV-udsendelse

Bjørn Uhde Rasmussen, Irisvej 7, Hans Jørgen Holbek, Orchidvej 20, Charlotte Britt Hansen, Rosenvænget 9, og Morten Rossen-Jørgensen, Falkevang 2, medvirker påskelørdag den 18. april i en 40 minutters TV-udsendelse med titlen «Det Danske Harmonika Ensemble». Udsendelsen starter kl. 17.20.

I en række interviews omkring en indvielseskoncert i anledning af åbningen af det nye rådhus i Horsens, fortæller man om oplevelser og hændelser under ensembles mange koncertrej-

ser rundt omkring i verden.

Især om den sidste Amerikarejse, Jeanette Dyremose & The Danish Accordion Ensemble in Concert Canada to California 1986, hvor 25 koncerter blev stablet på benene og blev afviklet på 30 dage i tiden 3. oktober til 3. november, fortæller Bjørn Uhde Rasmussen, som er basspiller i Det Danske Harmonika Ensemble, der har prøvelokale i Menighedshuset på Fritz Hansensvej, hvor også en afdeling af Harmonikacentret under musikleder Jeanette Dyremose hol-

der til.

Niels Hovgaard interviewer og har også produceret udsendelsen, som oprindeligt var planlagt til at skulle vare 30 minutter, men som på grund af den omfattende stofmængde ikke kunne klippes ned til mindre end 40 minutter.

## Millionær blev mæcen

Vores sidste Amerikatur begyndte i Milwaukee, Wisconsin, hvor ensembles ven og mæcen, den tysk-amerikanske topautosælgermillionær Ernie von Schle-



Bjørn Uhde Rasmussen, basspiller i Det Danske Harmonika Ensemble, spiller med i stor TV-udsendelse påskelørdag.

dorn, stillede vogne i kvartmillion kroners klassen gratis til rådighed under første del af rejsen, oplyser Bjørn Uhde Rasmussen, der videre fortæller:

Danskerne skulle blot give en «sætte-skub-i-salget-koncert» i en af Schledorns kæmpeautohaller. Jeanette og hendes harmonikaspiilere lærte Ernie at kende under den første Amerikatur i 1981. Autosælgeren, der er kendt over hele det amerikanske kontinent, tog straks de danske spillere til sit hjerte. Bare Ernie får serveret «Spansk Zigøjnerdans» et par gange i timen er han med på den værste. Hver gang ensemblet gæster USA, klarer Ernie det med turnébilene.

Efter en koncert i Milwaukee's kæmperådhus, hvor borgmesteren manifesterede begivenheden ved at gøre 7. oktober til Det Danske Harmonika Ensembles Dag, og endnu to

koncerter i International Center og Public Museum, fortsat vores rejse til Canada, hvor vi spillede i Torontos fornemme North York Library Concert Hall ved to koncerter. Derefter fire koncerter i Kitchener, Ontario, og så gik turen til Detroit i Michigan, hvor vi gav to koncerter. Den ene blev transmitteret af TV og sendt over fire kanaler af 52 mulige.

Efter koncerter i Iowa og Wisconsin fløj vi til San Francisco i Californien til dejlige 26 graders varme efter det noget køligere Nordamerika. I San Francisco medvirkede vores ensemble sammen med byens mands- og damekor med solister i en koncert, der blev afholdt i en fantastisk velindrettet sal, Schottish Rite Auditorium, og efter en herlig og velfortjent fridag, hvor vi fik set alt, bl.a. Golden Bridge, gospelgudstjeneste og kabelbanen, blev orkestret afhentet af to unge forretningsfolk fra den danske by Solvang.

Dan og Thomas Sylvest havde arrangeret indlogering og koncert i byens Hotel Sheraton, og det blev til en stor aften i samvær med mange dansktalende tilhørere. Efter en dag med rundvisning og ture i og omkring den helt igennem danske by gik turen så videre til Los Angeles.

Den 80-rige Winstrup Olesen, havde sammen med Los Angeles' Harmonikaforening arrangeret en koncert i The Alamo i Highland Park og i Disneylands Musical Festival Programme. En sidste fridag i Los Angeles før hjemturen

kom til at ende i Hollywood, hvor nogle kom til party hos Cleo og Ib Melchior og andre til party hos den legendariske superpartner Andy Andersen i kæmpeparken, hvor man bl.a. have opstaldet dobbeltdækkerbussen, som samme års sommer bragte de mange dansk-amerikanere til fodbold-VM i Mexico.

## Hollywood ville beholde Annette

Ib Melchior - søn af nu afdøde verdensberømte Wagnersanger Lauritz Melchior - blev så begejstret for ensemblet og Annette Løffler fra Allerød, at han inviterede til ekstra matiné ved et party på stranden ved Venice i Hollywood den følgende aften. Filmskuespillere, -instruktører og -producenter var gæster, og så var der de danske venner greveparret Castenskjold og journalisterne Arne «Myggen» og Sven Rye. Det blev en forrygende succes, og da Annette havde sluttet sit indlæg ville bifaldet ingen ende tage, så hun måtte spille igen. Bagefter blev hun kontaktet af flere filmfolk, som ønskede at få hende med i deres projekter omgående. Annette vil dog først afslutte sine studier ved Det fynske Musikkonservatorium i Odense, hvor hun opholder sig tre dage om ugen. Hovedfaget er naturligvis harmonika, og det lærer Annette stadig hos Jeanette Dyremose, hos hvem hun påbegyndte harmonikaspillet som seksårig i Allerød, slutter Bjørn Uhde Rasmussen.



Foran USA's autosælger Ernie von Schledorns lokaler - fra venstre Karen Toska, og sidende på en bil ovenover Hans Jørgen Holbek, Allerød, Varna Dyremose, Annette Løffler, Jeanette Dyremose, musikleder for Harmonikacentret, Fritz Hansensvej, Allerød, Charlotte Britt Hansen, Allerød, Gitte Sivkær, harmonikalærer i Allerød, samt Morten Rossen-Jørgensen, Allerød. Morten vandt guldmedalje og talentpris på 2500 kr. ved Berlingske Musikkonkurrence 1986, og han spiller også solo i TV-udsendelsen påskelørdag.

TORS DAG 16. APRIL 1987

Frederiksborg Amts Avis

## BIRKERØD

Redaktion: Hovedgaden 37 A, 11. 02 81 31 00. Redaktør Erik Clausen, dl. privat 02 81 36 22

# Harmonikaband gav fin reklame for Danmark

Bilmillionær »gav« tre biler for en sweatshirt og et dannebrogseblem

**BIRKERØD:** I TV bringes påskelørdag kl. 17.20 en 40 minutters udsendelse med titlen: Det danske Harmonika Ensemble. Jeanette Dyremose og hendes harmonikaspiilere fra Birkerød fortæller her om deres oplevelser på deres sidste koncertturne, der en måned gik over USA og Canada med 25 koncerter. Det blev en kæmpereklame for Danmark og en sådan succes, at tilbude om ny tournee vrirler ind til Lyngholmen 1 i Birkerød, hvor Lars Dyremose koordinerer ensembles aktiviteter.

At der var tale om den helt store reklame for Danmark fremgår af, at German American Festkomiteen i Milwaukee vil have fire ensemblesmedlemmer til Milwaukee i juli 1987. De skal medvirke ved en kæmpe udsendelse, hvor der ventes 100.000 tilhørere. Så mange var der også sidste gang Harmonika-Ensemblet spillede ved arrangementet.

Turen i USA-Canada begyndte i Milwaukee, Wisconsin, hvor ensembles ven og mæcen, den tysk-amerikanske bilmillionær Ernie von Schledorn stillede biler i kvartmillions klassen til rådighed for ensembles første del af rejsen - gratis. Danskerne skulle blot give en »sætte-skub i salget koncert« i en af hans store bilhaller. Det ville ellers have kostet ensemblet omkring 50.000 kr. at have lejet turnébilene.

Efter en koncert i Milwaukee's store rådhus og endnu to koncerter i International Center og Public Museum fortsatte rejsen til Canada. Der spillede man i Torontos fornemme North York Library Concert Hall ved to koncerter, i Ontario fire koncerter og i Detroit i Michigan to koncerter. Den ene blev transmitteret af TV og sendt over fire kanaler af 52 mulige. Videre gav ensemblet koncerter i Iowas store universitetscenter i Cedar Rapids og igen i Wisconsin i

byerne Racine og Kenosha. Så med fly fra Milwaukee til Californien med koncerter i San Francisco, den danske by Solvang og i Los Angeles, hvor danskoren Winstrup Olesen, der netop er fyldt 80 år havde arrangeret koncert i Highland Park og Disneylands Musical Festival program.

I Hollywood var alle til party hos Cleo og Ib Melchior. Han er søn af den verdensberømte Wagnersanger Lauritz Melchior. Hans begejstring for harmonikaensemblet førte til en ekstra matiné ved et strandparty ved Venice i Hollywood den følgende aften. Filmskuespillere, instruktører og producenter var gæster foruden det danske grevepar Castenskjold og journalisterne Arne «Myggen» og Sven Rye.

Da Annette Løffler havde sluttet sit indlæg, ville bifaldet ingen ende tage og hun blev kontaktet af filmfolk, som ønskede hende med i filmprojek-



Medlemmer af Det danske Harmonika Ensemble foran bilmillionæren Ernie von Schledorns forretning i Milwaukee. Fra venstre Karen Toska, Varna Dyremose, Annette Løffler, Jeanette Dyremose, Charlotte Britt og Gitte Sivkær.

ter. Annette vil dog først afslutte sine studier ved Det fynske Mu-

sikkonservatorium i Odense. Hovedfaget er naturligvis harmonika og det lærer hun stadig

hos Jeanette Dyremose, hos hvem hun begyndte harmonikaspillet som seksårig i Allerød.



## Det Danske Harmonika Ensemble på turné i USA & Canada

Den driftighet paret Jeanette & Lars Dyremose förmår uppbbringa upphör inte att förvåna. Under hela oktober månad var man på turné i USA och Canada och det var sannerligen inte på några vanliga kavajskutt man spelade.

Till att börja med lyckades man ordna ekonomin, bara det en prestation. 150 000 danska kronor skulle man få ihop för att ro projektet i hamn. 120 000

kronor har man spelat ihop, 30 000 har man fått av kulturministeriet! Och så räknar man givetvis med att spela ihop en del »over there»...

14 personer reser, man framträder i kyrkor och collages, man är i rena konsertsalar, man har spelat för borgmästaren i Los Angeles och på Disneyland (!) och då hör till saken att repertoaren mest bestått av dansk musik!

Man har spelat i ensemble, fyra solister med Anette Löffler i spetsen har framträtt och en kvintett med fem unga pojkar har också varit i ilden. Grunden till verksamheten har dock varit musik av

bl a Sven Erik Werner, Per Nørgård, Ib Nørholm, K B Przybylski och Hans Bøll.

Turnélistan är så imponerande att den förtjänar att återges: Milwaukee - Toronto - Kitchener - Detroit - Cedar Rapids - Milwaukee (igen) - San Francisco - Los Angeles - Disneyland. Inte att undra på att det tar en månad.

Ett utomordentligt trevligt sätt att sprida dansk musik. (När får vi en svensk ensemble som gör sammaledes?)

Så här i efterskott ber vi att få gratulerat.

(Se även Ray Anderssons art. Red.)

O.H.

## 100.000 kronor innspilt på gata!

For å finansiere høstens store turné i USA og Canada, som til og med i storavisen Ekstrabladet betraktes som en superreklame for Danmark, har Det Danske Harmonika Ensemble samlet sammen 150.000 kroner på egen hånd!! To tredjedeler skaffet de ved spilling i "gå-gata" i København. Dette tilsvarer flere ganger statsstøtten til Norske Trekkspilleres Landsforbund.

Turnéen besto av omkring 30 suksessrike konserter, og orkestret hadde stor suksess under ledelse av Jeanette Dyremose. Yngste deltaker på turnéen var bare 12 år.

Nesten alle deltakerne i ensemblet er store musikalske talenter, og DDHE tilhører den absolutte elite i Danmark. Hovedsolist under turnéen var Anette Löffler (21). "Anette betragtes i fagkretse som en af den seriøse harmonikamusiks fornemste udøvere", heter det fra Danmark.



Jeanette Dyremose og Det Danske Harmonika Ensemble. Anette Löffler helt fremst t.v.

*Is* — Harald Henschien —

# BREV FRÅN KANADA

av  
**RAY ANDERSSON**



När jag skriver detta är det slut på sommaren här, som också varit ovanligt regnig. I år hölls Kanadensiska mästerskapen på dragspel för första gången i Sarnia, staden ligger i sydvästra Ontario vid den stora sjön Huron.

Oturligt nog för mig var det dagarna 27-29 juli, då pågick en jazzfestival i Toronto, med flera pianister medverkande. På grund av att jag är pianotekniker, kunde jag inte resa till Sarnia före söndagen den 20 juli, sista dagen av C.A.C. Fick i alla fall närvara vid avslutningskonserten och höra några av de bästa vinnarna.

För andra året i rad var det ingen deltagare i högsta klassen. Vi kan bara hoppas att dragspelsintresset inte helt försvinner härifrån, det var i alla fall över 100 deltagare i de lägre klasserna.

Organisationen »American Guild of Music» ska i år hålla sin musikfestival här i Toronto, vi får då möjlighet att höra många unga musiker från hela amerikanska kontinenten.

Ett annat mycket uppskattat besök i Kanada hade vi av Det Danske Harmonika Ensemble och paret Lars och Jeanette Dyremose. De spelade ett mycket varierande program, från klassiskt till rock'n roll. Samspillet i orkestern är absolut toppklass, mycket övning och repetition måste vara nedlagt för att uppnå så hög klass på allt de spelade. Sololagarna var också av högsta kaliber. Jag tyckte särskilt om Annette Löfflers framförande av Strauss »Frühlingsstimmen».

Förutom Toronto besöktes också staden Kitchener med bl a TV-framträdande. I Toronto anordnades konserterna av »Hamel School of music» och i Kitchener stod Heinz Siemen-skolan för arrangemangen.

Det är fem år sedan orkestern var här sist, då de med bilar reste hundratalet mil. Denna gång blev det ännu längre resor, med 40-talet konserter på en månad, den sista på Disneyland i Californien och med medverkan av Los Angeles borgmästare.

Vi hoppas det ska bli möjligt för min fru och mig att resa till USA och möta Stockholms Accordion Club, som gästspelar i flera stater under oktober månad.

Med detta får jag önska alla en god jul och ett gott nytt dragspelsår.



Fr v Lars och Jeanette Dyremose samt Boris Borgström.

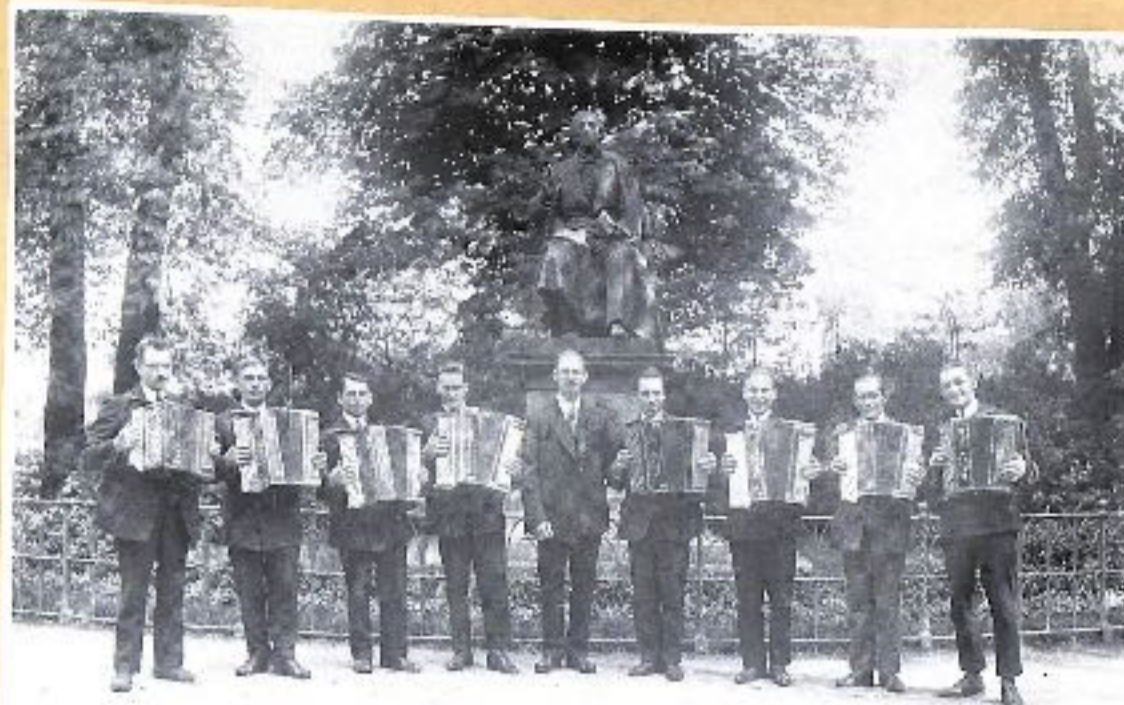

Første danske harmonikaklub John Kjellstrøms HK for København og Omegn 1928.



Det var instrumentbyggerne der skabte de første harmonikainstrumenter...

Det var fabrikanterne der satte produktionen i system...

Det var sælgerne der sørgede for spredningen...

Det var musikanterne - begavede solopionerer - der forhøjede interessen...

Men: Det var de store lærere, der gennem undervisning og organisation af sammenspilsgrupper, klubber, foreninger, musikinstitutioner etc. der skabte grønden for *Det kunstneriske harmonikaspil*.

Disse pædagoger - der gav hjerteblod for sagen - glemmes ofte i de musikhistoriske annaler. Store lærere i Danmark var fynboernes *Kaj Jensen*, jydernes *Pouli Petersen* og københavnernes svenskfødte *Uno Andersson*, - og i nyere tid landsforbundets stifter, den allestedsnærværende *Jeanette Dyremose*.

Fotografiet viser Uno Andersson, omgivet af elevkaren, efter en elevkoncert i Brønshøj Selskabslokaler i slutningen af fyrrerne.



## Harmonika- spil til sølvmedalje

**BIRKERØD:** Harmonikaspillere fra Det danske Harmonika Akademi i Birkerød har deltaget i UNESCO-konkurrencen Coupe Mondiale i Trossingen i Vesttyskland. Det lykkedes her Morten Rossen, som er elev af Jeanette Dyremose og som i 1989 blev World Champion at vinde sølvmedaljen i Coupe Mondiale.

FREDERIKSBORG AMTSAVIS  
November 1990 \*\*\*

## Harmonika triumf i Birkerød

# Harmonikaspillere er i international topklasse

Morten Rossen vandt sølv i Coupe Mondiale

**BIRKERØD:** Det danske Harmonika Akademi har hovedsæde i Birkerød og annex'er i København og i den spanske by Fuengirola. Akademiets stiftere og nuværende leder Jeanette Dyremose ønskede en intensivisering af undervisningen i og omkring harmonikaspiilet, og denne optrapning har nu ført til, at unge danske harmonikaspillere på rekordtid har spillet sig helt i top i den internationale elite.

En større gruppe af akademiets elever er netop vendt hjem fra konkurrencer i Tyskland og Italien, arrangeret af henholdsvis UNESCO-verdensforbundet og af sammenslutningen af italienske harmonikaproducenter. Først deltog Morten Rossen og Sonja

Edeling i Trossingen i Syd-tyskland om harmonikaspiilers mest eftertragtede trofæ Coupe Mondiale.

Niveauet var det højeste nogensinde, men alligevel lykkedes det Morten Rossen at tilspille sig en flot 2. plads til sølvmedalje og pokal. Sonja Edeling blev placeret som tiende bedste, hvilket må siges at være flot i et Coupe Mondiale af klasse 1990. Heidi Hansen, der i UNESCO-konkurrencen for indtil 18-årige tidligere på året i Wiesbaden vandt titlen Junior World Champion, optrådte ved den afsluttende festkoncert, så det må siges, at Danmark var velrepræsenteret.

Fra Trossingen fortsattes til Castelldardo i Italien, hvor 500 harmonikaspiilere dystede i forskellige

alderskategorier. Samlet opnåede spillerne fra Det Danske Harmonika Akademi her så gode placeringer, at rejsens guide, musikleder Charlotte Britt Hansen, kunne rejse hjem med pokal og prædikatet: De italienske konkurrencers mest succesrige musik-institution.

Ingen får dog lov at hvile på laurbærene. Lige efter hjemkomsten fra de to internationale konkurrencer, spillede akademiets Det Danske Harmonika Ensemble for fuldstændig udsolgt hus i Lyngby Center sal. Den 2. november begyndte akademiets musiklærer-internatsrække, der over fem uddvidede weekends i sæson 1990-91 gennemføres på Parkvejskolen i Birkerød. Det

første internat med komponisterne Per Nørgård og Sven Erik Warner som undervisende foredragsholdere.

Den 18. november spiller Jeanette Dyremose og Det danske Harmonika Ensemble for 1200 tilhørere fra de fynske Odd Fellow loger i Odense Koncerthus. Den 2. december gennemføres i akademiets musiksalon i Birkerød en matin, hvor der blandt uropføres sange for basbaryton og harmonika med den danske verdenssanger Aage Haugland. Den 8. december spilles der for Roskilde Amts Afasi-Forening og resten af perioden op til jul er der lydoptagelser med akademiets unge spillere til nyudgivelser i 1991.



På billedet ses forrest musikleder Charlotte Britt Hansen, der er lærer ved Det Danske Harmonika Akademi, hjemvendt med pokal og prædikatet for den succesrigste musikinstitution vundet i international konkurrence med 500 deltagere i Castelldardo, Italien. Til højre Morten Rossen, Junior World Champion 1989 og sølvmedaljevinder ved UNESCO's Coupe Mondiale for harmonikasolister. Bagest til venstre Sonja Edeling, vinder af Det Danske Harmonika Akademi's første internationale konkurrence og flot placering ved Coupe Mondiale. Bagest til højre Junior World Champion 90, Heidi Hansen. I midten Jeanette Dyremose, Akademiets leder og hovedfaglærer for det talentfulde firkleber.

PRESSEKLIP omkring DET DANSKE HARMONIKA AKADEMI's matiné den 2. december 1990

Frederiksborg  
Amtsavis 21/12  
1990\*

## Legat- regn til unge

Harmonikaspillere  
hædret

**BIRKERØD:** To unge harmonikaspillere fra Det Danske Harmonika Akademi har spillet sig til legatpenge. Den 19-årige Morten Rossen, Allerød, og den 18-årige Heidi Hansen fra Kalundborg har modtaget henholdsvis 6000 og 1000 kroner i støtte.

Ved en højtidelighed i Fredenshus i København fik de to spillere tidligere på måneden overrakt hvert et legat på 1000 kroner, og harmonikaspiilerne kvitterede med en succesfuld koncert.

Det utrolige er, at ingen af spillerne selv har spgt om legatpengene, men de har efterhånden fået et godt renommé, fortæller Lars Dyremose fra Det Danske Harmonika Akademi.

Morten Rossen studerer på Det Fynske Musik-konservatorium, men får også tid til at øve på Det Danske Harmonika Akademi på Lyngholm i Birkerød. I efterårets løb har Morten



Operasangeren Aage Haugland optræder her ved Det Danske Harmonika Akademis december matiné, hvor verdenssangeren blev akkompagneret af Lars Rossen, som ses bag flyglet. I akademiets musiksalon lyttede borgmester Ove C. Alminde sammen med blandt andet socialudvalgsformand Jette Korneliusen og Dan Ove Pedersen, næstformand i amtets undervisnings- og kulturudvalg, til sange af komponisten Per Nørgård.

Foto: Torben Nielsen

Rossen ved flere lejligheder akkompagneret operasangeren Aage Haugland, som selv kommer fra Allerød.

Det var netop på Aage Hauglands opfordring, at Morten Rossen deltog i en konkurrence for instrumentale solister i Tivoli i juni. Morten Rossen vandt og fik et DIFKO-legat på 10.000 kroner.

Ved DIFKO's generalforsamling først på måneden akkompagnerede Morten

Rossen med succes operasangerne Edith Guillaume og Ulrik Cold i Bella Centret. DIFKO kvitterede for det fremragende harmonikaspiilet med at give den 19-årige spiller endnu et legat på 5000 kroner.

Eleverne på Det Danske Harmonika Akademi betaler selv for undervisningen, da skolen ikke modtager offentlig støtte.

Ved at spille ude tjener eleverne til undervisningen, og de har haft travlt i

den sidste tid. Vi har eksempler på elever, der har tjent penge til dyre instrumenter ved at spille på Strøget, fortæller Lars Dyremose.

Alene i december måned medvirker akademiets unge harmonikaspillere i ikke mindre end 25 arrangementer.

Ligesom spillerne har skolen også modtaget støtte. Akademiets har således modtaget 2000 kroner fra byrådet.

FAMILIE JOURNALEN

Juli 1990 \*

## Verdens bedste på harmonika

■ To år i træk har Danmark vundet titlen juniorverdensmester i harmonikaspiil. Sidste år var det Morten Rossen fra Allerød. Og i år efterfulgtes han af Heidi Hansen, der til daglig er gymnasieelev i Kalundborg. Begge er de musikalske disciple af den internationalt kendte Jeanette Dyremose, der er lærer ved såvel Harmonika-centret i København som Det Fynske Musik-konservatorium.



# Her sker der noget

VIGERSLEV KIRKE \*  
Torisdag den 15. nov. 1990 kl. 19.30  
MUSIKGUDSTJENESTE

under medvirken af solister fra  
DET DANSKE HARMONIKA AKADEMI

Harmonika solo : Morten Rossen  
Anders Vesterdahl  
Sonja Edeling  
Velkomst og salmeakkompagnement :  
Organist Jens Ole Jespersen  
Kollekt ved Jesper Hougaard



ANDERS VESTERDAHL

MORTEN ROSSEN

## Harmonikaen er et seriøst instrument



Birkerød Harmonika Orkester spiller i Trygs kantine.

1990

\*\*\* SE & HØR \*\*\*

\* BILLEDBLADET \*

samt  
diverse  
aviser\*

1988

## DANMARK

### HARMONIKA-ENSEMBLET

Det Danske Harmonika Ensemble er også internationalt anerkendt. Ensembles leder er Jeanette Dyremose. Provinsafdelingen optog i efteråret '86 en koncert med harmonikaspiilerne på det nye rådhus i Horsens. Niels Hovgaard taler også med nogle af musikerne. To af ensembles unge solister har vakt særlig opmærksomhed: Morten Rossen-Jørgensen, der i fjor vandt guldmedalje i Berlingske musikkonkurrence, og Anette Løffler.



17.20



## LANGFREDAG

17.20 Det Danske Harmonika Ensemble\*  
Omkring en koncert på det nye rådhus i Horsens

17/4

## FREDAG

Tirsdag den 14. april 1987

## Hollywood ville beholde Annette Løffler

Når fjernsynet påskelørdag i en 40 minutters udsendelse bringer beretning om Det Danske Harmonika Ensemble med uddrag af koncertoptagelse fra indvielsen af det nye rådhus i Horsens den 8. december i fjor, vil Annette Løffler og andre medlemmer af ensemblet fortælle om deres oplevelser på koncertrejser rundt om i verden.

I et interview med Niels Hovgaard beretter Annette Løffler, som også er medlem af Ny Musik i Birkerød, hvorledes det gik til, at hun pludselig fik valget mellem at forblive i Hollywood, eller tage hjem og fortsætte musikstudierne på Det fyn-

ske Musikkonservatorium, hvor hun bl.a. lærer hovedfaget hos Jeanette Dyremose fra Birkerød.

På ensembles Amerika-turne i oktober-november sidste år gav Annette Løffler også en række solokoncerter, hvor den sidste koncert fandt sted i Los Angeles i The Alamo Highland Park. Til stede var bl.a. Ib Melchior, søn af den danske verdensberømte Wagner-sanger Laurits Melchior.

Oprindeligt skulle den 2. november havde været friaften for Annette Løffler og hendes spillevenner, men Ib Melchior og hans kone Cleo, blev så begejstret for

de danske musikere og ensembles fremførelse, at de indbød til aftenmatiné denne dag.

Det blev til et party i et atelier ved stranden på Venice i Hollywood, hvor Cleo og Ib Melchior havde indbudt filmskuespillere, in-

struktører og producenter samt nogle danske venner, således greveparret Carstenskold og journalisterne Arne »Myggen« og Sven Ryge.

Senere på aftenen begyndte matineen, hvor Annette Løffler bl.a. spillede

Bach og Strauss. Der var fuldstændig ro, alle var tryllebundne af hendes spil, så hun efter den sidste tone blev mødt af et bifaldsbrus og så mange ville tale med hende, at der gik en halv time før hun kunne slippe om i et baglokale og slappe af.

Ikke færre end tre instruktører ville bruge hende i deres produktioner, og efter nogen overvejelse besluttede hun dog at færdiggøre sine musikstudier, men traf dog aftale om at vende tilbage til filmbyen når eksamen er slut.



### Harmonika-ensemble Dansk TV kl. 17.20

Harmonikamusik er efter en langvarig stilstand atter ved at komme i vælden herhjemme - akkurat som den i mange år har været det i Sverige. Det skyldes ikke mindst virtuosen Lars Bjørne og hans kone, Jeanette Dyremose fra Birkerød. Deres store entusiasme på det musikpædagogiske område har ført til, at der i de senere år er dukket flere harmonika-skoler op i bl.a. det storkøbenhavnske område. Elever og lærere fra disse skoler har sammen dannet Det Danske Harmonika Ensemble. Solist i dette 13-mands orkester er den internationalt berømmede Anette Løffler, som efter en USA-turné var gæst hos radio/TV-morgennisserne i december. Få dage senere deltog ensemblet i den officielle indvielse af det nye rådhus i Horsens. Fra denne begivenhed er dagens koncertoptagelse hentet. Blandt musikerne ses også Morten Rossen-Jørgensen, guldvinder i Berlingske Tidendes musikkonkurrence sidste år.



# Møde med kendt lokal komponist

**BIRKERØD:** Komponisten Sven Erik Werner er gæst i »Mød komponisten«, som foreningen Ny Musik i Birkerød arrangerer i den lille bibliotekssal tirsdag den 15. januar.

Sven Erik Werner har gennem de sidste 20 år arbejdet på at øge folks forståelse for vort århundredes musik, og han er lokalengageret, idet han for et år siden var med til at stifte Det Danske Harmonika Akademi, hvis bestyrelse han i dag er formand for.

Efter at have afsluttet sin uddannelse som cand. mag. i musik og dansk ved Københavns Universitet blev Sven Erik Werner ansat som programsekretær i Danmarks Radios musikafdeling. I 1970 kom han til Det Fynske Musikonservatorium i Odense, hvor han i 1974 blev udnævnt til rektor.

Sven Erik Werner er nok mest kendt for sine TV-operer, hvor han blandt andet har komponeret musik til Flemming Flindts ballet »Fyrtejet«. Det er også blevet til en del kammer- og orkesterværker.

Til pædagogisk brug har



Sven Erik Werner skrevet to bøger »Fra mit fynske forår« og »Noget for dig« med klaverstykker for børn og unge.

Ny Musik holder endvidere nytårskoncert søndag den 20. januar, hvor guitaristen Erik Tolstrup blandt andet spiller værker af Sven Erik Werner.

Sven Erik Werner vil fortælle om sine mange kompositioner og arbejdet med forbedre musikundervisningsvilkår og uddannelse.



Tourné USA \* CANADA \* 1981



Tourné USA \* CANADA \* 1986

Jeanette Dyremose & Det Danske Harmonika-Ensemble waren vom 4. Oktober bis 3. November 1986 auf einer großen Konzert-tournee in Kanada und Kalifornien. In 25 Veranstaltungen konnte das hervorragende Ensemble sein meisterliches Können unter Beweis stellen.



**Jeanette Dyremose & det Danske Harmonika Ensemble**

Koncertdirektion Lars Dyremose  
Lyngholtvej 1.3480 Birkerød, Danmark. Phone (0) 1.46.34.24



# DET DANSKE HARMONIKA AKADEMI

The Danish Accordion Academy

Dänische Akademie für Harmonikainstrumente

L'Académie Danoise de l'Accordéon



Det Danske Harmonika Akademi  
Lyngholmen 1 - 3460 Birkerød.  
Direktion og forvaltning.  
Bilag/Slagtejsstudio/Musiksalon.

Det Danske Harmonika Akademi  
Flidsagervej 16 - 2500 Valby.  
Tlf. 31 46 34 24.  
Hovedlag/Ensemble/Kammer-  
musik/Hørelære/Tonesætning/  
Klaver m.v.

Det Danske Harmonika Akademi  
Alessandra/Torreblanca/  
Fuengirola/Málaga/E.  
Træning/Meditation m.v.

## MUSIKGUDSTJENESTE \* VIGERSLEV KIRKE

15.nov.1990 kl.19.30

- J.S.Bach : PRELUDIUM i D-dur Morten Rossen  
\*\*\* VELKOMST \*\*\*  
\*\*\* SALME \*\*\* "DDS" 3 "Lovsynger Herren"
- V.Zolotarjew : ADAGIO TRANQUILLO MOLTO Anders Vesterdahl  
af Sonate Nr.2.
- D.Scarlatti : SONATE i F Sonja Edeling
- K.Schwaen : SCHERZO INFERNALE Sonja Edeling  
\*\*\* SALME \*\*\* "DDS" 5 "O, havde jeg dog"
- P.Nørgård : INTRODUKTION & TOCCATA Anders Vesterdahl
- H.Brehme : PAGANINIANA Sonja Edeling  
Thema/Allegro marcato  
ma leggiero  
Perpetuum mobile  
Toccata 1.  
Capriccio molto leggiero  
Invention.Kanon i 8  
Andante  
Toccata 2.Vivace  
Finale molto allegro
- J & L.Dyremose : IMPROMPTU Morten Rossen  
\*\*\* KOLLEKT \*\*\*  
\*\*\* SALME \*\*\* "DDS" 720 "Bliv hos os, når"
- J.S.Bach : PRELUDIUM & FUGA i e-mol Sonja Edeling

GRATIS A D G A N G

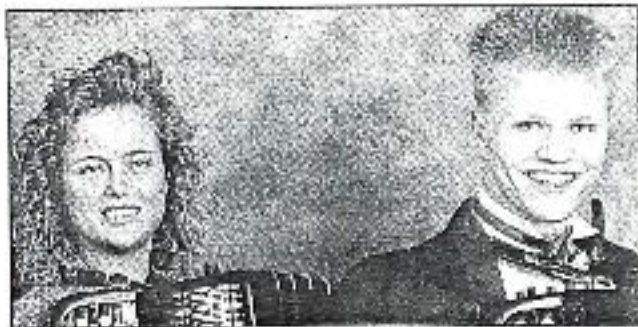

Heidi Hansen og Morten Rossen er begge guldmedaljevindere fra Berlingske Tidendes klassiske musikkonkurrence. De fortsætter med at spille professionelt og har nu også spillet med stort symfoniorkester. Den sovjetiske dirigent Alexandre Lazarev ville - som foreskrevet i partituret - have harmonikaer i Odense Symfoniorkester til Tjajkovskys Scherzo Burlesque, og de to meget unge harmonikaspillere kom med - og fik stort bifald.

Go' mandag vinder



# Harmonika-spillere på topniveau

Har dystet i Tyskland og Italien

Unge harmonikaspillere fra Det Danske Harmonika Akademi er netop vendt hjem fra en succesfuld konkurrence-tur, der gik til Tyskland og Italien.

November 1990 / bragt i en række købstadsblade som f. x. KALUNDBORG FOLKEBLAD HORSBENS FOLKEBLAD



Blandt deltagerne var Heidi Hansen, Kalundborg, der tidligere på året i Wiesbaden blev junior verdensmester på harmonika.

Jeanette Dyremose er akademiets leder og hovedfaglærer for det talentfulde firkløver, der var sendt afsted til konkurrencerne, der henholdsvis var arrangeret af UNESCO-verdensforbundet og sammenslutningen af italienske harmonikaproducenter.

Niveauet var det højeste nogensinde, men alligevel lykkedes det Morten Rossen at tilspille sig en 2. plads i Sydtykland, hvor Sonja Edeling klarede en plads som nr. 10 - flot i et Coupe Mondiale, et VW, 1990. Heidi Hansen fik æren af at optræde ved den afsluttende festkoncert.

Derfra gik turen til Castellardo i Italien, hvor 500 spillere dystede i forskellige alderskategorier. Samlet opnåede spillerne fra Det Danske Harmonika Akademi så gode placeringer, at holdet kunne rejse hjem med pokal og prædikatet: Den mest succesrige musikinstitution ved den italienske konkurrence.

Der er dog ingen tid til at hvile på laurbærene. Straks efter hjemkomsten blev de fire involveret i koncerter og andre arrangementer. Det er efter en kraftig optræning af harmonikaspiilet, at eleverne er begyndt at markere sig stærkt internationalt.

Musikleder Charlotte Britt Hansen omkranset af de talentfulde elever fra Det Danske Harmonika Akademi (Heidi Hansen fra Kalundborg ses øverst til højre).

# Go' morgen søndag



Alexandre Lazarev, chefdirigent ved Bolsjoj Teatret i Moskva, blev så begejstret for to unge danske harmonika-virtuoser, at han arrangerede en koncert med dem i Sovjetunionen. Lazarev dirigerede forleden Odense Symfoniorkester ved to koncerter. Til opførelsen af Tjajkovskis Scherzo Burlesque skulle han bruge to harmonikaspillere og fik anbefalet Morten Rossen og Heidi Hansen fra Allerød. Førstnævnte blev Junior World Champion ved en UNESCO-konkurrence i 1989. Året efter drog Heidi Hansen hjem med titlen, og forleden blev endnu en elev fra Det Danske Harmonika Akademi, Anders Vesterdahl, Junior World Champion. Ved koncerterne i Odense fik Morten og Heidi så stor succes, at Lazarev fik udvirket en invitation til Leninograd, hvor de to danskere skal medvirke ved mindst én koncert til efteråret.

# DET DANSKE HARMONIKA AKADEMI

The Danish Accordion Academy

Dänische Akademie für Harmonikainstrumente

L'Académie Danoise de l'Accordéon



Det Danske Harmonika Akademi  
Lyngholm 1 - 3460 Birkerød.  
Direktion og forvaltning:  
Bilag/Slagøjsskole/Musiksalon.

Det Danske Harmonika Akademi  
Flidsagervej 16 - 2500 Valby  
Tlf. 31 46 34 24.  
Hovedlag/Ensemble/Kammer-  
musik/Institutter/Tonesætning/  
Klaver m.v.

Det Danske Harmonika Akademi  
Alessandra/Torreblanca/  
Fuengirola/Málaga/E.  
Træning/Meditation m.v.

## Birkerød Avis

Onsdag den 26. december 1990



At alle var fornøjede med programmet ved Det Danske Harmonika Akademi's matiné og Birkerød byråds kontante ydelse, fremgår af dette lille udsnit af tilhørere.  
Fra venstre Frederiksborg Amts undervisnings- og kulturudvalgs næstformand Dan Ove Petersen, forfatterinden Hanne Groes, amtsmusikudvalgsmedlem Chr. Fabricius, funktionschef Ida Holbek, kulturudvalgsformand Bo Brandt, forstander Ingeborg Wisbom, den danske verdenssanger Aage Haugland og Marianne Brandt.

## Legatregn til Det Danske Harmonika Akademi

Det Danske Harmonika Akademi og dets leder og stifter Jeanette Dyremose, overstrømmes for tiden med rosende tilkendegivelser, og velviljen understøttes da også ved spontan tildeling af legater.

Ved akademiets vellykkede matiné den 2. december, hvor verdenssangeren Aage Haugland ved sin medvirken var med

til at understrege kvalitetsniveauet, talte borgmester Ove C. Almind i rosende vendinger om initiativet til grundlæggelsen af Det Danske Harmonika Akademi, og om dets internationale anerkendelse, som naturligvis smitter af på både by og amt. På Birkerød byråds vegne overrakte borgmesteren derpå komponisten Sven Erik Werner - akademiets bestyrel-

sesformand - en check på kr. 2000,- som er nu og her komant anerkendelse.

Matinéens program omfattede blandt andet sange for basbaryton og harmonika af Per Nørgård og Sven Erik Werner, - førstegangsoptøret kompetent og vellykket af den danske verdenssanger Aage Haugland og Jeanette Dyremoses elev Morten Rossen.

Der var stort tilhøreropbud af fremtrædende personligheder fra kulturlivet i Birkerød og Frederiksborg Amt. Udover borgmesterparret Grethe og Ove C. Almind, byrådsmedlemmerne Jette Korneliusen, viceborgmester Poul Erik Korneliusen, Mogens Schmidt, Kultur-

udvalgsformand Bo Brandt og Marianne Brandt, formanden for Ny Musik i Birkerød Kirsten Benn og forstander Ingeborg Wisbom. Desuden komponisterne Per Nørgård og Sven Erik Werner samt akademiets samlede bestyrelse. For amtets undervisnings- og kulturudvalg mødte næstformand Dan Ove Petersen og for Amtsmusikudvalget Christian Fabricius, ligesom også Anette Haugland og CD-politikeren Finn Bentzen var med frem.

Søndag den 9. december tildeltes Det Danske Harmonika Akademi igen legater. Derangang var det Fredenshus Legatfond, som belønnede to af akademiets fremtrædende elever. UNESCO-konkurrencevinderen Junior World Champion 1989 Morten Rossen, og Junior World Champion 1990 Heidi Hansen, fik ved en højtidelighed i Fredenshus overrakt hver et legat på kr. 1.000,- og kvitterede begge med koncertprogram, som gav stormende bifald. Og dagen efter, den 10. december, spillede Morten Rossen så i Bella Centret for DIFKO-generalforsamlingens tusindtallige tilhørerskare, hvor han - udover solistisk indsats - akkompagnerede operasangerne Edith Guillaume og Ulrik Cold i en afdeling med franske arier og sange. Som bekendt vandt Morten Rossen i juni måned i år Tivoli Solistkonkurrencens DIFKO-legat på kr. 10.000,- og ved generalforsamlingen fandt DIFKO-ledelsen anledning til at supplere med endnu 5.000 legatkroner for Mortens fremragende harmonikaspil.

Samtidig med legaterne strømmer det ind med engagementer. Alene i december måned op til jul medvirker akademiets unge harmonikaspillere i ikke mindre end 25 arrangementer.

## Birkerød Avis

Onsdag den 10. april 1991

## Her sker noget...

Også denne weekend bød på en masse foreningsaktiviteter i Birkerød kommune. Store og små arrangementer løb af stablen, og overalt var der pænt besøg trods det gode forårsvejr.



I weekendens store udstilling i anledning af Birkerød Frimærkekklubs 50 års jubilæum underholdt Det danske Harmonikaakademi på flotteste vis. De unge medlemmer kan deres musikalske numre på fingrene, og så har de ligesom deres lærer, Jeanette Dyremose, sådan et berligt, smittende humør.

Tirsdag den 26. februar 1991

# Internationale konkurrencer i Birkerød

I den kommende weekend - både lørdag og søndag kl. 9.00 til kl. 18.00 - arrangerer Det Danske Harmonika Akademi internationale harmonikakonkurrencer på Sjølskolen i Birkerød.

Ligesom sidste år konkurreres der i to hovedkategorier: Gruppe International er en åben konkurrence med internationale retningslinier. De spillere, som skal repræsentere Danmark ved verdensforbundets Coupe Mon-

diale og andre UNESCO-arrangementer udvælges her. Desuden vil fremragende præstationer blive udgivet på CD og MC, og udvælgelse til repræsentation ved større danske og internationale koncertarrangementer vil også finde sted ved denne konkurrence.

Den anden hovedkategori, Dyremose-prisen, er også åben for alle, som kan klare de foreskrevne pligtstykker. Eneste øvrige krav er, at frivaldsprogrammet skal indeholde en Dyremose-komposition, såfremt pligtstykket ikke er af J & L Dyremose. Det sidste årti har den lange række Dyremose-harmonikasoli opnået stor international udbredelse, ikke mindst på grund af stykkernes pædagogiske værdi.

Det Danske Harmonika Akademi har udsat betydelige pengepræmier til alle aldersgrupper under begge hovedkategorier. Der spilles både nyere

musik, klassisk og rytmisk musik, og både solo og i ensemble. Der er en særlig kategori, som hedder ensemble-interpretation. Den vil, ligesom de øvrige kategorier blive bedømt af den internationale jury.

Det forud tilmeldte deltagerantal er højere end sidst år, så tidsrammen er udvidet for begge konkurrencedages vedkommende.

Fra midten af firserne og især efter starten af Det Danske Harmonika Akademi i begyndelsen af 1990, er dansk harmonikaspiel avanceret helt i top i den internationale musikelite. Jeanette Dyremose har fostret

ikke mindre end tre guldmedaljevindere ved Berlinskes Musikkonkurrencer, to Junior World Champions ved UNESCO's konkurrencer, og i oktober 1990 vandt Morten Rossen 2. pris Coupe Mondiale i Tyskland.

Mange vil prøve at gøre ham og Heidi Hansen rangen stridig, og pengepriser og pokaler lokker jo også, så tilhørerne kan vente sig rigtig krig på kniven ved »Harmonika 91« på Sjølskolen, hvor der er offentlig adgang for 15 kroner ved indgangen.

# Jugoslavisk harmonikaspil i mesterklasse

## Musiklære-internat og mesterkursus hos Det Danske Harmonika Akademi i Birkerød

**BIRKERØD:** Det Danske Harmonika Akademi gennemfører i denne weekend sit andet Musiklære-Internat. Denne gang er den jugoslaviske harmonikavirtuos Tatjana Lukic inviteret til at give et mesterkursus for Akademiets elever.

Det er komponisten Sven Erik Werner, som også er akademiets bestyrelsesformand, der står for arrangementet. Interessen har været

ret stor og hver plads er optaget.

Tatjana Lukic afslutter weekendkursus med en solomatiné, som finder sted på søndag formiddag, og hvortil Det Danske Harmonika Akademi's leder, Jeanette Dyremose, har inviteret harmonikaspillere fra andre organisationer med tilknytning til akademiet.

Tilhørerne kan glæde sig til koncerten, for Tatjana Lukic er en af de mest fremtrædende personligheder i jugoslavisk musikliv, som på harmonikafronten for tiden fører sig frem med hundreder af fremragende musikere. Jugoslaverne elsker harmonikamusik, og i popularitet kan ingen andre musikgenrer udøvere komme højere på ranglisten end netop harmonikaspillere. Ligeledes selvfol-

gelig indtjeningsmulighederne.

Den danskboende jugoslaviske harmonikaspieler Lelo Nika, som er elev på Det Danske Harmonika Akademi, fortæller med blanke øjne om dusinet af de største og populæreste af de harmonikaspillende jugoslaver, som besidder både tre og fire huse i luksusklassen, samt ejer dyrebare lejligheder i Beograd City, kører i de fornemste vogne og udelukkende lader sig betale i hårde D-mark.

Akademiets elever og lærere tror ham, for ved konkurrencer i den italienske harmonikabyggerby Castelfidardo i oktober 1990, deltog ikke mindre end 250 jugoslaviske harmonikaspillere, og de var allesammen meget dygtige.

Den herboende jugoslaviske harmonikaspieler, Lelo Nika, får blanke øjne, når han fortæller om den rigdom, de bedste jugoslaviske harmonikaspillere lever i. Harmonikaspieler er nemlig utroligt populært i Jugoslavien.

# Harmonika hat-trick

Tre danske verdensmestre på stribet

Det var ikke mindre end en sensation, da UNESCO-verdensforbundets titel Junior World Champion i år for tredje gang i træk blev vundet af en dansker.

Anders Vesterdahl fra Taastrup sikrede sig i weekenden titlen foran en hollænder og tre kinesere. Sidste år var det den nu internationalt kendte harmonikaspiller solist Morten Rossen fra Allerød. Alle tre er elever af Jeanette Dyremose ved Det Danske Harmonika Akademi, der har hovedsæde i Birkerød og afdelinger i København og Fuengirola i Spanien.

Den årlige konkurrence arrangeres af International Music Council organisationen Confédération Internationale des Accordéonistes. Man ønsker at give harmonikaspieler ungdom fra alle afkroge af verden chancen for at blive hørt og vurderet af et højt estimeret in-

ternationalt dommerpanel. Derfor arrangeres Junior Tape Competition for ungdom til og med 18 år, og vinderen inviteres derefter til at komme til næstfølgende Coupe Mondiale for harmonikaens koncertinterpret, hvor vedkommende får lejlighed til at give prøver på sin kunnen ved den afsluttende festkoncert. Sidstafholdte Coupe Mondiale fandt sted i Tyskland i harmonikabyen Trossingen nær Stuttgart, og ved den lejlighed kunne sidste års Junior World Champion Heidi Hansen notere sig stor succes overfor 1200 virkelig harmonikakyndige tilhørere. Ved samme Coupe Mondiale måtte juniormesteren fra 1989 Morten Rossen se sig knebet besejret af spanieren Angel Luis Castano. Det var ærgerligt, men Morten kunne trøste sig med at spanieren var meget ældre, og med, at det var lagt betydelig afstand til nr. 3 og nr. 4 jugoslaven Sirtisa Voljaver og italieneren Massimiliano

Pitocco.

## Koncerter i Miami og Leningrad

Oprettelsen af Det Danske Harmonika Akademi i Birkerød i januar 1990, har medført en stadig stigende international anerkendelse af dansk harmonikamusik, og der er bud efter akademiets solister og orkestre mange steder fra.

Udover omfattende koncertvirksomhed herhjemme, medvirker akademiets studerende i dette forår ved arrangementer i Miami i Florida, USA, en række koncertsteder i Østtyskland og i Baden-Württemberg, hvor akademiets solister og Jeanette Dyremose med hendes Det Danske Harmonika Ensemble, samt basisorganisationen Harmonikaensemblet tre ensembler, under orkesterleder Charlotte Britt Hansen, skal være hovedattraktion ved stort opsat sævne i Stuttgart, samt ved flere andre lejligheder, hvor arrangerer har ønsket at høre de dygtige danske musikere. I efteråret spiller studerende fra akademiet både solo og i symfonisk sammenhæng i Leningrad i Rusland, i Polen, Tyskland og Norge. Og da brugsmusik ind-



Tre danske verdensmestre med et udvalg af de mange pokaler de har vundet rundt omkring i verden. UNESCO verdensforbundets Junior World Champions 1989, 1990 og 1991. Fra venstre Anders Vesterdahl, Heidi Hansen og Morten Rossen.

går som væsentligt led i akademiets undervisningsplan, påtager de studerende sig alle opgaver i forbindelse med alle mulige tiltag hvor harmonikaen kan være stemningsforhøjende element. Således kan det forekomme at et harmonikatalent den ene uge opfører koncert med symfoniorkestret, og den næste uge spiller ved bryllup, sølvbryllup, fødselsdag, foreningsfest, jubileum, skovtur,

souper, markedsarrangement, pressemøde, programudstilling, surprise, eller en hvilken som helst anden anledning.

### Ny dansk musik

Det var først og fremmest Anders Vesterdahls fremførelse af Per Nørgårds Introduktion og Toccata for harmonika fra 1952 - det første koncertante skandinaviske harmonikaværk, -der imponerede juryen og be-

rettigede til den fornemme titel og 1. pris. Både akademiets leder Jeanette Dyremose samt bestyrelsesformanden komponisten Sven Erik Werner, ser det som en af institutionens fornemste opgaver, at fremføre og formidle ny dansk musik, og alle koncert- og konkurrenceprogrammer fra akademiet indeholder altid mindst et vægtigt dansk værk for eller med harmonika.



Anders Vesterdahl (i.v.) er netop kåret som Junior World Champion, takket være sit fine harmonika-spil. Her ses han sammen med de danske, der havde titlen i henholdsvis 1990 og 1989 - Heidi Hansen og Morten Rossen.

## En Junior World Champion i Taastrup

Det var ikke mindre end en sensation, da Unesco-verdensforbundets titel «Junior

World Champion» i år, for tredje år i træk, blev vundet af en dansker.

Med denne årlige musikkonkurrence får harmonikaspieler unge fra alle afkroge af verden chancen for at blive hørt og vurderet af et højt estimeret internationalt dommerpanel.

Det var først og fremmest Anders Vesterdahls fremførelse af Per Nørgårds Introduktion og Toccata for harmonika fra 1952 - det første koncertante skandinaviske harmonikaværk - der imponerede juryen og berettigede til den fornemme titel og 1. pris.

FREDERIKSBORG AMTS-AVIS



1991

2.-3. marts

Sjælseskolen - Ravnsnæsvej 120 - Birkerød

Lørdag d. 2.marts

KONKURRENCER INTERNATIONAL

Lodstrækning: kl. 8.30 Seniorgruppe  
kl.10.00 Juniorgruppe 1 & Juniorgruppe 2

Konkurrencer

1.runde:

kl. 9.00 Seniorgruppe  
kl.11.00 Juniorgruppe 1  
kl.11.15 Juniorgruppe 2  
kl.12.00 BIRKERØD HARMONIKA ORKESTER

kl.12.30 - 13.30 FROKOSTPAUSE

2.runde:

kl.13.30 Seniorgruppe  
kl.16.30 Juniorgruppe 1  
kl.16.50 Juniorgruppe 2

Slut ca. kl.18.00

Søndag d. 3.marts

DYREMOSE-PRISEN & ORKESTEROPTRÆDEN

Lodstrækning: kl. 8.30 Seniorgruppe 2  
kl. 9.00 Juniorgruppe 2  
kl.10.00 Juniorgruppe 1 & Minigruppe  
kl.11.00 Seniorgruppe 1

Konkurrencer

kl. 9.00 Seniorgruppe 2 - 1.runde  
kl. 9.45 CENTER ENSEMBLET  
kl.10.00 Juniorgruppe 2 - 1.runde  
kl.11.00 Juniorgruppe 1 - 1.runde  
kl.11.30 Minigruppe - 1. & 2.runde  
kl.12.15 Seniorgruppe 1 - 1.runde  
kl.12.40 HARMONIKACENTRETS BØRNEORKESTER

kl.13-14 FROKOSTPAUSE

kl.14.00 Seniorgruppe 2 - 2.runde  
kl.15.00 Juniorgruppe 2 - 2.runde  
kl.16.00 Juniorgruppe 1 - 2.runde  
kl.17.00 Seniorgruppe 1 - 2.runde

Rytmask afslutning og efter en kort pause offentliggørelse af resultater.

Slut ca. kl.18.00

Article from different danish newspapers

March/1991

# Harmonika hat-trick

## Sensation da Birkerødspillere vandt UNESCO-titel for 3. gang

**BIRKERØD:** Det var intet mindre end en sensation, da UNESCO-verdensforbundets titel Junior World Champion i år for tredje gang i træk blev vundet af en dansker. Anders Vesterdahl fra Tåstrup deltog for harmonika-akademiet i Birkerød og sikrede sig sidste weekend titlen foran en hollænder og tre kinesere.

Sidste år var det Heidi Hansen fra Kalundborg, der løb af med titlen, og i 1989 var det den nu internationalt kendte solist Morten Rossen fra Allerød, der vandt. Alle tre er elever af Jeanette Dyremose ved Det Danske Harmonika Akademi, der har hovedsæde i Birkerød og afdelinger i København og Fuengirola i Spanien.

Det var først og fremmest Ander Vesterdahls fremførelse af Per Nørgårds Intro-

duktion og Toccata for harmonika fra 1952 - det første skandinaviske harmonikaværk - der imponerede den internationale jury og berettede til den fornemste titel og førstepris. Både Jeanette Dyremose og bestyrelsesformanden Sven Erik Werner ser det som en af akademiets fornemste opgaver at fremføre ny dansk musik.

Den årlige konkurrence arrangeres af International Music Council organisationen Confederatione Internationale des Accordeonistes. Man ønsker at give harmonikaspillende ungdom fra alle afkroge af verden chance for at blive hørt og vurderet af et højt estimeret dommerpanel. Derfor arrangeres Junior Tape Competition for ungdom til og med 18 år, og vinderen inviteres derefter til at komme til næstfølgende

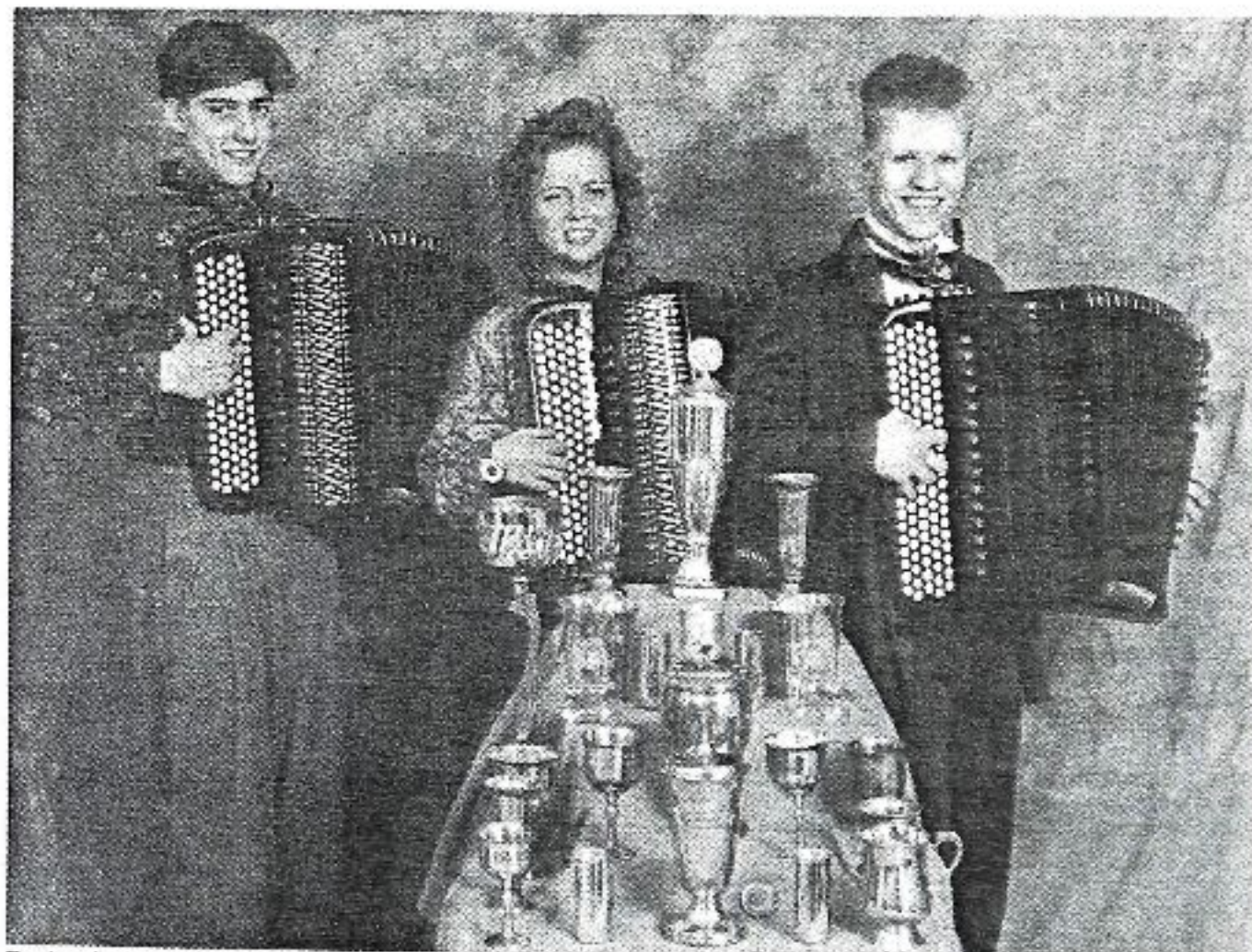

De tre danske verdensmestre fra Birkerøds harmonika-akademi, Anders Vesterdahl, Heidi Hansen og Morten Rossen har intet imod at spille til sølvbryllupper og skovture, når de ikke opfører koncerter verden over med store symfoniorkestre.

Foto: Torben Nielsen

Coupe Mondiale. Sidste coupe fandt sted i Tyskland i harmonikabyen Trossingen nær Stuttgart, og ved den lejlighed kunne sidste

års vinder, Heidi Hansen notere sig stor succes overfor 1200 virkelig kyndige tilhørere. Ved sammen Coupe Mondiale måtte Mor-

ten Rossen se sig knebet besejret af spanieren Angel Louis Castano. Men Morten kunne trøste sig med, at spanieren var meget ældre,

og at der var lagt betydelig afstand til nr. 3 og 4 i konkurrencen.



Morten Rossen og Heidi Hansen fra Det Danske Harmonika Akademi i Birkerød er blandt verdens førende på harmonikaen.

# De trykker den af på russisk

Bolsjoj-teatrets chefdirigent ledte efter harmonikaspillere - og fandt to i Birkerød

**BIRKERØD:** Da Bolsjoj-teatrets chefdirigent for nylig var i Danmark, ville han partout have harmonikaer i orkestret. Orkestreringen krævede egentlig fire harmonika-spillere, men Danske Harmonika Akademi i Birkerød stillede med to - og de spillede de fire stemmer så overbevisende, at den russiske dirigent bukkede og skrabede.

Chefdirigenten ved det berømte teater i Moskva, Alexandre Lazarev, var i Danmark for at dirigere Odense Symfoniorkester ved to koncerter. I Tjaikovskis Scherzo Burlesque fra Orkester Suite nr. 2 opus 53 indgår harmonika i orkesterbesætningen, og Alexandre Lazarev stillede krav om mindst to spillere til koncerterne, og det skulle være de bedste, som kunne fremskaffes.

Man kontaktede Jeanette Dyremose, som står for faget «harmonika» ved det fynske Musikonservato-

rium i Odense og ved Det Danske Harmonika Akademi i Birkerød, som hun også er leder af. Jeanette Dyremose sendte Morten Rossen og Heidi Hansen, der tidligere har vundet UNESCO-verdensforbundets juniorkonkurrence 1989 og 1990, og Alexandre Lazarev blev så glad for de unge menneskers harmonikaspil, at han ved begge koncerter afslutning bad dem rejse sig for at modtage ekstra applaus for deres solistiske optræden.

I Rusland er harmonikaen et meget udbredt instrument, og ekvilibristerne er derfor mange. Den russiske dirigents åbenbare benævnelse var derfor ekstra bemærkelsesværdig set i lyset heraf.

Det var anden gang i løbet af denne sæson, at Morten Rossen og Heidi Hansen opnåede succes i Odense Koncerthus' Carl Nielsen Sal. Første gang var i november sidste år, hvor de fynske Odd Fellow-loger af-



Bolsjoj-teatrets chefdirigent, Alexandre Lazarev, var ovenud imponeret over de unge danskeres dygtighed.

holdt 10-års jubilæumskoncert. Her optrådte de to solister sammen med Bir-

kerød-akademiets Det Danske Harmonika Ensemble. Det var ved den lejlighed, at

konferencieren efter hvert eneste nummer måtte gå på scenen for at stoppe bifaldet, så koncerten kunne fortsætte.

## Konkurrence i morgen

I morgen og søndag har Det Danske Harmonika Akademi arrangeret international konkurrence på Sjælsøskolen i Birkerød. Ligesom sidste år konkurreres der i to hovedkategorier, hvor de danske harmonikaspillere bliver udvalgt til Coupe Mondiale og UNESCO-arrangementer.

Konkurrencen bliver optaget, og de mest fremragende præstationer bliver udgivet på CD og MC.

Den anden kategori er Dyremoseprisen, hvor deltagerne skal dyste i Dyremose-kompositioner. Disse har i det sidste årti opnået stor international udbredelse som harmonikasoli, fordi de er skrevet med en «pædagogisk hånd».

Det Danske Harmonika Akademi har udsat betydelige pengepræmier til alle aldersgrupper under begge hovedkategorier. Der spilles både nyere musik, rytmisk, klassisk, solo og i ensemble. En international jury skal bedømme spillerens dygtighed.

Fra midten af firserne, og især efter starten af Det Danske Harmonika Akademi i Birkerød i begyndelsen af 1990, er dansk harmonikaspil avanceret helt i top i den internationale musikelite. Akademiet har 17 ordinære elever og 13 kursister, der musicerer flittigt under Jeanette Dyremoses overvågning. I weekenden vil mange sikkert gøre Morten Rossen og Heidi Hansen rangen som World champions stridig-interesseret i fingrenes dyst på knapperne kan følge med i konkurrencen for 15 kroner, der betales ved indgangen til Sjælsøskolen. Konkurrencen foregår kl. 9-18. kile

# DRAG SPELS NYTT

1990

## Årets gang

Drømmer jeg - eller er jeg vågen? Nej, det er ikke Jeppe i baronens seng! Det er samsænd Kalundborg kommunes nye borgmester, Arne Nielsen, der måtte knibe sig i armen over de mange gaver, han modtog ved en reception i Bispegaarden den 19. marts 1990. Årsagen til gaveregnen var dels hans 25-års jubilæum som kommunalpolitiker, dels hans 60-års fødselsdag. (Foto: Ellis Brunholt.)



Dronning Margrethe II og Prins Henrik gæstede Kalundborg og Lerchenborg den 29. juli 1990. Regentparret blev officielt modtaget af byrådet, da kongeskibet lagde til kaj i Kalundborg havn. (Foto: Lotte Brunholt.)

At Kalundborg-pigen Heidi Hansen er rap på fingrene er hævet over enhver tvivl. Det beviste hun, da hun 18. marts 1990 i Wiesbaden vandt UNESCO Forbundets verdenskonkurrence for unge solister. (Foto: Ellis Brunholt.)

Makarna Jeanette og Lars Dyremose har forvirkeligt en idé man længe gått og funde- rat på, nemlig at starte en egen organisation, centreret omkring deres egen undervisning. Nu har det sket og navnet er alltså Det Danske Harmonika Akademi.

Det er en namnkunnig skara personer som tår i spetsen for organisationen. Blandt andre finner vi:

Per Nørgård, vakkend dansk komponist, internasjonelt erkend og med en rad dragspelskompositioner i den lange listan av verk.

Sven Erik Werner, också komponist och nära knuten till Det Fynske Musik-konservatorium och väl involverad i dansk musikadministration.

Jeanette Dyremose, synnerligen väl- bekant i dragspelsmanhang.

Ida Holbek, har en lång meritlista och innehar nu en topposition för Nordic Copyright Bureau.

Till dessa kommer en lång rad perso- ner, givetvis också Lars Dyremose.

Målsättningarna, förutom undervisning och konsert-direktion, är de icke

ovanliga målen att höja den allmänna nivån, att uppmuntra ny repertoar, att ge ut såväl gammal som ny repertoar för instrumentet, att arrangera seminarier och symposier, att vara en allmänt inspi- rerande pådrivare inom musiklivet med koncentration kring dragspellet.

Eftersom makarna Dyremose alltid va- rit kända för flygande start kan vi redan nu visa bildbevis på den nya verksamhe- ten: Jeanette Dyremose i sin nog så sportiga Pontiac, omgiven av elever

med specialdesignade instrument, konstruerade av makarna Dyremose, 3- köriga elevinstrument som i och med detta introduceras i Danmark.

Eftersom Jeanette och Lars inte utan buller och bång med detta lämnat sty- relsen för det danska förbundet, DHL, ber vi att få återkomma till DHL, som fått en ny styrelse.

Se även referatet från CIA's Vinter- kongress - namnet Dyremose orsakar ofta nog ringar på vattnet...

utgiven av

**SVERIGES DRAGSPELARES  
RIKSFÖRBUND**

1990



Januar 1991

Information i det østrigske fagblad H V O Ö om Morten Rossen til DDHA

# DET DANSKE HARMONIKA AKADEMI

## INFORMATIONSBLÄTTER DES HARMONIKA VEREINES OBER-ÖSTERREICH

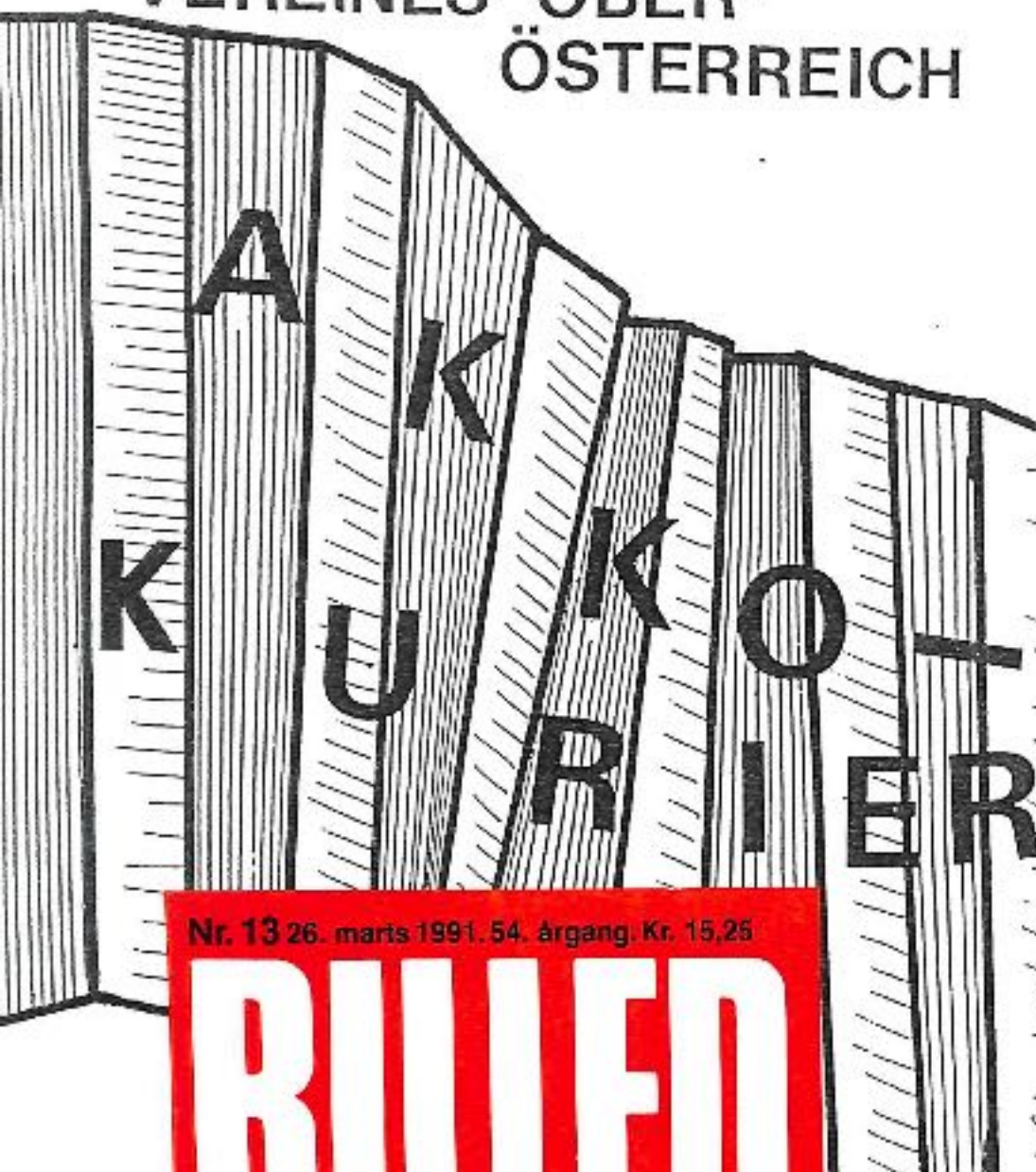

### DÄNEMARK:

Von vielen Seiten wird der junge dänische Akkordeonsolist Morten Rossen als große musikalische Begabung betrachtet. Hier ist die "Story", wie er den weltberühmten dänischen Opernsänger Aage Haugland begegnete und ein Reisestipendium über DKR 10.000 gewonnen hat.

Eine Gruppe der dänischen Opernsängerelite mit Aage Haugland, Ulrik Cold, Edith Guillaume und Lisbeth Balslev, hat im Frühjahr eine Reihe hervorragender solistischer Talente von dänischen Musikhochschulen zu einem Wettbewerb im Tivoli, Kopenhagen eingeladen. Der Fond DIFKO hat insgesamt DKR. 27.000 zur Verfügung gestellt (ca. 50.000 Schilling). Solisten verschiedenster Instrumente haben sich an den Auswahlprüfungen beteiligt. Beim Finale am 20. Juni 1990 im Tivoli, konkurrierten drei Teilnehmer, Jasper Sivebaek (Gitarre), Michael Brydenfeldt (Trompete) und als jüngster Teilnehmer Morten Rossen (Akkordeon).

Die einige Jury ernannte den Akkordeonisten Morten Rossen zum 1. Preisträger mit DKR 10.000.

Der dänische Weltklassesänger Aage Haugland äußerte nach dem Wettbewerb, daß Morten Rossen eines der größten Talente sei, die er seit Jahren gehört hat, und daß das Instrument - wie Morten es beherrscht - für ihn bisher unerhörte Klangmöglichkeiten gezeigt hat.

Aage Haugland traf Morten bei einer Schulklassenfeier - Hauglands Tochter Anne-Gry hatte Schulkameraden zu sich nach Hause eingeladen und Morten gebeten, sein Akkordeon mitzunehmen. Morten spielte einige Werke aus seinem Repertoire und Aage Haugland begeisterte sich derart für die Darbietungen, daß er versprach, passende Präsentationsmöglichkeiten zu suchen.

Morten Rossen ist Schüler von Jeanette Dyremose an der Dänischen Akkordeon-Akademie in Birkerød. Er hat neben anderen Wettbewerben als Finalist beim diesjährigen Akkordeonwettbewerb in Klingenthal mit dem "Concerto classico" von B. K. Przybylski, begleitet von Sinfonischen orchester Zwickau unter Albrecht Hoffmann, eindrucksvoll sein Können unter Beweis gestellt.

- 31 -

Nr. 13 26. marts 1991. 54. årgang. Kr. 15,25

# BILLED BLADET

MARTS 1991

## mellem os sagt *de ved Ueberaa*

TLF. 31 23 16 11 LOKAL 206



**Mestre**  
Anders Vesterdahl, Heidi Hansen og Morten Rossen fra hbv. Tåstrup, Kalundborg og Allersød, kan alle pryde sig med en verdensmester-titel i harmonikaspil. De sidste tre år har de, hver for sig, vundet UNESCOs VM for juniorer op til 18 år i det søde spil. I melodis kappestrid med spillere fra alverdens lande, har de høstet al det sølvtøj det overhovedet er værd at vinde. Anders vandt i år, Heidi sidste år og Morten i 1989.





I BIRKERØD ER MAN ved at få øjnene op for, at man i byen har et orkester af usædvanlig kvalitet. Således skal Det Danske Harmonika Akademi's flagskib, der tæller tre UNESCO-verdensmestre, underholde i sin hjemby lørdag. Her spiller de 12 virtuoser, når Landsfrimærkeudstillingen Birkerød 91 åbner kl. 10.00 for offentligheden.



Tre vindende medlemmer af det nystiftede Dansk Harmonika Akademi.

**TALENTFULD TRIO**

Den der tror, harmonikaen kun er for gamle sø-ulke, må tro om igen. Dansk ungdom er i høj grad med på den slags noter – og den er dygtig. Da Anders Vesterdahl fra Tåstrup for nylig blev ungdomsverdensmester i UNESCO's harmonika-konkurrence, var det tredje år i træk, en dansker trak titlen hjem. Her er han med Heidi Hansen (Kalundborg) og Morten Rossen (Allerød) sidste og forrige års vindere.

**Ude og Hjemme**  
 Nr. 24, 12. Juni 1991, 85. sider, Kr. 14,75

**Det sker i Danmark**  
 Ved ERIK ALEXANDER

**Tre verdensmestre**

BIRKERØD: Det var noget af en sensation, at Danmark for tredje år i træk fik en verdensmester i harmonikaspil. UNESCO-verdensforbundets titel "Junior World Champion" blev vundet af Anders Vesterdahl fra Tåstrup, som sneg sig foran en hollænder og tre kinesere. Den lykkelige mester står yderst til venstre med forrige års vinder, Heidi Hansen fra Kalundborg, i midten og Morten Rossen fra Allerød, der vandt titlen i 1989. Foran de unge musikere står alle de flotte pokaler, de har hentet hjem de sidste år. Foto: Torben Nielsen.







Handharmonika-  
Spielring Möhringen

# God Dag KOPENHAGEN

Mitwirkende:

**Die Orchester des Harmonikazentrums  
Kopenhagen**

Leitung:

**Jeanette und Lars Dyremose  
Charlotte Britt Hansen**

**Die Orchester des Handharmonika-  
Spielrings Möhringen**

Leitung:

**Heinz Oettinger  
Heidrun Cargnelli**

Solisten:

**Heidi Hansen, Lelo Nika, Anders Vesterdahl,  
Morten Rossen (alle Akkordeon),  
Helgi Dyremose (Schlagwerk)**

SANKT HANS BÅL, 1991

ved Birkerød Sø "Søholm"



## PROGRAM

- ca. 20.30 Birkerød Folkedansere  
Ensemble International  
fra Californien
  - ca. 21.00 Båltale v/Jette Ebro,  
formand for Folkeoplysningsudvalget
  - ca. 21.15 Bålet tændes
- Fællessang  
Musikledsagelse v/Lars Dyremose

Fasthalle Vaihinger Straße · Stuttgart Möhringen · Telefon 0711/78031 21 · Samstag 29.06.91  
Beginn 19.30 Uhr · Saalöffnung 18.30 Uhr · Eintritt: Abendkasse 12,- · Vorverkauf 10,-

# Matinee

## VERANSTALTUNG



am Sonntag, den 30. Juni 1991, 10.30 Uhr,  
in der Radsporthalle Wimsheim  
mit dem weltberühmten dänischen  
Akkordeon-Ensemble

## DET DANSKE HARMONIKA ENSEMBLE

unter der Leitung von  
Jeanette Dyremose

Eintritt: DM 12,- Im Vorverkauf 10,-

Kære Lars og Helgi Dyremose.  
B-lig take for arrangementet  
af den stemningsfulde musik  
ved vores bryllup.

Hillem Svane og Allan

# Frederiksborg Amtsavis

22. JUNI 1991

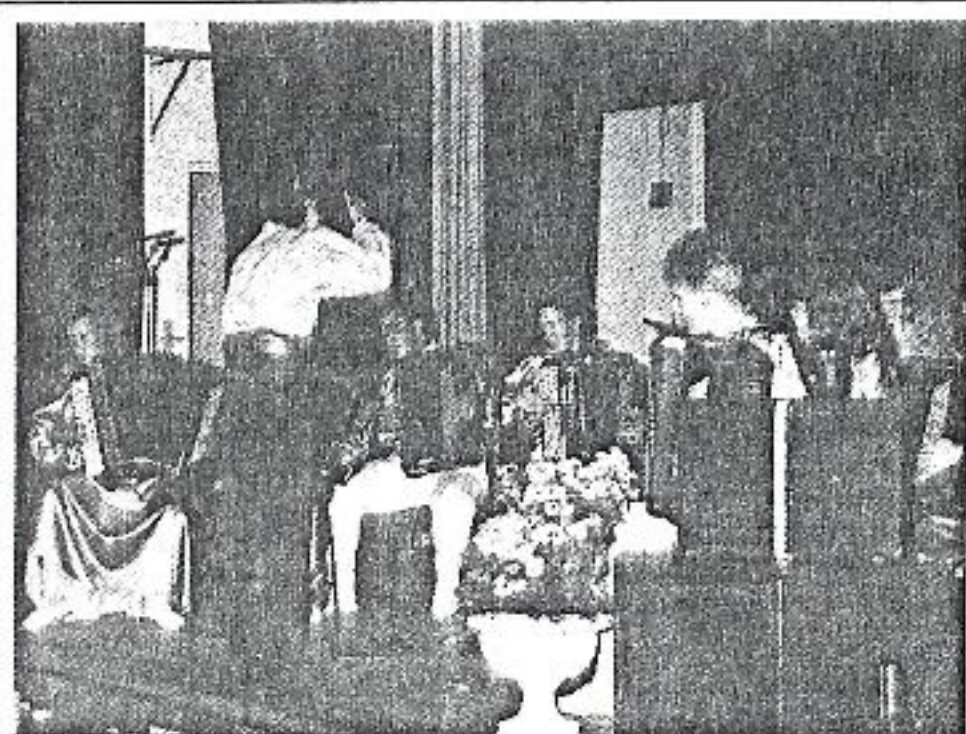

Harmonikaspielerne har booket sommeren op med mange arrangementer, og for tiden optræder spillerne i Tyskland.

## Tjener penge i Tivoli til undervisningstimer

Harmonika-elever har sommeren fyldt med arrangementer

**BIRKERØD:** Elever fra Det danske Harmonika Akademi optræder i sommerferien i Tivoli for at tjene penge til næste års undervisningstimer. De tre unge optræder med musik til sang og buegklang.

En kontrakt med Tivoli-restauratøren Per Sørensen sikrer de tre UNESCO-Junior World Champions, Heidi Hansen, Anders Vesterdahl og Morten Rossen en sommerindtægt på 70.000 kroner.

Promenaden, Oles Familiehavn og Intermezzo vil hele Tivoli-sæsonen

gentlyde af suiter og sonater. Desuden har de tre fået udvidet deres repertoire med både svenske og danske ølviser.

Sommeren byder også på en koncertrejse til Tyskland, hvor harmonikaspielerne blandt andet i weekenden spillede i Stuttgart-Möhringer-halle i Baden Württemberg. På turen får Det danske Harmonika Ensemble følgeskab af Birkerød Harmonika Orkester og Charlotte Britt Hansens Center Ensemble.

Det er ikke uden omkostninger at have harmo-

nikaspil som hobby, og derfor er akademiet og eleverne hele tiden på jagt efter legatpenge. Anstregelserne bærer frugt, idet der stadig kommer hjælp til Akademiet i form af legater.

Den 7. juni fik akademiet Fredenshus-legatportion på 4.000 kroner, og den 20. juni fik Morten Rossen 4.500 kroner fra Nykredit-fonden i Odense. Det skete netop dagen efter, at Morten Rossen havde aflagt midtvejsekampen på Det fynske Musikonservatorium.

Frederiksborg Amts Avis • ONSDAG DEN 12. JUNI 1991

## Birkerød Avis

Onsdag den 10. april 1991

### Her sker noget...

Også denne weekend bød på en masse foreningsaktiviteter i Birkerød kommune. Store og små arrangementer løb af stablen, og overalt var der pænt besøg trods det gode forårsvejr.



I weekendens store udstilling i anledning af Birkerød Frimærkeklubs 50 års jubilæum underholdt Det danske Harmonikaakademi på flotteste vis. De unge medlemmer kan deres musikalske numre på fingrene, og så har de ligesom deres lærer, Jeanette Dyremose, sådan et herligt, smittende humør.

## Rock på harmonika

**BIRKERØD:** Når dørene til Toftevangskolens festsal på lørdag kl. 16.00 åbnes til Det Danske Harmonika Akademi og Harmonikacentrets sommerfest, vil der være fyldt op til sidste plads, for alt er på forhånd udsolgt. Forventningerne er skruet i vejret. Man venter sig noget ganske særligt af programmet med harmonikarock og anden rytmisk harmonikamusik.

Efter forpremieren 11. maj på Sjælsøskolen, hvor rockgruppen Jollyday Blue Boys første gang præsenteredes for en kreds af specielt indbudte, har snakken om det helt usædvanlige bredt sig, og det er ikke så mærkeligt, for i Jollyday Blue Boys medvirker nogle af den internationale harmonikascenes største teknikere og rytmikere. Der er ikke mindre end to verdensmestre, Morten Rossen og Anders Vesterdahl og den jugoslaviske harmonikaspieler Loto Nikša. Der til rytmikeren Hans Jørgen Holbek, Henrik Bjerggaard og på trommerne Helgi Dyremose

Ved sommerfesten medvirker naturligvis også Jeanette Dyremose med hendes Det Danske Harmonika Ensemble. Denne gang næsten udelukkende med rytmisk program. Ensemblet modtog fredag den 7. juni legat på kr. 4000 fra forenin-



Jollyday Blue Boys, verdens første harmonika rockband.

gen Håndværk og Industri. Legatet overrakte orkesterformand Charlotte Britt Hansen af forstanderinde Anita Foghmar. Det skete under en reception i Fredenshus tæbesatte festsal, hvor Jeanette og ensemblet underholdt med klassisk og rytmisk program.

Lørdagens sommerfest får også besøg af den jugoslaviske harmonikaspielerfamilien Nikša, som for første gang optræder sammen i Danmark. Harmonikacentrets store børneorkester spiller under ledelse af Charlotte Britt Hansen, der også står for præsentation-

en af Center Ensemblet og Center Seniorerne. Selvfølgelig diverterer akademiets tre verdensmestre Heidi Hansen, Morten Rossen og Anders Vesterdahl. Denne gang med rappe underholdende rytmiske numre. Der bliver Nyhavnssang ved Poul Olsen, og efter to og en halv times program underholder akademiets klaverlærer Bjørn Elkjær med swingende pianoblues under spisningen, og Lars Dyremose og Birkerød Harmonika Orkester spiller op til bal, afvekslende med andre grupper indtil kl. 24.

## Succesfuld sommerfest

Vi havde besluttet os for 190... derefter 210... men måtte stoppe ved 230 spisende gæster til Det Danske Harmonika Akademi's sommerfest i Toftevangskolen lørdag den 15. juni, fortæller Lars Dyremose, som stod for programmet ved den største harmonikasucces i Birkerød nogensinde.

I de 8 timer program, spinning og bal varede, var der fuldt tryk på. Ingen havde lyst til at gå hjem før tid, så der var høj humør og stemning lige til det sidste. Verdens mest efterspurgte harmonikagruppe Jeanette

Dyremose's Det Danske Harmonika Ensemble, kunne notere endnu en succes til karrieren.

Før både DDHE, Birkerød Harmonika Orkester, Center Ensemblet og den ny harmonika-rockgruppe Jollyday Blue Boys, var sommerfestens program en slags generalprøve til årets første Tysklandstourné. På torsdag den 27. juni rejser de alle til Stuttgart, for at give koncerter i blandt andet Mähringer Halle.

Akademiets tre UNESCO-Junior World Champions Heidi Hansen, Morten Rossen og

Anders Vesterdahl blev fejret behørigt. Sammen med deres studiekammerater modtog de tilsammen præmier til en samlet værdi af kr. 10.000,- vundet i den internationale konkurrence, som afholdtes i Sjælsøskolen i marts måned i år.

### Tivoli giver kr. 70.000,-

Medens Det Danske Harmonika Akademi afventer forskellig offentlig støtte, har Lars Dyremose iværksat egenhjælp, på den måde, at eleverne sendes ud på kommercielle opgaver. Således er der tegnet kontrakt

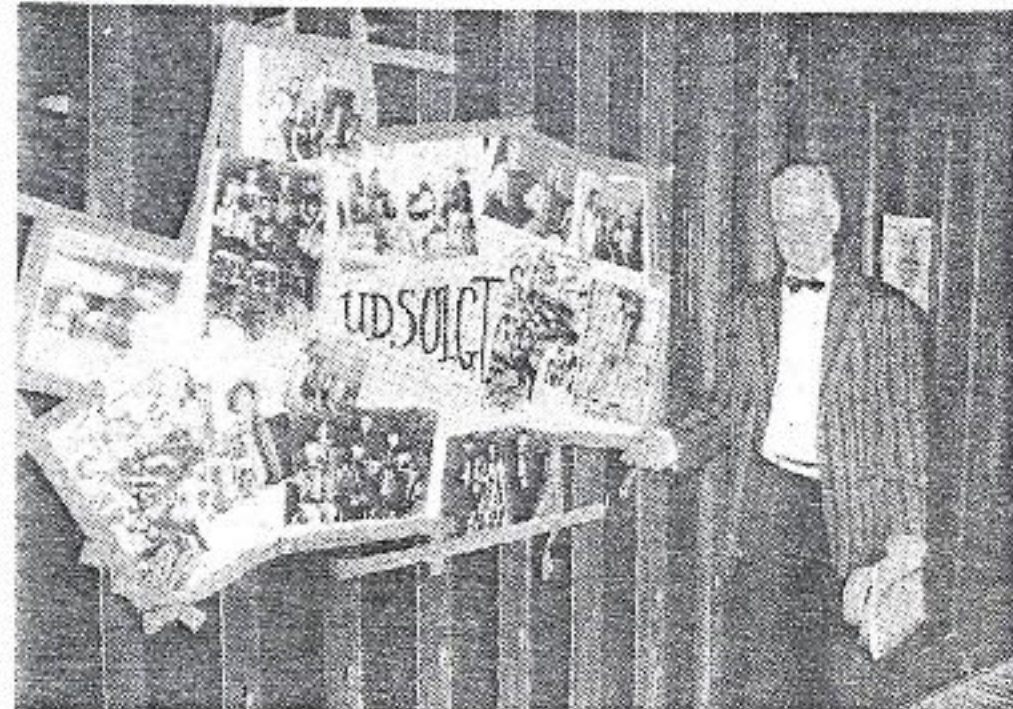

Lars Dyremose kunne melde alt udsolgt til Det Danske Harmonika Akademi's store sommerfest i Toftevangskolen lørdag den 15. juni.

med Tivolirestauratoren Per Sørensen, i hvis etableringer Promenaden, Oles Familiehave og Intermezzo, de unge harmonikaspillere i løbet af årets Tivoliseson indtjener tilsammen 70.000 kr. Også i Birkerøds Confetti kan man nu hyppigt høre de unge talenter.

Der ydes også fra forskellig side hjælp i form af legater. Den 7. juni modtog DDHA et Fredenshus - legat på kr. 4.000,- stiftet af Foreningen Håndværk og Industi. Den 020. juni modtog Morten Rossen i Odense kr. 3.500,- af Nykredit.

Med den velvilje iværksat af Det Danske Harmonika Akademi overalt modtages, ser man med sindsro fremtiden i møde. Alt tyder på, at akademiets re-

sultatsøgende undervisningspolitik er rigtig, så der er ingen tvivl om, at institutionen er kommet for at blive.



The Jolly Blue Boys

Meddelelsesblad \* TYSKLAND = OST

- 6 -

### Kurzinformation:

Am 2. und 3. März 1991 war ich als Juror bei einem Solisten-Wettbewerb in Birkerød (Dänemark). Dabei lernte ich die Arbeit von Jeanette und Lars Dyremose näher kennen. Sie haben eine kleine aber feine Harmonika-Schule in Kopenhagen, wo sie zu dritt (!) ca. 200 (!) Schüler unterrichten. Man werfe ihnen nicht vor, daß dies ein verantwortungsloser Massenbetrieb sei, der nur Geld bringen soll. Das sicher auch, aber wirkliche Talente werden dort entdeckt und gefördert. In den letzten drei Jahren wurden hier die GIA-Jugendweltmeister ausgebildet. Neben dem bekannten Akkordeorchester existieren Seniorengruppen, eine Rockgruppe (in der die Weltmeister mitspielen) und welche Klassen von Bewerbern lockt. Lolo Mika (rechts vorn) improvisiert serbische Folklore in einer Qualität, wie ich es noch nie zu hören bekam. Voraussichtlich gastiert die ganze Mannschaft am 17. bis 21. um 15.30 Uhr im Lindenhof zu Zwickau.

# Harmonika hat-trick



Anders Vesterdahl (tv.) er netop kåret som Junior World Champion, tænket være sit fine harmonika-spil. Her ses han sammen med de danskere, der havde titlen i henholdsvis 1990 og 1989 - Heidi Hansen og Morten Rossen.

## En Junior World Champion i Taastrup

Det var ikke mindre end en sensation, da Unesco-verdensforbundes titel Junior

World Champions i år, for tredje år i træk, blev vundet af en dansker.

Anders Vesterdahl fra Taastrup har netop sikret sig titlen foran en hollænder og tre kinesere. Anders Vesterdahl er elev af Jeanette Dyremose ved Det Danske Harmonika Akademi.

Med denne årlige musik-konkurrence får harmonika-spillende unge fra alle afkroge af verden chancen for at blive hørt og vurderet af et højt estimeret internationalt dommerpanel.

Det var først og fremmest Anders Vesterdahls fremførelse af Per Nørgårds Introduktion og Toccata for harmonika fra 1952 - det første koncertante skandinaviske harmonikaværk - der imponerede juryen og berettigede til den fornemste titel og 1. pris.



De tre danske verdensmestre fra Birkerøds harmonika-akademi, Anders Vesterdahl, Heidi Hansen og Morten Rossen har intet imod at spille til solvbrølper og sikoture, når de ikke opfører koncerter verden over med store symfoniorkestre.

**B**irkerød; Det var intet mindre end en sensation da UNESCO-verdensforbundets titel Junior World Champion i år for tredje gang i træk blev vundet af en dansker.

Anders Vesterdahl fra Taastrup deltog for harmonika-akademiet i Birkerød og sikrede sig sidste weekend titlen foran en hollænder og tre kinesere.

Sidste år var det Heidi Hansen fra Kalundborg, der løb af med titlen, og i 1989 var det den nu internationalt kendte solist Morten Rossen fra Allerød, der vandt. Alle tre er elever af Jeanette Dyremose ved Det Danske Harmonika Akademi, der har hovedsæde i

Birkerød og afdelinger i København og Puen-girok i Spanien.

Det var først og fremmest Anders Vesterdahls fremførelse af Per Nørgårds Introduktion og Toccata for harmonika fra 1952 - det første skandinaviske harmonikaværk - der imponerede den internationale jury og berettigede til den fornemste titel og førstepris. Både Jeanette Dyremose og bestyrelsesformanden Sven Erik Werner ser det som en af akademiets fornemste opgaver at fremføre ny dansk musik.

Den årlige konkurrence arrangeres af International Music Council organisationen Confederatione International des Accordeonistes. Man ønsker at give harmonikaspil-

lende ungdom fra alle afkroge af verden chance for at blive hørt og vurderet af et højt estimeret dommerpanel. Derfor arrangeres Junior Tape competition for ungdom til og med 18 år, og vinderen inviteres derefter til at komme til næstfølgende Coupe Mondiale. Sidste coupe fandt sted i Tyskland i harmonikabyen Trossingen nær Stuttgart, og ved den lejlighed kunne sidste års vinder, Heidi Hansen notere sig stor succes overfor 1200 virkelig kyndige tilhørere. Ved samme Coupe Mondiale måtte Morten Rossen se sig knebet besejret af spanieren Angel Louis Castano. Men Morten kunne trøste sig med, at spanieren var meget ældre, og at der var lagt betydelig afstand til nr. 3 og 4 i konkurrencen.

Frederiksborg Amts Avis • FREDAG DEN 13. SEPTEMBER 1991

Gammel Dans Nr. 3.1991 • 12. årg.

## Blev Tivoli-musikere ved en tilfældighed

**BIRKERØD:** Det var en ren tilfældighed, at de dygtige harmonika-spillere fra Birkerød Harmonika Akademi blev hyret til at spille i Tivoli. En dag, da de kom kørende i København, blev de stoppet i et lyskryds af ejeren af Promenaden.

Restauratør Per Sørensen havde i nogle år tænkt på ideen om harmonikaspil i sit Tivoli-etablisement, og da han på en bytur sidste vinter i et lyskryds pludselig så en varevogn med skiltningen »Harmonika-

musik til enhver lejlighed», kørte han hurtigt vognen frem og vinkede de uforstående i varevognen ind til siden. Her blev aftalen om harmonikaspil i Promenaden beseglet med et håndtryk.

Fire af de unge harmonikaspillere, de tre af dem UNESCO World Champions 1989-91, underholdt derpå sommeren igennem med folkelig musik i et bredt repertoire - noget ganske andet, end de diventerer med rundt om i europæiske koncertsale i samspil med

symfoniske orkestre eller i kammermusikkoncerter.

Kulminationen indtraf på Tivolis fødselsdag den 15. august. Den dag mødte alle fire spillere op sammen med deres fælles kollega fra Det Danske Harmonika Akademi i Birkerød, Helgi Dyremose. De fem unge mennesker fik ordentlig sat gang i sagerne. I timen inden årets største festfyrværkeri samledes tusinder af mennesker så tæt omkring Oles Familiehave, at det var komplet umuligt at passere mellem rutcheba-

nen og Plænen. Alle sang med på teksterne, der blev kastet ud til de mange mennesker.

Der er allerede truffet aftale om gentagelse af succesen i 1992, og på denne sæsons sidste dag, den 15. september, møder de fem unge igen alle op med deres inciterende rytmiske gå-på-harmonikamusik. *kile*

# Harmonika-spillere skal til Tyskland og Færøerne

Harmonikaspil er in - instrumentet indgår både på rejser og til familiefester.

**BIRKERØD:** 27. juni rejser Jeanette Dyremose & Det Danske Harmonika Ensemble og harmonika-rockgruppen Jollyday Blue Boys, sammen med Birkerød Harmonika Orkester og Center Ensemblet til Stuttgart, hvor man skal give to koncerter samt medvirke i et TV-program.

Fra 20. til 29. september gæster ensemblet og Jollyday Blue Boys Færøerne, og fra 12. til 19. oktober går turen igen til Tyskland. Denne gang gælder det blandt andre byerne Berlin, Neubrandenburg, Zwickau og Klingenthal. Interessen for harmonika-

spil har på det sidste taget et voldsomt opsving. Fra sit koncertagentur sender Lars Dyremose de unge spillere fra Det Danske Harmonika Akademi ud på mangfoldige og meget forskelligartede opgaver. Det er ikke blot ved bryllupper, konfirmationer og andre familiefester man elsker harmonikaspil, men både til forretningsgadedremsted, markedsarrangementer, alle tænkelige propagandatiltag og på det sidste også til underholdning på cafeer, restauranter og udsænkningsteder, ligesom også supermarkeder, større varehuse og udstillingshal-

ler bestiller harmonikamusik.

Da de unge harmonika-spillere alle er studerende ved Det Danske Harmonika Akademi, er de således i stand til delvis at finansiere eget studium, og man kan tillade sig at være mere store i honorarkravene til arrangørerne af mere klassisk musikorienterede arrangementer.

I hele indeværende sæson er der harmonikaspiil i Tivoli-etablissementerne Oles Familiehavn, Intermezzo og Promenaden. Det er Det Danske Harmonika Akademi's tre Junior World Champions der

vekslede med andre unge harmonikastuderende fra akademiet - underholder onsdage, fredage og lørdage fra kl. 20.00-24.00.

De mange spontane situationer der opstår, når svendegilder, polterabend, fødselsdagsfester eller lignende slutes af i Oles Familiehavn, med stående og gyngende fællessange, har trukket publikum til i en grad, som kun få havde ventet. Harmonikasalget har intensiveret ølsalget, så man ikke har kunnet mærke noget til den ellers meget omtalte anstrengte, danske økonomi.

**CONFETTI**  
TILBYDER

Torsdagsmiddag  
Den 19. november  
fra kl. 18.00-20.00

**Skipperlabskovs 49:-**

Harmonikamusik  
fra kl. 17.30-20.30

Hovedgaden 40 • 42 81 77 28

# VESTERBRO bladet

Til samtlige husstande

Vesterbro- og Enghave Avis

Tirsdag den 6. august 1991

Nr. 32 - 37 årgang



## Rockers på harmonika

Vesterbro Lokalforsamling inviterer til gratis familietræf i Enghave Parken

Vesterbro Lokalforsamling har modtaget 15.000 kr. fra Københavns kommunes sommerunderholdning og byder vesterbroerne på et hidtil ukendt begreb i det københavnske musikliv - harmonika-rock udført af Jollyday Blue Boys.

Det sker ved et gratis familietræf i Enghave Parken søndag den 11. august, hvor der også præsenteres spansk dans og musik samt børneunderholdning og lege.

### Verdensmestre

I Jollyday Blue Boys medvirker nogle af den internationale harmonika-scenes største teknikere og rytmikere. Intet mindre end to verdensmestre, Morten Rosen og Anders Vesterdahl, og den jugoslaviske harmonikaspiiler Lelo Nika forser sammen med rytme-sektionen Hans Jørgen Holbæk, Henrik Bjerregaard og trommeslageren Helgi Dyremose at gå nye veje indenfor den ellers så traditionsbundne genre med pågående og insisterende rock'n

roll. Harmonikaen er til andet end gamle slagere i Nyhavn, mener de:

- Harmonikaen kan tilføje rock-musikken en helt ny sound. Mange af de store internationale navne, senest Poul McCartney, bruger harmonikaen sporadisk.

Men hos os er den i forgrunden og har overtaget guitarens rolle, siger Lars Dyremose fra Det Danske Harmonika Akademi, hvorfra samtlige økstre, der spiller i Enghave Parken, er udvalgt.

Medlemmerne af Jollyday Blue Boys er iøvrigt også glimrende musikere i andre og mere traditionelle sammenhænge. Det vil vesterbroerne erfare, når Jeanette Dyremose og Det Danske Harmonika Ensemble går på scenen udelukkende med et rytmisk program, ligesom akademiets tre verdensmestre vil optræde solo med rappe underholdende numre.

- Når vi har valgt harmo-

nikaen, er det fordi instrumentet har været brugt meget på vesterbro - ikke mindst af gårdmusikanterne, siger lokalrådets sekretær, Hellen Christensen, som i sammensætningen af programmet har lagt vægt på, at arrangementet appellerer til hele familien.

I tilfælde af regnvej flyttes hele arrangementet til Vesterbro Kulturhus i Lyrskovsgade. Familietræf, Enghave Parken, søndag den 11 august kl. 14-17.

**VESTERBRO KULTURHUS**  
LYRSKOVGADE 4, III 31 31 11 72

### FAMILIE-ARRANGEMENT I ENGHAVE-PARKEN

Søndag d. 11. august kl. 14-17

- \* Spansk arr. m/Los Sacramento Dans og Musik
- \* Børne arr. m/Kulturbussen Dagmar Leg og underholdning
- \* Harmonika musik m/ Det Danske Harmonika Akademi
- Børn- vokene og midre spiller harmonika i tilfælde af regnvej flyttes arr. til Vesterbro Kulturhus.
- Gratis adgang

Harmonika-rock præsenteres for første gang i København, når Jolly Blue Boys går på scenen i Enghave Parken søndag eftermiddag.

# Birkerød Avis

Nr. 48 - 40. årgang

Tirsdag den 26. november 1991



Julemanden må have forbindelse til højere magter. Han behøvede ikke (som borgmesteren sidste år) at trykke på nogen kontakt for at få gølelysene tændt. Alt hvad han behøvede at gøre, var at brede armene ud og sige: vi vil have lys. Og straks blev der lys. Er der noget at sige til, han blev populær blandt de mange forsamlede børn? Foto: Kristian Linnemann.

## Lad os få lys..

... råbte julemanden og slog ud med armene over Birkerød Hovedgade:

For den undrende skare tændtes tusinder af stjernelys i samme stund i gadens træer. Børn og voksne råbte frydefuldt »Næhhhh!« og »Hurraaaah« og »Så har vi snart jul igen«.

Nissedrenge og -piger fra Birkerød Harmonikaakademi spillede glade julesange og under anførsel af julemanden gik store og små ned ad gaden og tilbage igen for at synge julen ind og tælle plakater, som senere kunne vindes.

Julemanden kastede flødekarremøller i grams, og Tropicall leverede frugt i lange baner.

Jo, det var en happening af de bedre. Der var fest i gaden og butiksfolket kom frem i dørene, og beboerne i de øvre eta-

ger i vinduerne for at se det festlige skue af ca. 100 Birkerødbørn med voksne, der var med på julestemningen, selv om vi kun skrev 21. november.

Skjold-juniorer og -ynglingen har i år sørget for de mange tusind lys i træerne, overvåget af Birkerød El. Det har sparet Birkerød Butikkerne penge og på samme tid sikret fodboldafdelingen et kærkomment tilskud til en fodboldrejse til Holland til påsken.

Lysene vil nu kaste glans over Hovedgaden i de kommende to mørke måneder. At det så vil have været dobbelt så kært med dobbelt så mange lys, er en helt anden og dyrere sag.



Das Dänische Akkordeon Ensemble im Konzert am Sonnabendnachmittag in Neubrandenburg. kurierfotos: M. Stein

## Stars auf dem Akkordeon

Im Gespräch mit Jeanette Dyremose, Leiterin des Dänischen Akkordeon Ensembles, Kopenhagen

Auf Einladung der Musikschule Neubrandenburg gab „Das Dänische Akkordeon Ensemble“ aus Kopenhagen am Sonnabend im Neubrandenburger HKB ein Konzert. Von den zahlreichen Besuchern, darunter viele Familien mit Kindern, wurde es begeistert aufgenommen.

Frau Dyremose, Sie leiten mit Ihrem Mann eine private Musikschule, sind eine international geschätzte Akkordeonspezialistin. Wie kamen Sie gerade aufs Akkordeon? Zuerst habe ich Klavier gespielt, von acht Jahren an. Als ich 14 war, von acht Jahren an. Als ich 14 war, hörte ich einen Walzer auf einem Akkordeon. Das hat mir so gut gefallen, daß ich das Instrument erlernen wollte. Im Konservatorium spielte ich Orgel. Aber Kirchenmusik – das war mir dann zu abseits vom Leben. In der Zeit, als ich dort gerade aufhörte, lernte ich meinen Mann kennen. Lars spielte Akkordeon. 1970

gründeten wir beide unsere private Musikschule in Kopenhagen. Wie viele Schüler unterrichten Sie, und was kostet die Ausbildung?



Jeanette Dyremose

250 Schüler, sie kommen von drei Jahren an, der Älteste ist 87. Die Hälfte ist 35 bis 70 Jahre alt. Wir haben sieben Lehrer. Unsere Schule ist voll privat, wir bekommen keine Unterstützung. Die Schüler zahlen umgerechnet rund 70 Mark im Monat.

Machen die Leute das nur so für sich, oder spielen sie in Orchestern? Wir haben 7 Orchester, das beste mit drei Weltmeistern ist heute hier.

Wer kommt an Ihre Akademie? Dort sind die besten 15 Spieler. Sie sind alle sehr fleißig, spielen oft auf Hochzeiten und Veranstaltungen, um das nötige Geld zu verdienen.

Welche weiteren Gastspiele haben Sie als nächstes vor?

Im November spielt Morten Rossen von uns in Zwickau mit Albrecht Hofmann, davon wird eine CD aufgenommen. Danach sind wir in St. Petersburg und 1992 in Vietnam. Das Gespräch führte Marianne Voß.

\*\*\* NEUBRANDENBURG \* Okt. 1991 \*\*\*

## Feuilleton



DAS WELTBERÜHMTE DÄNISCHE AKKORDEONENSEMBLE „Det Danske Harmonika Ensemble“ gastiert – nicht zuletzt wegen der guten Unterstützung durch die Musikschule Neubrandenburg – am kommenden Sonnabend, dem 19. Oktober, um 16 Uhr im Saal des HKB. Das in der Welt meistgefragte Akkordeon-Ensemble besteht seit 1977. Gründerin war die international bekannte Akkordeonspielerin Jeanette Dyremose. Auf dem Foto die drei dänischen Weltmeister Morten Rossen, Heidi Hansen und Anders Westerdahl (v.l.n.r.) mit ihren Pokalen aus der ganzen Welt. Foto: Ensemble

### Gastspiel

Ein sehenswertes Gastspiel bringt der 19. Oktober. Um 16 Uhr erldingt um großen Saal wundervolle Musik von „Det Danske Harmonika Ensemble“. Bei Jolliday in my way – Rhythmic and rocking accardion erleben Sie ein Konzert mit dem oben genannten weltberühmten dänischen Akkordeonorchester unter Leitung von Jeanette Dyremose. In aller Welt hat es schon mit seinen Konzerten begeistert.

# Gemütliches und Gepfeffertes

Frederiksborg Amts Avis • TORSDAG DEN 24. OKTOBER 1991

## DAGENS-NAYNE

\*\*\* NEUBRANDENBURG \*\*\*

Mittwoch, 16. Oktober 1991

# Blues, Boogie und Galopp – alles mit Harmonikas

Wir stellen vor: das weltberühmte Dänische Harmonika Ensemble von Jeanette Dyremose aus Kopenhagen

Open-Air-Konzerte mit Tausenden Zuschauern sind in der Rock- und Popszene gang und gäbe. Doch wer kann sich schon vorstellen, daß ein Harmonika-Ensemble mehr als 100 000 Zuhörer anzulocken vermag. Und doch fand in Milwaukee, im USA-Staat Wisconsin, ein solches Open-Air-Konzert statt. Das Dänische Harmonika Ensemble von Jeanette Dyremose aus Kopenhagen machte dies möglich! Im Sommer 1981 war das Ensemble auf einer neunwöchigen Gastspielreise in den USA und Kanada unterwegs und spielte in 15 Staaten 25 Konzerte. Zu dem abschließenden Open-Air-Konzert in Milwaukee strömten mehr als 100 000 Zuhörer. Auf Grund des großen Erfolgs wurde das Ensemble mehrmals nach Amerika eingeladen und wiederholte 1986 die USA/Kanada-Tournee. Dabei gab es in 30 Tagen 30 Konzerte, die abschließenden in „Disneyland“ und Hollywood.

Das Ensemble wurde 1977 von der Akkordeonpädagogin Jeanette Dyremose gegründet. Es nahm an vielen internationalen Wettbewerben teil und gewann zahlreiche Medaillen. In Europa gehört das Kopenhagener Harmonika Ensemble zu den bekanntesten Musikgruppen seines Genres. Konzertreisen führten es nach Holland, Polen, Bulgarien, Norwegen, Schweden und in die DDR.

In Klingenthal hatte Jeanette Dyremose einen Stammplatz in der Jury des jährlichen Akkordeon-Wettbewerbs, wie auch Dieter Faulian von der Neubrandenburger Musikschule. Dabei lernte Frau Dyremose Conny und Ulf Seifert kennen, die sich als Schüler und Studenten an den Klingenthaler Wettbewerben beteiligten und 1. bis 3. Preise erzielten. Unterdessen arbeitet das junge Ehepaar Seifert als Lehrer bzw. Lehrerin an der Musikschule Neubrandenburg. Für die Ferienzeit im Juli dieses Jahres flatterte ihnen eine Einladung aus Kopenhagen ins Haus. Jeanette Dyremose und ihr Mann Lars luden Seiferts ein, sich dort an Ort und Stelle über den Aufbau und die Arbeit der Dänischen Akademie für Harmonikainstrumente zu informieren, die von Frau Dyremose geleitet wird. Logis und Kost wurde ihnen gastfreundlich mit angeboten. Selbst ihr Baby Torben (sieben Monate alt) konnten Conny und Ulf Seifert mitbringen. Mit der Verständigung klappte es ganz unproblematisch, da Dyremoses deutsch sprechen. Diese Bekanntschaft mündet jetzt am Wochenen-

de in einen Besuch der Kopenhagener Akkordeonspieler in Neubrandenburg. Seiferts konnten sie gewinnen, im Haus der Kultur und Bildung ein Konzert zu geben.

Am 19. Oktober um 16 Uhr bieten 16 junge Dänen allen Musikfreunden, ob jung oder alt, ein Programm, das vielem gerecht wird und damit etwas für die ganze Familie ist. Es beginnt mit dem „Tanz der Komödianten“, geht über das Menuett von Mozarts Kleiner Nachtmusik, einen Zigeunertanz, die Piccolo Polka, den Wachholderbeeren Boogie und Champagner Galopp (was für klangvolle Titel!) bis hin zum lustigen „Hipp Hurra Harmonika“, das dänische und einheimische Akkordeonspieler gemeinsam bringen.

Möglich wurde das Gastspiel, weil viele Partner die Musikschule bei der Vorbereitung unterstützten: zum Beispiel das HKB, das kurzfristig den Saal zur Verfügung stellte, die Musikschüler-Eltern, die Quartiere und Beköstigungen anboten sowie die Inhaber des Ristorante Pizzeria „Roma“ im Stadtteil Monkeshof, die für Sonnabend das Ensemble nach dem Konzert auf ihre Kosten einluden.

Marianne Voß

### Tonekunst

• Tonekunststudiet i Statens Kunstfond har bevilliget fem komponister støtte som anerkendelse af værker. «der ikke har givet komponisterne et økonomisk udbytte, der står i rimeligt forhold til den kunstneriske indsats».

Komponisten Per Nørgaard modtager 50.000 kroner for hans »5. Symfoni«. Thomas Clausen får 25.000 kroner for CD'en »Café Noir«. Karl Aage Rasmussen får 25.000 kroner for klaverværket »Etuder & Postpreluder«. Anders Koppel får 25.000 kroner for musikken til danseforestillingen »Speranza« og Frederik Lundin modtager 25.000 for hans »enestående kreative spil«.

## Feuilleton



„THE JOLLY BLUE BOYS“ aus Kopenhagen sind beim Konzert im Neubrandenburger Haus der Kultur und Bildung am Sonnabend um 16 Uhr mit dabei. Die Gruppe spielt flotte Rockmusik, die besonders bei jungen Leuten in Dänemark und im Ausland in den Konzerten gut ankam. In ihrem Programm bringen die Jungs u. a. die eigene Komposition „Elefanten March“ sowie „Rocking Birkenbaum“ von Jeanette und Lars Dyremose. Fotos: privat



Jeanette Dyremose und das Dänische Harmonika Ensemble, das schon viele Preise errang. Frau Dyremose ist Gründerin und Direktorin der Dänischen Akkordeon Akademie in Kopenhagen und Professorin am Nielsen-Konservatorium.

## Loppetorvets dronning

Der bliver fuld fart på i Nordre Frihavsgade nu i morgen,

torsdag fra kl. 11, når "Loppetorvets dronning" holder afskedsreception. Antikforretningen "Hos Jytte" i Ndr. Frihavsgade 80 er noget af en institution her på Østerbro, så det

foregår naturligvis til muntre harmonikatoner, når Jytte Benjaminsen og søster Birthe takker af. Kom og hør med!

Forretningen overtages nu af Marianne Valentin, der også har en sund sans for fine, gamle sager. Jytte selv har tænkt sig at bruge sit "otium" med at spille harmonika sammen med sine mange spillevenner i Center Ensemblet, som hendes orkester hedder. Det bliver allerede i juni måned til optræden i Stuttgart...



Dyden i midten! "Loppetorvets dronning" Jytte Benjaminsen, flankeret af søster Birthe (t.v.) og antikvitetforretningens nye indehaver Marianne Valentin.

**Hej allesammen**

- takker af fra boksen og forlader Østerbro efter 25 år.  
Det sker torsdag d. 25/4 kl. 11.2  
Alle er velkomne - Hilsen Jytte  
**JYTTE'S ANTIK**  
NDR. FRIHAVSGADE 80

### METALLIBERENS KÆRESTE BLEV LOPPETORVETS DRONNING

På torsdag den 25. april fra kl. 11.00 til ud på eftermiddagen, er der afskedsreception i forretningen HOS JYTTE i Ndr. Frihavsgade 80. Efter 25 år som forretningsdrivende i antikviteter, først i Aarhusgade nr. 42, og siden 1986 i det livlige Ndr. Frihavskvarter, forlader Jytte Benjaminsen nu Østerbro.

Siden metalsliber Helge i 1949 traf sin tilkommende, husassistenten Jytte, som han blev gift med i 1953, stod det klart, at de to ville noget med at handle. Først fik de offentligt stempel via Vandrebreve, som gav ret til køb og salg af brugte genstande. I sine tidligste år, blev Jytte kendt som en fantastisk opkøber, der før de fleste andre kunne se tings værdi og muligheder, og på basis af dette talent, fik parret så i 1967 råd til at købe forretningen i Aarhusgade. Efter Helge Benjaminsens død i 1981, fortsatte Jytte alene, og da hun flyttede til Ndr. Frihavsgade fulgte hendes store kundekreds med. Siden har Jyttes Antik, eller Hos Jytte, som forretningen også kaldes, opnået status som næsten institution i gadebilledet. Jytte og hendes hjælper, søsteren Birthe blev kendte ansigter i kvarteret.

Og så er der kapitlet om Loppetorvet, hvor Jytte gjorde storkarriere. Jytte benyttede alle midler for at trække kunderne til netop hendes stude. Spillevennerne fra Harmonikacentret i Valby måtte ind imellem træde til med blandt andet fransk musetteharmonikaspil, hvilket fik stor effekt til omsætteligheden fremme, ligesom det naturligvis vakte jubel hos både kunderne og de øvrige studeholdere.

Loppetorvets dronning blev Jytte i 1985, hvor billedet af majestæten med både fugl, fisk og slør i hatten samt høj cigarføring, gik landet rundt.

Jytte Benjaminsen har spillet harmonika de sidste ti år, og hun vil nu tilbringe sit otium med sine mange spillevenner i Center Ensemblet, som Jyttes orkester kalder sig. Det bliver allerede i juni måned til optræden i udlandet, idet Jytte med sit ensemble og to andre orkestre fra Harmonikacentret - ialt 50 harmonikaspillere - tager til Stuttgart i Baden-Württemberg, hvor man sammen giver koncert i Möhringer Turnhalle.

\*\*\* Ved receptionen på torsdag kl. 11.00 bliver der naturligvis harmonikamusik i lange baner, og der er ingen tvivl om, at Jyttes afsked med Ndr. Frihavskvarteret, som hun kom til at elske, vil blive bievånet af rigtig mange fra Jyttes store kunde- og vennekreds.

Forretningen kommer nu til at hedde Hos Jyttes Efterfølger. Den ny indehaver hedder Marianne Valentin, og hun holder indflytningsreception den 30. april.



Melodi: Hip hurra Harmonika

**JYTTES 60 ARS FØDSELSDAG**  
19.11.1991

HIP HURRA, hvad sker i dag?

Jytte hun har fødselsdag

alle vi, tillykke sir

umba, umba, hiv pust flir

hip hurra tillykke

siger vi til Jytte





Arne Håkonsson

lördag den 12. oktober 1991

Ved sømands begravelse



Neubrandenburg Okt. 1991  
JOLLYDAY BLUES



J.D. & J.D.H.E



Neubrandenburg Musikschule \* KØR & ORK.  
i samspil m. J.D. & J.D.H.E \* HIP HURRA HARMONIKA



● FREDAG DEN 27. DECEMBER 1991

# Harmonikastjerne overfaldet i Rusland

## Birkerød-musikeren Morten Rosen reddet af russisk oppasser

**BIRKERØD:** Fattigdommen og rubelens styrtdyk som følge af det kommunistiske regimes fald har fået kriminaliteten og jagen på vestlig valuta til at eksplodere i Rusland.

Det fik den danske harmonikastjerne, Birkerød-musikeren Morten Rosen og hans manager Lars Dyremose at føle, da de under en koncertturne i Sankt Petersborg blev overfaldet af valuta-handlere. Kun ved en hurtig indsats fra deres russiske oppasser og hans giftspray, lykkedes det de to danskere at undslippe.

Overfaldet fandt sted, da den 20-årige Morten Rosen, Danmarks første harmonikasolist af internationalt format, for nylig var inviteret til Sankt Petersborg af det russiske koncertagentur Lenconcert. Efter den sidste koncert besluttede de to danskere sig for at se nøjere på den berømte bys mange seværdigheder, men da mørket faldt på, blev de i stigende grad generet af valuta-handlere,

som ønskede vestlig valuta for deres næsten værdiløse rubler.

- For hver meter, vi bevægede os, var der unge mænd, som ville have os til at veksle rubler til vestlig valuta, fortæller Morten Rosen.

- Vor russiske oppasser holdt vagtsomt øje med folk omkring os, og han trak os hele tiden mod mere åbne steder. Som mørket faldt på blev de stadig ivrigere for at veksle. Vor russiske ven gjorde, hvad han kunne, men nogle blev ved at hænge på, og på et tidspunkt bad han - åbenbart lidt hårdt - en gruppe på fire mænd om at forsvinde. En af de fire gik løs på vor russer, som dog var forberedt. Lynhurtigt trak han en øjenspray op af lommen og bragte den mod voldsmanden. Han sank straks sammen med arme-

ne over hovedet, og hans kammerater veg til side, så vi fik plads nok til hurtigt at komme hen til vores bil og væk, fortæller Morten Rosen, der senere fik vi at

vide, at sprayen var af en type, som blinder den ramte i et par timer og uden at efterlade varige mén.

Musikalsk set blev turneen dog en stor personlig succes for Morten Rosen, der oplevede stående bifald og rosede omtaler fra bl.a. vor tids største harmonika-virtuos, russeren Alexandre Dmitriev. Men fattigdommen og trøstesløsheden var skræmmende. Og alene de to danskere tilstedeværelse virkede tilsyneladende provokerende.

- Vi havde nok lagt mærke til, at vores chauffør tog vinduesviskerne med hver gang, vi forlod bilen, men det var først efter den sidste koncert, da vi skulle ud og se på byens seværdigheder, at Sankt Petersborgs nød og elendighed blev os helt nærværende, siger Morten Rosen.

- Forretningerne var uden varer, bortset fra korte perioder, hvor spredte forsyninger nåede frem og straks førte til lange kødannelser. Selv supermarkederne var tømt, og kun på

trapperne mellem salgslokalernes etager, hvor private faldbød varer til høje priser, var der noget at få. Ingen tog den mindste notits af denne privathandel, selvom den blev afviklet inden for det staslige supermarkeds område.

- Den dag, vi blev overfaldet, faldt rubelens værdi, så en dollar officielt kostede 80 rubler. Det betød, at man kunne få næsten hvilket som helst antal rubler for en dollar i sortbørshandelen. Gennemsnitsslønnen er 300 rubler om måneden, så man forstår de syv millioner Sankt Petersborgeres vekslende stemning mellem apati og desperation.

- Og under sådanne omstændigheder har vores blotte tilstedeværelse virket som den rene provokation, fortæller Morten Rosen, der efter overfaldet klogeligt holdt sig til hotellet i erkendelse af, at det russiske koncertbesøg meget vel kunne få en ganske anden afslutning.



Morten Rosen og Helgi Dyremose, som i torsdags gav koncert i de kongelige repræsentationslokaler på Christiansborg. Billedet er fra en promenadekoncert i Tivoli i sommer.

## Lokale musikere i kgl. gemakker

**BIRKERØD:** Birkerød var repræsenteret med to musikere ved Hofmarskallatets traditionelle julehøjtidelighed i de kongelige repræsentationslokaler på Christiansborg torsdag eftermiddag.

Her underholdt Morten Rosen (harmonika) og Helgi Dyremose (trommer), Birkerød Danske Harmonika Akademi, først ved velkomsten i Abildgaardssalen med liflig fransk julemusik og senere under julefrokosten i Alexandersalen. På sin 140.000 kroners har-

monika gav stjernespillet Morten Rosen en 20 minutter lang minikoncert, hvor han spillede J.S. Bachs Præludium, Lars Dyremoses Impromptu og Semionovs Don Rapsodi. Begge optrædende gjorde stort indtryk og fremkaldte bragende bifald.

Ideen til gæsteoptrædelsen havde Hofmarskallatet fået ugen før, hvor man stiftede bekendtskab med de unge musikere, som i nissedragter underholdt ved Hofetatens børnejulefest på Christiansborg.

## Erste Akkordeon-Rockband der Welt



THE JOLLY BLUE BOYS. Rhythmic Group der Harmonikaschule HARMONIKACENTRET. Auftritt am 30.10.91 um 19.30 Uhr im Saal des HKB.

Morten Rosen und Helgi Dyremose musizierten am 12. Dezember - gleichen Tag als der 18. jh. Geburtstag Helgi Dyremoses - bei einer Matinée der alljährlichen Weihnachtsmittagsgesellschaft der königlichen Hof im Regierungsgebäude Schloss Christiansborg in Kopenhagen. Das Photo aber, wurde gemacht bei einer Promenadekonzert im Vergnügungspark TIVOLI im Zentrum Kopenhagens, Sommer 1991.

Morten Rosen and Helgi Dyremose played on a matinee at december 12.91 - same day as the 18. birthday of Helgi Dyremose - by the yearly Christmas party of the Royal Court in the palace of the government Christiansborg in Copenhagen. The present photo is from a promenade concert in worldfamous amusements park TIVOLI in Copenhagen, summer 1991.



**HEIDI HANSEN,** dygtig harmonikaspieler fra Kaulundborg, verdensmester i UNESCO's harmonikakonkurrence sidste år, har sammen med verdensmestrene fra henholdsvis 1989 og 1991, **MORTEN ROSSEN** og **ANDERS VESTERDAHL,** underholdt i **PER SØRENSENS Tivoli Restaurant** Promenaden og de tilhørende udskaenkingssteder. Fik stor succes med det folkeli-

ge repertoire, blandt andet på Tivoli's fødselsdag, hvor flere tusinde mennesker nynnede med i Ole's Familiehave. Vil prøve at genskabe den gode stemning på Tivolis sidste åbningsdag, den 15. september. Er lige som sine to harmonika-kolleger elev fra Det Danske Harmonika Akademi v/ **JEANETTE DYREMOSE.** Er desuden re-engageret i Tivoli i næste års sæson.

# Succesrig koncertrejse endte med overfald



Morten Rossen, Danmarks første harmonikasolist af internationalt format - er netop vendt hjem fra Sankt Petersborg. Det russiske koncertagentur Lenconcert havde inviteret og Morten ledsagedes af sin manager Lars Dyremose.

Konserterne gik over al forventning, hvilket man kan læse af en rudskrivelse, som allertidens største russiske virtuus Alexandr Dmitriev har sendt til diverse aviser og tidsskrifter.

Det meget forvorne Sankt Petersborg-publikum kom til at opleve den 20 årige musiker i et overordentlig interessant og meget virtuost program, som på charmerende facon viste hans teknik, temperament og kunstneriske rækkevidde.

Den nye danske skoles enestående stil, som gennem Jeanette Dyremose har givet dansk harmonikaspil et kunstnerisk løft, blev ved Morten Rossens interpretationer sluttet i færdigt telef.

Efter sidste nummer fik Morten Rossen tordnende bifald, og under rækken af ekstranumre overrakte russiske piger masser af blomster.

Den begavede danske musikers koncerter blev en uforglemmelig oplevelse for byen ved Neva-floden.

## En by i armod

Men turen også på ubehagelige oplevelser. Her fortæller Morten selv om livet uden for koncertsalene:

I dagene, hvor vi blot pendlede frem og tilbage mellem Hotel Sovjetakaja og koncertsalene, lagde man nok mærke til de lange køer ved visse forretninger, og også at vores chauffør tog vinduesviskerne med hver gang vi forlod vognen. Men det var først, da vi - efter sidste koncert - skulle ud og se på den berømte bys mange seværdigheder, at Skt. Petersborgs nød og elendighed blev os helt nærværende. Bager-, slagter-, eller tøfforretningen uden brød, kød eller løj. Sådant var det overalt, bortset fra korte perioder, hvor spredte forsyninger nærlede frem og straks førte til lange kødannelser. Selv supermarkederne var tomt for næringsmidler. Kun på trappene mellem salgslokalernes etager var der noget at få, men det var folk som på privat basis faldt for til ganske anderledes høje priser. Ingen tog mindste notis af denne privathandel, selvom den helt åbenlyst afvikledes indenfor det statslige supermarkeds område. Den pågældende dag var rubelens værdi faldet, således at 1 dollar officielt kostede 80 rubler. Derefter kunne man i sorthandelen få næsten hvilket som helst antal rubler for en dollar. Når man så ydermere fik at vide, at gennemsnitslønnen er 300 rubler om måneden, - som man endda knapt nok kan købe noget spiseligt for, - forstår man de syv millioner Skt. Petersborgeres vekslende stemninger mellem

agati og desperation.

Under sådanne omstændigheder forekom vores blotte tilstedeværelse som en provokation. For hvert par meter vi bevægede os var der unge mænd som ville have os til at veksle rubler til vestvaluta. Vor russiske oppasser holdt vagtsomt øje med folk omkring os, og han trak os hele tiden mod mere åbne steder.

Som mørket - ved trediden om eftermiddagen - faldt på, blev de vekselvrigt stadig mere aggressive. Vore russiske ven gjorde hvad han kunne for at holde os dem fra livet, men nogle blev ved at hænge på, og på et tidspunkt bed han åbenbart lidt hårdt en gruppe på fire, om at forsvinde. En af de fire gik løs på vor russer, som dog var forberedt. Lynhurtig trak han en øjenspray og af lommen og brugte den mod voldsmændene, som straks sank sammen med arme over hovedet.

Hans kammerater veg til side, og vi fik plads nok til hurtigt at komme til vores bil og komme væk, inden de var kommet sig over forskrækkelsen.

Senere fik vi at vide, at sprayen var af en type, som blinder den ramte i et par timer uden at efterlade varige men.

Med den oplevelse i mente holdt vi os klogeligt på hotellet indtil afrejsen fuldt bevidste om at vores russiske koncertbesøg meget vel kunne have fået en ganske anden afslutning.

Morten Rossen, Danmarks første harmonikasolist af internationalt format: - Vor russiske ven gjorde, hvad han kunne for at holde sortbørs-vekslerne fra os, men nogle blev ved at hænge på.



Fra "Provinsafdelingen":  
NyK. F. til Lars  
"15 års" fødselsdag.





Morten Rossen - her med Janni Spies - spillede til Pavarotti-koncerten.

## Succes for harmonikaakademiet

Det Danske Harmonika Akademi's sæsonplan er nu offentliggjort, og det fremgår med al ønskelig tydelighed, at den unge Birkerød-institution virkelig har fået vind i sejlene.

Det er der dels den meget spændende undervisningsplan, ander hvilken man blandt andet afsikker ni weekend-musiklære internater fra september til maj, og dels den meget omfattende koncertplan med mange solokoncerter og mange udlandsrejser med Jeanette Dyremose og Det Danske Harmonika Ensemble.

Herudover en række fremførelser, hvor to af akademiets unge solister fører sig frem på den internationale koncertarena med værker for harmonika og symfonisk orkester.

Musiklære-internerne, som ledes af komponisten Sver Erik Werner, præsenterer under titlen »Romantik og moderne musik« en lang række inden- og udenlandske gæsteforelesere, som byder på virkelige tillokkende nutidige - og for de unge studerende - relevante emner. I fremtid skal nævnes den internationalt kendte russiske harmonikasolist Alexandre Dmitriev, som nderover foredræ om rational applikatur giver koncert i bibliotekets store sal.

Vor egen kompositoriske verdenskapacitet Per Nørgård og hans polske kollega Bronislaw

Przybylski fortæller om tidens tendenser i ny musik.

Hele Danmarks Fuzzy fortæller om anvendelsen af syntetiseringen i samme musik, og om hvordan harmonikaen kom til at spille en rolle i samme sammenhæng, fortæller Lars Dyremose i emnerækker »Af Harmonikaens Historie og Belegtekniske Funktioner«. Jeanette Dyremose fortæller om Harmonikaen i ensemble-sammenhæng, og om harmonikaens indretning og specielle fysiske egenskaber fortæller Alex Sørensen.

Om bedre brug af kroppen ved mindre belastning af organismen fortæller Annelise Mottlau i foredrag om. Endelig bliver der besøg i grammatikstudiet med eraner fra musikalsk ide til færdig CD/LP/MC og i slutningen af sæsonen får man besøg af Jürgen Löhner, som netop er blev udnævnt til professor ved Musikhochschule Köln, Tysklands største.

### Koncerter

På koncertfronten er der hæsblæsende aktivitet. Allerede 18. oktober rejser Jeanette Dyremose og Det Danske Harmonika Ensemble til Neuhardenburg nord for Berlin, hvor der gives koncert to dage senere. Samme dag afvikles Heidi Hansen sæsonens første solomatine i kammermusiksalen i samme by.

Danmarks første bud på harmonikasolist i format. Morten Rossen, spiller midt i november tre koncerter med Zwickauer symfoniske orkester under ledelse af Albrecht Hofmann, to af disse koncerter optages til CD.

Srak efter går turen til Sankt Petersburg, hvortil byens Philharmonic Society har inviteret Morten Rossen og han lærer Jeanette Dyremose. Her giver Morten koncerter dels solo og dels med orkester.

### Nisserier

December måned er reserveret ren kommerciel indsats. Medens akademiet venter på officiel støtte til institutionens avancerede undervisningsindsats, udnyttes alle andre indtjeningsmuligheder. Samtlige studerende udstyres i tiden op til jul med nissehuer, små harmonikaer, flødekarameller i lortner og sendes efter indrigt udregnede timeplaner på spælende spadserende musikalsk indsats i diverse butikcentre, gadebutiksforeninger og alle andre steder, hvor friskt harmonikaspil - mod rimelig betaling kan være med til at kvikke stemningen op.

I januar spiller ensemblet igen i Tyskland. Denne gang i Klagenfurt samt i Lindenhof nær den tjekkiske grænse.

I februar fortsættes med optagelserne til ensembles nye

CD, hvor Ulrik Cold indsynger akkompagneret af Morten Rossen, Per Nørgårds »Længsel« »Limbo« og »Opfyldelse« for baryton og harmonika. Og Jesper Buhl indsynger - ligeledes til Mortens akkompagnement Sver Erik Werners »Fire sange for baryton og harmonika«.

### Dyremoseprisen

Ligeledes i februar er der planlagt koncerter i Tyskland med Morten Rossen og Neuhardenburger Philharmonikerne. I marts bliver der igen solokoncerter med både Heidi og Morten og den 21. og 22. marts afholdes for tredje gang konkurrencerne om Dyremoseprisen.

Arrangementet afvikles som sædvanligt på Sjælsskolen. Denne gang med betydeligt forhøjet pengepris.

I april foreligger der invitation til Polen, hvor man har ønsket at høre Jeanette Dyremose fortælle om hendes undervisningsmetode. Her vil Morten Rossen give flere koncerter, og sidst på måneden er der berammet kammermusikoptagelser i Westdeutsche Rundfunk.

Den 2. maj bliver Parkvejsskolen ramme om akademiets store elevdag, hvor også de mere ukendte elever kommer til at optræde. En uge senere medvirker Harmonika-akademiet ved Ny Musik' 10 års jubilæum i Tofttevangskolens store sal.

Endelig afholder akademiet sin store sommerafslutningsfest i Tofttevangskolens festsal den 23. maj. Her er der traditionelt totalt udsolgt, og efter sommerfesten er resten af sæsonen indtil sommerferien helliget akademiets afsluttende eksaminer.

## Morten akkompagnerede Pavarotti

Ved koncerten med Luciano Pavarotti og Danmarks Radios Underholdningsorkester under ledelse af Børge Wagner på Rosenborg Eksercerplads i søndags var der to numre, hvori der indgik harmonika. Traditionsfulde og sidste nummer »Mamma« og »Non ti scordar di me«.

Sistnævnte sang indledes oven i købet med harmonikasolo.

DR's musikproducent Andy Sundstrøm og musikinspektør Marianne Maa, ønskede opgaven udført af Morten Rossen, som sidste måned tildeles legat på 50.000 kr fra Simon Spies Fonden. Morten var midlertid på ferie på Cypen, og da man ikke vidste på hvilket holte Morten holdt til, ringede Marianne Maa til Spies' Rejser information, hvor man oplyste telefonnumrene på Mortens mulige opholdssted. Man fandt Morten, som afbrød sin ferie, for straks at kunne tage del i prøverne til den fornemste opæve.

Ved svensk dames fødselsdag i Farum Kgl. Kammer-sang til harmonika- ledsagelse.



**SPIL MED JEANETTE OG LARS**



*Helgi & Lars ved Frederiksberg Gadefest*



*Heidi & Anders*

*Fra sidste koncert inden OVE-SOPPS død. 2. måned senere spillede JDS DDHE Bach's: ARIA i Bispebjerg Krem. v. Ove's bisættelse.*

*3. Jan. 1986*

# Det Danske Harmonika Akademi

1990  
DRAGSPELS  
NYTT



Makarna Jeanette och Lars Dyremose har förverkligat en idé man länge gått och fundrat på, nämligen att starta en egen organisation, centrerad kring deras egen undervisning. Nu har det skett och namnet är alltså Det Danske Harmonika Akademi.

Det är en namnkunnig skara personer som står i spetsen för organisationen. Bland andra finner vi:

Per Nørgård, välkänd dansk kompositör, internationellt erkänd och med en rad dragspelskompositioner i den långa listan av verk.

Sven Erik Werner, också kompositör och nära knuten till Det Fynske Musik-konservatorium och väl involverad i dansk musikadministration.

Jeanette Dyremose, synnerligen välbekant i dragspelsammanhang.

Ida Holbek, har en lång meritlista och innehar nu en topposition för Nordic Copyright Bureau.

Till dessa kommer en lång rad personer, givetvis också Lars Dyremose.

Målsättningarna, förutom undervisning och konsert-direktion, är de icke

ovanliga målen att höja den allmänna nivån, att uppmuntra ny repertoar, att ge ut såväl gammal som ny repertoar för instrumentet, att arrangera seminarier och symposier, att vara en allmänt inspirerande pådrivare inom musiklivet med koncentration kring dragspelet.

Eftersom makarna Dyremose alltid varit kända för flygande start kan vi redan nu visa bildbevis på den nya verksamheten: Jeanette Dyremose i sin nog så sportiga Pontiac, omgiven av elever

med specialdesignade instrument, konstruerade av makarna Dyremose, 3-köriga elevinstrument som i och med detta introduceras i Danmark.

Eftersom Jeanette och Lars inte utan buller och bäng med detta lämnat styrelsen för det danska förbundet, DHL, ber vi att få återkomma till DHL, som fått en ny styrelse.

Se även referatet från CIA's Vinterkongress — namnet Dyremose orsakar ofta nog ringar på vattnet...

*Eric Bouvette &  
Alain Masciuni  
ved Kæmpesucces -  
Koncerten  
SANKT ANNE-SALEN  
1986.*



# DET DANSKE HARMONIKA AKADEMI

Af arrangementskalenderen 1991

## Januar

- 11.-13. \* 2.Musiklære Internat.Tatjana Lukic og Sven Erik Werner .  
22. \* Solgavehjemmet.Koncert & UHA  
24. \* Tryk Forsikr.Lyngby.Konc.BMG  
25. \* Nationalbanken.Mus.v.DDHA  
28. \* Hørhuset.Frelsens Hær.DDHA

## Februar

- 1.-3. \* 3.Musiklære Internat .  
6.-8. \* DDHA & Odense Symfoniorkest.  
15. \* Vesterbro Fritidscent. DDHA  
24. \* Indien/Danmark Fest. DDHA

## Marts

- 2.-3. \* DYREMOSE PRISEN & INTERNATI-  
ONAL Konkurrence.HC & DDHA  
8.-10. \* 4.Musiklære Internat  
8.-10. \* Kongr.& Tape Comp.CIA/IMC

## April

10. \* St.Tuborghjemmet. DDHA  
12.-14. \* 5.Musiklære Internat  
24.-25. \* TIVOLI \* Musik DDHA  
25. \* Jytte Takker Af. DDHA

## Maj

1. \* TIVOLI \* Promenaden.DDHA  
3. \* TIVOLI \* Intermezzo.DDHA  
5. \* TIVOLI \* Oles Familiehavn  
10. \* TIVOLI \* Promenaden.DDHA  
11. \* HC's ELEVDAG.CE/CS m.fl.  
11. \* TIVOLI \* Oles Familiehavn  
16. \* 3 skønnerter på Øresund  
DIS-arr.Musik DDHA  
17. \* TIVOLI \* Intermezzo.DDHA  
17. \* DIS-Havnerudfart.DDHA  
17.-24. \* Klingenthal.JD & DDHA  
18. \* TIVOLI \* Promenaden.DDHA  
18. \* CONFETTI.Birkerød.DDHA  
18. \* Roklubben KVIK.DDHA  
18. \* 50års jubilæum.Aller.DDHA  
18. \* Paustian.Frihavnen.DDHA  
Fransk bryllup.  
24. \* TIVOLI.Oles Familiehavn.DDHA  
24. \* CONFETTI.Birkerød.DDHA  
25. \* TIVOLI.Intermezzo.DDHA  
31. \* Hos Frank.Tølløse.DDHA  
31. \* TIVOLI \* Promenaden.DDHA

## Juni

1. \* Hos Frank.Tølløse. DDHA  
5. \* TIVOLI \* Oles Familiehavn.DDHA  
7. \* TIVOLI \* Promenaden.DDHA  
8. \* Odd Fellow.Frederikssund.DDHA  
8. \* TIVOLI \* Oles Familiehavn.DDHA  
11. \* BHO.Lydeoptag.til udgivelse.  
15. \* SOMMERFEST.HC & DDHA.Birker.  
15. \* CONFETTI.Birkerød.DDHA  
15. \* Guldbryll.Hareskoven.DDHA  
19. \* Studenterfest.Majpl.Birkerød  
21. \* TIVOLI \* Promenaden . DDHA  
22. \* TIVOLI \* Intermezzo . DDHA  
22. \* Klaveraften \* Vigersl.DDHA

24. \* Johs.Larsen Museet.Kerteminde.  
Konc.NY MUSIK.Madv.Morten Rossen  
26.-1.7. \* Koncertrejse.Stuttgart.DDHE/BHO/  
CE/JOLLY BLUE BOYS og solister

## Juli

3. \* TIVOLI \* Promenaden . DDHA  
5. \* CONFETTI.Birkerød.DDHA  
5. \* TIVOLI \* Intermezzo . DDHA  
6. \* Sølvbryll.Helsingør.DDHA  
6. \* Frihedens Butikcenter.DDHA  
6. \* TIVOLI \* Oles Familiehavn.DDHA  
6. \* CONFETTI . Birkerød . DDHA  
7. \* FREDENSHUS.Konc.& UHA.DDHE + Sol.  
8. \* Distriparts Danmark.DDHA  
9. \* BILKA \* Ishøj \* DDHA  
10. \* TIVOLI \* Promenaden \* DDHA  
12. \* TIVOLI \* Intermezzo \* DDHA  
13. \* CONFETTI \* Birkerød . DDHA  
13. \* TIVOLI \* Oles Familiehavn \* DDHA  
17. \* TIVOLI \* Promenaden . DDHA  
19. \* TIVOLI \* Intermezzo . DDHA  
20. \* CONFETTI \* Birkerød . DDHA  
20. \* TIVOLI \* Oles Fam.havn.DDHA  
24. \* TIVOLI \* Promenaden . DDHA  
25. \* 50års jub.Roskilde . DDHA  
26. \* TIVOLI \* Intermezzo . DDHA  
26. \* Hotel d'Angleterre . DDHA  
27. \* TIVOLI \* Oles Fam.havn.DDHA  
31. \* TIVOLI \* Promenaden . DDHA

## August

2. \* TIVOLI \* Intermezzo . DDHA  
3. \* FRIHEDEN Butikcenter.DDHA  
3. \* TIVOLI \* Oles Fam.havn.DDHA  
3. \* 50års jub. \* Hørsholm . DDHA  
9. \* TIVOLI \* Intermezzo . DDHA  
10. \* FRIHEDEN Butikcenter \* DDHA  
10. \* TIVOLI \* Promenaden \* DDHA  
10. \* CONFETTI \* Birkerød . DDHA  
10. \* BRYLLUP \* Dragør . DDHA  
11. \* JOLLYDAY IN MY WAY\*DDHE/Jolly  
Blue Boys/HChørn/CE/Solister.  
Enghaveparken/Københ.Sommerund.  
15. \* TIVOLI's Fødselsdag. DDHA  
16. \* Per S.50 år. Promenaden . DDHA  
16. \* TIVOLI \* Oles Fam.havn .DDHA  
17. \* CONFETTI \* Birkerød . DDHA  
17. \* 50år jub. \* Charlottenlund.DDHA  
17. \* Bryll./Dåb.\*Havarthigården.DDHA  
24. \* TIVOLI \* Intermezzo . DDHA  
24. \* CONFETTI \* Birkerød . DDHA  
30. \* TIVOLI \* Oles Fam.havn . DDHA  
30. \* TÅRBÆK KRO \* Krebsgilde.DDHA  
31. \* TIVOLI \* Promenaden . DDHA  
31. \* FÆRGEN SJEJLLAND \* DDHA  
31. \* DIS Kongres Service . DDHA  
31. \* CONFETTI \* Birkerød . DDHA  
31. \* LÆRLINGEFEST \* Bistrup

\*\*\*\*\*

## September

3. \* Solgavehjemmet \* HC  
5. \* Amagercentret \* Trio Musette  
6.-8. \* 1.Musiklæreinternat  
7. \* Monberg & Thorsen \* Nedebo.DDHA  
7. \* Bryllup \* Charlottenlund.DDHA  
7. \* Holte \* House Warming.DDHA  
9. \* BILKA \* Jubilæum.DDHA  
13. \* Søroverfest \* Frederiksdal.HC  
13. \* Industriens Arb.giv.\*Flakfortet.  
14. \* BILKA \* Jubilæum.DDHA / DDHA  
16. \* BILKA \* Jubilæum.DDHA  
19. \* BILKA \* Jubilæum.DDHA  
20. \* Jespersen & Co.Årsfest.DDHA  
28. \* Jægerhytten \* Eskemose.DDHA  
28. \* Galleri Asbak \* Morten R. &  
operasangerinde Edith Guillaume  
28. \* PENSAM \* Farum.DDHA

## Oktober

- 4.-6. \* 2.Musiklæreinternat  
5. \* Frihedens Butikcenter.DDHA  
5. \* Jægerhytten \* DDHA  
11. \* BBN Teknik \* Reception.DDHA  
12. \* Begravelse \* Søndermarken.DDHA  
18.-20. \* NEUBRANDENBURG \* Jollyday Blues/  
DDHE & Solister + NB Musikschule  
20. \* Solokonc. \* Neubr.Heidi Hansen  
22. \* 50 års jub. \* Vedbæk \* DDHA  
24. \* UNIBANK \* Indvielse.Bistr.DDHA  
25. \* CONFETTI \* Birkerød . DDHA  
26. \* Bryllup \* Skævinge . DDHA  
27. \* Vesterbro Kulturhus \* Kamaleonen  
Harmonika.Mdl.af DDHE  
31. \* CONFETTI \* Birkerød . DDHA

## November

1. \* Tåstrup Gymn. \* Fransk Café.HC  
1. \* Hvidovre Medb.hus.\* Underh.DDHA  
2. \* Bryllup \* Ågerup.DDHA  
8.-10. \* 3.Musiklæreinternat  
9. \* Lions Club \* Birkerød . HC  
10. \* Børssalen \* AEG Danmark.DDHE  
21. \* DDHE \* Birketorvet .Lystanding  
21. \* CONFETTI \* Birkerød . HC.  
22. \* FRIHEDEN \* Nissestart.DDHA  
23. \* FRIHEDEN \* Harmonikanisser.HC  
27. \* Ruslandskoncertrejse.\* MR & LD  
30. \* FRIHEDEN \* Nissespil.HC  
30. \* Brøndby Parkhotel \* Julefrok.HC  
\* \* \* \* \*  
Jyttes store morgenbord \* HC

## December

- 1.-4. \* Skt.Petersborg \* MR & Smirnov  
4. \* Solgavehj. \* Terapien. Nissespl.  
6. \* FRIHEDEN \* Nisscharmonikamus.HC  
6. \* Birkerød Bibl. \* Klaveraft.DDHA  
6.-8. \* 4.Musiklæreinternat  
7. \* CONFETTI \* Birker. DDHA  
7. \* HOFMARSKALLATET \* Juletræsf.DDHA  
7. \* FRIHEDEN \* Nissespil . HC  
7. \* JULEAFSL.\* HC/DDHA.Lo Sciattole

11. \* Solgavehj.\* Julefr.Mus.DDHA  
11. \* Logen GG \* Tranehaven.Ishøj  
12. \* Hofmarskallatet \* Julefrokost.  
Abildgård- & Alexandersalen ,  
Christiansborg .  
13. \* FRIHEDEN \* Nissespil.DDHA  
14. \* CONFETTI \* Birkerød.HC  
15. \* 18 år \* Dykkertur \* Koncert  
for Helgi.Lelo & Synthesizer  
16. \* Lions Club \* Solg.DDHA  
17. \* Rotary Club \* Hvidovre.DDHA  
18. \* Solgaven \* Personalefest.HC  
19. \* FRIHEDEN \* Nissespil.DDHA  
20. \* Kastrup Gadelaug\*Nisser.HC  
20. \* FRIHEDEN \* Julemus.DDHE  
21. \* Kastrup \* Nissespil.DDHA  
21. \* FRIHEDEN \* Julemus.DDHE  
21. \* CONFETTI \* Julenisser.HC  
22. \* CONFETTI \* Julemus.DDHA  
22. \* BIRKERØD GÅGADE \* Niss.HC  
22. \* CONFETTI \* Julemus.DDHA  
23. \* Sølvbryllup \* Holte.DDHA  
23. \* FRIHEDEN \* Nissemus.DDHA  
23. \* KASTRUP \* Nissemus.DDHA  
23. \* Sølvbryllup\*Kirsten Pilla  
Kilde . Bakken . DDHA  
24. \* CONFETTI \* Birkerød.Juleri.HC

## Foreløbige 1992 - mærkedage \*

### Januar

- 10.-12. \* 5.Musiklæreinternat

### Februar

- 7.-9. \* 6.Musiklæreinternat

### Marts

- 6.-8. \* 7.Musiklæreinternat

- 21.-22. \* Konkurrencerne :  
DYREMOSE PRISERNE

### April

- 3.-5. \* 8.Musiklæreinternat

### Maj

2. \* ELEVDAG \* Harmonikacentret

- 8.-10. \* 9.Musiklæreinternat

23. \* SOMMERFEST \* DDHA & HC i  
Toftevangskolen.Birkerød

Herudover er der de internationale ar-  
rangementer , som vil blive omtalt ef-  
terhånden som de finder sted . Og så er  
der allerede nu fastlagt næsten 100 en-  
gagementer for DDHE , DDHA , HC , CE ,  
BHO , Jollyday Blues , og solister .

Alle engagementer vil så vidt muligt  
blive omtalt i BølgRosen , og også før -  
annonceret , når de pågældende arrange-  
menter skønnes at have læsernes interes-  
se. \* Og hermed takker redaktionen alle  
for godt samvirke i 1991 .

# Kongelig harmonikamusik

Det Danske Harmonika Akademi Helgi Dyremose og Morten Rossen underholdt ved Hofmarskallatets julehøjtidelighed i de kongelige repræsentationslokaler på Christiansborg.

Helgi Dyremose fyldte netop 18 år den dag Hofmarskallatets julefest fandt sted.

Samtlige studerende ved akademiet har i julemåneden ageret nisser. Et halvt hundrede jobs er afviklet, når disse linier læses - i gadebutikslaug, store butikcentre, supermarkeder, ved julefrokoster og børnejuletræsfester eller i julepyntede restauranter.

Det hele startede på Birkerød, da julemanden til akkompagnement af ensemblet tændte lysene i Gågaden, og igen i weekenden op til jul, hvor der var juleharmonikamusik.

Under al juleriet er der til Birkerød Avis indløbet flere reportager i indlæg og interviews omkring akademiets koncerter i Neubrandenburg sidste måned. Philharmoniens store

sal var for første gang i lange tider helt udsolgt. Det var Harmonika Akademiets program Jollyday in my way Rocking and Rhythmical Accordion, der have trukket folk til. Jeanette Dyremoses Det Danske Harmonika Ensemble, solisterne Kattrine Rossen og hendes broder Morten Rossen, der netop har fejret triumfer under koncertrejse i Rusland, og rockgruppen Jollyday Blues fik det tyske publikum op at stå med sublime rytmisk harmonikakunst.

Birkerød harmonikaspiilers stil overraskede tydeligvis det tyske publikum. Allerede oprakten med Smetanas Komedianternes Dans fra operaen Den solgte Brud, og klassikeren Fox-trot Vision - begge i J og L. Dyremoses arrangement - gav pift og bravoråb fra salen, og da senere rockerne kom til var stemningen på kogepunktet. Ikke mindre end tre ekstranumre måtte til, inden publikum var stillet tilfreds.

Også solokoncerten med Heidi Harsen blev en succes. Der

var ikke stole nok i salen, så de mange, der ikke kunne få siddeplads kom til at stå som sild i tønde. Selvom Heidi for første gang fremførte Braims Fente Ungarske Dans lykkedes hun

strålende med det, og hun er nu en af de meget få harmonikaspiilers som mestrer netop dette briljante harmonikaverk, som hos mange står i festlig erindring fra Chaplin-filmen Diktatoren.

Tirsdag den 14. januar 1992

*Paul Reichhardt spillede harmonika ved storkoncerten i Tivolis koncertsal 1975, hvor 200 HC-elever medvirkede.*



*Også Hendes Majestet  
Dronning  
Silvia  
af  
Sverige  
spiller  
Dragspel, -  
og det ser  
ud til at  
more hende.*



Tirsdag den 17. december



Nisse-musikanten fra Birkerød Harmonika Akademi spiller op på Hovedgaden hele julesøndag. Foto: Kristian Linnemann.

## Julemanden deler hjertes ud

Birkerøds julemand går på søndag tur på Hovedgaden og deler hontung hjertes ud til store og små.

De nytvagne hønninghjertes kommer fra SuperBrugsen og kan simpelthen ikke være bedre. Smagen af hønning og sirup og måske en smule ingvøler hører ligesom jule til. - Er De ikke enige?

I sit følge har julemanden fire nissespillemænd, der med deres trækharmonikas-

ser vil underholde os alle sammen med julens kæde, kendte sange.

De fire spillere kommer fra Birkerød Harmonika Akademi, derfor behøver de ikke yderligere anbefaling.

Lars Dyremose og hans spillekammer spiller sig lige ind i alles hjertes.

Julestemningen er hjemme på Hovedgaden på søndag. Det får vi godt indse på.

Tirsdag den 3. marts 1992

## Det sker...

### Polsk mesterpianist i Birkerød

Joanna Przybylska spiller Chopin, og Morten Rossen giver harmonikakonzert.



Den 20-årige polske pianistinde Joanna Przybylska giver koncert i Birkerød.

Næppe har man fået pusten efter koncerten den 9. februar, hvor russeren Alexander Dmitriyev for udsolgt sal gav præver på sin fantastiske harmonikakunst, for Det Danske Harmonika Akademi igen den 8. marts indbyder til koncert med et stærkt program.

Denne gang har akademiet i samarbejde med FOF-Birkerød inviteret den 20-årige polske

pianistinde Joanna Przybylska. På programmet står naturligvis først og fremmest en række af Chopin's mest populære klaverstykker, men også værker af Bach, Scarlatti og Mozart.

I koncertens anden del spiller Joanna Przybylska sammen med Morten Rossen Bronislaw K. Przybylski's Concerto Classico.

I Det Danske Harmonika Akademi's forudgående Weekend Internat har B.K. Przybylski givet populære anvisninger på, hvorledes man bliver komponistisk inspireret, samt gennem kammermusikalske værker med harmonika, og der har været holdt sæben prøver på Concerto Classico, hvor Przybylski - som forøvrigt er far til Joanna Przybylska - i overværelse af de akademistuderende, har givet tip og anvisninger om koncertens udformning, hensigt og intentioner.

Den afsluttende koncert i Birkerød Biblioteks store sal finder sted søndag den 8. marts.

## Birkerød Avis

Tirsdag den 17. marts 1992

# Dyremose Prisen er blevet et tilløbsstykke

Deltagere fra Tyskland, Tjekslovakiet, Jugoslavien og Danmark.

For tredje år i træk gennemfører Det Danske Harmonika Akademi konkurrencerne DYREMOSE PRISEN, i år med betydeligt forhøjede pengepriser. Flere sponsorer har ønsket at medvirke, og det har lokket ikke mindre end 30 spillere med ude fra. De bliver alle indhøstet hos de akademistuderende og deres familier.

Birkerøds attraktive rådhus bliver rammen om konkurrencerne, som afvikles i to kategorier. En kategori for studerende, som sigter mod musikken som erhverv, og en kategori, hvor alle harmonikaudøvere kan deltage.

Konkurrencekravene er indrettet således, at kategorierne let afgrænses. Dog uanset om man deltager som studerende eller som amatør-entusiast, så er der det fælles krav, at der skal være mindst et Dyremose-stykke inkluderet i konkurrencenprogrammet. Dette krav bliver dog ikke vanskeligt at efterkomme, for dels er flere af aldersinddelingsgruppernes pligtstykker af Jeanette og Lars Dyremose, og dels er det progressivt pædagogisk opbyggede Dyremose-repertoire internationalt så udbredt, at de fleste harmonikaudøvere på et eller andet tidspunkt har været i berøring dermed.

Førmanden for den internationale jury bliver tjekslovakken professor magister Tibor Racz, som er leder af Metodisches Zentrum für Akkordeon und Musik Erziehung i Bratislava. Som sine maddommere får Tibor Racz harmonikakollega og solist Ulf Seifert fra Neubrandenburg, samt Lars Dyremose fra Det Danske Harmonika Akademi.

### Kammermusik og rytmisk musik

Hver af de to kategorier afvikles i to runder. I første runde spilles solo, men i anden runde er kammermusik med indtil fem medspillere tilladt, og så er selvfølgelig Rocking and Rhythmical Accordion kommet med på programmet.

### Uropførelse

Den officielle pris- og præmieuddeling finder sted i Tollevangskolens sal den 23. maj, men i forbindelse med bekendtgørelsen af konkurrenceresultaterne, afvikles en mindre matiné i store biblioteksal. Her indledes med uropførelse af Sven Erik Werner's 4 sange for baryton og harmonika til tekster af Sophus Claussen, opført af sangeren Jesper Buhl og harmonikakammermusikeren Morten Rossen. Efter resultatbekendtgørelsen slutes af med Rocking and



Det sker i Birkerød i denne uge

Lørdag d. 21. marts

Kl. 9-17 i Rådhusets mellembygning: DYREMOSE-Prisen '92: International Harmonika-konkurrence KATEGORI I: (Kategori II finder sted søndag d. 22.) Billetter ved indgangen: for lørdag 15 kr. - for lørdag/søndag: 25 kr. Forudbestilling pr. tlf. 31 46 34 24. Arr.: Det Danske Harmonika Akademi.

Kl. 10-12.30 i Huset, Værkstedbygningen, Johan Mantzius Vej 3-5: Mødrehjælpens Børnetøjsgenbrugs. Kl. 10-13 i Huset's GRAFIK/VÆRKSTED, Joh. Mantzius Vej 3. Grafik ved Britta Kjærulff.

Søndag d. 22. marts

Kl. 9-17 i Rådhusets mellembygning: DYREMOSE-Prisen '92: International Harmonika-konkurrence KATEGORI II: Billetter ved indgangen 15 kr. Forudbestilling pr. tlf. 31 46 34 24. Arr.: Det Danske Harmonika Akademi.

day Blues fra Det Danske Harmonika Akademi.

Dyremose-pris-konkurrencen finder sted lørdag og søndag den 21. og 22. marts. Begge dage fra kl. 10.00 og til ca. 17.00 om eftermiddagen. Konkurrencerne er åbne og der er adgang for enhver mod mindre entré.

Rhythmical Accordion-program, fremført af verdens første harmonikaspilere Jolly-



Det Danske Harmonika Akademi's stifter, og initiativtager til udbuddelsen af den internationale harmonikakonkurrence DYREMOSE PRISEN, Jeanette Dyremose, her sammen med to af hendes herkomststudeerende Heidi Hansen og Morten Rossen. Både Heidi og Morten er godt på vej mod international solistkarriere, og der er ingen tvivl om, at de to nok skal få deres del af Dyremose - Prisen.

## MENU

Efter overrækkelsen af "AEG Elektronprisen 1992" på restaurant Divan 2 i Tivoli onsdag den 29. april 1992 serveres:

Ferskrøget laks med smørsauteret frisk hel spinat.

Grydesteg: poulardebryst fra Bresse serveret med glaserede grøntsager, friske hindbær og sauce demi-glace.

Orange-chokolade bisquit serveret med to slags is og engelsk crème.

# AEG

L. E. B. 1992

AEG Elektronfonden blev stiftet af AEG Dansk Aktieselskab i 1988 med det formål at yde støtte til professorer, lærere og ingeniørstuderende, der ved nyskabelser, forskningsprojekter eller på anden vis yder en bemærkelsesværdig indsats inden for det elektrotekniske område.

Det formål er mere aktuelt end nogen sinde, fordi elektrisk energi og elektronisk teknologi får stadig større betydning for det moderne samfund. Og fordi det er et af de områder, hvor danske forskningsinstitutter og virksomheder kan markere sig internationalt.

Støtten gæves i form af AEG Elektronprisen, som består af en skulptur og et legat. Og i anledning af, at uddelingen i år sker for femte gang, er legatet forhøjet til kr. 50.000,-.

Skulpturen er som de tidligere år udført i rav som et symbol på elektrisk energi. Rav hedder elektron på græsk og har derigennem givet navn til begrebet elektricitet i kraft af sin evne til at danne elektrisk spænding ved friktion.

AEG Elektronprisen 1992 og legatet overrækkes af industriminister Anne Birgitte Lundholt ved et arrangement i forbindelse med en mindst lige så festlig begivenhed - nemlig Tivoli's åbningsdag. Og vi håber, De vil gøre os den glæde at deltage i arrangementet.

## INVITATION

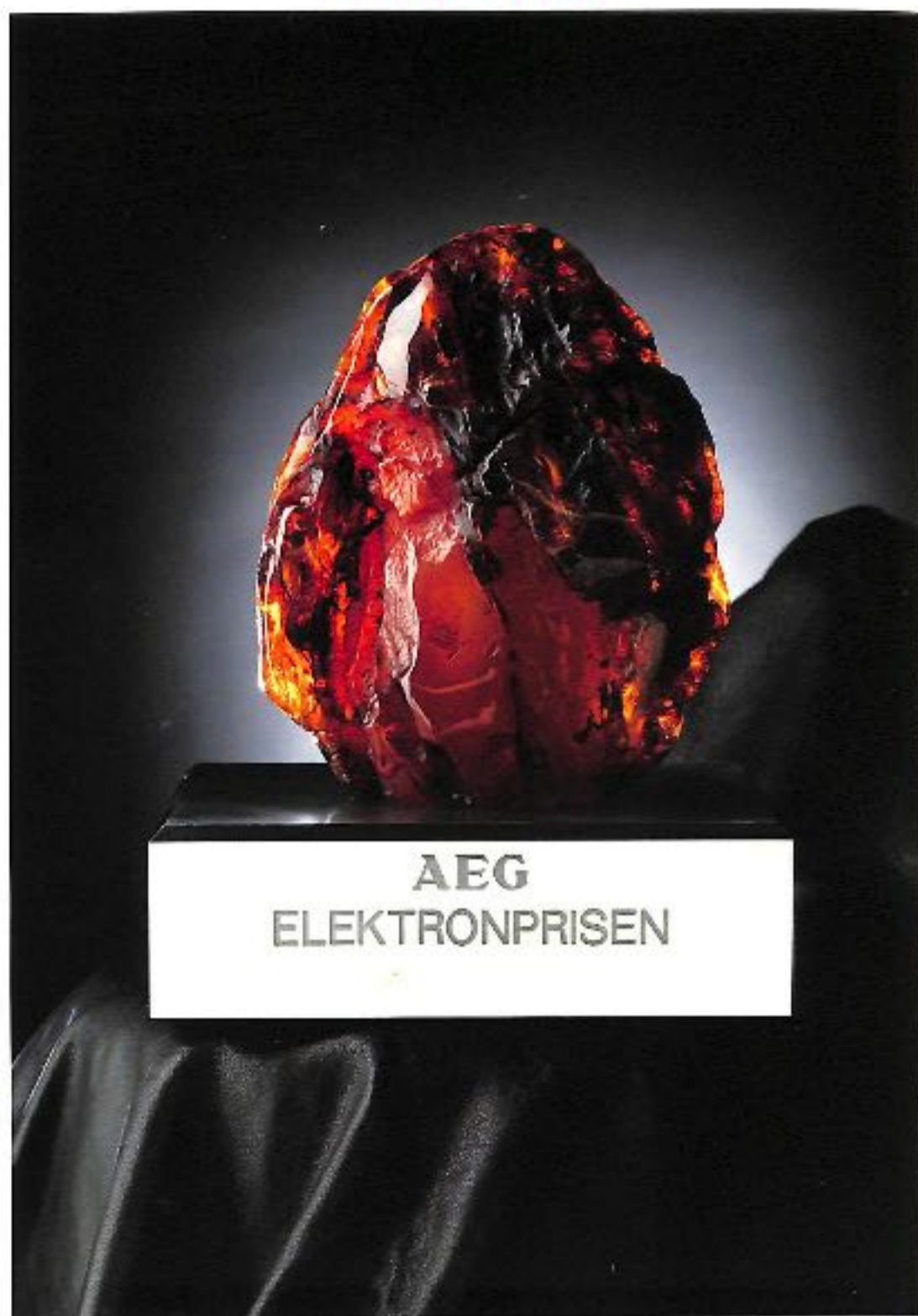

inviteres hermed til overrækkelsen af "AEG Elektronprisen 1992" på restaurant Divan 2 i Tivoli onsdag den 29. april 1992, kl. 11.15.

## PROGRAM

kl. 11.15 - Ankomst

kl. 11.30 - Velkomst ved adm. direktør for AEG Dansk Aktieselskab, Preben Mommsen

Jeanette Dyremose & Det Danske Harmonikaensemble

Overrækkelse af "AEG Elektronprisen 1992" ved industriminister Anne Birgitte Lundholt.

kl. 12.00 - Frokost

Vi glæder os til at se Dem.

Med venlig hilsen  
AEG Dansk Aktieselskab

Preben Mommsen

15. februar  
1992  
spillede J.D. &  
D.D.H.E.,  
JOLLYDAY BLUES  
og  
Solister  
i denne  
NEUE WELT's  
smukkeste  
tyske  
terrasse sal.



KONZERT-UND BALLET-SPRINGER  
**NEUE WELT**  
Zwickau

**KULTURELT SAMRÅD**  
**BAL I BIRKERØD**

Fredag 25. september kl. 20 i Tottvangskolens festsal.  
JOLLYDAYS spiller populær dansemusik - instruktion i nemme folkedanse w/Birkerød Folke-danserforening.  
Drikkevarer og småfortæring til rimelige priser.  
Baltegn 30,- ved indgangen.  
Arr.: KULTURELT SAMRÅD

mellem os sagt

Nr. 29. januar 1992. 55. årgang. Kr. 16,25

**MARGRETHE  
RAMT AF  
SLIDGIGT**

**DILLEDE  
BLADET**



**Dystre toner**

Morten Rossen, 20-årig harmonika-virtuos (nej, han er ikke i familie med Stig) har netop gæstet Sankt Petersborg, hvor han fik bragende succes. Morten, der her ses ved Peter den Stores statue i det tidligere Leningrad, var også ude for en uhyggelig oplevelse på turen. Sortbørshajer ville gå til angreb på ham og hans ledsagere, fordi de ikke ville veksle deres dollars til sorte rubler. Det blev dog afværget, da en vagt greb håndfast ind.

# Novo Nordisk Skovtur 1992

Du skal sidde ved bord nr. \_\_\_\_\_

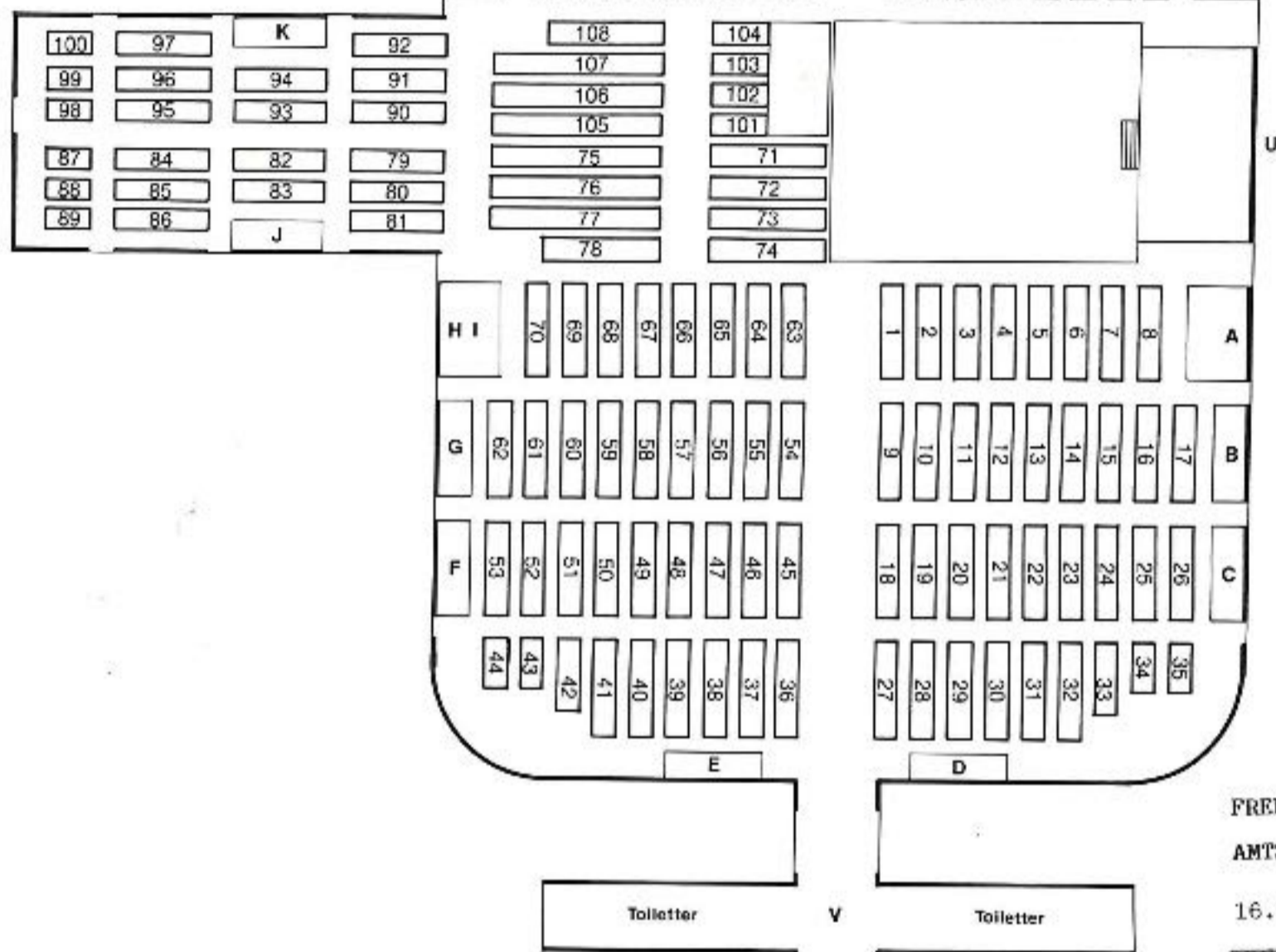

FREDERIKSBORG  
AMTS AVIS \*  
16. juni 1992

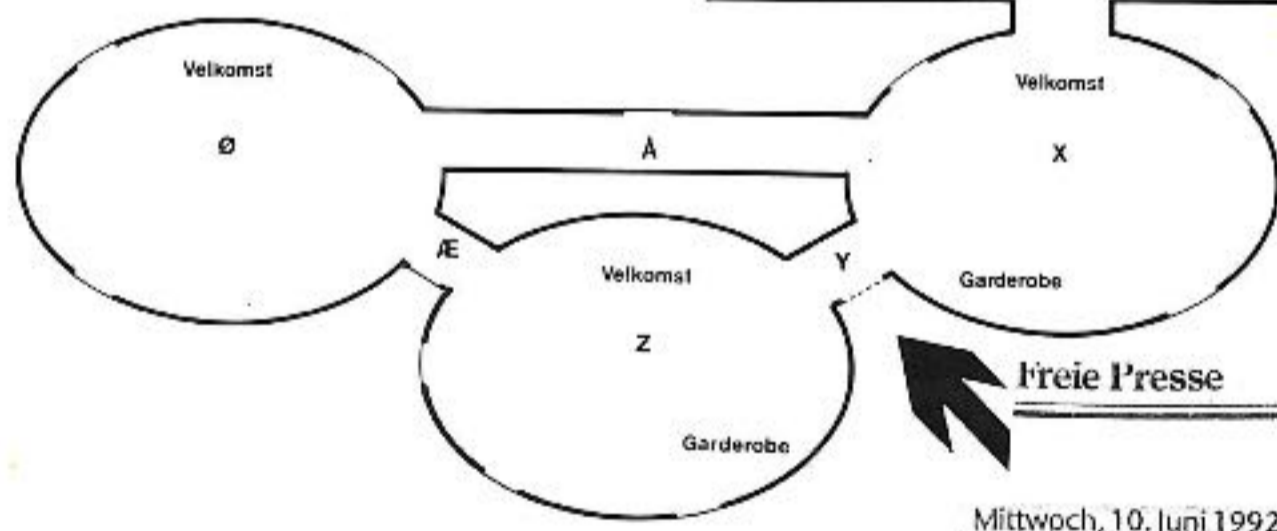

Der Akkordeon-Juniorenweltmeister konzertierte morgen in Zwickau



Jung, sympathisch und schon international bekannt - das ist Morten Rossen. Mit sechs Jahren erhielt er bereits Akkordeonunterricht bei der Direktorin der Dänischen Akkordeon Akademie Kopenhagen. Als Mitglied des weltberühmten „Det Danske Harmonika Ensembles“ nahm er an erfolgreichen USA- und Europa-Tourneen teil, als Solist beginnt er die Eroberung der Konzertbühnen. Er ist Preisträger des Internationalen Klingenthaler Akkordeonwettbewerbes. Dort lernte sich der junge Solist und das einfühlsam begleitende Zwickauer Theaterorchester kennen. Morgen abend, 18.30 Uhr, stehen im Gewandhaus neben Solistücken das beliebte „Concerto classico“ des Polen Bronislaw Przybylski auf dem Programm. *Reportage: Hahnemann*



Morten Rossen med sin læremester Jette Dyremose.

## Flot pris

Birkerød-musiker får Spies-pris

BIRKERØD: Birkerøds internationalt kendte harmonikaspieler Morten Rossen blev i går tildelt Simon Spies Fondens Musikpris 1992 ved et pressemøde på Ny Carlsberg Glyptotek i København, hvor rejseudrømmingen Janne Spies overrakte den 21-årige Morten Rossen en gylden check på 50.000 kroner. Som tak kvitterede den berærede harmonikavirtuos meget naturligt med et takke-nummer.

Morten Rossen startede allerede med at spille som 6-årig. Siden er det gået slag i slag mod den absolutte harmonika-elite. Senest i Zwickau, hvor publikum simpelthen ikke ville forlade teatrets Gewandhausaal - selv efter tre ekstranumre.

s-1

### Bud fra mesteren

Morten Rossen, ung harmonikavirtuos, der allerede som seksårig begyndte at spille hos Jeanette Dyremose og nu studerer ved Det fynske Musikkonservatorium og i solistklassen ved Det danske Harmonika Akademi hos sin gamle lærerinde, modtog i sommer Simon Spies Fondens Musikpris på 50.000 kr. At pengene gik til den rette, beviste Morten, da Radioens Symfoniorkester for kort tid siden sendte bud efter ham. Verdens-tenoren Luciano Pavarotti ønskede orkestret udvidet med en harmonika til to af sine numre, da han nylig sang foran Rosenberg, og så sprang Morten til, selv om han måtte afbryde sin ferie på Cypem. Mesteren var begejstret for den unge virtuos, der her akkompagnerer »Kongen af det høje C« under koncerten. *Foto: CAMILLA BLOCH*



# INVITATION



**AEG**  
**ELEKTRONPRISEN**

AKADEMIA MUZYCZNA W ŁODZI

A  
D  
I  
S  
J  
M  
O  
D  
E  
R  
N  
A

Poniedziałek, 27. kwietnia godz. 18 s. 25

M O R T E N R O S S E N

recital akordeonowy



# PROGRAM

Søndag den 12. juli 1992 kl. 19.30

Per Nørgård  
60 år  
Festkoncert



# TIVOLI

K O N C E R T S A L E N



## Program

V. Zolotariew	PARTITA Allegro Grave Andantino Presto
D. Scarlatti	TOCCATA IN G /Hans von Bülow/ SONATA IN A
S.E.Werner V.Semionow	TANGO ETUDE Nr. 6 BOH Rhapsodie Maestoso Presto con brio Maestoso vivace
-----	
B.K.Przybylski	CONCERTO CLASSICO Allegro vivace Andante sostenuto Tema con variazioni akomp.: Joanna Przybylska
J.,L. Dyrenose V.Ivanow	IMPROMPTU UTUSCHKA LUGUVAJA



MUSIK AF MO'REN & MIG HELE DAGEN

VEL MØDT DEN FØRSTE VÅRDAG HOS LAWRENCE SUPERSTAR

### Allerunderdanighed Beretning

I anledning af ovenstående, samt overvældende træthed ved vokales verden, kundgøres hermed Eder, at den FASTENS SØNDAG DEN PRIMERE MARIIS ønsker sig omgivet af små og store poter, - ungdommelige sjæle, - og sådanne, der har påbegyndt van- dringen retur til de mindstes univers \* \* \* HARMONIKAHUSET på FLIDENS AGER NUMERO SEKSTEN er restalte Fantoma Søndag åbent for individualiteter af nævnte kategorier, (Bog skal dertil føjes, at alene udklædte eller maskerede Femininus & Maskulinus har adgang, (Og - af hensyn til husets pleje skal alle nedtage enten SUTSKO eller HJEMMESKO). Endvidere bedes fans indfinde sig i hold, som nedenfor angivet. Der indledes ved

UDENDØRS TENDERSLAGNING	Kl. 10.00 : Små og store børn indtil og med 15 år
Kl. 12.00 : Ungdom indtil 25 år	Kl. 14.00 : Ungdommelige sjæle indtil 95 år

Ved efterfølgende indendørs CHOKOLADE-BOLLE-GILDE, bliver der præmier til Kattetekoner & -Dronninger, og til fineste

udklædninger  
 sagde LAWRENCE SUPERSTAR  
 medføre, - så... TAK FOR OPMÆRKSOMHEDEN, men... vogt jer i Lawrence Badutspringer er på vej ind i puberteten, med de kontroverser sådant kan des I være opmærksomme på, et det nu gælder at holde folk og fa indendøre, thi somme på min tændeslagningstest den første forårsdag \* TAKKER SÅ MEGET I \* Dernæst be- hvilket jo nok skyldes, at I er lidt oppe i årene, - glæder det mig, at I var opmærk- kære venner i - Rent bortset fra, at I mestendels synes lidt sløve i betragtning,

### Allerunderdanighed Beretning

Bedre sent end aldrig!

Stående valgsporg



# HARMONIKA



## ENSEMBLE INTERPRETATION

Det bekræftes herved, at : Lars Dyremose

som medlem af : Birkerød Harmonika Orkester

har deltaget i harmonikadagene 1990. Bedømmelsesudvalget udtaler :  
Se dommerudtalelsen på bagsiden.

Helmut Reinbothe

Arthur Feldthusen

Sven Krik Werner

Jeanette Dyremose

HARMONIKACENTRET



sala 31

godz. 9 - 10.30

11 - 12.30

sala 32

godz. 16.00

lekcje otwarte

# PER NØRGAARD

wykład ilustrowany

# PER NØRGAARD lekce otwarte wyklad ilustracyjny

godz 16.00

sol 32

11 - 12.30

godz. 9 - 10.30

sol 31

# JEANETTE DYREMOSSE



poniedziałek 27.04.1992

Birkerød Harmonika Orkester bekræftede indtrykket af umiddelbar spilleglæde og vilje til disciplineret udtryk.

Orkestret har gjort betydelige fremskridt, især hvad angår dynamik, artikulation og rytmisk præcision. Medlemmerne lytter mere til hinanden, følger dirigenten bedre og er i det hele taget på rette vej. Juryen har desuden glædet sig over det velvalgte repertoire og de gode arrangementer, der passede fint til orkestrets aktuelle standard og udtryksmåde.



MUSIC  
 MODERNA

SESJA 20  
 9-27 kwietnia 1992 r.

**Andrzej Klemba**

SEKSTET  
 Dariusz Kosałkowski — trąbka  
 Szymon Zmudziński — trąbka  
 Adam Jabłoński — waltornia  
 Dariusz Mikulski — waltornia  
 Zbigniew Janicki — puzon  
 Piotr Cynarski — puzon

**Małgorzata Szubert**

DWA PRELUDIA  
 Fryderyk Młynarski — perkusja  
 Andrzej Duś — perkusja

Słowo: Ewa Kuwalska

Środa 15 kwietnia 1992 r. — godz. 10.00  
 Sala 32

**KLAUS MELCHERS**

— Die Musik — Greifen und Begreifen

Środa 15 kwietnia 1992 r. — godz. 18.00  
 Sala 28

**CON DOLORE**

**Jerzy Bauer**

FANTAZJA CHORAŁOWA  
 („Ein fester Berg ist unser Gott“)  
 Irena Wiselka-Ciešlar — organy

**Sławomir Kaczorowski**

DOLENTE  
 Maria Graz — wiolonczela

**Jerzy Bauer**

TRZY STAROPOLSKIE PIESNI PASYJNE  
 Piotr Grajter — organy

**Rolf Hempel**

OSTINATI  
 Tomasz Guz — skrzypce

**Bronisław Kazimierz Przybylski**

SZESĆ INTERLUDIÓW z Requiem  
 Piotr Grajter — organy

**Andrzej Hundziak**

TRYPTYK pamięci poległym obrońcom Ojczyzny  
 I. Lamento  
 II. Requiem  
 III. Gloria alleluja  
 CHÓR MIESZANY CANTEMUS przy XXI LO  
 im. B. Prusa  
 dyr. Anna Domańska

— przerwa —

**Bronisław Kazimierz Przybylski**

MATER DEI

**Francis Poulenc**

HODIE CHRISTUS NATUS EST

**Zoltán Kodály**

STABAT MATER

**Karol Szymanowski**

STABAT MATER  
 (Anna Raniewicz — sopran solo)  
 (Agnieszka Makówka — alt solo)

**Tomasz Kiesewetter**

SURREXIT DOMINUS VERE  
 (zespół smyczkowy)  
 (Cecylia Hanzeliewicz — organy)

**Józef Świder**

CANTUS GLORIOSUS  
 CHÓR KAMERALNY AKADEMII MUZYCZNEJ  
 W ŁODZI  
 dyr. Zygmunt Gzella, Julia Bilecka

Słowo: Marta Szoka

Poniedziałek 27 kwietnia 1992 r.

**DET DANSKE HARMONIKA AKADEMI**

godz. 9-10.30 — JEANETTE DYREMOSE

11-12.30 (lekcje otwarte)

Sala 31

godz. 16.00

— Jeanette Dyremose:  
 PER NØRGAARD  
 (wykład ilustrowany)

Sala 32

godz. 18.15

— MORTEN ROSSEN —  
 recital akordeonowy (Joanna  
 Przybylska — fortepian)

Sala 28

Dwudziestą Sesję **MUSICA MODERNA** rozpocznie spotkanie z kompozytorem **ROLFEM HEMPEM**, rektorem Hochschule für Musik und Darstellende Kunst Stuttgart. Jest to kolejne ogniwo rozwijającej się współpracy z partnerską Uczelnią.

W przedświątecznym tygodniu skupi się większość prezentacji nowo powstałych utworów środowiska łódzkiego. W koncercie poniedziałkowym dominować będzie tematyka żartobliwa, jako wiosenny akcent obecnej Sesji. Wśród licznych grona łódzkich wykonawców powitamy gościnnie niemieckiego pianistę i kompozytora **KLAUSA MELCHERSA**. Wtorkowy koncert to ekspozycja młodych twórców — studentów Akademii Muzycznej.

Środowy wieczór zdominuje tematyka wielkopostna — muzyka refleksji, zadumy, religijnego skupienia.

Zakończymy Sesję spotkaniem z twórcami **DET DANSKE HARMONIKA AKADEMI**. Pani **JEANETTE DYREMOSE** przybliży nam sylwetkę twórczą skandynawskiego kompozytora **PER NØRGAARDA** oraz poprowadzi pokazowe lekcje interpretacji muzyki współczesnej. Z recitalem wystąpi jej znakomity i dojrzały już uczeń, laureat międzynarodowych konkursów wykonawczych — **MORTEN ROSSEN**.

Wszystkie imprezy Sesji — w Akademii Muzycznej w Łodzi.

Wstęp wolny.

BRONISŁAW KAZIMIERZ PRZYBYLSKI  
 SŁAWOMIR KACZOROWSKI  
 MARTA SZOKA  
 EWA KUWALSKA

Czwartek 9 kwietnia 1992 r. — godz. 13.30  
 Sala 32

**ROLF HEMPEL**

— spotkanie z kompozytorem  
 (ilustrowane nagraniami)

Poniedziałek 13 kwietnia 1992 r. — godz. 18.00  
 Sala 12

**PER SCHERZO**

**Andrzej Hundziak**

TRZY UTWORY na 4 ręce  
 z cyklu: „Znamy z telewizyjnego okienka“  
 I. „Patie i Dixie“  
 II. „Kot Filemon“  
 III. „Pies Hucklebury“  
 Joanna Hajo-Romanowicz,  
 Zaneta Duczkowska — fortepian

**Barbara Puchalska**

PENTATON  
 KREACJA  
 Ewa Kwiatkowska — klarnet  
 Agnieszka Rochala — fortepian  
 Izabela Kijanka — skrzypce  
 Magdalena Adamiec — skrzypce  
 Anna Kluczewska — skrzypce  
 Krzysztof Sztekmler — gitara

**Tomasz Kiesewetter**

TRZY PIESNI ŻARTOBLIWE  
 I. „Dlaczego ogórek nie śpiewa“  
 (K. I. Gałczyński)  
 II. „Na zamglonej Albionu wyspie...“  
 (T. Kiesewetter)  
 III. „Kędyś w polu“ (T. Kiesewetter)  
 Urszula Kryger — mezzosopran  
 Piotr Morawiec — fortepian

**Bogdan Dowłasz**

PALINDROM  
 Bogdan Dowłasz — akordeon  
 Jerzy Mądrowski — akordeon

**Jerzy Bauer**

PSTRĄG PANA SCHUBERTA (L. J. Kern)  
 Halina Gawęda — sopran  
 Ewa Szpakowska — fortepian

**Bronisław Kazimierz Przybylski**

BACHANALIE  
 I. „Bachus“  
 II. „Sambach“  
 III. „Bossa Italiana“  
 IV. „Tofumba“  
 Joanna Przybylska — fortepian  
 Klaus Melchers — fortepian

Słowo: Janusz Janyst

Wtorek 14 kwietnia 1992 r. — godz. 18.00  
 Sala 12

**PER ASPERA...**

— młodzi wykonawcy, młodzi kompozytorzy

**Renata Kunkel**

FRAZY  
 Hanna Moch — fortepian

**Sofia Gubajdulina**

DE PROFUNDIS  
 Wojciech Jędrzejec — akordeon

**Zbigniew Bagiński**

REFRAIN  
 Katarzyna Kling — fortepian  
 Joanna Przybylska — fortepian  
 — przerwa —

**Ewa Walczak**

TRZY PRELUDIA  
 Alicja Kozłowska — fortepian

**Rafał Rządziński**

IMPRESJA  
 Małgorzata Habraś — flet  
 Alicja Kozłowska — fortepian

**Michał Talma-Sutt**

TRIO  
 Przemysław Kutkiewicz — skrzypce  
 Piotr Pyzik — wiolonczela  
 Joanna Kwaśniak — fortepian

**Anna Adamowicz**

TRIO  
 Tomasz Oleksy — obój  
 Marek Smuga — klarnet  
 Bartłomiej Apanowicz — fagot



# I mesterens skygge

Belgerne fra den store Pavarotti-koncert sidste søndag på Rosenborg Eksercerplads har knapt nok lagt sig.

Efter at godt en halv snes tusinde havde nydt koncerten fra de dyre stolerækker og endnu flere fra de opstillede storskarme i København, Århus og Odense, kom turen i søndags til radiopublikummet, der kunne høre koncerten i fuld længde på Danmarks Radios P2.

På søndag vil også tv-publikummet få lejlighed til at overvære sangmesterens danske optræden, når DR-tv blænder op for den store mediebegivenhed. Muligvis i to afdelinger.

Ved koncertens afslutning kommer der et specielt Allerød-istæt ind i billedet, når harmonika-virtuosen Morten Rossen trækker bælgene i takt til Pavarottis stemmeføring fra sin endnu større resonanskasse.

Ska

An

JEANETTE und LARS DYREMOSE

Lyngholmen 1

3480 B i r k e r ø d

Denmark

Liebe Freunde!

Euer Besuch in unsere Musikakademie

war nicht nur erfolgreich aber auch bedeutungsvoll.

Die sehr interessante Vorträge von Jeanette haben uns neue Informationen über kompositorischen Schaffen von PER NORGARD mitgebracht. Die Studenten haben wertvolle praktische Bemerkungen über die Interpretationmöglichkeiten bekommen. Das Konzert von MORTEN ROSSEN hat uns tief beeindruckt. Alle waren begeistert.

Habt Ihr alle besten Dank für alles.

Mit recht herzlichen Grüßen



Et stemningsfyldt billede af to mestre på Rosenborg Eksercerplads. Den ene større end den anden!

### Beilage

Kserokopie des Briefes  
an Det Fynske Musikonservatorium

Frederiksborg Amtsavis \* Fredag d.8.maj 1992

## Overblik:



Pavarotti er en af de helt store.

Frederiksborg Amts Avis

# TIRSDAG!

4. AUGUST 1992

Kont. NR 10 162 10 17-3333

## Mit møde med Pavarotti

● En Dario, der gerne flirter med orkestrets piger. En gudsbenådet sanger, der også forstår at svinge dirigentstokken. En af de helt store. Det mener harmonikaspilleren Morten Rossen fra Birkerød, der fortæller om sit møde med verdenstenoren Pavarotti, som han akkompagnerede ved koncerten søndag aften.

# Otte millioner for een dags arbejde

## Harmonikaspillere tog Polen med storm

BIRKERØD: Efter en travl dag med undervisning, foredrag og solokoncerter på statskonservatoriet Łódź i Polen, måtte Jeanette Dyremose og Morten Rossen blinke en ekstra gang, da de skulle kvittere for deres honorar, som lød på ikke mindre end otte millioner. Desværre var det dog ikke gode danske kroner, men polske zlotys som er ramt af galopperende inflation.

Men de Birkerød-harmonika-

spillere overraskede også selv polakkerne. Det kom blandt andet til udtryk, da Jeanette Dyremose underviste ni af Łódź-konservatoriets harmonika-studerende i et tempo og med en udnyttelse af tiden, som de slet ikke var vant til. Ligesom den afsluttende solokonzert med Morten Rossen, der for alvor er ved at indtage den europæiske koncertscene, blev en oplevelse udover det sædvanlige. Efter et krævende og vel gennemført program, måtte der ikke mindre end tre ekstranumre til, inden de begejstrede tilhørere ville forlade salen.

De to danske musikere hviler ikke længe på laurbærene.

ne. Allerede i dag tager Jeanette Dyremose afsted til Klingenthal i Sydtykland, hvor verdens mest omfattende harmonikakonkurrence - med over hundrede deltagere - finder sted hvert år. Her deltager Jeanette Dyremose for 18 år i træk som medlem af den internationale jury.

Morten Rossen deltager i Ny Musik i Birkerød 10-års jubilæum på søndag, hvor der bliver en uropførelse af Per Nørgaards sangværk: Længsel, Limbo og Opfyldelse, som vil blive sunget af operasanger Ulrik Cold. En koncert der i øvrigt bliver optaget af Danmarks Radio til senere udsendelse.

Forsiden

# To Birkerød-musikere hyldet i Polen

Tirsdag den 5. maj 1992

Ulrik Cold og Morten Rossen uropfører Per Nørgård værk ved Ny Musik i Birkerød's 10 års jubilæum.

Knap 2 timer efter hjemkomst fra succesrig koncertrejse i Polen, medvirkede Jeanette Dyremose, Morten Rossen og Det Danske Harmonika Ensemble ved det allerførste arrangement på Tivolis åbningssdag 29. april. Kl. 11.30 uddeltes AEG Danmark's Elektronpris 1992 i etableret Divan 2. Elektroingenier Hans Gaunholt modtog kr. 50.000, i overværelse af den danske industrielite, med industriminister Anne Birgitte Lundhult i spidsen, samt Tivolidirektøren Niels Jørgen Kaiser og den samlede presse. Den

musikalske indramning stod Birkerød Akademiets Jeanette Dyremose og Det Danske Harmonika Ensemble for.

Jeanette Dyremose og Morten Rossen havde i dagene forinden besøgt det polske statskonservatorium i Ledz, hvor Jeanette Dyremose gav foredrag om Per Nørgård, samt gennemførte Masterclass med Ledz-konservatoriets 9 harmonika-studerende. Under Per Nørgård foredraget, viste Morten Rossen med sin harmonika hvorledes Nørgård på mesterlig vis har benyttet harmonikaen i samspil med andre instrumenter i vidt forskellige værkformer. Senere gav Morten Rossen solokonzert i konservatoriets pragtfulde ju-

gendsilbyggede koncertsal. Koncerten blev en ren triumf for Morten Rossen, som med stormskridt bevæger sig fremad på den europæiske koncerttribune. Selv efter 3 ekstranumre, blev tilhørerne ved med at klappe taktfast i over to minutter, inden noget forlod salen.

På samme måde er det gået slag i slag den sidste uge. For eksempel hele sidste måned med fælles-soiré på Det Kongelige Danske Musikkonservatorium, koncerten omkring Morten Rossen i hjembyen Allerød, hvor Morten fik hjælp fra sine studiekolleger fra harmonika akademiet i Birkerød, og hvor han sammen med baryton-sangeren Jesper Buhl uropførte

# Jubilæumskoncert med uropførelser

DR optager Birkerød-konzert med stjernenaevne

**BIRKERØD:** Det er ikke tilfældigt, når Danmarks Radio har valgt at optage Ny Musik i Birkerød's stort anlagte 10-års jubilæumskoncert. Her står der nemlig flere spændende uropførelser på programmet, når musikerne indtager Toftevangskolens store sal søndag den 10. maj kl. 16.00.

Ulrik Cold og Morten Rossen uropfører således sange for baryton og harmonika af Per Nørgård. Athelas-Ensemblet uropfører på bestilling af Ny Musik i Birkerød »Triptychos» for tre kontrabasser og sin-

foniatta samt Kanon og Kora af Niels Rosing-Schow. Derudover vil Athelas-Ensemblet fremføre Ivar Frounbergs »Shatale», der blev uropført den 30. marts i Radiohuset, samt Birkerød-komponisten Axel Borup Jørgensens koncert »Winterlegie» for tre sangere og sinfoniatta.

Som det fremgår vil Athelas-Ensemblet spille en fremtrædende rolle ved jubilæumskoncerten.

Ensemblet blev stiftet i 1990 som Københavns specialistensemble for ny partiturmusik. Allerede fra begyndelsen fik ensemblet sinfoniattens form, en ensembletype, der med sin både kammermusikalske gennemsigtighed og sin symfoniske

bredde kan komme publikum i møde med en yderst fleksibel programlægning.

At bestille og uropføre nye værker af danske komponister er en af de ting, der gør Athelas-Ensemblet til det, det er - nemlig et af tidens måske mest entusiastiske orkestre på sit felt. Ikke mindre end 13 nye værker venter på deres uropførelse med ensemblet.

Ensemblet har flere gange kunnet høres i Danmarks Radio, og Kirsten Benn fra Ny Musik i Birkerød oplyser, at DR ligefrem er medarrangør ved koncerten i Birkerød, da de betaler en del af musikernes honorar.



Komponisten Per Nørgård og forfatterinden Hanne Groes. I baggrunden viceborgmester Poul Erik Korneliusen, amtsrådsmedlem Dan Ove Pedersen og Chr. Fabricius fra amtsmusikudvalget. Billedet er fra koncert i Birkerød Harmonika akademis musiksalon, hvor Morten Rossen underholder den fornemme kulturelle.

Sven Erik Werners 4 sange for basbaryton og harmonika til tekster af Sophus Clausen.

Foruden koncertvirksomheden, spiller Morten Rossen sommeren igennem med sin musetteharmonika i Tivoli-

Promenaders etablissermenter.

Nu på søndag d. 10. maj uropfører Ulrik Cold og Morten Rossen »Lærsgel, Limbo og Opfyldelse» af Per Nørgård, 2 sange og et intermezzo for baryton og harmonika til digte af Hanne Groes.

Birkerød Avis har allerede behørigt omtalt Ny Musiks 10 års jubilæum, og det forlyder, at der er rivende gang i billetsalget til koncerten, som afvikles i Toftevangskolens Festsal kl. 16.00 på søndag.



Operasanger Ulrik Cold medvirker.



Harmonikastjernen Morten Rossen medvirker.

**Ude og Hjemme** **Det sker i Danmark**  
Ved ERIK ALEXANDER  
8. Juli 1992



**Verdens bedste**  
ODENSE: Da Jani Spies gav årets musikpris på 50.000 kroner til Morten Rossen, harmonika-studerende på Det Fynske Musikkonservatorium, var det samtidig en cadeau til ensemblet "Bælgrosen", der med rette regnes for verdens bedste harmonika-korps, som er efterspurgt over hele kloden. De unge dygtige musikere ledes af Jeanette Dyremose, som her står i midten. Hendes pristager-elev, Morten Rossen, er øverste mand til højre.

## Birkerød Avis

# Ny Musik fejrer sit 10-års jubilæum

Stor, flot koncert i Toftevangskolens sal, søndag d. 10. maj.

Det er musikere og sangere af international format, der medvirker ved koncerten. Ulrik Cold og Morten Rossen uropfører sange for baryton og harmonika af Per Nørgård. Athelas-Ensemblet - 14 unge musikere

re dirigeret af Flemming Windkilde - bliver suppleret af 6 solister: Mette Hanskov, Katrine Øigaard og Constantin Rosa (kontrabas) medvirker i uropførelsen af værk af Hans-Henrik Nordstrøm. Koncerten optages af Danmarks Radio.

Det er sjældent, at vi oplever en koncert af dette format i Birkerød. Ny Musik har virkelig satset stort denne gang. Man startede for et par år siden, med at bestille et værk hos komponisten Hans-Henrik Nordstrøm, hvortil man fik bevilget komponisthonorar fra Statens Kunstfond. Dette værk »Triptychos» for tre kontrabasser og sinfoniatta er tilegnet Mette Hanskov - kontrabasist i Det kl. Nævel - hun spiller solostemmerne sammen med Katrine Øigaard fra Danmarks Radio Symfoniorkester og Constantin Rosa, som er elev af Mette Hanskov.

Udover dette spændende værk uropfører Athelas-Ensemblet Kanon og Koral Ver. 91 af Niels Rosing-Schow, samt Ivar Frounbergs »Shatale», som er tilegnet Athelas Ensemblet og uropført 30. marts i år i Radiohuset. Også Birkerød-komponisten Axel Borup Jørgensen får opført et værk ved koncerten - »Winterlegie» for tre sangere og sinfoniatta.

Ulrik Cold har i mange år været så kendt og elsket, at nærmest ontale nærmest må betragtes som overflødig. Morten Rossen (harmonika) er elev af Jeanette Dyremose og studerer ved Musikkonservatoriet i Odense, men har allerede givet et væld af koncerter både her i landet og i udlandet, men mest er han vel kendt for sine flotte præstationer ved en række internationale konkurrencer, hvor han har høstet stor anerkendelse

for sit virtuose spil og tekniske beherskelse af sit instrument.

Athelas-Ensemblet blev stiftet 1990 som Københavns specialistensemble for ny partiturmusik. Allerede fra begyndelsen fik ensemblet sinfoniattens form, en ensembletype, der med sin på en gang kammermusikalske gennemsigtighed og sin symfoniske bredde kan komme publikum i møde med en yderst fleksibel programlægning. At bestille og uropføre nye værker af danske komponister er en af de ting, der gør Athelas-Ensemblet til det, det er - nemlig et af tidens måske mest entusiastiske orkestre på sit felt. Ikke mindre end 13 nye værker venter på deres uropførelse med ensemblet på de kommende 3 års koncertprogrammer. Athelas-Ensemblet har flere gange kunnet høres i Danmarks Radio. Også denne koncert optages af DR.

Som omtalt i annonce andet sted i avisen hyder foreningen i anledning af jubilæet på en lille forfriskning før koncerten, der begynder kl. 16.00.

Nærmere oplysninger om

arrangementet og evt. billetreservation hos foreningens for-

mand Kirsten Benn tlf. 42 81 33 92.



Hans-Henrik Nordstrøm har komponeret »Triptychos» som uropføres ved koncerten, bestilt af Ny Musik i Birkerød.

Tirsdag den 28. april 1992

# 10 år med Ny Musik

Da Ny Musik i søndags fejrede 10 år var det med en fornem jubilæumskoncert med flere uropførelser.

På bageste række sad Per Nørgaard, en af komponisterne og så ret fornøjet ud med Ulrik Cold's og Morten Rossen fremførelse af to sange og et intermezzo for baryton og harmonika til digte af Harne Groes. Han har sammen med Axel Borup-Jørgensen og flere andre komponister fulgt Ny Musik i tykt og tyndt i de ti år, der er gået siden dets spæde start.

Til jubilæumskoncerten havde 125 mennesker fundet vej fra nær og fjern.

Birkerøds kulturliv var også repræsenteret. Bl.a. sås blandt tilhørerne flere medlemmer af kulturudvalget og Kulturelt Samråd og folk fra musikskolen, -bibliotek og foreninger.

Udenfor holdt Danmarks Radio store bil og tykke kabler var trukket ind til scenen, så lytterne ikke skulle gå glip af stro-



Formanden Kirsten Benn holdt hjerteligt velkommen til Ny Musiks 10 års jubilæum.

Berlingske Tidende  
sø. 10.5.92  
god morgen  
søndag

Jeanette Dyremose og Morten Rossen, Det Danske Harmonika Ensemble, opnåede en flot daglon, da de for nylig optrådte i Polen. I byen Lodz holdt de på statskonservatoriet foredrag, gennemførte en masterclass og gav koncert. For den dags arbejde modtog de otte millioner! Desværre var det polske zloty og ikke danske kroner. Omregnet svarer det til 4.500 kr.



## En dag som ny musiks center

### Hørværdig jubilæumskoncert i Birkerød

#### Musik

Ny Musik i Birkerøds 10 års jubilæumskoncert. Mette Hanskov, Katrine Øigaard, Constantin Rosa, Ulrik Cold, Morten Rossen, Tine Gaardsdal, Karin Pihlgaard Sørensen, Helene Gjerris og Athelas-ensemblet under Flemming Windkilde på Toftøvngsskolen, søndag.

UDEN MEGET postyr har Birkerød nord for København gennem ti år haft en koncertforening specielt for ny musik. Alle tilsvarende foreninger i landet er knyttet til byer med både konservatorier, universiteter og orkestre. De høres af de faglige miljøer og kan til en vis grad betragtes som komponisternes forlængede arm. Men ikke Ny Musik i Birkerød. Her er det lagfolks entusiasme der driver værket. De ka' li' det og har

ikke nok i at København med sine DUT- og radiokonserter ligger inden for bekvem rækkevidde.

Let kan det ikke have været, for penge til den slags hænger ikke løst nogen steder. Men nu blev ti års overlevelse fejret med manér: Stor koncert med den nye sætdanske sinfonietta, masser af solister, samfulde tre uropførelser hvoraf én var bestilt af foreningen, og - fuldt hus! For en dag var Birkerød hovedstad i den nye musiks Danmark.

Bestillingsværket, Hans-Henrik Nordstrøms stort anlagte 'Triptychos' for tre kontrabasser og sinfonietta, blev dog et antiklimaks: Det dristigt utraditionelle valg af sologrupper kræver en instrumentatorisk behændighed der ikke just er Nordstrøms stærke side, og det var svært at finde linie og idé i det flakkende forløb.

Men ellers var det et særdeles hørværdigt og dejlig friskt program. Niels Rosing-Sehøw er i hastig vækst i disse år. I 'Kanon og Korol' divertterer han med pikant

motorisk rytme og en helt stravinskysk fyndighed. Kort og let og dog så udsøgt.

Den tredje nyhed, Per Nørgårds 'Længsel, Limbo og Opfyldelse', gav orkesteret et hvil. Den første af de to vicesagtigt enkle sange for baryton og accordon ommer af mørk, elegisk længsel over harmonier der skifter farve som oliepletter på vand. Den anden virker mere fersk. De skilles af et rytmisk dobbeltbundet intermezzo i tynde streger. Nørgård for begyndere.

Programmet åbnede med Ivar Frounbergs flotte 'Shatalé' som Athelas uropførte ved en radiokoncert for nylig, og Axel Borup-Jørgensens 'Winterelegie' gav et nostalgisk tilbageblik til tressernes frejdigt uortodokse klangbehandling. Det lange, dystre værk med tre kvindestemmer er ikke blot elegisk men maler i sort-hvid og nogle få blege farver et næsten brutalt skræmmende billede af vinteren. Det står sig godt endnu i dag.

JAN JACOBY

ferne og klangene ved den fornemme koncert.

Athelas-ensemblet spillede under ledelse af den unge Flemming Windkilde, og Mette Hanskov, Katrine Øigaard og Constantin Rosa var solister på kontrabasser.

Føruden Ulrik Cold og Morten Rossen hørtes Tine Gaardsdal, Karin Pihlgaard Sørensen og Helene Gjerris som solister.

Før koncerten blev gæsterne budt på en forfriskning, og Ny Musik's formand, Kirsten Benn, gik selv og lignede et fødselsdagsbarn på den store dag.

Han er kraften bag det hele og den, foreningen kan takke for at være en særdeles livskraftig jubilær. Fødselsvanskelighederne er overståede, hærskoen er trådt. Ny Musik kan folde sig ud i sin ungdoms glans og glæde sig over et fornemt renommé i moderne musikalske kredse. Blandt jubilæumskoncertens sponsorer kan nævnes Dansk Komponistforening og Alexander Thorvald Klingespor og Ellen Marie Schrøders Fond foruden kulturudvalget og Kulturelt Samråd.

• POLITIKEN • Tirsdag 12. maj 1992

KULTUR/ANMELDELSER



BERLINGSKE TIDENDE • 16. juni 1992



Morten Rossen-Jørgensen, harmonikastuderende på Det Fynske Musikkonservatorium, har modtaget musikprisen på 50.000 kr. fra Simon Spiess Fonden. Morten Rossen-Jørgensen startede allerede som seks årig med harmonikalen og har trods sine kun 21 år drevet det vidt. Han har turneret med Det Danske Harmonika Ensemble i USA, Tyskland, Sverige, Norge og Danmark. Men endnu videre har pris modtageren drevet det som solist, hvor han har vundet første pris i alle alderskategorier og i 1989 blev Junior World Champion ved UNESCO-konkurrencerne i Wiesbaden. Foto: Jan Jørgensen

## Med HT på eventyr

HT indviede i går en helt ny busrute for eventyrlystne turister i den indre by. To små busser vil hvert 20. minut følge en rute i den indre by og bl.a. passere Rådhuspladsen, Rundetårn, Kgs. Nytorv og H. C. Andersen huset i Nyhavn.

Busserne er dekoreret af Suste Bonnén, som har valgt papirklip fra de berømte eventyr og fotos af den gamle forfatter som motiver. For 20 kr. kan turister en hel dag stige på og af »CityTouristobusserne, efterhånden som de sveder sig gennem seværdighederne.



Der var fest foran kulturhuset H.C. Andersen i Nyhavn i går, da HT's direktør Henning Hønnemose, kulturhusets ejer Jørgen Rossen og overborgmester Jens Kraemer (S) indviede busserne.

# UUN

## Jytte Abildstrøm ud med »Folk og Fæ«

20 års jubilæum fejres på de danske landeveje

Jytte Abildstrøm og hendes teatertrup med fast base i Riddersalen i Lorry-bygningen på Frederiksberg, er klar til at drage land og rige rundt med en selvfølgelig festlig og farverig forestilling. I realiteten er der tale om en jubilæums-turné, idet det i år er 20 år siden Jytte

Abildstrøm for første gang spillede gadeteater.

Jubilæumsforestilling, som Jytte Abildstrøm i år drager rundt med i det danske land, hedder »Folk og Fæ«. Der er tale om en forestilling, bygget op over den gamle Æsop-fabel om manden og drengen, der drager til byen for at skaffe et æsel, men forestillingen er

også bygget op omkring et par gamle klassiske folkeeventyr som »Hullet i Himlen« og »Skjorten«.

Jytte Abildstrøm siger, at »Folk og Fæ« vil blive udført med flotte og festlige intermezzoer og musik i Balkanstilen. Harmonikatonerne står Lelo Nika for, og han får faktisk med denne forestilling debut i Jytte Abildstrøms Teater. Det samme gør iøvrigt skuespilleren Mette Marckmann, som netop er blevet uddannet fra Statens Teaterskole på Frederiksberg.

»Folk og Fæ« er en komedie om den evige jagt på kærligheden og lykken, men - og det ligger ikke Jytte Abildstrøm fjernt - handler forestillingen også om manglen på samme.

Jytte Abildstrøm drager på

turné med »Folk og Fæ« i august, og bl.a. vil man kunne se forestillingen i Frederiksberg Have mandag 3. og tirsdag 4. august i Frederiksberg Have - begge dage kl. 15. Medvirkende i forestillingen er foruden Jytte Abildstrøm og Mette Marckmann - Erik Olsen, Lars Mygind, Joan Bentsen, Staffan Björklund og Nils Gotzsche Frederiksen. Teksterne står Signe

Birkbøll for, scenograf er Nils Gotzsche Frederiksen, de flotte kostumer står Thomas Winkler for, i systemen er der blevet arbejdet på højtryk af Anette Tvestmann, Mette Lundqvist, Cecilie Dräger og Jeppe Sørensen, og Lelo Nika har komponeret musikken sammen med Lars Iver Schiller.

Foruden den nye friluftsforestilling er Jytte Abild-

strøm her i juni på turné med forestillingen »Dværger og Næser«. Der blev lagt ud her i weekenden på Fyn, og fredag 19. juni vil forestillingen kunne ses på Skolen ved Bülowsvej.

Endelig oplyser Jytte Abildstrøm, at i efterårsferien vil man i Riddersalen kunne se børneforestillingen »Smeltediglen«.

-508



Hele holdet bag forestillingen »Folk og Fæ« er her samlet. Til august drages der ud i det danske land.

## Unge talenter spiller til koncert i slotskapel

Solist har akkompagneret Pavarotti

Den årlige sommerkoncert i Gavns slotskapel finder sted torsdag den 27. august.

Vejle menighedsråd har inviteret »Det danske Harmonikaensemble« til at gæstespille i det smukke, gamle kirkerum.

Ensemblet har fostret mange dygtige solister og vandt Unesco's verdensforbunds-konkurrence både i 1989, 1990 og 1991. De tre solister, der vandt, kan kalde sig »Junior World Champions« - og de er alle med ved koncerten, fortæller organist Lars Nielsen.

Den ene af dem, Morten Rossen, har haft en ganske særlig sommer. Midt i juni modtog han Simon Spiess-Fondens Musikpris 1992 på 50.000 kroner. Kort tid efter blev han engageret af Danmarks Radio til at akkompagnere Pavarotti ved koncerten på Rosenborg.

Ensemblet består af 11 dygtige, unge harmonikaspillere. De er på Gavns ledsaget af Jeanette Dyrmosen, der startede orkestret i 1977. Der er gratis adgang til koncerten.



UGEBLADET \* NESTVED



Morten Rossen, der er harmonikastuderende ved Det fynske Musikonservatorium og Det Danske Harmonika Akademi modtog Spiess-Fondens musikpris på 50.000 kroner. Prisen blev overrakt af Janni Spiess Kjær

NESTVED TIDENDE

## Verdens bedste ganske gratis

Næstved

En halv snes virtuoser kan opleves i murgen uden ganske gratis. Arrangøren, Vejle menighedsråd, tager nemlig ikke entre.

Traditionen tro holdes der igen i år sommerkoncert i Gavns Slotskapel. Det sker i morgen, torsdag, hvor Det danske Harmonika Ensemble gæstespiller i det smukke, gamle kirkerum. Ensemblet har fostret mange dygtige solister, og det vandt UNESCOS verdenskonkurrence i tre år i træk fra 1989.

Ensemblet blev grundlagt i 1977 af harmonikapædagogen Jeanette Dyrmosen, som fortsat leder orkestret, der gennem årene har været på adskillige turneer i Europa, USA og Canada.

MANDAG

3. AUGUST 1992

Torsiden



# Han var bare mesteren Birkerød Avis

Tirsdag den 1. september 1992

21 årige koncertlev Morten Rossen blev vild med Pavarotti under prøverne til Rosenborg-koncerten:

«Han var så rolig og stilfærdigt, men vidste lige bemejstret hvordan han ville have det, og jeg skal love for, han kunne få os allesammen til at oppe os», fortæller Morten.

Egentlig var Morten Rossen på ferie på Cypren, da det stod klart, at man manglede en harmonikaspieler til to af numrene.

Man henvendte sig til Det danske Harmonika Akademi i Birkerød, hvor Lars Dyremose straks stegede: «Så må det blive Morten!»

Morten var ganske vist på ferie på Cypren, men det lykkedes at få fat på ham, og han afbrød med glæde sin ferie for den chance det er at komme til at spille sammen med en mester af denne kaliber.

Kun et par timer havde Morten til at øve sig i, men heldigvis er han hurtigt til at kede noder, så den var klar som en svenske.

Luciano Pavarotti var tilfreds, kun under allertørste prøve kom han med indvendinger mod Mortens spil.

«Louder, please» (højere tak) beordrede han med tanke på «koncertsalens» størrelse. (Rosenborgs eksercerplads).

Morten lagde kræfterne i og nu havde Pavarotti ikke flere indvendinger, hvilket han havde med Mortens svenske kollega, der under Stockholm-koncertens prøver fik det røde kort for ikke-tilfredsstillende spil.

Til et af numrene skulle Morten spille forspillet solo, som netop er skrevet for accordion, men i Italien, som ikke har tradition for harmonikaspiel, altid spilles på fløjte. Tonerne er lange og fine og danner den smukkeste optakt til tenorens guidestjerne.

For den unge, talentfulde konservatorielever var Pavarotti-koncerten en stor oplevelse.

«Stemningen var fantastisk», fortæller han. «Ikke mindst under ekstranummerne, hvor publikum tændte tusinder af lys» (sæt på tændstikker af Birkerød-børn, red.) Vejret var skønt og Pavarottis stemme, som han havde sparet på under prøverne, greb os alle om hjerter. Jo jeg var glad for at blive kaldt hjem fra ferie, for den giten glemmer jeg aldrig.»



Anmeldelse side 2



Trods mør aftenhimmel, med spotten på Pavarotti som eneste lyskilde, lykkedes det alligevel den unge talentfulde pressefotograf Camilla Bloch at indfange Morten Rossen og Luciano Pavarotti i koncentreret koncertant udførelse.

# Birkerødmusiker bag Pavarotti

## Morten Rossen med i to numre under verdenstenorens koncert

Da verdenstenoren Luciano Pavarotti i går gav koncert på Rosenborg eksercerplads i København, var det ikke kun det tætpakkede publikum, der lod sig henrykke af mesterangeren. Også for den unge harmonikasjerne Morten Rossen fra Birkerød, der var hasteindkaldt til at akkompagnere Pavarotti i to numre, var der tale om et uforglemmeligt, musikalskt højdepunkt.

Ud over Morten Rossen hørte Finn Yde også koncerten for Frederiksborg Amts Avis. Han var begejstret for verdenstenoren.

Birkerød side 8

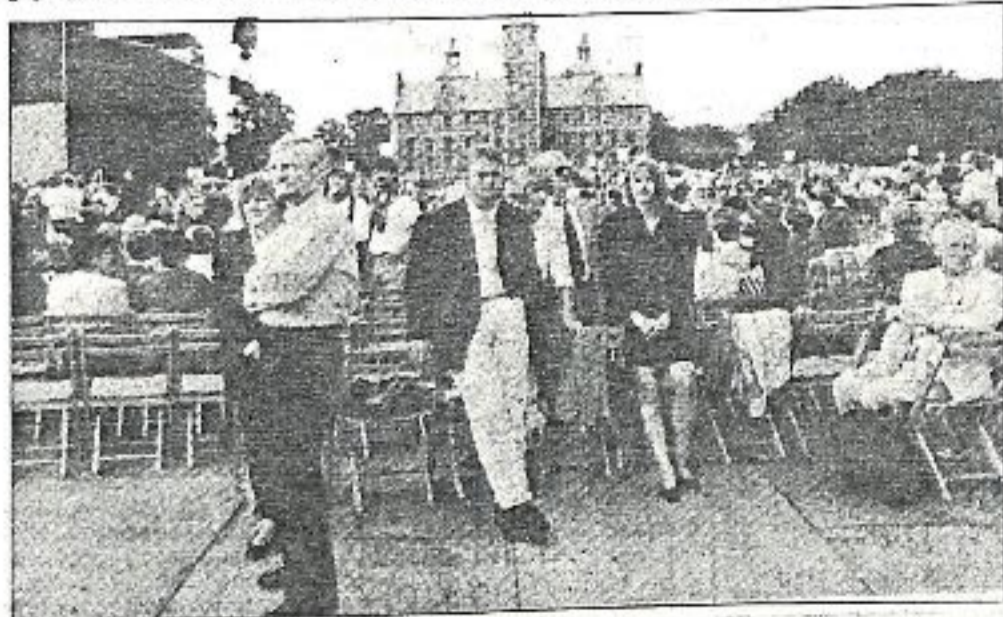

Koncerten med Luciano Pavarotti foregik på pladsen foran Rosenborg i går. Tilskuerne, der havde betalt dyrt for at høre berømt-heden, kom i god tid.

# Pavarotti vild med harmonika

Birkerød-musiker akkompagnerede verdenstenoren på harmonika

BIRKERØD: Efter at have hørt den unge harmonika-virtuos Morten Rossen under prøverne lørdag eftermiddag, led det bramfrit fra den begejstede italienske verdenstenor Luciano Pavarotti: Jeg vil have mere harmonika.

Det fortæller en stolt Lars Dyremose - Morten Rossens lærer, manager og formand for Det Danske Harmonika Akademi i Birkerød, hvor den unge harmonikastjerne har fået sin uddannelse.

I går eftermiddag nåede Rossen et nyt højdepunkt i sin karriere, da han som orkestermedlem i Danmarks Underholdningsorkester akkompagnerede Luciano Pavarotti på Rosenborg Eksercerplads i de to numre Mama og Non Ti Scordar Di Me. I sidstnævnte nummer indledte han overraskende med en 16 takt harmonikasolo - og det var netop det nummer Pavarotti lod sig henrykke af i særlig grad under prøverne.

Det var DR's musikproducent Andy Sundstrøm og musikinspektør Marianne Mau, som ønskede opgaven udført af Morten Rossen, som sidste måned fik tildelt et legat på 50.000 kroner fra Simon Spies Fonden.

Morten Rossen var imidlertid på ferie på Cypern, og da man ikke vidste på hvilket hotel Morten boede, ringede Marianne Mau til Spies' Rej-



Morten Rossen sammen med Jannie Spies, da hun forleden overrakte ham Simon Spies Fondens musikpris på 50.000 kroner. En påskønnelse af det talent, der fik Marianne Mau til at headhunte det unge harmonikatalent til koncerten med Pavarotti.

sers information, hvor man oplyste telefonnumrene på Mortens mulige opholdssted. Man fandt Morten, som afbrød sin ferie for straks at kunne tage del i prøverne til den fornemme opgave.

Morten Rossen er efterhånden vant til at spille med

symfoniske besætninger. Han har netop afsluttet indspilningen af to koncerter med Zwickauer Symfonikerne til en ny CD og lang række opgaver med andre symfoniorkestre vinker forude.

s-1

Frederiksborg Amts Avis  
Mandag 3. AUGUST 1992

Frederiksborg Amts Avis

Mandag 3. AUGUST 1992

## En rigtig Dario

Birkerød-musikeren Morten Rossen om sit møde med Pavarotti

- Han var ret spøjs. Under prøverne lavede han grimasser og flirtede åbenlyst med orkestrets piger. En rigtig Dario. Men samtidig meget disciplineret og professionel. Birkerød-musikeren og harmonika-stjernen Morten Rossen, der måtte afbryde sin ferie på Cypern for at akkompagnere selvste Luciano Pavarotti i to numre, lægger ikke skjul på sin begejstring for verdenstenorens charmerende væsen og musikalske evner.

- Det var en stor oplevelse at spille med ham, og personligt synes jeg det gik godt, fortæller 21-årige Morten Rossen, der trods sin status som harmonika-studerende, allerede selv har høstet den første anerkendelse på den interna-

tionale musikscene.

- Men det er jo altid spændende at spille med de helt store. Se - hvor professionelt de arbejder. F.eks. hvordan han sparar stemmen under prøverne. Som tenor er han særligt udsat. Det er kun til koncerterne, han for alvor synger igennem, fortæller Morten Rossen, der tilskriver det problemfrie samarbejde mellem Danmarks Underholdningsorkester og Pavarotti som ikke mindst sidstnævntes fortjeneste.

- Foruden at synge sine egne sange, er han jo en fremragende dirigent. Til prøverne instruerede han selv orkesteret. Han vidste lige præcis, hvad han ville have, og det fik han, fortæller Morten Rossen, der blev headhunted til opgaven under en badeferie på Cypern forrige lørdag.

- Jeg tog først hjem dagen før koncerten. Jeg skulle kun

medvirke i to numre, og hvis de var svære, var jeg indstillet på at øve mig hele natten, men det blev heldigvis ikke nødvendigt, fortæller Morten Rossen, der som optakt til det ene af numrene spillede en 16 takt harmonikasolo. Den forløb perfekt, synes han.

I det hele taget klappede alt denne varme københavneraften på Rosenborgs Eksercerplads. Selv de tunge regnskyer, der dagen igennem hang truende over København, holdt sig i skindet. Dermed var de perfekte rammer skabt for det sutroligt veloplagte publikum, som på bedste rockkoncert-måner sad med stearinlys i hænderne under de fire afsluttende ekstranumre.

s-1



Harmonikaspilleren Morten Rossen spillede til Pavarottis sang.

### TIVOLIS KONCERTSAL 24. MAJ 1992 KL. 18.00

- J.S. Bach : Invententoner i C-dur, d-mol og F-dur  
Dorte Tandrup og Mathias Friis-Hansen, marimbado
- Antonio Vivaldi : Koncert i a-mol, 1. sats  
Nynne Randklov og Ida Voerbæk, violiner
- Peter Tsjakovskij : Andante dolorosa  
Esther Duarte, klarinet
- Claude Debussy : Valse "La Plus Que Lente"  
Lise Eskildsen, klaver
- Vjatsjeslav Zolotarjev : Vivacissimo con spirito  
Anders Vesterdahl, harmonika
- J.S. Bach : Præludium og Fuga i a-mol  
Sven Erik Werner : Tango Etüde nr. 2 (1991)  
Heidi Hansen, harmonika

# The ACCORDION NEWS

The Simon Spies  
Foundation  
Music Award 1992

Denmark

Morten Rossen is an accordion student at the Danish Academy of Music in Funen, and at the Danish Accordion Academy, and has recently been proud to win the Music Award of the Simon Spies Foundation 1992 of no less than 50.000 D Krona.

Morten started as a pupil of Jeanette Dyremose at the age of 6, and with her orchestra, Det Danske Harmonika Ensemble (the Danish Accordion Ensemble) he has been touring in the USA, Germany, Poland, Bulgaria, Norway Sweden and Denmark.

As a soloist he has come far having won first prizes in all age groups, and winning the title Unesco World Champion 1989.

Morten has also visited St Petersburg where he met Alexandra Dimitriev. Their familiar faces appear several times in the Harmonikacentret's new A4 magazine, "Boelg Rosen" (Bellows Rose).

Morten is pictured with Janni Spies of the Simon Spies travel company at the presentation ceremony.

Dare one hope that Simon Spies might one day sponsor a visit of some of Denmark's very talented accordionists to Calster?

(PRESSEMEDDELELSE)

JANNI , PAVAROTTI og MORTEN

Unge Morten Rossen har i sommer gjort stort hop opad musikerelitens rangstige , og han er nu for alvor ved at slå sig igennem som harmonikasolist i verdensklasse .

Den 15.juni modtog han af Janni Spies SIMON SPIES FONDEN'S MUSIKPRIS 1992 på kr.50.000,-, og blot seks uger efter , blev han af Danmarks Radio opfordret til at afbryde sin ferie på Cypern , og komme hjem for at spille til verdenstjeneren Luciano Pavarotti , som ønskede radioorkestret udvidet med harmonika til to af hans numre,MAMA og NON TI SCORDAR DI ME.

Sidstnævnte begynder med 16 takters harmonikasolo, og ved første prøve bad Pavarotti straks om større lydstyrke på Mortens herlige italienske 140.000.-kroners koncertharmonika .

Morten Rossen har også en fransk musetteharmonika , som han spiller på for Promenadens gæster neden for Tivolis rutschebane . Sådanne finansierer han de symfoniske optagelser til hans ny CD .

Samtidig studerer han ved DET FYNske MUSIKKONSERVATORIUM og i solistklassen ved DET DANSKE HARMONIKA AKADEMI . Begge steder med hovedfag hos Jeanette Dyremose hos hvem han allerede som seksårig begyndte at spille harmonika .

\* \* \*

Bvt.nærm.oplysn. hos:  
Lars Dyremose  
31 . 46 34 24  
45 - 82 07 05  
Fax Nr.45.82 34 24

Trods mørk aftenhimmel, med spotten på Pavarotti som eneste lyskilde, lykkedes det alligevel den unge talentfulde pressefotograf Camilla Bloch, at indfange Morten Rossen og Luciano Pavarotti i koncertant udfoldelse.



## Nyt lørdags-aften initiativ på Hotel Eremitage

For at medvirke til at gøre Lyngby mere livlig arrangerer Euro Brasserie på Hotel Eremitage 3 lørdage med Morten Rossen, harmonikasolist i verdensklasse (spillede til Pavarotti-koncertens MAMA), med modeopvisning fra De Nice og selvfølgelig en lækker 3 retters menu. Denne festlige lørdag aften menu og underholdning for kr. 285,00. Lørdagene 24. oktober, 31. oktober og 7. november skal Lyngby være livligere, et nyt initiativ, hvor hotellet skal være rammen om glade lørdagsgæster, siger direktør Lissi Polner.

## Søndagsavisen

SØNDAG 4. OKTOBER 1992

Bar Cafe  
EURO  
BRASSERIE

### Lørdags Gæster

24. okt.-31. okt.-7. nov. kl. 18.30

Harmonika-solisten og prisvinderen  
**MORTEN ROSSEN**  
underholder med  
musettejener og klassisk

DeNice viser efterårsmoden

#### MENU

Velkomstdrink  
Stort lækker fiskesbord  
Grønt m/sauce calvados  
Desserttallerken  
Kaffe

Alt inkl. 285,-

EREMITAGE  
Hotel



# Birkerød Avis

Tirsdag den 15. september 1992

Nr. 38 - 41. årgang

## Bal i Birkerød

Et nyt og festligt initiativ fra Kulturelt Samråd

Som omtalt i annonce andet sted i bladet er der nu mulighed for at komme ud og danse til levende musik, og vel at mærke, uden at det behøver at koste en formue.

Ideen til dette arrangement opstod, da to af KSA's medlemmer ved en julefest oplevede de seks unge musikstuderende, der udgør Jolly Days, og blev så begejstrede for deres præstation, at de straks besluttede, at der måtte resten af Birkerød have lejlighed til at opleve. De seks unge har spillet sammen i flere år og er utroligt alsidige, de spiller alt fra folklor over evergreens og musette-musik til rock - kort og godt: god og festlig populær dansemusik, som

også de unge på 40 og derover kan danse til.

JOLLY DAYS bliver anført af den jugoslaviske harmonikaspieler Leo Nika, som netop er vendt hjem fra Miami, hvor han har haft kæmpesucces, og Morten Rossen, som 15. juni fik 50.000 kr. fra Simon Spies fonden og 2. august akkompagnerede Luciano Pavarotti på Rosenborg Eksercerplads.

Da arrangørerne gerne har villet gøre det så morsomt og afvekslende som muligt, bliver der også lejlighed til at danse nogle lere folkedanse under kyndig vejledning af Birkerød Folkedansforening. Ligeledes vil Leo Nika instruere i kadde-

dans fra Balkan.

Der vil være mulighed for at købe varme og kolde drikke samt købe snacks og sandwich.

Musikken - som altså bliver udført af musikere i verdensklasse - er så festlig underholdende, at det ikke er nødvendigt at danse hele tiden, man kan lytte til den som herlig underholdning.

Men der vil også være underholdning i form af lystige fællessange og måske en lille overraskelse ind imellem.

Vis nu, at Birkerød ikke er en soveby. Mød op til denne herlige aften.

Lad byen blive en danseby næste fredag aften. Baltegnet koster kun 30 kroner.



Det er det herlige unge band Jollydays, der spiller op til dans og sang og underholdning på fredag i Toftevangskolen. Kulturelt Samråd står bag den gode ide.

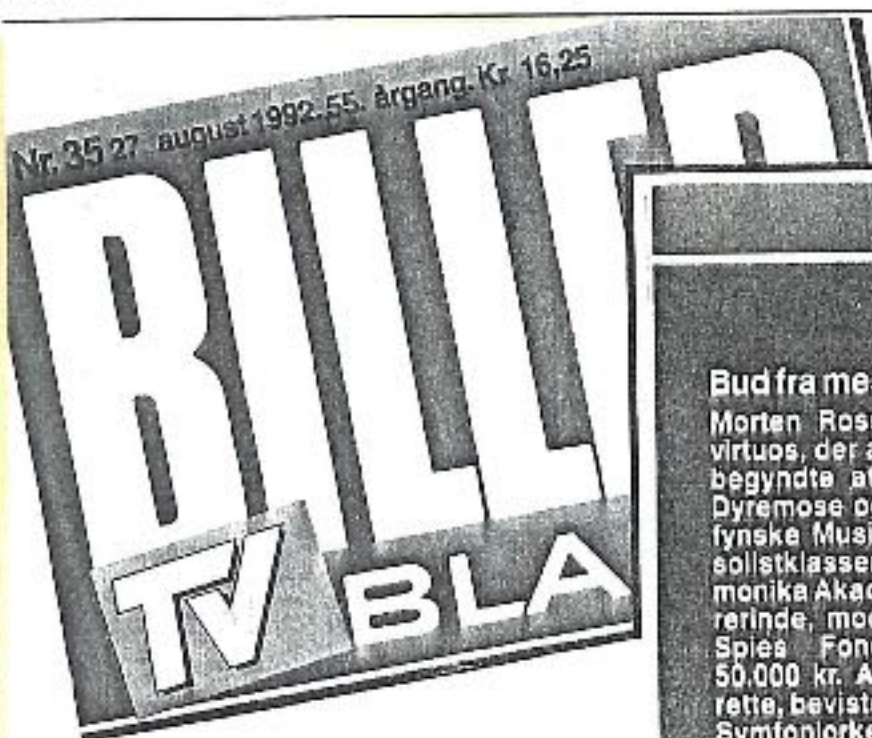

### Bud fra mesteren

Morten Rossen, ung harmonika-virtuos, der allerede som seksårig begyndte at spille hos Jeanette Dyremose og nu studerer ved Det fynske Musikkonservatorium og i solistklassen ved Det danske Harmonika Akademi hos sin gamle lærerinde, modtog i sommer Simon Spies Fondens Musikpris på 50.000 kr. At pengene gik til den rette, beviste Morten, da Radioens Symfoniorkester for kort tid siden sendte bud efter ham. Verdens-tenoren Luciano Pavarotti ønskede orkestret udvidet med en harmonika til to af sine numre, da han nylig sang foran Rosenborg, og så sprang Morten til, selv om han måtte afbryde sin ferie på Cypern. Mesteren var begejstret for den unge virtuos, der her akkompagnerer »Kongen af det høje C« under koncerten. Foto: CAMILLA BLOCH



## Bal i Birkerød - en kæmpe succes

- Det var vel med en vis usikkerhed, at vi i Kulturelt Samråd besluttede at arrangere et rigtig gammeldags bal, men vi mente at der måtte være et behov hos

de »voksne« mellem 40 og 80 for at komme ud og more sig lidt på en hyggelig og uforpligtende måde, og frem for alt til god levende musik, siger Kirsten Benn fra arbejdsgruppen, som arrangerede festen. Og det viste sig heldigvis, at sådan forholdte det sig.

- Vi fik en masse glade tilkendegivelser og opfordringer til at lade det blive en tilbagevendende begivenhed i byens kulturliv.

Der var ca. 130 gæster ved de mange borde, som Ruth Flor Kjeldsen havde pyntet smukt med lyng og pastelfarvede dug og lys. Christian Marup Jensen fra Kulturelt Samråd ledt velkommen. Derefter startede festlighederne på den flotteste måde med Jeanette Dyremose og Det Danske Harmonika Ensemble, som to dage før havde fejret deres 15 års jubilæum.

Derefter overtog Jolly Days og dansen gik livligt til det sluttede lidt over midnat. På et tidspunkt stillede man op til folkedans, under ledelse af Lizzie Madsen fra Birkerød Folkedanserforening, og her var næsten alle med, damerne - som var i overtal, kunne sagtens danse med som »herrens«, så salen var næsten for lille. Senere spillede Leo Nika op til Balkandans.

Der var gæster i alle aldre og også nogle unge, hvilket glædede arrangørerne meget. Det var glædeligt, når generationerne kan more sig sammen på en god og naturlig måde. Blandt gæsterne var også kulturudvalgsformand, Alice Clausen, der udtalte sin glæde over den succes hele arrangementet fik.

Arrangørerne siger tak til de unge musikere, der med deres livsglæde og emnente dygtige spil gjorde denne aften til det der blev - en bragende succes!

mellem

os sagt

Birkerød Avis

Tirsdag den 6. oktober 1992

Je Uede Voerbaa  
TLF.: 31 23 16 11 LOKAL 258





15 års jubilæum kunne Jeanette Dyremose og hendes Det Danske Harmonika Ensemble fejre den 23. september 1992, for da var det præcis 15 år siden ensemblet afholdt dets første prøve i 1977. Torben Nielsen har netop fotograferet ensemblet til Birkerød Avis. I midten Heigi Dyremose ved trommerne, og th. for ham Jeanette Dyremose og Morten Rossen. I rundbue fra venstre Heidi Hansen, Unesco World Champion 1990, Suzette Hansen, Charlotte Britt Hansen - musikleder v./Harmonikacentret i København, Kim Hansen, Carsten Holbek, Hans Jørgen Holbek, Anders Vesterdahl - Unesco World Champion 1991, Katrine Rossen, søster til berømte Morten Rossen og Majken Bell. Jubilæet fejredes med matiné i Toftevangskolens Festsal i lørdags, med efterfølgende Bal i Birkerød med Jolly Days, bestående af unge studerende ved Birkerøds Det Danske Harmonika Akademi.

POLITIKEN \* 16. juni 1992

## Livsglæde bliver til klingende mønt



Lishet Dahl fik revyprisen på 50.000 kr. af Janni Spies-Kjøer (th).

Lørdag den 15. august 1992

• Frederiksborg Amts Avis

### Birkerød Farum

# En stjerne i svøb

På tomandshånd med harmonika-stjernen Morten Rossen

**BIRKERØD:** Han har henrykket verdensstjernen Pavarotti. Han har spillet for fulde sale i østlandene. Han tryller på tangenterne i Ole's Familiehave i Tivoli i øjeblikket. Og han er ikke bleg for at give den som gademusikant på Strøget i København - sådan bare for sjov.

Morten Rossen, 21, og harmonikastuderende ved konservatoriet i Odense og Det Danske Harmonika Akademi i Birkerød, er om ikke et musikalsk geni, så ihvertfald et talent udover det sædvanlige.

Den første harmonika fik han allerede mellem hænderne som syv-årig. Siden har han ikke sluppet den. Med undtagelse af, når det gjaldt hans anden hobby: styrketræningen.

Det kræver nemlig en god fysisk form at spille på harmonika, siger Morten Rossen og lyser op i et glad drenge-smil og viser den gamle garage, som nu er indrettet til et helt lille styrketræningscenter med boksebold, kondicykel og adskillige vægte m.v.

Det hele startede med, at min storebror Anders spillede harmonika hos Jeanette Dyremose. Det så sjovt ud, og så ville jeg også være med. I starten øvede jeg et par timer om dagen, men er nu oppe på fem-seks timer. Hvis du skal nå noget, skal der være disciplin, fortæller Morten Rossen, som stadig har Jeanette Dyremose som lærer på Det Danske Harmonika Akademi, og han lægger ikke et øjeblik skjul på hendes betydning for hans harmonikaspil.

Jeg har haft en utrolig god lærer i Jeanette. Han er formentlig verdens bedste til at undervise harmonika, lyder det respektfuldt fra Morten Rossen, der allerede nu kan tjene så meget ved sit spil, at han ikke behøver studieløn for at gennemføre sin



For harmonikastjernen Morten Rossen har det største musikalske højdepunkt hidtil været koncerten med Pavarotti i København, hvor han akkompagnerede verdensstjernen.

klassiske uddannelser.

Men dermed ikke sagt, at klassisk musik er et og alt. På pladecellen i villaen, hvor han bor med sin far og storebroderen Anders, finder man musik af bl.a. Beatles, Bruce Springsteen, Anne Linnet, Sanna Salmansen, Michael Falch og Elton John. Selv er han med i et fritidsband, der spiller rock og Balkan-musik. Og orkesteret består af noget så udsædvanligt som seks harmonikaspillere og en trommeslager.

Morten Rossen er ikke er i tvivl om, at harmonikaen skal blive hans levevej. Men fremtiden kan godt synes vanskel-

Harmonikaen er et meget specielt instrument og ikke særligt gammelt, hvorfor der heller ikke er ikke komponeret ældre musik for instrumentet. Derfor må jeg sætse på en karriere som solist, der lejlighedsvis spiller med symfoniorkestre og i kammermusik-sammenhænge, hvor der efterhånden findes en del nyere værker, fortæller Morten Rossen, der ikke et sekund er i tvivl om svaret, da journalisten spørger til hans hidtil største musikalske oplevelse.

Det var helt klart at akkompagnere Pavarotti. Han er en verdensstjerne. Det var sjovt at arbejde sammen med

ham. Han er utrolig professionel, og det var en oplevelse at se den autoritet, han kom med til prøverne, fortæller Morten Rossen.

Og noget tyder på, at oplevelsen var gensidig. Under prøverne blev Pavarotti så begejstret for Mortens harmonikaspil, at han bad om, at lyden blev slruet op. Det bad bad han ikke om ved koncerten forleden i Stockholm. Her gav Pavarotti harmonikaspi- leren det røde kort, da han ikke kunne honorere verdensstjernens krav.

af Libbie Fjelstrup  
Foto: Søren Jensen

Sol over Dannevang giver lavvande i charterkassen, men det forhindrer ikke Simon Spies Fonden i at være gavmild. I går honorerede man en række danskere med tilsammen en mill. kroner, og endnu en mill. blev desuden doneret til Helsingør Kommune med det formål at få sat skik på Svingelport Plads, hvor formanden i sin tid voksede op. Når pladsen om et år er bygget om til rekreativt område, vil den tage navneforandring til Simon Spies Plads.

De gode penge skiftede hænder i vinterhaven på Ny Carlsberg Glyptotek i København. Janni Spies-Kjøer overrakte legater til to videnskabelige forskere, dels afdelingslæge på Rigshospitalets kirurgiske afdeling, Lars Bo Svendsen, som modtog 100.000 kr., dels overlæge dr. med. Jørgen Henriksen ved Statens Serum Institut - han modtog 250.000 kr. Begge forsøker i mave-tarm sygdomme. Til stud. polyt. Nikolaj Skallerud Bjørner fra Danmarks Tekniske Højskole var der 100.000 kr. til et studieophold på Stanford University i Californien, og inden for kunst og kultur var der af-

sat otte gange 50.000 kr. til henholdsvis Lishet Dahl og Søs Fenger (den harmonika-studerende Morten Rossen-Jørgensen, Det Fynske Musikonservatorium Jazz-bassisten Christian Minh Doky (til indkøb af en ny bas), amatør danserne Charlotte Jørgensen og Jens Werner, musikstuderende Karin Andersen fra Vestjysk Musikonservatorium, koreograf Randi Patterson, som etablerede Nyt Dansk Danseteater, samt Kenneth Stenlund, der er showdanser og koreograf. Fonden havde desuden ønsket at uddele en pris til en artist, men opgav, fordi de ikke fandt en egnet person.

Til gengæld var der vølgende modtagere til både 'Livsglædens Pris' og 'Solskinsprisen'. De livsglåde, som fik 100.000 kr., var ikke færre end 50 flyvende piger og drenge fra gruppen 'De flyvende Århus Gymnaster', mens solen skinnede på familien Jørgensen med 50.000 kr. Jørgensens er far, mor og tre børn - alle aktive i Virum-Sorgenfri Håndboldklub.

## BAL I BIRKERØD

Fredag 25. september kl. 20.00 i Toftevangskolens festsal

JOLLYDAYS

spiller populær dansemusik

Instruktion i nemme folkedanse v/Birkerød Folkedansforening.

Drikkevarer og småfortæring til rimelige priser.

Baltegn 30 kr. ved indgangen.

Arr: Kulturelt Samråd

theater zwickau

Donnerstag, 11. Juni 1992, 18.30 Uhr  
Gewandhaus

## SONDERKONZERT

mit dem Orchester des theaters zwickau  
in Zusammenarbeit mit der Dänischen Akademie  
für Harmonikainstrumente

Dirigent:  
Musikdirektor Albrecht Hofmann

Solist:  
Morten Rossen, Akkordeon (Dänemark)  
WORLD CHAMPION  
UNESCO-Wettbewerb 1989, Wiesbaden

Das Konzert wird für die Produktion einer CD  
von der Dänischen Harmonika Akademie aufgezeichnet.

## PROGRAMM

Wladislaw Solotarjew  
Partita  
Allegro  
Grave - marcia funebre  
Andantino  
Presto

Bronislaw Przybylski  
Concerto classico  
für Akkordeon und Orchester  
Allegro vivace  
Andante sostenuto  
Moderato (Thema mit  
12 Variationen)

Pause

Wjatscheslaw Semjonow  
Don Rhapsodie  
Maestoso  
Presto con brio  
Maestoso vivace

Sven Erik Warner  
Tango Etüde Nr. 2

Jeanette und Lars Dyremose  
Impromptu

Per Nørgård  
Recall  
Konzert für Akkordeon und Orchester  
Cantico antico  
Villanesca  
Rondino

Morten Rossen, geboren 1971, begann mit sechs Jahren bei der Pädagogin Jeanette Dyremose, Leiterin der Dänischen Akademie für Harmonikainstrumente in Kopenhagen und des berühmten DET DANSK HARMONIKA ENSEMBLES, das Akkordeonspiel zu erlernen. Als Mitglied dieses Ensembles war er an erfolgreichen Tourneen in den USA, in Canada, Deutschland, Bulgarien, Polen, Schweden und Norwegen beteiligt, als Akkordeonsolist begeistert er das Konzertpublikum in aller Welt.

Morten Rossen ist erster Preisträger nationaler und internationaler Wettbewerbe (Klingenthaler Akkordeonwettbewerbe, Wettbewerbe des UNESCO-Weltverbandes). Sein Studium absolviert er an der Hochschule für Musik „Carl Nielsen“ in Odense und gleichzeitig an der Dänischen Akademie für Harmonikainstrumente bei Jeanette Dyremose.



# Birkerød Avis

Nr. 39 - 41. årgang

Tirsdag den 22. september 1992

## Birkerød Bal med overraskelse

Kulturelt Samråds nye og festlige initiativ Bal i Birkerød, finder sted i Toftevangskolens Festsal fredag den 25. september kl. 20.00, - se annoncen andetsteds i bladet - kan nu byde på den helt store overraskelse.

Det er lykkedes arrangøren at formå Jeanette Dyremose og hendes Det Danske Harmonika Ensemble, at indlede ballet med 20 minutters festlig rytmisk fyrværkeri-ouverture, som man både kan danse - eller blot lytte til, alt efter lyst, behov og temperament.

Arrangøren fandt ud af, at den 23. september netop er 15 år siden Jeanette Dyremose startede sit nu verdensberømte ensemble, - så Bal i Birkerød kan samtidig være med til at fejre JD & DDHE's 15 års jubilæum.

Ensemblet grundlagdes 23. september 1977. Det blev sammensat af medlemmer af forskellige børneharmónikaorkestre, som Jeanette Dyremose havde startet rundt om på kom-

munale musikskoler, hvor hun dengang underviste. Allerede to måneder efter vandt ensemblet i Rotterdam 1. pris og det hollandske kulturministeriums guldmedalje, for deres præstation i ensemblespil, kunstklasse. Der var 3000 konkurrencedeltagere. Siden dengang har der ideelt været bud efter de unge harmonikaspillende danskere, som siden har gennemført succesrige koncertrejser i Danmark, Holland, Tyskland, Polen, Bulgarien, Norge og Sverige. I sommeren 1981 gennemførte de en 9-ugers tournee i USA og Canada. 25 koncerter i 15 stater. Ved den afsluttende Open Air-koncert i Milwaukee, Wisconsin, var der over 100.000 tilhørere. I årene efter blev ensemblet gang på gang inviteret til Amerika, og i oktober 1986

lykkedes det endelig at få tid til en gentagelse af USA/Canada tourneen. 30 koncerter på 30 dage - fra Toronto i Canada, gennem USA til San Francisco og Los Angeles - hvor de sidste koncerter fandt sted i »Disneyland« og »Hollywood«, hvor ensemblet fik flere tilbud om at slå sig ned et stykke tid for at medvirke i diverse filmprojekter. Dette måtte dengang afvises, fordi samtlige ensemblemedlemmer var skolebørn.

I dag er Jeanette Dyremoses ensemble verdens mest efterspurgt, og med starten af Birkerøds Det Danske Harmonika Akademi i 1990, er netop vores by blevet et internationalt harmonikacentrum. Ikke mindre end 3 Unesco World Champions studerer ved akademiet, ligesom også det jugoslaviske harmonikaefenomen Lelo Nika har fundet vej til Birkerød. Både han og Morten Rossen - (det er ham med Janni og pavarotti) - og 10 andre studerende fra harmonika-akademiet spiller med ved Bal i Birkerød.

E K S T R A B L A D E T

16. juni 1992

# JANNI ROLIGAN

Rød-hvide farver prydede rejsedronningen ved uddelingen af årets Simon Spies legater

- Nej, jeg har ikke syet det selv. Jeg har ikke haft tid. Men jeg har da i høj grad haft indflydelse på designet, smilede Janni Spies-Kjær, da hun i går formiddag tropede op på Glyptoteket i København iført Danmarks formentlig dyreste, men også smarteste roligan-dress:

Kort, stram, hvid nederdel og rød jakke med hvide kanter og krave og hvidt omkring de fire store knapper. Rigtig 'dansk-rødt' på

læberne og om halsen et par hvide perlekæder. På hænderne (en stund) hvide skindhandsker, og på fødderne hvide pumps. Kun klaphånden manglede - og det var ganske passende, for egentlig er der jo ikke så meget at klappe af efter Sveriges ærgerlige 1-0 over os i søndags.

Roligan-Janni havde fulgt kampen i radioen - 'det er egentlig mere spændende end på tv' - og kaldte det

svenske mål for 'pøkkers ærgerligt'.

## SØS SANG

Klappet blev der nu alligevel på Glyptoteket, da Janni - som i går var mere Spies end Kjær - for femte år i træk lod en mild pengeregner fra Simon Spies Fonden dryppe på en række mere eller mindre kendte danske kunstnere, forskere og idrætsfolk. I alt en million kroner skiftede ejer.

# Familie Journalen

FRA THULE TIL GEDSER - ved OLE V.



- Velkommen til "De drikker, vi spiller"!

Zwickauer Zeitung

Mittwoch, 10. Juni 1992

## Akkordeon-Weltmeister

ZWICKAU. - Jung, sympathisch und schon international bekannt ist Morten Rossen. Mit sechs Jahren begann er bei der Akkordeonpädagogin Jeanette Dyremos, die Gründerin und Direktorin der Danischen Akkordeon Akademie Kopenhagen und Professorin an der Hochschule für Musik „Carl

Nielsen“, das Akkordeonspiel zu erlernen.

Als Mitglied des weltberühmten dänischen „Det Danske Harmonika Ensembles“ nahm er an erfolgreichen Tourneen durch die USA und Europa teil. Als Solist begann Morten Rossen die internationalen Konzertbühnen zu erobern. Er ge-

wann viele Wettbewerbe in seiner Heimat, beim Unesco-Weltverband und ist Preisträger des Internationalen Klingenthaler Akkordeonwettbewerbes.

Eintrittskarten gibt es beim Theaterservice (Telefon 26009) und an der Abendkasse. Das Konzert in Zwickau wird außerdem auf CD aufgenommen.

alle sætter pris på - både publikum, presse, og så dem, der deler priser ud - var også blandt dagens prismodtagere. Hun fik Simon Spies Fondens Revy-pris på 50.000 kroner til brug for studie- og inspirationsrejser i udlandet. Hvordan pokker hun så ellers skal få tid til at rejse... Men glad var hun, selvfølgelig. 'Skænt' lød hendes enkle kommentar til prisen.

Livsglædens Pris på 100.000 kr. gik til De Flyvende Århus Gymnaster, et halvt hundrede drenge og piger i alderen 8-20 år. For adskillige af de alleryngste gymnaster var selve mødet med Janni - det at få hendes autograf, at 'få lov' at tale med hende og tage billeder af hende med de rødebragte lomme-kameraer - dagens absolutte højdepunkt.

I øvrigt satte roligan-Janni pris på den musikstuderende - og formentlig kommende opera-stjerne - Karin Andersen, den 23-årige bassist Christian Minh Doky (bror til jazz-pianisten Niels Lan Doky), den bare

21-årige harmonika-studerende Morten Rossen-Jørgensen, en handholdglad familien Jørgensen fra Virum-Borgenfri, danserne Charlotte Jørgensen og Jens Werner, showdanser og koreograf (bl.a. for Linje 3.) Kenneth Stenlund, danseren og koreografen Randi Patterson, der alle modtog 50.000 kroner. Stud. polyt Nikolija Skallerud Bjørner modtog det Naturvidenskabelige Æreslegat på 100.000 kroner. Det Lægevidenskabelige Æreslegat, ligeledes 100.000 kroner, blev med glæde modtaget af afdelingslæge Lars Bo Svendsen, Rigshospitalets kirurgiske afdeling C, mens overlægen Jørgen Honrichsen på vegne af Statens Serum-institut tog imod det Lægevidenskabelige Forskerlegat på en kvart million.

AF ANNE-METTE GREGERS  
FOTO:  
MOGENS BERGER



## Pavarottis danske harmonika-virtuos

■ Mon ikke de fleste Pavarotti-fans opdagede, at den store italienske tenor under et par af numrene blev ledsaget af harmonika-toner. De blev fremtryllet af unge Morten Rossen, der begyndte på dette specielle koncertinstrument allerede som 6-årig. I denne sommer modtog han Simon Spies Fondens "Musikpris 1992" på 50.000 kr. Og i august måtte han så afbryde sin ferie på Cypern, da Danmarks Radio opfordrede ham til at spille ved Pavarottis succeskoncert på Rosborg Ekeærceplads, hvor han her ses med sin - naturligvis - italienske koncertharmonika. Lige bag ved verdenstenøren. Foto: Carl de Blix

Nr. 38 14. september 1992 116. årgang Kr. 15,25



Morten Rossen, der Juniorenweltmeister im Akkordeonspielen, kommt am 11. Juni um 18.30 Uhr ins Gewandhaus

**GAVEREGN**  
- Søs har en afsindig god stemme. Jeg tror faktisk, jeg har alle hendes plader. Men i det hele taget køber jeg næsten altid de nye, danske plader, siger Janni. Travle Lisbet Dahl, som

# BAL I BIRKERØD



Er du til moderne

Er du til gammeldaws

Er du til folkedans

ELLER til rytmisk ?

ER DU MELLEM 20 OG 80

Underholdning, sang, dans,  
musik i VERDENSKLASSE

Småfortæring til rimelige  
priser.

Program:

Opfordring til dans  
Rytmisk schlager-danse-runde  
Sjælere til lys på bord  
Folkedans som her til lands  
Herlig sang til bagerklang  
Bal Musette à la Provence  
Balkanske bryllupsdansen

Baltegn kr. 30  
v/indgangen.

TOFTEVANGSKOLEN

fredag 25.sep. kl. 20.00

Arrangør: Kulturelt Samråd

• POLITIKEN • Lørdag 17. april 1993

## Harmonikaer dyster

Af Jan Andersen

FLERE END 150 musikere fra hele Europa samles i weekenden på Birkerød Rådhus for at dyste på harmonika om Dyremose-prisen. Det er femte gang at konkurrencen afholdes, men denne gang har den internationale tilslutning helt overvældet arrangørerne, der intet har gjort for at slå på tromme for konkurrencen. Ud over de danske deltagere kommer der harmonikaspillere fra Tyskland, Slovakiet, Ungarn, Østrig og så fjerne egne som Vietnam. Alle gæster indkvarteres privat.

Fra i eftermiddag og frem til premieoverrækkelsen søndag aften auser og bruser luften gennem bælgebene i de mange harmonikaer i Biblioteket, Birkerød Rådhus. Her er kombattanterne inddelt i flere kategorier, der adskiller juniorer og seniorer, så de mere elite-betonede og jævnbyrdige musikere dyste med hinanden og ikke møder harmonikaspillere i en lettere vægtsklasse, hvor glæden ved at være med tæller mest.



### Verdens bedste

ODENSE: Da Janni Spies gav årets musikpris på 50.000 kroner til Morten Rossen, harmonika-studerende på Det Fynske Musikkonservatorium, var det samtidig en cadeau til ensemblet "Bælgrosen", der med rette regnes for verdens bedste harmonika-korps, som er efterspurgt over hele kloden. De unge dygtige musikere ledes af Jeanette Dyremose, som her står i midten. Hendes pristager-elev, Morten Rossen, er øverste mand til højre.

Det sker i  
Danmark

Ved ERIK ALEXANDER

Anspruchsvolles Solistenkoncert

## Sphæriske Klänge am Akkordeon

ZWICKAU. - Mit einem Sonderkonzert des Orchesters des „theaters zwickau“ wurde die Konzertsaison 1991/92 beendet. Für manchen Besucher ungewöhnlich war, als Soloinstrument ein Akkordeon zu hören. In Zwickau hat dieses Instrument vor allem durch die pädagogische und kompositorische Leistung von Helmut Reinbothe viele Freunde. Nun gab es die Möglichkeit, einen besonders talentierten jungen Künstler zu erleben: Morten Rossen aus Dänemark.

Der erst 21 Jahre alte Kopenhagener Musikstudent gehört bereits zu den erfolgreichsten Akkordeonsolisten. Das Zwickauer Konzert unter Leitung von Musikdirektor Albrecht Hofmann umfaßte zum einen Solostücke und Konzerte für Akkordeon und Orchester. Es gab ausschließlich slawische und skandinavische Kompositionen.

Schon in der einleitenden „Partita“ von Wladislaw Solotarjew, einem experimentierfreudigen Stück, konnte der Solist seine außergewöhnlichen technischen Fertigkeiten demonstrieren. In dem teilweise an Prokofjew anknüpfenden „Concerto classico“ von Bronislaw Przybylski zeigt Morten Rossen nicht nur vielfältige Möglichkeiten an unterschiedlichen Klangfarben, sondern auch eine reife gestalterische Leistung, ebenso wie bei der „Don Rhapsodie“ von Wjatscheslaw Semjonow. Abschließend vereinigten sich Orchester und Solist noch einmal in Per Nørgårds „Recall“.

Lobenswert war auch die Leistung des Orchesters, das unter der sicheren Leitung von Albrecht Hofmann konzentriert, intonationstreu und mit sichtlicher Musizierfreude dem Solisten ein zuverlässiger Partner war.

Der sympathische junge Künstler, der auch als „Paganini des Akkordeons“ bezeichnet wurde, bedankte sich für den stürmischen Applaus mit zwei brillanten Zugaben. Dr. Eberhard Müller

# Ude og Hjemme

Nr. 28. 6. juli 1992. 67. årgang. Kr. 15,25

# Sensationel pris til Morten Rossen

Simon Spies Fonden gav Musikprisen 1992 på 50.000 kr. til Morten Rossen fra Det Danske Harmonika Akademi i Birkerød.

Det tør siges at Jeanette Dyremose har haft vind i sejlene, siden hun den 16. januar 1990 i Birkerød startede sit Det Danske Harmonika Akademi. Der har vundet med små og større priser og legater til akademiets studerende, men den 15. juni toppede succesen, da rejseudrømmingen Janne Spies overrakte Morten Rossen årets musikpris på kr. 50.000,-. Det er intet mindre end en sensation, at netop en harmonikaspieler modtager en så stor legatportion, men med den brede internationale succes Morten pt. oplever, kan man forstå, at de vidtskuende Spies-folk fik øje på ham.

Han er netop vendt hjem fra Zwickau i Tyskland, hvor han gav koncert i byens Gewandhaus, sammen med Zwickauer Symfonikerne under Albrecht Hofmann. I programmet indgik to koncerter for harmonika og orkester - en polsk koncert, samt vor berømte danske komponist Per Nørgårds harmoni-

koncert RECALL. Med sig på Tysklandsrejsen havde Morten Rossen en svensk tonemester, dennes jugoslaviske assistent samt Lars Dyremose. De to harmonikakoncerter skulle optages live til Morten Rossens første CD, og solisten spillede så sikkert og musikalsk, at begge koncerter gik sikkert i kassen. Publikum honorerede med megen lang bifald, så Morten måtte give ikke mindre end tre ekstranumre, og selv derefter blev publikum siddende og klappede meget længe efter, uden at ville forlade salen.

På samme måde gik det da Morten i december 1991 gæstede Rusland, og ligeledes på koncertrejser i Polen i april måned i år.

Alle koncertrejserne klarer Morten ved siden af studierne på både Det Danske Harmonika Akademi i Birkerød og Det Fynske Musikonservatorium. Han har netop afsluttet eksamen i klaver, og her blev han

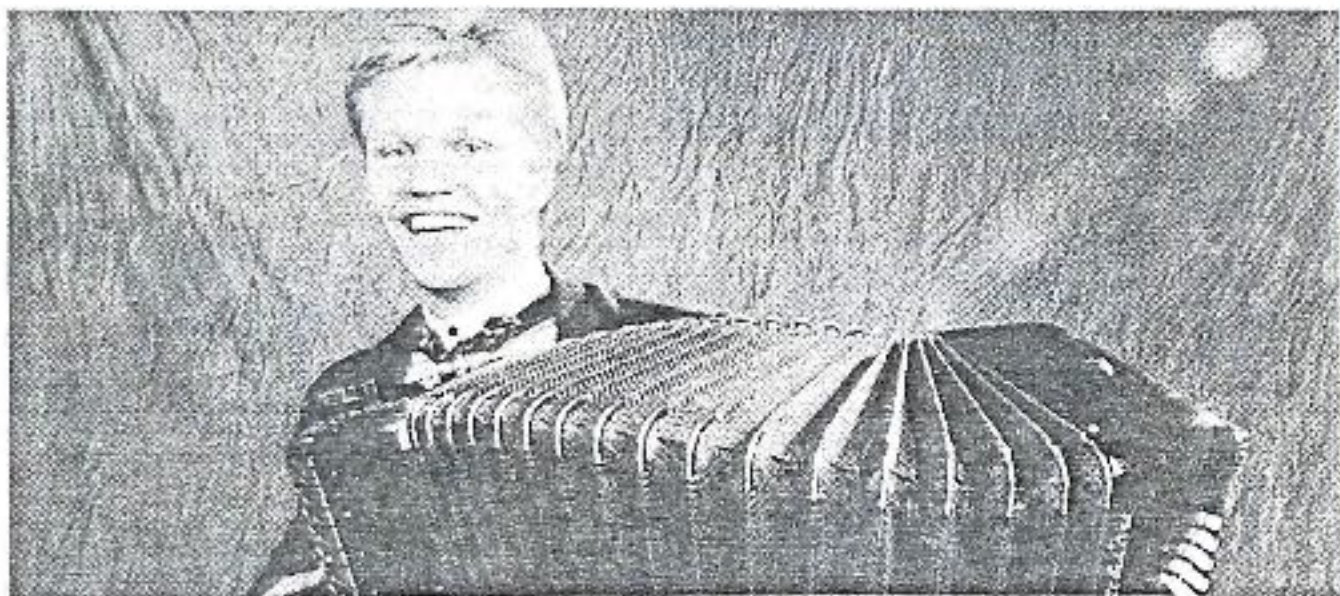

Morten Rossen fik årets musikpris på kr. 50.000,- af Simon Spies Fonden. flot, flot.....

belønnet med karakteren 11, som er en sjælden høj karakter for instrumentalt bifag. Ved siden af spiller Morten flittigt rundt omkring på sin nye franskbyggede harmonika Jeanette & Lars Musette. Dette instruments meget specielle klang kan man høre sommeren i gennem i Tivoli-etablissementerne Promenaden, Intermezzo og Oles Familiehavn, hvor Birkerød Harmonika Akademi's studerende underholder på skift.

På lørdag kan man høre Morten Rossen med hans musette-harmonika på Statoiltanken på Bistrupvej, hvor han fra kl. 10.00 formiddag underholder sammen med venen fra akademiet Helgi Dyremose, der spiller trommer.

## Birkerød Avis

13./14. Juni 1992

2E8886

# Zwickauer Tageblatt

DIE ZEITUNG FÜR ZWICKAU · GLAUCHAU · WERDAU

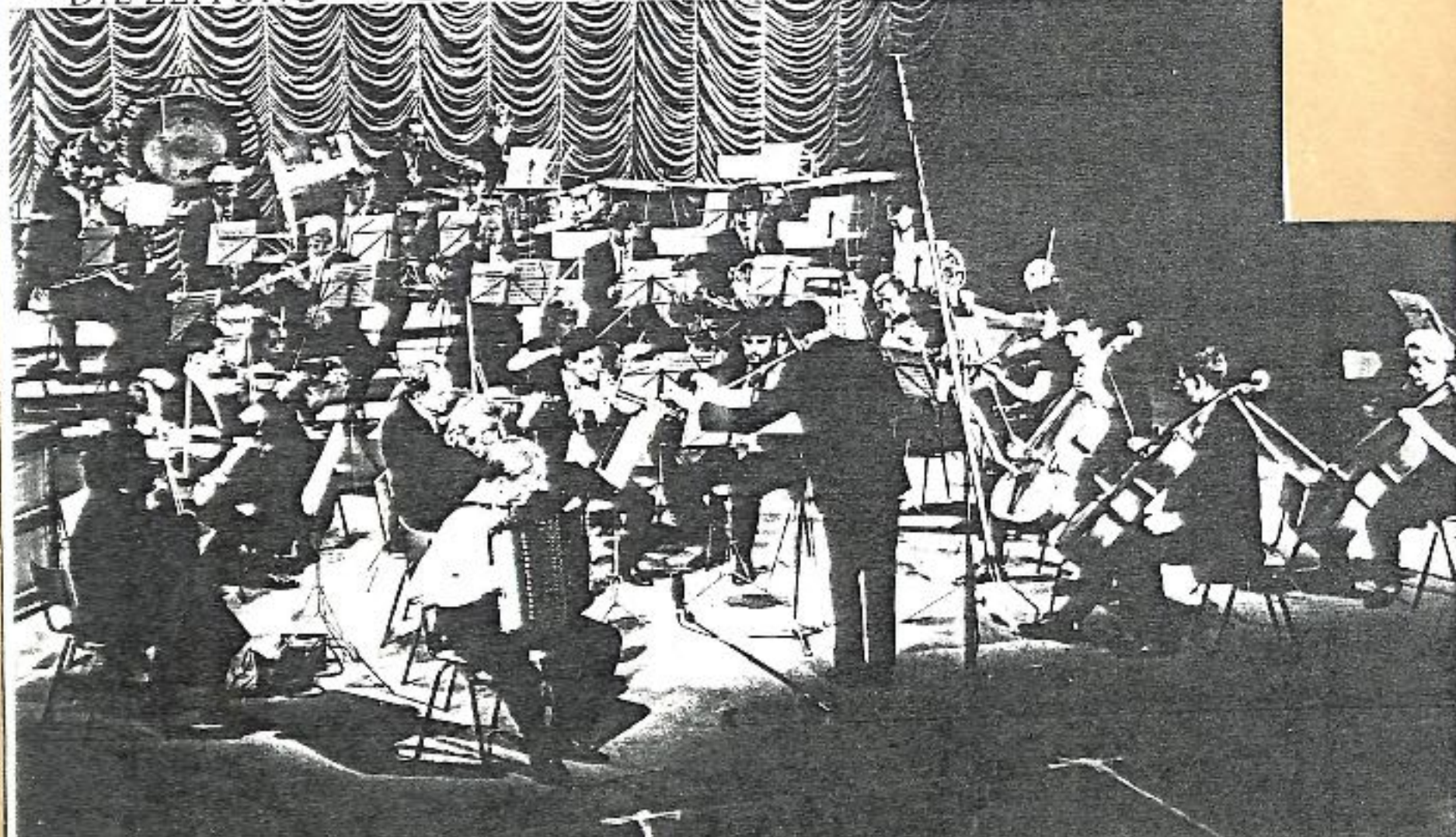

# Morten Rossen lod harmonikaen »syng« for Pavarotti

Med få dages varsel blev Morten Rossen kastet ud i en stor harmonikaopgave med mester-tenoren Luciano Pavarotti.

Morten Rossen, Allerøds dygtige harmonikaspiller med høj international klasse, har fået yderligere en stor anerkendelse for sin musikalske kunnen.

Det skete da han i sidste uge blev kaldt hjem fra en familieferie på Cypern for at indøve to numre til mester-tenoren Luciano Pavarotti's store koncert på Rosenborg Eksercerplads.

Ved koncerten med Pavarotti og Danmarks Ra-

dios Underholdningsorkester under ledelse af Børge Wagner, indgik bl.a. to harmonikanumre i slutningen af programmet. Det var numrene "Mama" og "Non ti scordar di me" - hvoraf Morten Rossen i sidstnævnte sang skulle indlede med en harmonikasolo.

Det var DR's musikproducer Andy Sundstrøm og musikinspektør Marianne Mau, der ønskede den celebre opgave udført af Morten Rossen, der for nylig blev en populær modtager af Simon Spies Fondens legat på 50.000 kr.

Men det holdt hårdt. Først efter et større detektivarbejde lykkedes det Marianne Mau at finde frem til Mortens opholdssted på

Cypern. Den unge harmonikavirtuos var straks frisk på opgaven og afbrød sin ferie midt på ugen for at kunne tage del i prøverne sammen med underholdningsorkesteret og Luciano Pavarotti.

Forståeligt nok var koncertimpresario Lars Dyremose og hans kone Jeanette Dyremose, som gennem mange år har været Mortens lærer såvel på Det Danske Harmonika Akademi som ved Det Fynske Musikonservatorium, meget stolte og overrumpede over den store anerkendelse af såvel mesterleven, som Harmonika Akademiets arbejde.

— Det er bare helt forrygende var Lars Dyremoses kommentar, da han umiddelbart efter selv at være kommet hjem fra ferie fik den glædelige nyhed.

Samtidig lå der ikke færre end seks jobs i ferieposten til Akademiets dygtige harmonikaelever.

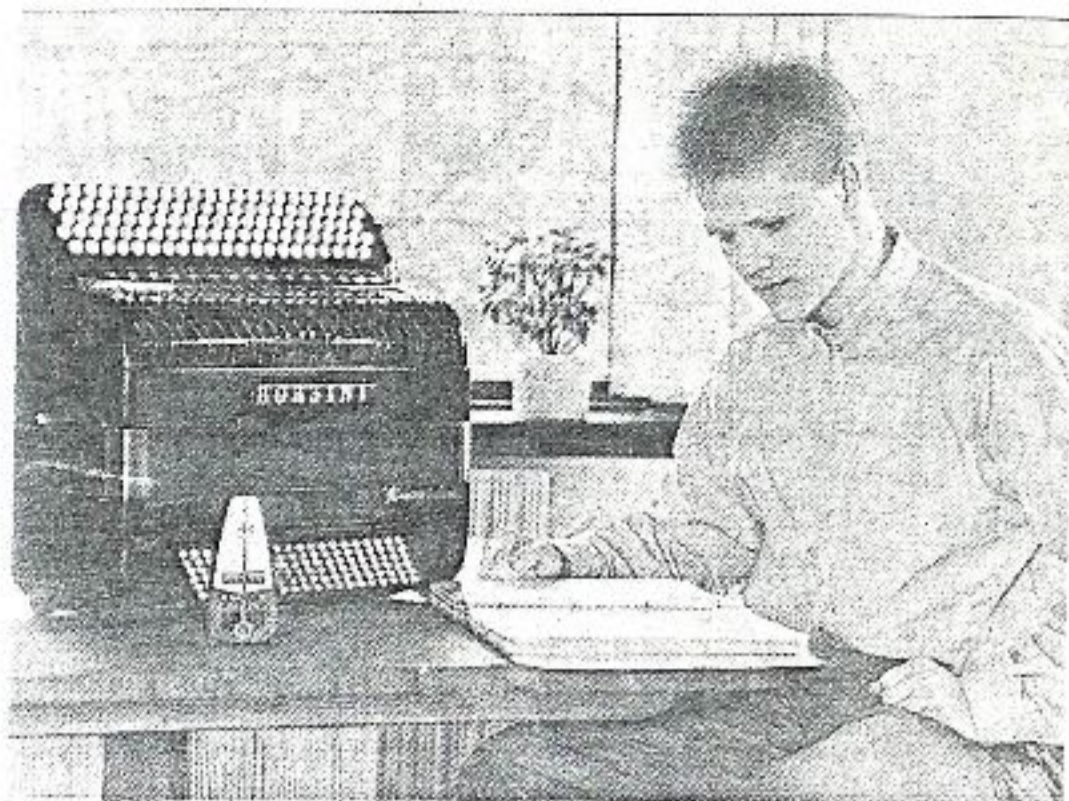

Midt i ferien fik Morten Rossen travlt med at lære to nye melodier til Luciano Pavarotti-koncerten på Rosenborg Eksercerplads.

— Så det tegner bare til at blive alle tiders sæson, mente Lars Dyremose, der var helt overbevist om, at Morten Rossen ikke ville have de mindste problemer med på så kort tid at få lært det nye stof til Pavarotti-koncerten.

— Hvis der er én der kan klare sådan en opgave, så er det ham, fastslog Lars Dyremose.

Ska

Allerød Posten  
Onsd. 5. aug. 1992

Morten Rossen:  
"Kæmpe oplevelse at være med i Pavarottis show"

Efter den vellykkede koncert søndag aften havde euforien knapt fortaget sig da Allerød Nyt mandag morgen snakkede med Morten Rossen.

— Det var bare en kæmpe oplevelse, mente den 21-årige musikbegavelse fra Falkevang, der kun fik en halv dags forberedelse til den store opgave.

Den må betegnes som den foreløbige største appelsin i turbanen, der ellers rummer det meste af en kasse.

Pavarotti var så begejstret for Mortens 16-takter solostart i det ene af numrene, at han ville have mere lydstyrke på.

— Så der var ikke andet at gøre end at få skruet op og så ellers bare trække til, sagde Morten, der under prøven og koncerten ikke havde den store personlige kontakt med verdens-tenoren.

Han stod jo med ryggen til - til gengæld fik publikum ham at se fra den rigtige side - og det var de så tilfredse med, at de fremkaldte fire ekstranumre.

## Spies-pris til ung Valbymusiker

Simon Spies Fonden gav Musikprisen 1992 til Morten Rossen fra Harmonikacentret i Valby.

Da rejsedronningen Janni Spies fornyligt gav Årets Musikpris på 50.000 kroner til Morten Rossen, som er elev af Jeanette Dyremose fra Harmonikacentret på Flidsagervej i Valby, var det et foreløbigt højdepunkt i den unge harmonikasolist's karriere.

Han er netop vendt hjem Zwickau i Tyskland, hvor han gav koncert sammen med Zwickauer Symfonikerne under ledelse af Albrecht Hofmann. I programmet indgik to koncerter for harmonika og orkester. En polsk koncert samt et harmonikaværk af den danske komponist Per

Nørgaard. De to koncerter blev optaget til Morten Rossens første CD. Og solisten spillede så sikker og musikalsk, at begge koncerter gik sikkert i klassen. Publikum kvitterede med et meget langt bifald, så Morten Rossen måtte give ikke mindre end tre ekstranumre.

Simon Spies Fondens Musikpris er godt nok den største gave til Morten Rossen i år, men også Statens Musikråd har støttet udgivelsen af hans første CD med godt 22.000 kroner.

I øvrigt kan Morten Rossen høres sommeren igennem i forskellige etableringer i Tivoli, bl.a. Promenaden og Oles Familiehave, hvor Jeanette Dyremoses harmonikastuderende underholder på skift.

**Allerød nyt**

NR. 32 TIRSDAG/ONSDAG DEN 4/5. AUGUST 1992 9. ÅRG.

TELEFON 42 27 40 11

Til alle musikere

Tansiden

Onsdag 24. juni 1992



Janni Spies og den unge glade harmonika-solist Morten Rossen ved prisoverrækkelsen.

## Pavarotti havde brug for Morten

Mester-tenoren Luciano Pavarotti havde til den store koncert i søndags brug for en dygtig harmonika-virtuos, der skulle medvirke i to numre. Valget faldt på Allerøds musik-geni, Morten Rossen. Læs mere på side 6.

Foto: Allan Nørregaard.





## Det Danske Harmonika Ensemble

Det Danske Harmonika Ensemble grundlagdes 1977 af Jeanette Dyremose, hovedfaglærer ved Det fynske Musikkonservatorium samt stifter og leder af Det Danske Harmonika Akademi. Ensemblets medlemmer studerer alle ved DDHA og enkelte samtidig ved DFM, og de har alle med succes medvirket i internationale solo- og ensemblekonkurrencer, bl.a. under IMC/UNESCO og de berømte Klingenthalerkonkurrencer, BRD. Tre år i træk vandt medlemmer af Jeanette Dyremose's ensemble UNESCO's verdenskonkurrence, og kunne i 1989, 1990, og 1991 kalde sig UNESCO WORLD CHAMPION'S.

Kun to måneder efter Det Danske Harmonika Ensemble's start, vandt man i Rotterdam 1. pris og det hollandske kulturministeriums guldmedalje, for præstationen i ensemblespil, kunstklasse. Siden har Jeanette Dyremose og hendes harmonikaspillere gennemført talrige koncertrejser i Danmark, Holland, Tyskland, Polen, Bulgarien, Norge og Sverige. I sommeren 1981 gennemførtes en 9-ugers turné i USA og Canada. Ensemblet spillede 25 koncerter i 15 stater. Den afsluttende Open-Air-koncert i Milwaukee, Wisconsin samlede mere end 100.000 tilhørere.

I årene efter blev ensemblet gang på gang inviteret til Amerika, men først i oktober 1986 lykkedes det endelig at få tid til en gentagelse af Amerikasucces'en. Det blev til 30 koncerter på 30 dage - fra Toronto i Canada, gennem USA til San Francisco og Los Angeles - hvor de sidste koncerter fandt sted i Disneyland og Hollywood, hvor ensemblet fik flere tilbud om medvirken i diverse filmprojekter, hvilket desværre ikke kunne lade sig arrangere, idet samtlige DDHE's medlemmer dengang var skolebørn.

I dag er Jeanette Dyremose's Det Danske Harmonika Ensemble verdens mest efterspurgte harmonikaorkester, og flere af ensemblets solister optræder i mange internationale sammenhænge. Årligt over 150 engagementer. I sommeren 1992 modtog f.x. Morten Rossen SIMON SPIES FONDEN'S Musikpris 1992 - kr. 50.000 - og han akkompagnerede med DR-orkestret Luciano Pavarotti på Rosenborg Eksercerplads, - og JD & DDHE indledte Tivoli-Musik-Sæsonen med den musikalske indramning af AEG-Elektron-Prisuddelingen 1992 ved industriminister Anne Birgitte Lundholt.

Et prøver ensemblets koncertdirektion at finde huller i kalenderen til at efterkomme invitationer til koncertrejser fra bl.a. Vietnam, Østrig/Ungarn, Tjekkoslovakiet, Rusland og Tyskland.

af de 50 flyvende århusianere  
ens pris. Foto: Jan Jørgensen

m

MILLION

sikpe-  
tildelt  
egen-  
Dolby,  
ten, og  
parret

BT &  
Berlingske  
Tidende  
Tirsdag den  
16. juni  
1992

der tre  
og som  
3's ny  
gyndt  
Annie  
ter til  
og Su-

tilfald  
inspris  
kånte-  
er til i

g med  
projekt,  
-tarn-  
e Lars  
hold i  
yt. på  
Nikolaj





# Fransisk & Fesligt

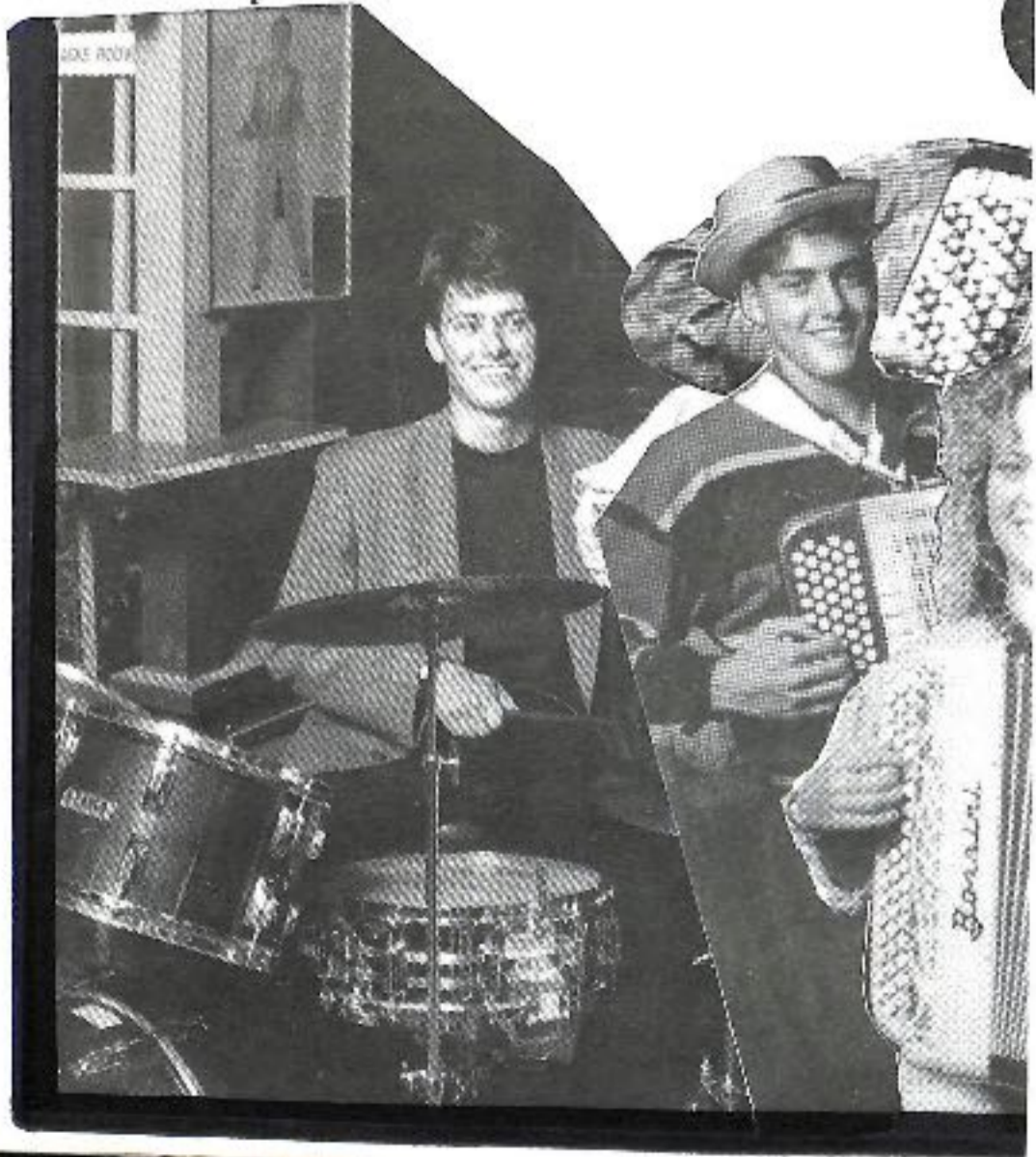

## P R O G R A M

### Iste d e l

Optakt :	Musettemusik udenfor kapellet
Bedrich Snetana :	Komedianternes Dans af operaen DEN SOLGTE BRUD
W.A.Mozart :	Menuet af EINE KLEINE NACHTMUSIK
D.Scarlatti :	Sonate i A
D.Scarlatti :	Toccata i G
J.& L.Dyremose :	Impromptu
V.Zolotarjev :	Vivacissimo con spirito af SONATE Nr.2.
J.S.Bach :	Aria
A.Templeton :	Bach Goes To Town
H.Rauch :	Foxtrot Vision i arr.v.J.& L.Dyremose

### P A U S E

Århundredets største danske - og internationalt højt berømmede - komponist Per Nørgård, fyldte 13.juli 60 år. P.N.var den første skandinaver, som komponerede serier for harmonika. Allerede juni 1952 skrev han til Lars Dyremose *Introduktion & Toccata*, og i alle årene frem til i dag, benyttede han harmonikaen i alle mulige sammenhænge i kammermusik, opera, ballet, film, musikspil og meget mere. I 1980 kom den nu berømte *Abendlied und Marchenfarben* til Jeanette Dyremose & DDHE, og i 1985 kom *9 FRIENDS*, som blev testpiece ved COUPE MONDIALE samme år i Paris. Just denne sommer har PN skrevet nyt stykke for JD & DDHE: *Winds I, II & III*. \*Initiativtagerne til eftermiddagens koncert er stolte over at kunne markere PN's 60 år med tre stykker for harmonikasolo.



Søster Mary Jensen Med harmonika Kusine Eva Jensen  
Henning Jensen  
Fotograferet på gården Kagerup i Nordsjælland  
ca. 1920



Der var rigtig julehygg i biohuset, julegløgg, nisser og julemusik. Vor fotograf fangede stemningen hos I.H. lædervarer hvor fru Sørensen fremviser en elegant A4 mappe til kun 189,-

## People

### Fransk forår i Pumpehuset



Sous les ponts de Paris spillede den dansk-franske harmonikaensemble, Laurent Durmier, for to af Profils dygtige ekspeditører, Lise Mai (t.v.) og Marianne Christensen. De kunne ikke den franske tekst, men sang med alligevel.

#### PROGRAM

##### 2den del

Parafrase :	Æblelil efter ukrainsk folkevise
Werner Niehues/ J.& L.Dyremose :	3 x VM Polka
Lars Dyremose :	Forårsblomster til Jeanette
J.& L.Dyremose :	Tarantella
Per Nørgård :	Introduktion og Toccata komponeret 1952
Per Nørgård :	Onwards til Jeanette Three-Faced Goddess til Dinna fra Suite af 9 FRIENDS komponeret 1985
Chanzel/Murena/ J.& L. Dyremose :	Adios Sevilla Paso Doble
J.Steffaro :	Noon af ROCKY MOUNTAIN SUITE
P.Marquina :	Spansk Zigøjnerdans
H.C.Lumbye :	Champagne Galop



### Harmonikaer med masser af jul i

■ Dansk Harmonika Ensemble er altid på pletten, når der skal være stemning og hygge. Og det gælder naturligvis også i Frihedens Butikscenter, hvor de vil stå for julehyggen, når de henholdsvis fredag den 18. december kl. 17.30 til 18.30 og lørdag den 19. december fra kl. 15 til 16 optræder på Butikscentrets scene med ægte julemusik.

Ensemblet består af 12 entusiastiske unge - alle med 10 år på bagen som harmonika-spillere. De er fra Det Danske Harmonika Akademi og i spidsen står Jeanette Dyremose.

Ensemblet mestre en lang række musikgenre og kan bryde sig med titler som verdens mest efter-



Jeanette Dyremose i spidsen for Det Danske Harmonika Ensemble.

spurgte harmonika ensemble. Gennem årene har de ikke kun optrådt et utal af steder i Danmark, men udlandet har også haft glæde af det spillesprudlende ensemble under turnéer i bl.a. USA, Canada og i Europa. Størst af alt var dog, da man

med ved et såkaldt German-American-Open-Air arrangement i Wisconsin, USA, optrådte for 100.000 tilskuere.

Det Danske Harmonika Ensemble har også tidligere optrådt med julesucces i Frihedens Butikscenter.

# NYBORG SLOTSKONCERTER SÆSON 1993:

27. juni kl. 19-22:

Café "à la française":  
Salonmusik & fransk cafémusik  
Hyggestemning ved småborde,  
servering + levende lys

Heidi Hanson, harmonika,  
Jacob Beck, klaver.

Anspruchsvolles Solistenkoncert

## Sphärische Klänge am Akkordeon

ZWICKAU. - Mit einem Sonderkonzert des Orchesters des „theaters zwickau“ wurde die Konzertsaison 1991/92 beendet. Für manche Besucher ungewöhnlich war, als Soloinstrument ein Akkordeon zu hören. In Zwickau hat dieses Instrument vor allem durch die pädagogische und kompositorische Leistung von Helmut Reinbothe viele Freunde. Nun gab es die Möglichkeit, einen besonders talentierten jungen Künstler zu erleben: Morten Rossen aus Dänemark.

Der erst 21 Jahre alte Kopenhagener Musikstudent gehört bereits zu den erfolgreichsten Akkordeonsolisten. Das Zwickauer Konzert unter Leitung von Musikdirektor Albrecht Hofmann umfaßte zum einen Solostücke und Konzerte für Akkordeon und Orchester. Es gab ausschließlich slawische und skandinavische Kompositionen.

Schon in der einleitenden „Partita“ von Wladislaw Sjolotarjew, einem experimentierfreudigen Stück, konnte der Solist seine außergewöhnlichen technischen Fertigkeiten demonstrieren. In dem teilweise an Prokofjew anknüpfenden „Concerto classico“ von Bronislaw Przybylski zeigt Morten Rossen nicht nur vielfältige Möglichkeiten an unterschiedlichen Klangfarben, sondern auch eine reife gestalterische Leistung, ebenso wie bei der „Don Rhapsodie“ von Wjatscheslaw Semjonow. Abschließend vereinigten sich Orchester und Solist noch einmal in Per Norgårds „Recall“.

Lobenswert war auch die Leistung des Orchesters, das unter der sicheren Leitung von Albrecht Hofmann konzentriert, intonationsrein und mit sichtlich musizierfreude dem Solisten ein zuverlässiger Partner war.

Der sympathische junge Künstler, der auch als „Paganini des Akkordeons“ bezeichnet wurde, bedankte sich für den stürmischen Applaus mit zwei brillanten Zugaben. Dr. Eberhard Möller



TEATER, MUSIK OCH KONST

## Liv i kulturen året runt

Nordsjälland har ett aktivt teater-, musik och konstilliv och evenemangen året runt är spännande mål för invånarna både inom och utan för länet och för de många turisterna. Under sommaren hålls många konserter, här spelas gatuteater och dylika andra arrangemang utomhus. Men under hösten, vintern och våren dras aktiviteterna inomhus och man bjuder på professionella teatertrupper, opera och konserter. I de större städerna i Nordsjälland har man egna teaterföreningar, som arrangerar olika föreställningar, och dessutom är det gott om olika evenemang i kulturhusen, så som Toldkammeret i Helsingør, Tommen i Hersholt og Gjet-huset i Frederiksværk.



Själlands Symfoniorkester

Flera städer har en klassisk musikförening och ett musikhus för rytmisk musik. Det världsberömda konstmuseet, Louisiana, ligger i Humlebæk, och i många av kommunerna i länet finns det konstföreningar, konstgallerier och

bibliotek, som året runt står för en lång rad utställningar av dansk och utländsk konst.

Sommarens många aktiviteter Under sommaren spelas vaudiviller i Frederiksborg Slottpark och under den första

veckan i augusti har man gatuteater festival i Helsingør. Vid Hammermølle uppförs regionala skådespel och i Frederiksbund har man vikingaspelen. Dessutom håller Dansk Amateur Teater Samvirke vart annat år en stor anlagd regionalföreställning i länet - 1994 sker det i Fredensborg.

Den sista söndagen i augusti spelar Helsingborg Symfoniorkester på Kronborg, och i juli och augusti har Louisiana i Humlebæk och Gjethuset i Frederiksværk totalt 20 kammar-musik-konserter. Också kyrkorna bjuder på konserter, i ex är det under juli månad en halv-timmes konsert varje mådag i Helsingør Domkirke. Dessutom finns det massor av

Torsdag 25. marts 1993

## TORS DAG



### Fascination og foragt

«Vi behøver ikke at stjæle, fordi vi er sigøjnere,» siger Lelo Nika. Han er en af de 1.000 fastboende sigøjnere i Danmark. I en ny bog fortæller han om sit liv. Foto: Jan Jørgensen

Side 6



Jytte Abildstrøms Teater är ett av många erbjudanden vid den årliga gatu-teater festivalen i Helsingør under första veckan i augusti

Mens vi andre oplever den sidste sommerhede, knokler Otto Brandenburg og co. med årets julekalender til TV 2



I TV 2's bud på årets julekalender spiller Otto Brandenburg en rigtig avisleder, der arver en granskov fra sin gamle tante. Det er tænten på billedet.



Otto Brandenburg og 12-årige Amalie Ihle Alstrup indspiller julekalender i 40 graders varme - og sveder så det driber under vinterkostumerne. Martin Miehe-Renard har det lettere som instruktør i shorts og sommersøndaler.

# LEGER JUL I 40 GRADERS VARMEN

Det er lidt svært at hidse sig op til det helt store julesjov her i sommervarmen. Men det er ikke desto mindre, hvad et hold på 22 skuespillere, teknikere, producere og kamerafolk må finde sig i - mens de producerer årets familie-julekalender til TV 2. Skibet i Skilteskoven, som årets 24. årlige hedder, afløser Troldrik og the Julekalender. Og igen bliver en populær tria drivkraften. Lasse 3 spiller avornes nisser, Otto Brandenburg gir den som gammel Soul,

Axel Strøbye er den skumle fabriksejer, Tommy Kenter er på overarbejde i ikke mindre end fem roller og den blot 12-årige Amalie Ihle Alstrup er den lidt drengede, men charmerende borgmesterdatter Henriette. Netop i går startede hun tre ugers hårde optagelser sammen med Otto Brandenburg i 40 graders varme, mindst fire timer om dagen, må hun nu undvære skolen. Men det gør ikke så meget.

- Nej, der er vist sørget for en ekstra lærer, så det ikke bliver så svært at følge med i skolen, smiler den 12-årige Amalie. Hendes klassekammerater ved ikke, at hun er med i julekalenderen. - Men det finder de jo nok ud af, når de læser det i avisen, siger hun genert.

**NATURTALENT**  
Amalie blev udvalgt blandt 50 andre piger, og betragtes af folkene

bag Skibet i Skilteskoven som lidt af et naturtalent. Men hun er heller ikke helt ukendt med skuespilfaget - hun spillede med i Miraklet i Valby - så hun tager samspillet med de prominente skuespillere med op-hjælt ro. - Vi skal nok få det rigtigt sjovt, griner hun og kigger på Otto Brandenburg. Det er kun anden gang de to møder hinanden. Otto Brandenburg, der netop er vendt tilbage fra stor succes på Skanderborg Festivalen, svedte så vandet drev. - Bortset fra varmen er det sgu hyggeligt at lege jul i august, griner Otto på vanlig Brandenburg-måne. Manuskriptforfatter er Martin Miehe-Renard. Han har arbejdet på højtryk de seneste måneder for at få det 700 sider lange manuskript færdigt til tiden. - Det er det hurtigste jeg nogen sinde har skrevet i mit liv. Lidt over et måned tog det mig. Hvis man regner lidt på det, har jeg skrevet næsten to afsnit om dagen, konstaterer Miehe-Renard i en pause mellem juleoptagelserne. Hun har nemlig også snuppet tjansen som instruktør.

**AF PETER S. FRANDSEN  
FOTO: MOGENS BERGER**

## Lær at spille - hjemme hos Dem selv...

FÅ DISSE FREMFRAGENDE KUNSTNERE SOM LÆRERE:



**JEANETTE & LARS  
DYREMOSE:**  
Harmonika og Melodica



**ERIK KÅRE:**  
Guitar



**WANDY TWOREK:**  
Violin

Alle lærerne er kendte af det ganske land fra TV, radio og gramofon. Det eneste rigtige er at lære musik gennem øret. Derfor sker undervisningen ved kombi- nation af gramofonplader eller kasset- ter og en illustreret undervisningsma- teriale. Da bestemmer selv tidsrust og Ders lærer bliver aldrig træt.

Forlang brochure eller mere oplysninger på tlf. 01-51 10 44, mandag - fredag kl. 12-15 eller sæt X ud for det ønskede instrument og send annoncen idag til:

**OKTAV MUSIK,** Lundely 12,  
2300 Hellerup  
 Harmonika  Violin  Guitar  
 Melodica

Navn \_\_\_\_\_

Adresse \_\_\_\_\_

Postnr./by \_\_\_\_\_

Tlf. \_\_\_\_\_

DE FÅR ET DEJLIGT INSTRUMENT STIL-  
LEY TIL RAGNIGHED UNDER HELE KURSUS

FJ 2315-65

## Musikfolk i bitter strid

Af Jan Andersen

EN BAROK og forældet personstrid mellem to arvefjender i dansk harmonikaverden rammer forsat undervisningen og eksamen af sagesløse elever i harmonika ved Det Fynske Musikkonservatorium.

Det faglige indhold i konflikten mellem en Dyremose- og Ellegaard-fløj ligner en strid om kejserens skaag. Begge fløje holder stejlt på hver deres navn for det samme instrument. For år tilbage omhandlede professorer ved Det kgl. Danske Musikkonservatorium harmonikaen til accordion. I kampen for at få anerkendt instrumentet distancerede Ellegaard-fløjen sig til den populære folkemusik. Lige så stejlt fastholder Dyremose-fløjen navnet harmonika og den populære musik som en del af repertoireet.

Konflikten buster i et gnistrende had mellem de to harmonika-rivaler, Mogens Ellegaard og Lars Dyremose, der i deres ungdom dylede ved alle konkurrencer. Som arvesyndens ramte striden konservatoriet i Odense, da daværende rektor Sven Erik Werner i 1985 ansatte Jeanette Dyremose som docent. Lige siden har den statsstøttede institution været udsat for en boykot fra smutlige lærere tilsluttet Dansk Accordeonlærer Union, hvor Mogens Ellegaard indtager en fremtrædende position. Boykotten tvinger nu kulturministeriet til at søge censorer i udlandet. Ægteparret Dyremose står bag Dansk Harmonika Akademi, hvor der undervises efter andre pædagogiske principper end ved konservatoriet hos Mogens Ellegaard.

## Forgæves mægling

Et forsoningsmøde i kulturministeriet med komponisten Per Nørgård som mægler fik ikke Mogens Ellegaard til at begrave stridsaksen. Helt rutinemæssigt indløb der da også afbud fra den anden censor på kulturministeriets liste over beskikkede censorer, Jytte Niendorf von Ruden, der var indkaldt til at censurere ved en foreslåede eksamen i hovedlag 29. og 30. april. Jytte Niendorf er docent ved konservatoriet i Århus og tidligere elev af Mogens Ellegaard. Begge begrundede deres vægring med inhabilitet. Som salomonisk løsning på boykotten søger kulturministeriet nu at indkalde en tysk lærer som gennemgående censor til prøverne. En dyr løsning for konservatoriet i Odense. På et skrahet budget må man selv dække rejser og diæter til vikaren for professor Mogens Ellegaard.

Efter års stilstand blussede striden op på Per Nørgårds foranledning, da han meldte afbud til den foreslåede eksamen. Sammen med pianisten Anker Blyme har han som medløsning indvilliget i at medvirke som censor ved prøverne på konservatoriet i Odense.

## Krænkende

- Jeg oplever det som krænkende, at de af kulturministeriet udpegede censorer forsat nægter at fangere ved eksamen af Jeanette Dyremoses elever, der helt uforskyldt udsættes for følgerne af chikanen og den forgiftede atmosfære der findes mellem de to fløje, siger Per Nørgård om sin mægling i det han betegner som en barok og forældet strid.

Kulturministeriet har opgivet løse konflikten. I den praktiske løsning tæller hensynet til eleverne højest.

- Hårdknuden kan vi næppe løse med tjentlige direktiver og pålæg. Vi ønsker ikke gøre eleverne til kistebold og udsætte dem for at nøde en vrangvillig censor fra 'arvefjenden' ved eksamensbordet, siger Lissi Snahe, kontorchef i kulturministeriet.

Professor Mogens Ellegaard har ikke ønsket at kommentere harmonika-krigen.

POLITIKEN  
Fredag 23. april 1993

2

## Fikk pris til 50 000 kroner

— LARS DYREMOSE —

Morten Rossen, harmonika-studerende ved Det Fynske Musikkonservatorium modtog på Ny Carlsberg Glyptoteket Simon Spies Fondens Musikkpris 1992. Prisen er på 50 000 kroner. Morten startede allerede som 6 årig hos Jeanette Dyremose. Med det Danske Harmonika Ensemble har han turneret i bl. a. Skandinavien, Tyskland, Øst-Europa og USA. Han har vundet 1. priser i alle alderskategorier og verdensforbundets titel UNESCO World Champion 1989.



Morten sammen med rejseledningen Janni Spies

• POLITIKEN • Lørdag 17. april 1993

## Harmonikaer dyster

Af Jan Andersen

FLERE END 150 musikere fra hele Europa samles i weekenden på Birkerød Rådhus for at dyste på harmonika om Dyremose-prisen. Det er femte gang at konkurrencen afholdes, men denne gang har den internationale tilslutning helt overvundet arrangørerne, der intet har gjort for at slå på tromme for konkurrencen. Ud over de danske deltagere kommer der harmonikaspillere fra Tyskland, Slovakiet, Ungarn, Østrig og så fjerne egne som Vietnam. Alle gæster indkvarteres privat.

Fra i eftermiddag og frem til præmieoverrækkelsen søndag aften suser og bruser luften gennem bælgene i de mange harmonikaer i Biblioteket, Birkerød Rådhus. Her er kombattaarterne inddelt i flere kategorier, der adskiller juniorer og seniorer, så de mere elite-betonede og jævnbyrdige musikere dyster med hinanden og ikke møder harmonikaspillere i en lettere vægtklasse, hvor glæden ved at være med tæller mest.

# GAMMEL DANS

... I SKANDINAVIA ...

1-93

# Jul, hygge og harmonika i Frihedens Butikscenter

Harmonika-spillende nisser på spil allerede nu

Allerede nu er der nisser på spil i Frihedens Butikscenter. Og de nøjes ikke kun med at være på spil. Om livet har de hængende en harmonika og naturligvis kan de spille alle de kendte julemelodier og sange, så julestemningen med lyd vil lægge sig over butikscen-  
tret.

Talt otte gange inden juleaften vil de kunne ses, høres og opleves.

Førelsen da centeravisens udsandte var i centret

hed de musikalske nisser Anders Vesterdahl og Maiken Bell, men frem til jul vil flere forekellige give deres julehygge-bidrag med harmonikaen.

Afslæres skal det imidlertid, at de ikke, som nisser jo normalt gør, kommer fra nisseland, men fra Dansk Harmonika Ensemble under ledelse af Jeanette og Lars Dyrmosc.

På trods af «nissernes» unge alder - gennemsnit 18-19 år - så har de fleste

spillet på det folkelige instrument i ti år eller mere.

Og med det julerpertoire de har med sig, så kommer man uden tvivl i julehumør efter et besøg i Frihedens Butikscenter, hvis man da ikke allerede er det.

Dansk Harmonika Ensemble vil iverigt i samlet stab optræde i butikscen-  
tret lige op til jul. Nærmere bestemt den fredag den 18. december kl. 15-16 og lørdag den 19. december samme tid. Den tid den glæde...



Harmonika-nisserne Anders Vesterdahl og Maiken Bell sprøder julehygge med deres harmonikaer i Frihedens Butikscenter. Og følger tæt i julemandens fodspor.



Birkerød Harmonika Orkester i aktion under festivalen. (Foto: Kim Thøgersen)

## Succes og fiasko

Over 1000 mennesker til kulturfest i Huset

**Birkerød:** Mens mere end 1000 Birkerødborgere deltog i Husets 13 timer lange kulturfestival i lørdags, drukkede kommunens Miljødag i bogstaveligt talt i regn og manglende interesse.

Kulturarrangementet blev en bragende succes. Der var en utrolig god stemning, og net var dejligt at se lys i Huset igen. Alt klappede som det skulle, og mange opfordrede os til at gentage arrangementet til næste år, for-

tæller Louise Wolfson, medlem af teatergruppen Arthur, som havde taget initiativ til festivalen. Mere end 20 lokale kulturførere deltog i arrangementet. Fra arrangørernes side havde man ventet en vis politisk interesse for årets største kulturarrangement, men kun byråds-kandidaterne for Lokallisten og SF deltog i succesarrangementet, som involverede over 150 lokale aktører.

Knap så nadig var skæbnen med kommunens stort anlagte Miljødag, der næsten tragisk-komisk - handlede om nok så vigtige emner

som vandbehandling og vandspareiser. Fra den grå og tunge morgenstand således regnen ned, og lagde en naturlig dæmper på aktivitets-niveauet.

Interessen for arrangementet var ikke tilstrækkelig til at retfærdiggøre den indsats, som lå bag. Og for at være helt ærlig det er lidt førstestemme, at ikke flere deltog - trods det dårlige vejr. Det blev bestemt ingen succes, siger ingeniør Kurt Ojgaard, Birkerød kommune.

s-1

## ODENSE SYMFONIORKESTER

ODENSE KONCERTHUS  
CARL NIELSEN SALEN

"GRØNTSAGSKONCERT"  
LØRDAG DEN 28. AUGUST 1993 KL. 11.30

>> I samarbejde med Det Fynske Musikkonservatorium <<

Dirigent: Stefan Blunier  
Solist: Morten Rossen, harmonika  
Konferencier: Jørgen Voigt Arnsted

**PROGRAM:**

- Jacques Offenbach: Overture til "Orfeus i underverdenen"
- Rued Langgaard: Symfoni nr. 9  
2. sats: "Dansen på Riberhus"
- Per Nørgård: "Recall"  
I Cantico antico - Moderato  
II Villanesca - Presto
- Fr. Kuhlau: Balletmusik fra "Elverhøj"  
Menuetto  
Børmedans & Pas de huit  
Polonaise
- Carl Nielsen: Hanedans
- Mikis Theodorakis: Zorbas dans

- Gratis adgang -



## Et brag af en kulturfestival

Trods silende regn og migrænetungt gråvejr gik mere end 1000 Birkerødborgere gennem «tælleapparatet», da 20 lokale kulturførere arrangerede en 13 timer lang kulturfestival i det gamle medborgerhus, Huset i Birkerød.

Det blev en bragende succes, siger Louise Wolfson fra teatergruppen Arthur, der stod bag festivalen.

En festival, som bekræftede, at kulturen fortsat blomstrer i Birkerød, selv om lokalemanglen er katastrofal og tilskudsordningerne blandt de laveste i amtet.

Birkerød side 9

Et opmærksomt publikum ved festivalen i Huset i Birkerød.  
Foto: Kim Thøgersen.

# Sikke en slotsstemning

LÆSERDEBAT

Margrethe Kudsk,  
Johs. Høirupsvej 32,  
Nyborg, var til den  
første slotskoncert i  
Nyborg søndag aften  
og skriver følgende:

**SIKKE EN STEMNING**  
på slottet i aften til en af de  
la francaise på sådan en  
regnverjs-søndag aften,  
men trods vejret var  
bordene med de rødterne-  
de duge og lys i flasker  
fuldt besatte, og publikum  
blev sandelig ikke snydt af  
det rigtige program, de  
to unge kunstnere fra  
musikkonservatoriet, Hei-  
di Hansen og Jacob Beck,  
gav.

Det vil fore for vidt at  
rense de enkelte numre  
op, for der var mange af  
dem, og de var yderst for-

skellige, men alle gode.  
Hvor er hun charmeren-  
de, Heidi Hansen, når hun  
med sin store harmonika  
og det dejligste smil går  
rundt mellem publikum.  
Det er utroligt så hurtigt  
fingerne kan flytte sig,  
sadan en lille spinkel pige  
med så stort et instru-  
ment, hun havde salen i  
sin hule hånd med sin  
ekvilibristiske musikereri.

Jacob Beck har udviklet  
sig utroligt siden sidste år  
ved pianistkonkurrencen.  
Især må man fremhæve  
hans fine spil i de to kon-  
certnumre, han havde,  
Bach og Rachmanninoff.

Det var også morsomt at  
høre de to spille sammen.  
De fulgte fint ad, og de  
klædte hinanden. Ja, det  
var en dejlig indledning til  
slotskoncerterne, som der  
nye ledelse havde stillet  
på benene.

Fyns Stiftstidende 26. april 1993

# Harmonika på højt plan

MUSIK

Musikbiblioteket, Odense:  
Morten Rossen, Harmonika:

Det smukke søndagsvejr  
var nok medvirkende til  
at relativt få af Odense  
Musikforenings medlem-  
mer var til stede ved Mor-  
ten Rossens solokonzert,  
med mindre det da skyld-  
tes at harmonikaen tradi-  
tionelt er blevet betragtet  
som et mindre 'fint' in-  
strument af den klassiske  
musiks tilhængere.

Men i hænderne på en  
virtuos og et musikalsk  
talent af MR's format be-  
høver man ikke frygte for  
at møde unuanceret eller  
primitiv musikalsk udfol-  
delse, for instrumentet  
rummer i virkeligheden  
megt store muligheder  
med hensyn til klanglig,  
og dynamisk variation

bl.a. på grund af den  
umiddelbare mulighed for  
at regulere luftstrømmens  
styrke (i modsætning til  
orglets begrænsninger i  
så henseende).

To større stykker af rus-  
seren Zolotarjev - først  
og sidst i programmet -  
gav i rigt mål solisten  
lejlighed til at demonstre-  
re både instrumentets  
tekniske muligheder og  
også til at udtrykke man-  
ge forskellige følelser, li-  
gs fra det overstadigt  
muntre til noget, der lød  
som den fornemmelse,  
man har, når man vågner  
op efter at have tømt en  
flaske vodka eller to. Stil-  
massig helhed er ikke  
Zolotarjevs styrke som

komponist. Snarere et  
præg af noget impulsivt  
eller improvisatorisk, der  
lader stilen skifte i takt  
med stemningerne.

Flotte og folkeligt rus-  
siske var V. Ivanovs fol-  
kevise-fantasi og V. Semy-  
novs Don Rhapsodi (3.  
sats), men Svend Erik  
Werners to Tango Etuder  
var overordentlig raffine-  
rede, den ene ved et næ-  
sten helt bortstileret  
tangopræg, den anden  
ved at fremhæve tangoens  
traditionelle virkemidler  
rærmest ud i det paro-  
diske. Begge dele overle-  
gent behersket og indfor-  
stået spillet.

Et par satsler af Per  
Nørgård viste et karakt  
og muntert ansigt, med  
synkoperede staccatoryt-  
mer og et element af  
'swing'.

To sonater af D. Scar-  
lattj var nok det mindst  
tilfredstillende program-  
punkt, ikke fordi de blev  
spillet dårligt - slet ikke -  
men snarere fordi man  
savnede klaverets dis-  
tinkte anslag og specielle  
klarhed, og også fordi det  
register, bassen blev spil-  
let i, virkede noget mat.

Mest i retning af tradi-  
tionel harmonikamusik  
kom J. og L. Dyrmoses  
Impromptu, hvis mellem-  
stykke var en gammel-  
dags vals, mens A-stykket  
næsten lignede Schuberts  
kendte Es-dur Impromp-  
tu.

Ekstranummeret var en  
forygende 'ungarsk  
dans', hvis musikalske  
indhold og udformning lå  
på et meget højt plan.

Jens Andersen

# Harmonikatalent på hjemmebane

Den 22-årige Morten Rossen  
slutter sin uddannelse på Det  
fynske Musikkonservato-  
rium med koncert på Musik-  
biblioteket.

Af  
ROLF DORSET

Det har ikke skortet på anerkend-  
elser i løbet af den kun 22-årige  
Morten Rossens karriere på harmo-  
nikaen, som han begyndte med, da  
han var seks år. I årene fra 1981 til  
'89 vandt han førstepriser i samtlige  
aldersgrupper i danske musik-  
konkurrencer, i 1986 guldmedalje  
og talentpræmie ved Berlingeskes  
klassiske musikkonkurrence, i 1990  
førsteprisen ved Tivoli-konkurren-  
cen for soloinstrumentalister, og i  
1992 modtog han Simon Spiers Fon-  
dens musikpris på 50.000 kroner.

Ved siden af dette har han siden  
1989 studeret på Det fynske Musik-  
konservatorium, hvor han her i  
foråret afslutter uddannelsen, hvil-  
ket bl.a. markeres på søndag, den  
25., i Odense Musikbibliotek med  
en koncert arrangeret af Musikbib-  
lioteket i samarbejde med Odense  
Musikforening.

I sit repertoire går Morten Ros-  
sen langt fra vante stier. Således  
skal han også spille flere værker

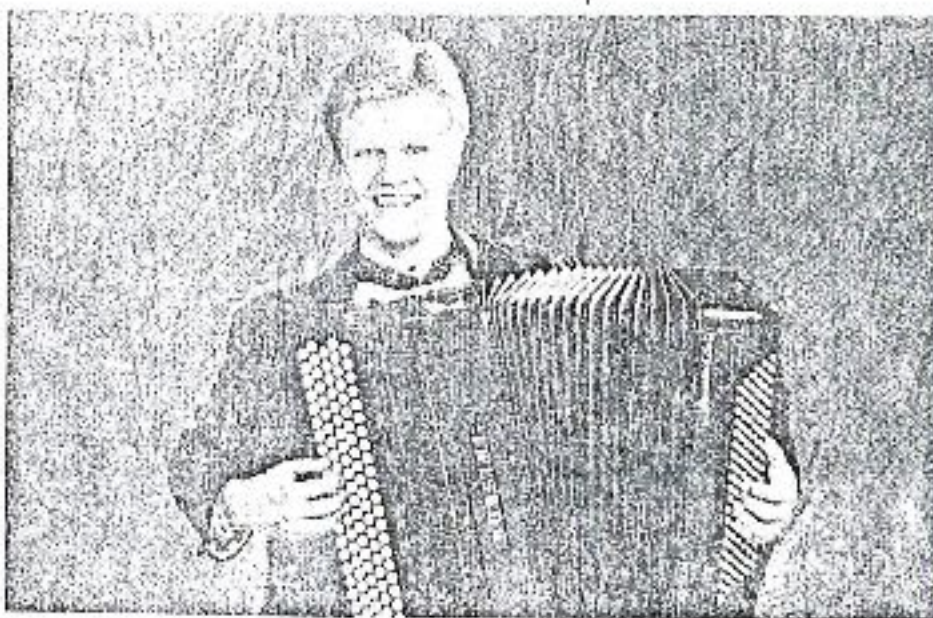

Morten Rossen fra Pavarotti til Musikbiblioteket.

af russiske komponister: Vladislav  
Zolotarjev, der var med til at udvik-  
le harmonikaen som ligeværdigt  
koncertinstrument, Vjatcheslav  
Semyonov og V. Ivanov af hvem der  
opføres en parafase over en  
ukrainsk folkemelodi. Men også de  
nutidige danske komponister Per  
Nørgård og Sven Erik Werner står  
på programmet.

Svend Erik Werner, tidligere rek-  
tor for Det fynske Musikkonserva-  
torium, skrev i løbet af 1992 12  
Tango Etuder af forskellige svar-

hedegrad til studerende ved Det  
Danske Harmonika Akademi, og af  
dem spiller Morten Rossen to. Af  
Per Nørgård opføres *Onwards* og  
*Three-faces Goddess* fra 1985.

Om Morten Rossen skal tilføjes,  
at han har gennemført flere succes-  
fulde turnéer til Tyskland, at han  
netop har udgivet cd'en, *Casa Fi-  
sarmonia*, og at han blev kaldt hjem  
fra ferie i syden for at akkompagne-  
re Pavarotti ved koncerten i Kø-  
benhavn forrige sommer.

Koncerten begynder kl. 19.00.

Diverse  
DIPLOMER

fra tiden omkring

århundredskiftet

Castelfidardo

Bohagiet

Holland

Klingenthal







CITTA' DI CASTELFIDARDO

AMMINISTRAZIONE COMUNALE

ASSESSORATO ALLA CULTURA

ASSOCIAZIONE PRO - LOCO

# DIPLOMA

PREMIO INTERNAZIONALE «CITTÀ DI CASTELFIDARDO»  
PER SOLISTI E COMPLESSI DI FISARMONICA  
CLASSICA - FOLK - POP - ROCK

rilasciato a 216<sup>o</sup> Jeanette Dyremose

CASTELFIDARDO, 14. 10. 1990

IL SINDACO

IL PRESIDENTE DELLA GIURIA



N.O.V.A.M.

Nederlandse Organisatie  
Voor Akkordeon  
en Mondharmonika



opgericht 23 oktober 1927  
Koninklijk goedgekeurd  
d.d. 5 juni 1975, no. 77937

# CERTIFICAAT

UITGEREIKT AAN

Det Danske Harmonika Ensemble

TE Valby/Kopenhage/Dänemark

VOOR DEELNAME AAN HET GOUDEN CONOURS

OP 24 EN 25 SEPTEMBER 1977 TE ROTTERDAM

IN AFDELING Kunststufe

BESTUUR :

BEOORDELINGS-COMMISSIE :



50 JAAR NOVAM.



50 JAAR NOVAM.

N.O.V.A.M.

Nederlandse Organisatie  
Voor Akkordeon  
en Mondharmonika



opgericht 23 oktober 1927  
Koninklijk goedgekeurd  
d.d. 5 juni 1975, no. 77937

# CERTIFICAAT

UITGEREIKT AAN

De Danske Harmonika Juniorer

TE Valby/Kopenhage/Dänemark

VOOR DEELNAME AAN HET GOUDEN CONOURS

OP 24 EN 25 SEPTEMBER 1977 TE ROTTERDAM

IN AFDELING Hauptstufe

BESTUUR :

BEOORDELINGS-COMMISSIE :



50 JAAR NOVAM.



50 JAAR NOVAM.



# BERUFUNG

*Frau Dyremose, Jeanette*

*wird zum Mitglied der Jury des*

*Internationalen*

*Akkordeonwettbewerbes Klingenthal*

*berufen und verpflichtet,*

*nach dem Reglement der Jury zu handeln.*

*Komitee der Vogtländischen Musiktage*

*Die Vorsitzenden*

*Hasen*

*Epabler*

*Vorsitzender des Rates  
des Kreises Klingenthal*

*Neupert*

*Neupert*

*Generaldirektor der  
Vereinigung Volkseigener Betriebe  
Musikinstrumente und Kulturwaren*



# BERUFUNG

*— Jeanette Dyremose —  
Dänemark*

*wird zum Mitglied der Jury des*

*Internationalen*

*Akkordeonwettbewerbes Klingenthal*

*— 1980 —*

*berufen und verpflichtet,*

*nach dem Reglement der Jury zu handeln.*

*9. Mai 1980*

*Komitee der Vogtländischen Musiktage*

*Die Vorsitzenden*

*Hasen*

*Vorsitzender des Rates  
des Kreises Klingenthal*

*Generaldirektor der  
Vereinigung Volkseigener Betriebe  
Musikinstrumente und Kulturwaren*



# BERUFUNG

*Jeanette Dyremose*

*wird zum Mitglied der Jury des*

*Internationalen*

*Akkordeonwettbewerbes Klingenthal*

*berufen und verpflichtet,*

*nach dem Reglement der Jury zu handeln.*

*Komitee der Vogtländischen Musiktage*

*Die Vorsitzenden*

*F. Horn*  
*Vorsitzender des Rates  
des Kreises Klingenthal*

*H. H. H.*  
*Generaldirektor der  
Vereinigung Volkseigener Betriebe  
Musikinstrumente und Kulturwaren*

# CONFEDERATION INTERNATIONALE DES ACCORDEONISTES (CIA)

Member of International Music Council  
(IMC-UNESCO)

Bureau du Secretariat: A-1030 Vienne - Steingasse 3 (Autriche)

# DIPLÔME

Le Comité Directeur de la  
CONFEDERATION INTERNATIONALE  
DES ACCORDEONISTES

exprima sa gratitude à

Mr, Mme, *Jeanette Dyremose*

pour les services précieux  
rendus en sa qualité de

Membre du Jury International

A LA COUPE MONDIALE 1980 DE

*Auckland*

*New Zealand*

*H. H. H.*

Le Secrétaire Général

*H. H. H.*

Le Président



# DIPLOM



LARS DYREMOSE

har deltagit i den nordiska musikfestivalen för dragspel

NORDACCORDION 1980

Stockholm 1980-11-16

SVERIGES DRAGSPELARES RIKSFÖRBUND

*[Signature]* *[Signature]*  
Hans Mathon



# DIPLOM



JEANETTE DYREMOSE

har deltagit i den nordiska musikfestivalen för dragspel

NORDACCORDION 1980

Stockholm 1980-11-16

SVERIGES DRAGSPELARES RIKSFÖRBUND

*[Signature]* *[Signature]*  
Hans Mathon



# BERUFUNG

*Frau Jeanette Dyremose*  
— *Dänemark* —

*wird zum Mitglied der Jury des*

*Internationalen*

*Akkordeonwettbewerbes Klingenthal*

**1984**

*berufen und verpflichtet,*

*nach dem Reglement der Jury zu handeln.*

*Komitee der Vogtländischen Musiktage*

**11. Mai 1984**

*Die Vorsitzenden*

*Vorsitzender des Rates  
des Kreises Klingenthal*

*Generaldirektor des  
VEB Kombinat Musikinstrumente*



# BERUFUNG

*Frau Jeanette Dyremose*  
— *Dänemark* —

*wird zum Mitglied der Jury des*

*Internationalen*

*Akkordeonwettbewerbes Klingenthal*

**1983**

*berufen und verpflichtet,*

*nach dem Reglement der Jury zu handeln.*

*Komitee der Vogtländischen Musiktage*

*Die Vorsitzenden*

*Vorsitzender des Rates  
des Kreises Klingenthal*

*Generaldirektor des  
VEB Kombinat Musikinstrumente*

# Urkunde

Frau

*Jeanette  
Dyremose*

Dänemark

*Mitglied der Jury*

des XXIX. Internationalen Akkordeonwettbewerb  
**1992**  
in Klingenthal

Klingenthal, den 9. Mai 1992

*Manfred Herold*  
Manfred Herold  
Bürgermeister  
der Stadt Klingenthal

*Manfred Gäbler*  
Manfred Gäbler  
Vorsitzender des Büros  
Internationaler  
Akkordeonwettbewerb  
Klingenthal



Internationaler Akkordeonwettbewerb Klingenthal

## BERUFUNG

Frau

*Jeanette Dyremose*

Dänemark

*wird zum Mitglied  
der Jury  
berufen und verpflichtet.*

Klingenthal, am 7.5.93

*Manfred Herold*  
Manfred Herold  
Bürgermeister der  
Stadt Klingenthal

*Manfred Gäbler*  
Manfred Gäbler  
Vorsitzender des  
Büros Intern. Akk.-wettbewerb

CONFEDERATION INTERNATIONALE  
DES ACCORDEONISTES (C.I.A.)  
MEMBER OF INTERNATIONAL MUSIC COUNCIL (IMC - UNESCO)

---

**INTERNATIONAL COMPETITION  
FOR ACCORDION SOLOISTS  
COUPE MONDIALE**

**16. - 20. OCTOBER 1996  
DUNAJSKÁ STREDA - SLOVAKIA**

JEANETTE DYREMØSE  
DANMARK

  
OVE HAHN  
PRESIDENT

CONFEDERATION INTERNATIONALE DES ACCORDEONISTES (C.I.A.)

  
PROF. WALTER MAURER  
SECRETARY GENERAL

CONFEDERATION INTERNATIONALE DES ACCORDEONISTES (C.I.A.)

  
PROF. TIBOR RÁCZ, M.A.  
ORGANIZING COMMITTEE

  
PROF. JÜRGEN GANZER  
PRESIDENT OF THE JURY



Internationaler Akkordeonwettbewerb Klingenthal

**BERUFUNGSURKUNDE**

**FRAU**  
**JEANETTE DYREMOSE**

Dänemark  
wird als  
**MITGLIED**

der Internationalen Jury des  
47. Internationalen Akkordeonwettbewerbs  
Klingenthal

berufen.

Klingenthal, 7. Mai 2010

  
Enrico Bräunig  
Bürgermeister  
der Stadt Klingenthal

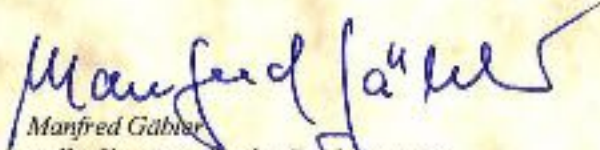
  
Manfred Gäbler  
stellv. Vorsitzender des Fördervereins  
für Internationale Akkordeonwettbewerbe  
in Klingenthal e.V.

Internationaler Akkordeonwettbewerb Klingenthal

**BERUFUNGSURKUNDE**

**FRAU**  
**Jeanette Dyremose**

**DÄNEMARK**  
wird als  
**MITGLIED**

der Internationalen Jury des  
49. Internationalen Akkordeonwettbewerbs  
Klingenthal

berufen.

Klingenthal, 8. Mai 2012

  
Enrico Bräunig  
Bürgermeister  
der Stadt Klingenthal

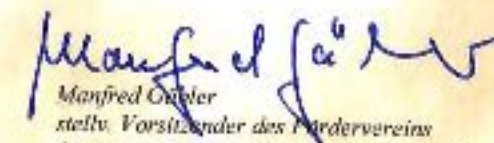
  
Manfred Gäbler  
stellv. Vorsitzender des Fördervereins  
für Internationale Akkordeonwettbewerbe  
in Klingenthal e.V.



# BERUFUNGS URKUNDE

Frau

**Jeanette Dyremose**

Dänemark

wird als

**Mitglied**

der Internationalen Jury des  
53. Internationalen Akkordeonwettbewerbs  
Klingenthal

berufen.

Klingenthal, 3. Mai 2016



Thomas Hennig  
Bürgermeister der Stadt Klingenthal  
Vorsitzender des Fördervereins für Internationale  
Akkordeonwettbewerbe in Klingenthal e. V.

# BERUFUNGS URKUNDE

Frau

**Jeanette Dyremose**

Dänemark

wird als

**Mitglied**

der Internationalen Jury des  
52. Internationalen Akkordeonwettbewerbs  
Klingenthal

berufen.

Klingenthal, 5. Mai 2015



Thomas Hennig  
Bürgermeister  
der Stadt Klingenthal

Reiner Schneiderbach  
Vorsitzender des Förder-  
vereins für Internationale  
Akkordeonwettbewerbe in  
Klingenthal e. V.



# BERUFUNGS URKUNDE

Frau  
**Jeanette Dyremose**

(Dänemark)

wird als

**MITGLIED**

der Internationalen Jury des  
50. Internationalen Akkordeonwettbewerbs  
Klingenthal

berufen.

Klingenthal, 7. Mai 2013



Thomas Hennig  
Bürgermeister  
der Stadt Klingenthal

Manfred Gäbler  
stellv. Vorsitzender des  
Fördervereins für internationale  
Akkordeonwettbewerbe in  
Klingenthal e. V.



Internationaler Akkordeonwettbewerb  
Klingenthal 2008



49. Internationaler  
Akkordeonwettbewerb Klingenthal 2012

## Internationale Jury

### Die Mitglieder der internationalen Jury 2016

- |  |                       |
|--|-----------------------|
| Prof. Jürgen Ganzer.....                 | Deutschland           |
| Tobias Morgenstern.....                  | Deutschland           |
| Ulf Seifert.....                         | Deutschland           |
| CMO Stefan Fraas.....                    | Deutschland           |
| Prof. Ivan Koval.....                    | Tschechische Republik |
| Prof. Tibor Rácz.....                    | Slowakische Republik  |
| Prof. Xiaqing Cao.....                   | China                 |
| Prof. Marjut Tynkylinen.....             | Finnland              |
| Prof. Dr. hab. Zbigniew Ignaczewski..... | Polen                 |
| Jeanette Dyremose.....                   | Dänemark              |
| Prof. Friedrich Lips.....                | Russland              |
| Prof. Jacques Mornet.....                | Frankreich            |
| Prof. Aleksandar Nolic.....              | Serbien               |



Gruppenfoto der Jury im Jahr 2016

Internationaler Akkordeonwettbewerb Klingenthal

**BERUFUNGSURKUNDE**

Frau

**JEANNETTE DYREMOSE**

Dänemark

wird als

**MITGLIED**

der Internationalen Jury für den  
**XXXIV. Internationalen Akkordeonwettbewerb  
Klingenthal 1997 berufen.**

  
Manfred Gübler  
Vorsitzender des Büros  
Internationale Akkordeonwettbewerbe

  
Dr. Günter Kunzmann  
Bürgermeister  
der Stadt Klingenthal



Internationaler Akkordeonwettbewerb  
Klingenthal

**BERUFUNG**

Frau

*Jeannette Dyremose*

- DANEMARK -

wird zum

*Mitglied der Jury*  
berufen und verpflichtet

Klingenthal, am 4. Mai 1996

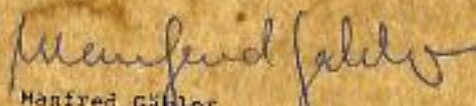
  
Manfred Gübler  
Vorsitzender des  
Büros Intern. Akk.-Wettbewerb

  
Dr. Günter Kunzmann  
Bürgermeister der  
Stadt Klingenthal

XXVIII. INTERNATIONALER AKKORDEONWETTBEWERB KLINGENTHAL  
2001

# Berufungsurkunde

FRAU  
JEANETTE DYREMOSE

Dänemark

WIRD ZUM  
MITGLIED  
DER INTERNATIONALEN JURY  
BERUFEN.

*Manfred Gäbler*  
MANFRED GÄBLER  
VORSITZENDER DES BÜROS

4.5.2001



Nu spiller Trine harpe for døende

# Jurist-pigens kvantespring

**Trine Opsahl vidste længe, at jurist-jobbet var ved at få hende til at visne op indefra. Hjertet var ikke med. Og så en dag faldt hun over en artikel om en amerikansk harpenist, der spillede for døende mennesker...**

Trine Opsahl læste jura. Hun var midt i sin »føruftige periode«. Godt gemt af vejen var barndommens musikalitet, »glæden ved at blive rørt i hjertet«, som hun selv udtrykker det. Men en oplevelse i forbindelse med et fritidsjob i studietiden skulle blive skelsættende for hende.

– Min opgave var at sidde vægt hos en døende kvinde. Jeg mødte op med »Folkeretten« under armen, men i de fire fem timer, jeg sad der i stolen ved vinduet, fik jeg ikke læst andet end den første linje, fortæller hun.

– Den ældre dame var næsten ødt op af kræft. Hun havde voldsomme smerter, når forbindelserne skulle skiftes, og jeg blev slået af stemningen i rummet. Trods lugten af død var der så smukt. Så stærkt følte jeg tilstedeværelsen af noget guddommeligt, noget fredfyldt, der gennemtrængte af eksistens, at jeg ikke kan beskrive det med ord. Måske er salighed det nærmeste. Hun var så forfærdelig syg, og alligevel var alt så smukt omkring hende. Den oplevelse vandrede med mig videre i livet.

Trine havde selv som 15-årig mistet sin egen far, den i familien, som repræsenterede det musiske, det kreative, det skønelige. Det var et meget hårdt slag for den unge pige.

Samtidig måtte hun på grund af en dårlig arm opgave

at spille på sin accordeon, en avanceret harmonika, netop som hun ellers var blevet kåret til verdens næstbedste blandt unge på instrumentet.

– Jeg har begge sider i mig: Det musiske og skønelige og det praktiske og pragmatiske. Min mor repræsenterede for mig den mere praktiske, den med overblikket, den logiske, siger Trine Opsahl, 38 og fra Ågerup ved Roskilde, og som har gjort det til sit livs tema »at forene de to sider«.

## På sporet af hjertet

Efter jurastudier fik Trine job først i et stort firmas juridiske afdeling og siden i Registrertilsynet. Og hun klarede sig egentlig godt.

– Men jeg kedede mig, oplevede det meste i mit job som tomt, som uden mening i forhold til andre mennesker. Og jeg havde utrolig svært ved at passe mig ind i de rammer.

Til sidst søgte hun op og gik en periode hjemme hos sine to små børn, Josefina og Tobias.

– Jeg tog mit accordeonspil op igen, fik blåt sæmpel til at søge ind på Musikonservatoriet, men forrød allerede inden, jeg sendte ansøgningen af sted. Var det ikke atter den føruftige pige, som havde søgt ind? Jeg vidste jo, jeg ville få svært ved at passe mig ind i disse nye rammer. Og pludselig stod det klart for mig, at jeg nu måtte følge mit eget hjerte, gøre noget, der betød noget for mit inderste og ikke for min føruft!

På et tidspunkt havde Trine læst om en harpenist, som i

staten Montana i USA spillede for døende mennesker, og hun kunne ikke glemme den artikel og huskede samtidig på sin egen oplevelse med den døende kvinde. Og hun vidste, at her var noget, som vandt genklang dybt i hende.

I 1996 købte Trine en keltisk harpe, der er lidt mindre end en almindelig og uden pedaler. Og så gik hun ellers i gang med at øve sig. Mange timer dagligt. Og for hver dag kom harpespillet til at betyde mere for hende. En helt ny fordybelse.

– Og en dag blev jeg inviteret ud at spille sammen med en veninde, der havde udgivet en digtsamling, hun kaldte »Harpeklange«. Jeg komponerede musik, der passede til stemningen i digtene. Og jeg var rystende nervøs første gang, vi skulle ud sammen. Men respons'en var god. Publikum blev rørt over kombinationen af digt og musik.

Senere udviklede det sig. Trine skrev mere og mere af sin egen musik, hun optrådte i kirker, på smerteklinikker, i koncertsale. Hun spillede til bryllupper, begravelser, receptioner, privatfester, nytårstaller osv.

## Musikalsk forløsning

– Harpe musikken blev tæt vævet sammen med min egen selvudvikling. Lyd er vigtigt for mig, og når jeg spillede, gled jeg ofte ind i en værenstilstand, som jeg kendte fra meditation. Og jeg mærkede, at jeg kunne røre folk dér, hvor det kan være svært at nå ind med ord. Vi har alle et stille sted, allerinderst inde. Med musikken kan du nå derind, hvor alle kræfter og ressourcer har deres kilde. Samtidig er musikken et spejl af, hvad der er inden i mig. Den er en vejviser til det stille rum inde i mennesker.



Trine Opsahl er nu i samarbejde med en afdeling på Bispebjerg Hospital ved at etablere et projekt, hvor man vil observere og undersøge, hvilken indflydelse hendes musik har på patienterne.

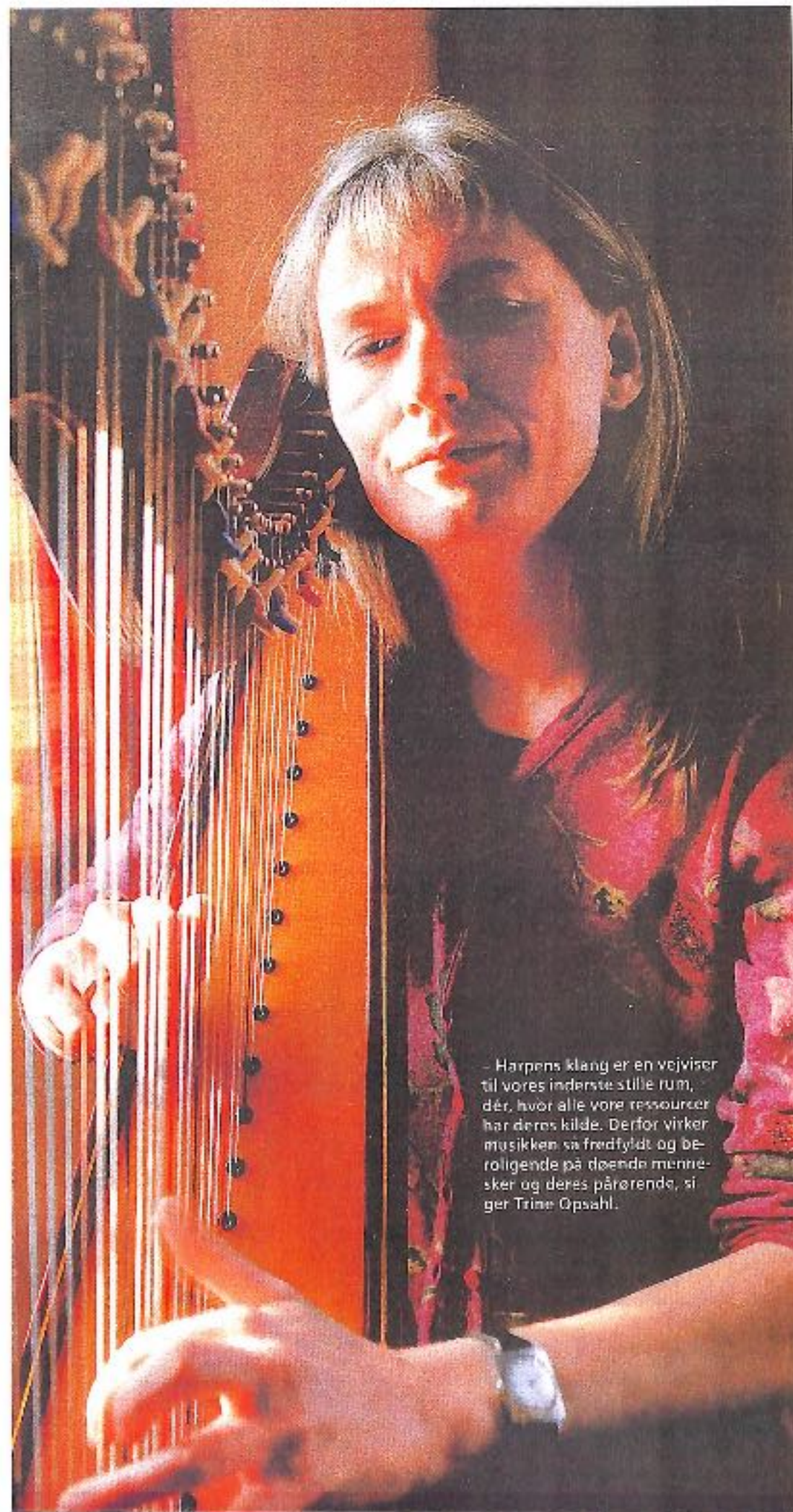

– Harpens klang er en vejviser til vores inderste stille rum, dér, hvor alle vore ressourcer har deres kilde. Derfor virker musikken så fredfyldt og beroligende på døende mennesker og deres pårørende, siger Trine Opsahl.

TRINE OPSAHL  
2. pris ved  
Coupe Mondiale  
i Wien 1976

»Du spiller så enkelt, så smukt. Det er, som om du skræller alle de unødige lag af, lod det gang på gang fra publikum. Og en dag henvendte en forældre fra børnenes skole sig til Trine og spurgte, om hun ville spille for hendes døende far? Hun sagde ja, pakkede harpen og tog til Roskilde Sygehus.

– Manden var meget langt væk og lå uroligt i sengen. Jeg satte mig til at spille, ganske stille, gled ind i et samspil med hans vejtrækning, der langsomt blev roligere af strengeklangen. Hos de pårørende kom tårerne frem, som en forløsning. Og da jeg atter gik, sov han roligt og fredfyldt, og de pårørende var efterladt i en tilstand af ro og mere afklarethed.

## Nyt projekt

Siden har Trine Opsahl flere gange spillet harpe på hospice, og nu er hun i samarbejde med en afdeling på Bispebjerg Hospital ved at etablere et projekt, hvor man vil observere og undersøge, hvilken indflydelse hendes musik har på patienterne.

– Ledelsen har sagt god for projektet. Man ved, at cd-musik kan have en beroligende virkning på mange patienter. Men med levende musik på stedet vil jeg kunne samarbejde med de døende med deres vejtrækning, mimik, deres smerter osv., siger Trine Opsahl, der nu er i gang med at skaffe penge til projektet via fonde og andre sponsorer.

– Jeg tror på, at det lykkes. Og hvis det bliver en succes, håber jeg, det kan ende med, at der bliver ansat en harpespiller på alle hospitaler.

Trine Opsahl oplever i de intense øjeblikke med harpen og de døende, at Gud er med i musikken.

– Jeg kan næsten ikke beskrive det med ord. Men det er, som om rummet fyldes af fred, klarhed, væren. Jeg kan opleve en mildhed, en latter i hjertet, en følelse af, at alt er godt, at alt er, som det skal være. Og min store ambition er at videregive denne følelse til den døende og de pårørende, slutter den helt specielle harpespiller.



# Amsteds Lykkevals.

Henning Christiansen

mf

B<sup>b</sup> b<sup>b</sup> b<sup>b</sup> D b<sup>b</sup> b<sup>b</sup> F f<sup>7</sup> f<sup>7</sup> A f<sup>7</sup> f<sup>7</sup> B<sup>b</sup> b<sup>b</sup> b<sup>b</sup>

D b<sup>b</sup> b<sup>b</sup> F<sup>#</sup> d d D d d G gm gm B<sup>b</sup> gm gm C cm cm

E<sup>b</sup> cm cm F f<sup>7</sup> f<sup>7</sup> A f<sup>7</sup> f<sup>7</sup> B<sup>b</sup> b<sup>b</sup> b<sup>b</sup> D b<sup>b</sup> b<sup>b</sup> E<sup>b</sup> cm cm

D E<sup>b</sup> F b<sup>b</sup> b<sup>b</sup> F f<sup>7</sup> f<sup>7</sup> B<sup>b</sup> b<sup>b</sup> b<sup>b</sup> B<sup>b</sup> b<sup>b</sup> b<sup>b</sup>

F f<sup>7</sup> f<sup>7</sup> B<sup>b</sup> b<sup>b</sup> F f<sup>7</sup> f<sup>7</sup> B<sup>b</sup> b<sup>b</sup> B<sup>b</sup> b<sup>b</sup> D E<sup>b</sup> E<sup>b</sup>

F<sup>#</sup> d F<sup>#</sup> G gm G E e E & F F F mf B<sup>b</sup> b<sup>b</sup> b<sup>b</sup> B<sup>b</sup> b<sup>b</sup> b<sup>b</sup>

F f f F f<sup>7</sup> f<sup>7</sup> B<sup>b</sup> b<sup>b</sup> B<sup>b</sup> b<sup>b</sup> b<sup>b</sup> E<sup>b</sup> cm cm C cm cm F f<sup>7</sup> f<sup>7</sup>

F f<sup>7</sup> f<sup>7</sup> B<sup>b</sup> b<sup>b</sup> B<sup>b</sup> b<sup>b</sup> b<sup>b</sup> F f<sup>7</sup> f<sup>7</sup> F f<sup>7</sup> f<sup>7</sup> B<sup>b</sup> b<sup>b</sup> D b<sup>b</sup> b<sup>b</sup>

E<sup>b</sup> cm cm F f<sup>7</sup> f<sup>7</sup> B<sup>b</sup> b<sup>b</sup> B<sup>b</sup> b<sup>b</sup> B<sup>b</sup> b<sup>b</sup> b<sup>b</sup> F f<sup>7</sup> f<sup>7</sup>

B<sup>b</sup> b<sup>b</sup> b<sup>b</sup> F f<sup>7</sup> f<sup>7</sup> B<sup>b</sup> b<sup>b</sup> b<sup>b</sup> E<sup>b</sup> e e E e E & B<sup>b</sup>

HISTORIE  
Knapharmonika fingersætning.



## Jeanette & Lars Dyremose

indspillede i 1971  
musikken til Scherfig-filmen:

## DEN FORSVUNDNE FULDMÆGTIG

Som nu igen er aktuel.

Jeanette spiller musette-  
harmonika - og Lars under-  
stemmerne.

Paolo Soprani og Hohner Morino

Musikken findes indregistreret på EP

Dmitri Sjostakovitj: Balletten 'Guldalderen'  
DR symfoniorkestret. Dir. Maxim Sjostakovitj. Til venstre: Jeanette & Lars.



Tivolis' Koncertsal  
1. Juni 1973



KURT EJBY PETERSEN  
 504075

Dyremose Harmonikafondens  
 ← historiske samling - "Grundstammen"

Ilandro: **TRET**

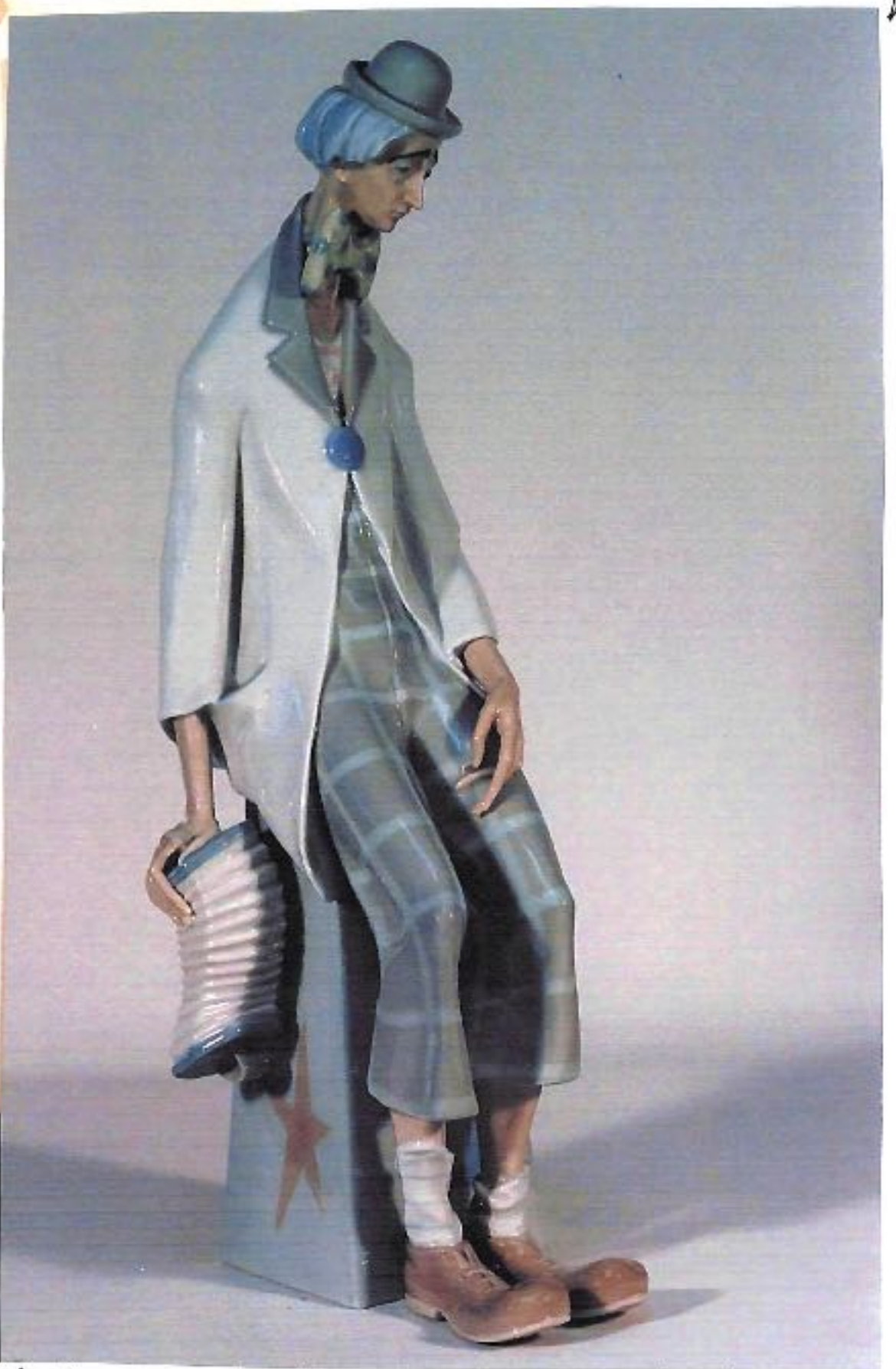

Ved "50-året" 1922? → Gave til Lars fra Jeanette.

← Lothar Opperman's berømte FD-ensemble-maleri.  
 Fra venstre: Anette, Gitte, Charlotte, Jesper, Morten, Karen, Lars, Ann, Janet, Bjørn, Varna og Jeanette.

Kurt Ejby Petersen → med Lars' gamle instrument, bygget af VENANCIO MORISIO, Trassingen - • Artiste 9 D. 1952 • i Schwarzwald.



# Spralske Schottish-fingre I

2.

Lars Dyremose 1950

Handwritten musical notation for the first system, measures 1-4. The music is in treble and bass clefs, 2/4 time. It features a melody in the treble and a bass line in the bass. A circled '1' is written above the first measure. The dynamic marking *mf* is present.

Handwritten musical notation for the second system, measures 5-8. The music continues with the same melodic and bass line patterns. The dynamic marking *f* is present.

Handwritten musical notation for the third system, measures 9-12. The music continues with the same melodic and bass line patterns. The dynamic marking *mf* is present.

Handwritten musical notation for the fourth system, measures 13-16. The music continues with the same melodic and bass line patterns. The dynamic marking *mf* is present.

Handwritten musical notation for the fifth system, measures 17-20. The music continues with the same melodic and bass line patterns. The dynamic marking *mp* is present.

Handwritten musical notation for the first system of the second page, measures 21-24. The music continues with the same melodic and bass line patterns. The dynamic marking *mp* is present.

Handwritten musical notation for the second system of the second page, measures 25-28. The music continues with the same melodic and bass line patterns. The dynamic marking *mp* is present.

Handwritten musical notation for the third system of the second page, measures 29-32. The music continues with the same melodic and bass line patterns. The dynamic marking *f* is present.

Handwritten musical notation for the fourth system of the second page, measures 33-36. The music continues with the same melodic and bass line patterns. The dynamic marking *mf* is present.

Handwritten musical notation for the fifth system of the second page, measures 37-40. The music continues with the same melodic and bass line patterns. The dynamic marking *cresc.* and *f* are present.



# Musikkalenderen

Ved KNUD KETTING

WEEKENDAVISEN . BERLINGSKE : Tivolis Koncertsal . 11. sept. 1982

## Du har plantet et træ

DA Finn Hoffding i sin tid fyldte 70 år, skrev hans gamle kompositionselev Per Nørgård en sang til ham. Den havde tekst af Piet Hein og lød »Du skal plante et træ«. Da Hoffding i lørdags i Tivoli skulle hylde Nørgård, ændrede han enkelt, men effektivt Heins ord til det, som figurerer over disse linier. Og Tivoli-koncerten bekræftede til fulde, hvilken gennemslagskraft Nørgårds musik har fået. Ikke at det, som Tivolis Orkester ydede under Aksel Wellejus' ledelse hævede sig over solide gennemspilninger. Men Det

danske Harmonika-ensemble, aftenens medarrangør, udstrålede al den entusiasme, som så åbenlyst var fraværende i de professionelle musiceren. Under ledelse af den energiske Jeanette Dyremose præsterede disse i ordets bedste forstand amatører det dybt respektindgydende i *Abendlied & Märchenfarben*. Værket er for syngende musikere og i sin udtryksform ganske langt fra det, som harmonikaensembler

mestendels dyrker. Alligevel var der ingen noder med på tribunen. På førerstemmen sad den kun 17-årige Annette Løffler, der allerede forinden havde demonstreret et næsten overvældende musikerskab i Nørgårds Introduktion og Toccata fra 1952 — det første skandinaviske værk, der tog bælgdyret seriøst. Begge Nørgårdværkerne er samtidig publiceret på plade med de samme medvirkende (SONET SLP 1637).

Komponisten selv dansede og drømte sig gennem klaverværket *Turn*. Men lige så sikkert et tag hans meditative og rytmisk inciterende musik har fået i kredse, der ellers ikke dyrker den danske avantgarde, lige så uegnet er den for den etablerede koncertsals stive stole og kæmpedistancer. Man kan nok så meget udstyre hans orkestermusik med en danserinde, som det var tilfældet ved fredagens Radiokonzert. Hun vil dog aldrig kunne erstatte den enkelte tilhørers kropslige medleven. KK

Our **Lars** is reaching the age of ?? -  
He says 17 ½ - (29 February).

In this occasion we invite you to  
reception in :

### Birkerød Gammel Præstegård

Stationsvej 32, near by Mantziusgården  
Parking by the church, buss-stop or the town hall.

**Friday the 1. march 2002, 16.00 – 19.00**

We kindly ask you to inform us – at the latest  
Friday 22. February - if you are able to participate,  
and if,- with or without partner.

Best regards



Helgi & Jeanette

Mail: helgi@dyremose.com

Tlf. 4582 3496 \* Fax 4582 3424



DR/TV  
1952

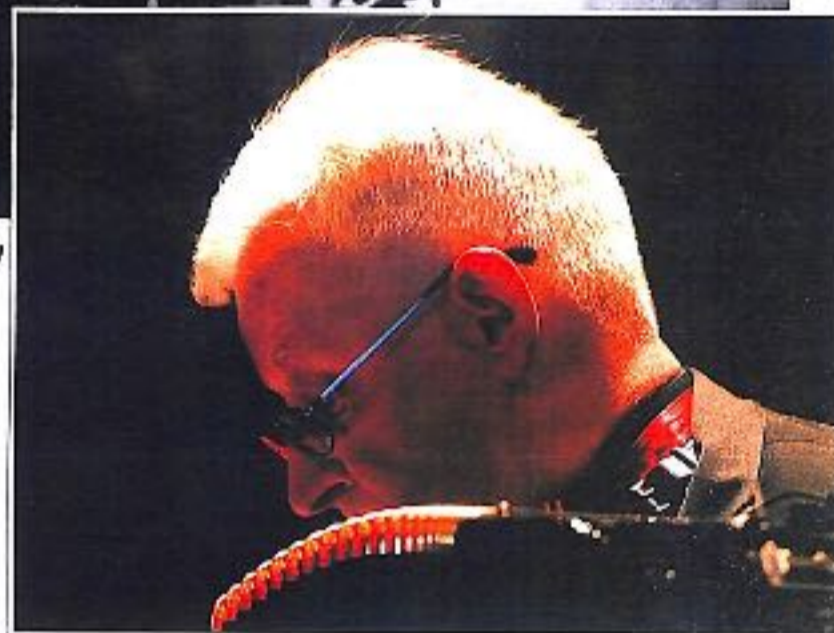

2002 MANTZIUSSALEN

### Morgenvækning

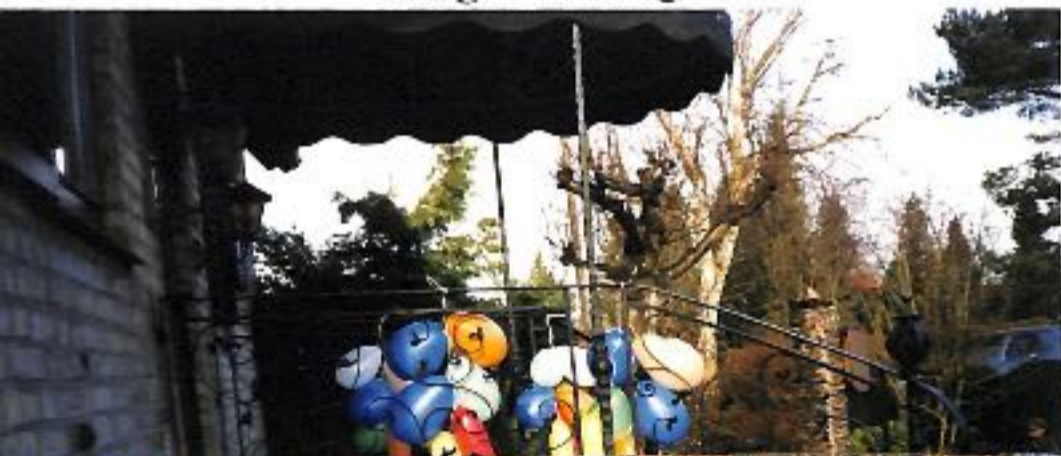

En kær tysk kollega skrev digtet :

Türmen sich auch die Jährchen,  
werden auch weiss die Härchen,  
plagen auch manchmal Schmerzen,  
bleib' doch trotzdem jung im Herzen.

Dansk genligtning :

Tårner op sig årene,  
bliver også hvide hårene,  
plager dig mangel en smerte,  
forbliv dog ung i dit hjerte.

■ Fredag 1. marts 2002

Lars Dyremose, harmonikaspiller, Birkeroed. Lars Dyremose har siden sin ungdom levet af at spille harmonika. Først som selvleret under navnet Lars Bjarne, som han hed frem til 1972, på københavnske restauranter. Men i 1953 blev Lars Bjarne Stationsgeprufter Musikpædagog. Han kom i solistklassen og i 1957 opnåede han Solistische Reife. Lars Bjarne havde debutkoncert i Odd Fellow Palæet i København i 1957, og i de følgende år var han professionel musiker. Komponisterne Peter Hoch og Per Nørgård tilføjede ham værker. I 1970 fandt han sammen med Jeanette Dyremose, de indledte et intenst samarbejde, og de giftede sig i 1972. Sammen igangsatte de en række tiltag omkring harmonikaen. De var begge i en årrække ansat i Det Kgl. Kapel. Lars Dyremose skrev også - ofte i samarbejde med sin kone - en række harmonikakompositioner.



Lars Dyremose

**70** Lars Dyremose, harmonikavirtuos, Birkeroed, begyndte allerede som 16-årig at leve af sit harmonikaspil ved at spille på restauranter. Efter debutkoncert i Odd Fellow Palæet i 1957, fungerede han som professionel harmonikaspiller med solokoncerter og en række koncerter med forskellige symfoniorkestre. I 1970 fandt han sammen med Jeanette Dyremose, som han blev gift med to år senere, og et intenst samarbejde begyndte. Begge var i en årrække ansat i Det Kgl. Kapel, hvor de medvirkede i mange moderne opera-, ballet- og teateropførelser.

# Rund dag

Højsjælen bag Det Danske Harmonika Akademi, Lars Dyremose, fylder rundt. Allerede 1948 begyndte den dengang 16årige Lars Bjarne at leve af sit harmonikaspil. Respektable restauranter kaldte sig dengang for Varieteter, og på sådanne tjente Lars Bjarne til udkommet som harmonikasolist med halsbrækkende virtuosnumre. I 1952 og 1953 var der udskrevet Danmarksmesterskaber i harmonikaspil og begge gange besatte Lars Bjarne førstepladsen. 1953 var 1ste premien en måneders hospitantophold på verdens eneste daværende statsautoriserede konservatorium med harmonika på læreplanen: Hohner Konservatorium i Trossingen i Württemberg, Sydtyskland. Lars kom, blev overvældet og påbegyndte allerede samme efterår regulært musikstudium på stedet.

I 1956 blev han Staatsgeprufter Musikpædagog, kom i solistklassen og opnåede allerede året efter Solistische Reife. Efter dansk debutkoncert i Odd Fellow Palæet 1957 fungerede Lars Bjarne i årrækken 1957 - 1979 som professionel harmonikaspiller. Solokoncerter og en række koncerter med forskellige symfoniorkestre. Komponisten Peter Hoch tilegnede ham koncerten Konzertante Musik in drei Sätzen für Akkordeon und sinphonisches Orchester, som uropførtes med Tivolis Symfoniorkester. Komponisten Per Nørgård tilegnede ham Recall, koncert for harmonika og orkester, som opnåede stor popularitet. Bl.a. blev den i maj 1998 finaleligestykke ved Klingenthaler Akkordeon Wettbewerbe under Vogtländische Musiktage.



Man guider sjælene en ekstra gang, men det står der sort på hvidt: Lars Dyremose fylder 70 år!

I 1970 fandt Lars Bjarne sammen med Jeanette Dyremose og et intenst samarbejde begyndte. De to giftede sig i 1972 og i årene efter igangsatte en lang række tiltag omkring harmonikaen. Tiltag som rækker helt frem til i dag, og som vi i Birkeroed længe har kunnet glæde os over at følge på nært hold. Lars, som ved giftermålet skiftede efternavn til Dyremose, var sammen med Jeanette i en årrække ansat i Det kgl. Kapel, hvor parret medvirkede i mange moderne opera-, ballet- og teateropførelser. Senere ansættelse på Folketeatret og hyppig medvirken i Radioteatret. Udover balletmusikken Anno & Mikko skrev Lars Dyremose

se i årenes løb en lang række harmonikakompositioner - oftest i samarbejde med Jeanette Dyremose. Disse mange harmonikastykker er udgivet på forlaget Edition Wilhelm Hansen under titlen DYREMOSE STYKKER. 7 bøger med tilhørende dobbelt CD og alle stykkerne indspillet af elever og studerende ved Jeanette Dyremose Akademi. Lars Dyremose fejres fredag den 1. marts ved en lukket reception i Gl. Præstegård. Her ved hans runde dag vil han ganske givet blive takket for sin store indsats, også på det lokalmusikalske plan. Han, der altid plejer at holde i trådene, vil for en gangs skyld være i forreste række, når der spilles galop med champagne til hans ære. Med sit utrolige drive og virkelyst, sin aldrig svigtende elskværdighed og sit fine gehør i øre såvel som sind indtager han en meget fremtrædende plads i det lokale kulturliv. Ikke blot venner, familie, elever og kolleger, også hans hjemby har meget at takke ham for.



März 2002 INTERMUSIK

## Glad fødselar

Der var stort ryk-ind da Højsjælen bag Det Danske Harmonika Akademi, Lars Dyremose i fredags fejrede sin 70 års fødselsdag. Her ses fødselaren i midten med sin kone Jeanette Dyremose. Til højre lederen af Birkeroed Musikskole Michael Møller og tv. Baahub fra Birkeroed Tuna.

## Lars BJARNE / DYREMOSE - 70

Er gehört zu den Leuten, die eigentlich nur alle vier Jahre im Kalender den Tag wiederfinden, an dem sie einst geboren wurden, den 29. Februar. Einen solchen Tag gab es vor 70 Jahren und an dem wurde LARS BJARNE in Dänemark geboren. Bereits als 16jähriger (1948) verdiente er sich sein Geld mit Akkordeonspielen. Später ging er nach Trossingen, studierte dort von 1953-1957 und legte anschließend seine solistische Reifeprüfung ab. Auch hier verdiente er seinen Lebensunterhalt in erster Linie mit Konzerten in Deutschland und Skandinavien. Als LARS BJARNE wurde er über die Jahre in der Musikszene weithin bekannt, als Solist und Ensemblesmusiker wie auch als Komponist. Nachdem er später dann in zweiter Ehe Jeanette Dyremose geheiratet hat, eroberte er die internationale Musikszene im Duo und zwar nicht nur auf der Bühne und dem Papier (als Komponisten), sondern auch geschäftlich. Zunächst bauten sie gemeinsam eine private Musikschule auf und erweiterten ihre pädagogischen wie künstlerischen Aktivitäten auf ganz Dänemark. Mehr und mehr engagierten sie sich international in verschiedenen Bereichen und auf verschiedenen Ebenen. Ihr Einfallsreichtum und ihre Durchsetzungskraft haben sie zu maßgeblichen Persönlichkeiten in der internationalen Akkordeon-Musikwelt werden lassen. LARS BJARNE/DYREMOSE gehört zweifelsohne zu den namhaften und erfolgreichen Persönlichkeiten Dänemarks und sogar ganz Skandinaviens. Seine Auftritte vor Publikum, im Rundfunk und im Fernsehen lassen sich kaum zählen. Sein Einfluß und seine Bedeutung für die Musikszene werden zweifellos von historischer Qualität sein. Am 1. März nun läßt sich LARS BJARNE/DYREMOSE feiern, mit großem offiziellen Empfang in Kopenhagens Vorort Birkeroed unter sicherlich großer Beteiligung von Schülern, Freunden, Kollegen und Prominenz. Das musikalische Leben des LARS BJARNE/DYREMOSE, zumindest die wichtigsten Stationen daraus, werden bei der Gelegenheit dann erstmalig in Form eines Tondokuments, sprich: einer CD präsentiert.

## PEOPLE AND EVENTS



den lassen. LARS BJARNE/DYREMOSE gehört zweifelsohne zu den namhaften und erfolgreichen Persönlichkeiten Dänemarks und sogar ganz Skandinaviens. Seine Auftritte vor Publikum, im Rundfunk und im Fernsehen lassen sich kaum zählen. Sein Einfluß und seine Bedeutung für die Musikszene werden zweifellos von historischer Qualität sein. Am 1. März nun läßt sich LARS BJARNE/DYREMOSE feiern, mit großem offiziellen Empfang in Kopenhagens Vorort Birkeroed unter sicherlich großer Beteiligung von Schülern, Freunden, Kollegen und Prominenz. Das musikalische Leben des LARS BJARNE/DYREMOSE, zumindest die wichtigsten Stationen daraus, werden bei der Gelegenheit dann erstmalig in Form eines Tondokuments, sprich: einer CD präsentiert.





Methodical Centre of Accordion /M.C.A./  
 Bratislava, Slovak Republic  
 C.I.A. - IMC UNESCO Member



W: Ka' du gatte hvem det er?  
 o.s.v.

Fra venstre:

1. Sven
2. Lone
3. Beth
4. Carsten



5. Jeanette
6. Carl
7. Lars
8. Palle

Mein Lieber Lars,  
 Du immer noch  
 so viel uns allen  
 überall v  
 positiv  
 Du  
 hast. Unser schöner Kindergarten -  
 Friede, Kunst auf. Wie machst Du  
 gutmut und guter Lehrer und Eltern  
 so sehr  
 an Dich alle: Kinder, Lehrer und Eltern  
 auf Dich verlassen?  
 instellung, das, daß Dich nicht ein  
 bisschen zu früh? Wie damals auf der  
 mögen, auf deinen Rat warten und sich  
 auf Dich verlassen?  
 Ist es noch nicht ein bisschen zu  
 früh? Wie damals auf der Straße in  
 einer "noblen Kinderbande": jeder  
 will nur Dein Kumpel sein. Viele  
 gibt es, die deswegen der Neid frist,  
 nach  
 gibst es, die deswegen der Neid frist,  
 dessen etwas anderes - ihre Meinung  
 sseres - uns angeboten haben, aber  
 Deiner Bande geblieben. Es gefällt  
 n zu können und auf billige Siege  
 MEINEINSAAM sind auf Dauer die  
 sammeln wir genug Beweise  
 ist. Wir wünschen Dir darum  
 dankbarkeit für Deinen Schutz, den  
 Mindestalter von 25 Jahren (um unser  
 noch zu sichern) in Gesundheit und Liebe  
 erlicht zu erreichen und um uns zu weiteren  
 Gemütlichkeiten zu führen,  
 Dein Tibor.

Tibor Racz  
 mangellos  
 & Kollegen  
 wilsen fra

"Bing & Grøndal's berømté ....

"Harmonikudreng" (1661 Di) (Valby)



Farmans "Kaglebælgdyr" (Valby ca. 1972)



Fotos Kurt Petersen  
Fra de mellemeuropæiske skovområder (Valby)



Ofte opført: "Papageno, Papagena"-duet  
fra Mozarts "Tryllefløjten". (Majken & Carsten)





## Harmonika ved Øresundsbroens indvielse

Nej, kunne man naturligvis ej heller sige, når der inviteredes til medvirken ved indvielsen af Europas største bro. Majken, Christina, Hans Jørgen og Carsten, var også her på færd. Der var flest svenskere på broen, men Sveriges "dragspillere" havde helt glemt deres mission. At det er svenskerne bevidst at det er Sveafolket og ikke Danerne, der talstærkt dominerer håndteringen af det elskede bælgdyr viste sig snart, for svenskerne kunne end ikke forestille sig at det var danskere som spillede. Det var derfor morsomt at se deres ansigtsudtryk når de spurgte: "Na, - hur kommer du da ifrån", og de unge harmonikaspillere så svarede: "Fra Birkerød i Nordsjælland!"



Tirsdag d.1.august 2000

Birkerød  
Avis



Et morgenstundtalligt - stadig vekslende - publikum fornøjede sig vældigt over festlig harmonikamusik ved Øresundsbroens åbning. De samme musikere Carsten, Majken, Hans Jørgen og Christina, spiller også ved Birkerød Butikkernes morgenbord på lørdag.

## Musik til morgenbordet

Birkerød leverer selv musikken, når Birkerød Butikkerne på lørdag den 5. August byder på kaffe og morgenbrød.

Det er Jollyday - unge spillere fra Jeannette Dyremose Akademi - der underholder med musik fra morgenstunden kl. 8.00 til 11.30. Majken, Christina, Hans Jørgen og Carsten skal nok sørge for at holde liv i hele gædalen, lige fra området ved Brugsen og op til forretningerne omkring Lokalbanken.

For Jeannette Dyremoses unge musikere bliver Birkerød Butikkernes morgenbord begyndelsen til afslutningen på en hektisk sommersæson, som begyndte allerede den 26. April til 30. April med akademiets eget arrangement: Ero-

monika-reprise Bælgrosen 2000. I glødet højsommer-varme afvikledes fem arrangementer, det ene flottere end det andet.

### Øresundsbroens indvielse

Ind imellem musik til bryllupper, receptioner, i storcentre og ved bådarrangementer med sejlture op og ned på Øresunds vover og på havnerundfarter, blev der også tid til underholdning ved Ven-skabsbystævnets afslutningsfest.

Jeannette Dyremose Ensemblet måtte dog spille Champagne Galoppen med indskrænket besætning, fordi nogle af spillerne samtidig diverteerede ved bryllup i Bløvsstrød.

Nej kunne man naturligvis ej heller sige, når der inviteres

til medvirken til indvielsen af Europas største bro.

De samme fire spillere Majken, Christian, Hans Jørgen og Carsten var også her på færd. Der var flest svenskere på broen, men Sveriges "dragspillere" havde helt glemt deres mission.

At det er svenskerne bevidst at det er Sveafolket og ikke Danerne, der talstærkt dominerer håndteringen af det elskede bælgdyr viste sig snart, for svenskerne kunne end ikke forestille sig, at det var danskere, som spillede.

Det var derfor morsomt at se deres ansigtsudtryk, når de spurgte: "Na - hur kommer du da ifrån?", og de unge harmonikaspillere så svarede: "Fra Birkerød i Nordsjælland! LD.



Lille Hel-gis Mæl-gis-man  
had' på ek-lek-trik forstand.  
Hurtigt blev han hånd-værks-mand,  
ØI! han kræ-ved - lille mand!  
Rør han saved' - sat' i stand;  
selv klo-ak for-ny-ed' han.

2.

På en kra-kor fik han kig,  
ti-me-vis for ham da gik.  
Kra-kor-man-den pud-se-de  
bril-len og han stud-se-de:  
"Hold da kæft,  
så hop da op" -  
Hel-gi fik et glæ-des-chok!

3.

Nede i Jor-dan-iens land  
leged' han i hviden sand;  
med **Ag-né-te** blev han kendt,  
hun til kios-ken ham fik sendt.  
Længe efter vi ham så -  
og han råbte! Hør nu på:

(stop sangen)

"Mag-né-te Mag-né-te,  
de har ikke mére Ge-ne-ral-vand"

Helgi derhjemme  
og her i Cathrine Lystparken  
Birkerød.

Helgis trommetale  
(fortsat)

Dron-nin-gen han trommed' op,  
rundt omkring i rigets top.  
Der-ved fik han smag for luft -  
snart til Tu-ne han for-duft'.  
Rundt i verden nu han fór -  
glemte dog ej hjem-stavns jord.

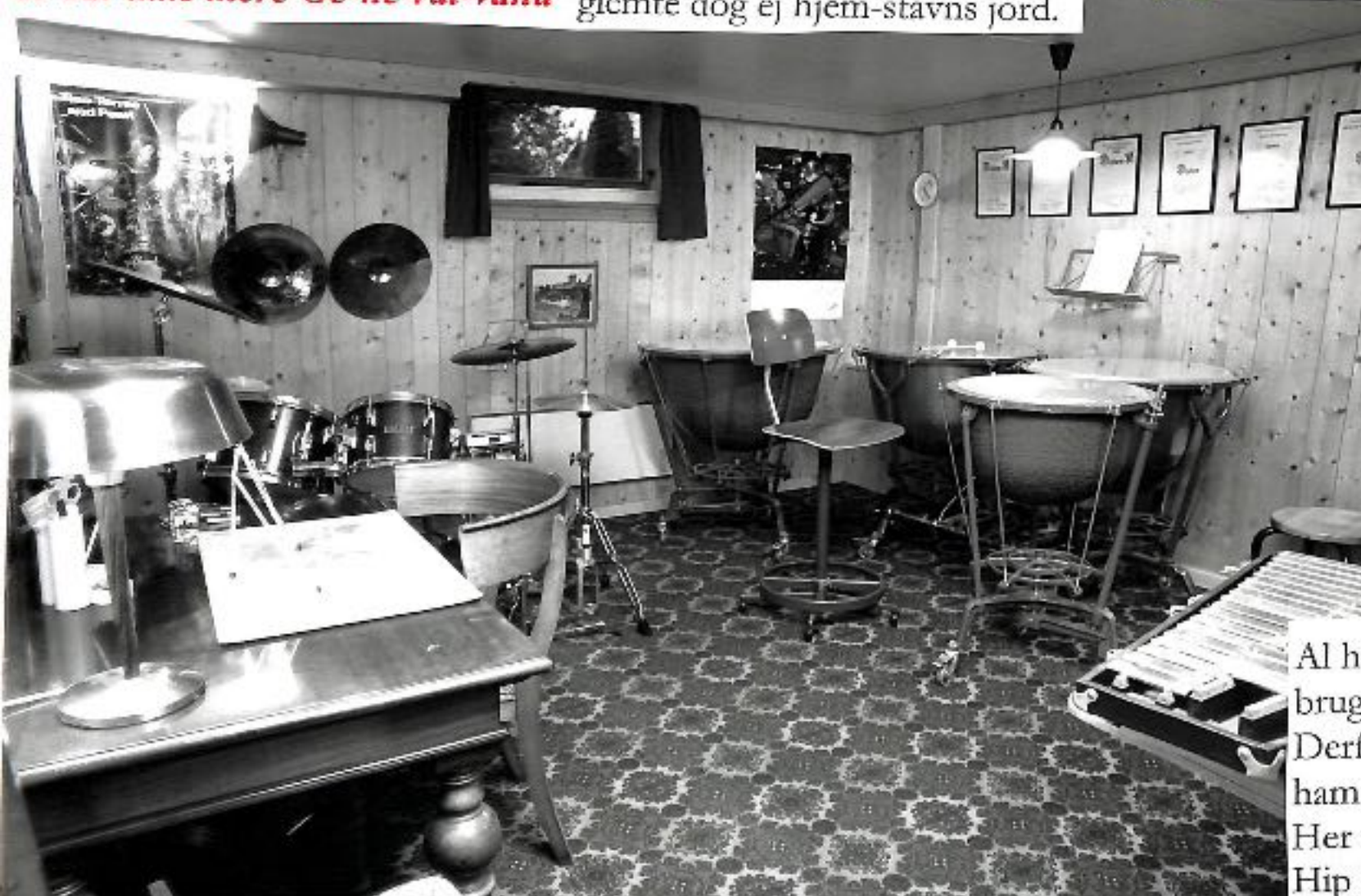
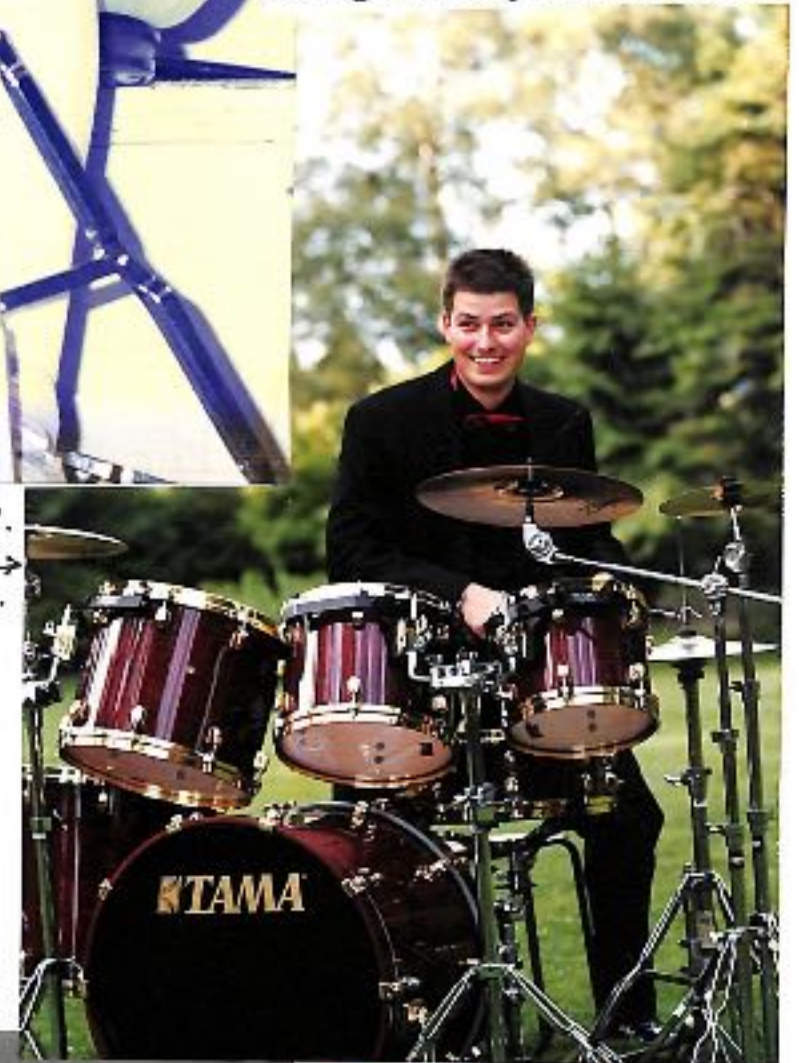

Helgi<sup>3</sup>  
12.  
Dec.  
2003  
30

Al hans hånd-værks-kunst han nu,  
bruger på sin egen stu'.  
Derfor nu vi fejre kan,  
ham piloten, **Mu-sens** mand  
Her i stuen - ret på stand.  
Hip hur-ra for Hel-gis-mand!

## Stor Bælgkomsammen

Søndag den 6. juni kl. 10.00 til 16.00 bliver der festlig harmonikamusik i Mantzhusgårds aula. En lang række elever og studerende fra Jeanette Dyremose Akademiets sætter hinanden stærke.

Fem harmonikaorkestre, akademiets kor og en lang række solister synger og spiller for

hinanden - og ind imellem både spiller og synger man sammen. Udover orkestrene Birkegnesrødderne, Birkerød Harmonika Orkester, Birke Senior Orkester, Birke Ensemblet og Jeanette Dyremose Ensemblet, kommer der spillerbesøg fra det nære Sjælland og fra Odense. Yngste spiller er 12

år og den ældste 75 år. Akademiets kor synger 'Præstekoret' fra Mozart-operacorn 'Irylleflojten', og 'Gildet i skoven' - en fantastisk Knudaage Riisager-fantasi over folkevise 'I skoven skulle være gilde', - og orkestrenes repertoire spænder fra 'Tango Encantadora' over 'Sikki Samba', 'Tornfuglene', Mexican Cha Cha til den store musetteparafase 'C'est Paris' og mange

flere. De unge Birkerødder Rikke Hald og Mikkel Holst spiller Shubidua-stykker, og Philip Havmose tryller med 'Tango Jalousie'. Akademiets unge lærere Majken Bell, Hans Jørgen Holbek og Carsten Holbek brillerer med 'Mads Hansen Suite', 'Ungarsk Drøm, Introduktion og Czardas' og 'Transylvansk Rondo' - alle komponeret af Jeanette og Lars Dyremose.

## Julebukken

I 1987 forfattede Jeanette Dyremose harmonika-afsnittet i *Politikens Becifnings Grundbog*, og de tre sidste sider (220 - 222) omfattede Court Helmers tekst og Per Nørgårds musik til *Julebukken* fra 1950.

Per Nørgård  
Julebukken

I 1950 var der *Børne-Julerevy* på *Nygade Teatret* i København hver eftermiddag i hele julemåneden. De medvirkende var børn fra *Solbyscenen*, og Musikken leveredes af duo'en *Per Nørgård*, klaver, og *Lars Bjarne (Dyremose)*, harmonika, begge 18 år gamle.

Efter generalprøven, som fandt sted dagen før premieren, var teatrets direktør stærkt utilfreds med melodien til en af sangene.

Der måtte skrives en ny melodi til teksten, mente direktøren. Revyens instruktør, unge *Ebbe Langberg*, og tekstforfatteren *Court Helmer*, ville ikke opgive netop denne tekst, så Ebbe Langberg vendte sig mod Per Nørgård, og sagde: "Du vil jo gerne være komponist; skriv en ny melodi - nu"!

Alle medvirkende, blev bedt om at holde pause, indtil den ny melodi var skrevet. Den skulle nemlig indlæres straks, så den kunne være klar til næste dags premiere.

Desværre var ingen lokaler ledige. Alt var optaget af prøver til teatrets næste aftenforestilling, så eneste mulighed var toiletet.

Per Nørgård måtte ind på det lille rum med blyant og nodepapir, og han blev bedt om at skynde sig. 20 minutter efter fortsattes prøven med ny melodi til sangen *Julebukken*.

### Julebukken

Musik: Per Nørgård - Tekst: Court Helmer

Copyright © Edition Wilhelm Hansen AS, København

## Birkerød leverer italiensk musik til 'Kærlighedens Dage'



Med 'Kærlighedens Dage' lægger man i Tivoli op til 'brylluppet' den 14. maj.

Blandt andet har man mellem 'Påfuglen' og 'Café Ultimo' indrettet en 'Open Air' Restaurant 'Bella Notte'. Fra 8. til 14. maj bydes der hver aften fra kl. 18 til 22 på italiensk musik. Det er Carsten Holbek fra 'Jeanette Dyremose Akademi' i Birkerød der, ligesom kokken i filmen 'Lady og Vagabunden', fremfører smægtende italienske serenader og taranteller på sin harmonika. Nu håber man blot på tørvejr til 'Kærlighedens Dage'.

Det stormer, det suser, det bruser  
i Laplands skure mod nord.  
De snøflug, de vråbler, de myldrer og tunler  
og løder til sidst på den stenede jord.  
- Uha, gennem skoven - springer forvovent  
vor kære, vor elskede julebuk;  
den kommer helt fra juleland, hvor den gamle  
julemand  
siddet og puiser fint sin gamle kane,  
inden han skal jorden rundt,  
dele ud sit gævelmndt ifølge skik og vans.  
Så frem gennem skoven: Hop hop, i galop, hop hop.

"Jeg kommer, jeg kommer, jeg kommer,"  
vånsker julebukken glad.  
Skønt vejet besværlig, den ned gennem Sverlig'  
sig tunler og gæster hver eneste stad.  
- Til sidst over sundet - vej har den fundet  
vor kære, vor elskede julebuk;  
den hilser har fra juleland, om at vi nu jule har  
nået, og at vi alle inden længe  
skrive ønskesedler må,  
så at nissen, han kan nå til alle pi'r og drenge.  
Så vid're på farten: Hop hop, i galop, hop hop.  
Hoppe hoppe hoppe hoppe hop uden stop.

# Konservatoriet Shanghei

1.: Musikstuderende Zhang Yan spiller for Jeanette Dyremose



2.: Jeanette forklarer Zhang om detaljer i hendes Bach-version



3.: Jeanette intensiverer undervisningen og lægger hånd på Zhangs skulder. Læs artiklen : "Læg ikke hånd på Kineser-Pigen" !



4.: Forståelsen genoprettet og Jeanette styrer Zhangs bælg i én af bælgdisciplinerne.



5.: Professor Yu Ping Cao bifalder Jeanettes undervisningsmetode, og beder om snarlig oversættelse til kinesisk af bogen **DET LEVENDE BÆLGSPIL**.



1. juni 2004

BIRKERØD DAVIS



Musikstuderende Zhang Yan, Konservatoriet Shanghai, spiller for Jeanette Dyremose

## Læg ikke hånd på kineserpigen

Birkerøds harmonikapædagog Jeanette Dyremose rejser for tiden verden rundt for at præsentere bogen *Det levende bælgspil*, som Jeanette & Lars Dyremose sammen har forfattet og - gennem ti år - ladet efterprøve og korrigere. Bogen er nu færdig og der arbejdes med oversættelse til andre sprog.

Størst interesse viser især kinesiske institutioner med hovedfag harmonika. Man kan forstå interessen når man erfarer, at over ét hundrede millioner

kinesere spiller harmonika. I april besøgte Jeanette Dyremose en række kinesiske konservatorier og andre musikinstitutioner, som gerne ville studere den nye bog. Blandt andre konservatorierne i Shanghai og Tianjin. I Shanghai ville man ikke nøjes med kigge i *Det levende bælgspil*, - man ville også gerne undervises 'levende' i bælgspillet.

En ung harmonikaspiller 'Zhang Yan' spillede et værk af J.S. Bach, og en kreds af Zhangs studiekammerater

samt læreren, professor 'Yu Ping Cao', hørte på.

Som altid, når Jeanette underviser, fortalte hun indledende om stykkets form og karakter, - hvad der havde været positivt og hvad der havde manglet i Zhangs version. Derefter overraskelsen! Jeanette gik over til den mere intensive undervisning. Idet hun lagde hånden på pigens skulder, kom der højtlydt gisp fra både Zhang og kineserne i salen. Man forklarede at i Kina opfattes berøring af eleven som en fornærmelse. Det varede derfor en rum tid, inden Jeanette fik det til at gå op for kineserne, at harmonikaspillet er en fysisk disciplin - og at bogen *Det levende bælgspil* netop er læren om den fysiske beherskelse af bælgspillets mange artikulations-varianter.

Allerede otte dage efter Kina-turen, tog Jeanette Dyremose til Klingenthal, Sydtyskland, hvor hun i tiden fra 7. til 14. maj - (for 27. gang - medvirker i juryen ved de verdensberømte Klingenthaler Wettbewerbe. Denne gang især interessant fordi pligtstykket i elitegruppen 'Kategori IV' er dansk. Per Nørgård skrev allerede 1952 sin nu så berømte 'Introduzione & Toccata' som harmonikaspillere fra 20 nationer nu - godt 50 år efter - 'test-spiller'!

Adgangsbillet til stien og bropassager langs med Yangtze-kiang-floden i området ved Shanghai. Med Shanghais 15 millioner indbyggere, bliver der sikkert solgt rigtig mange af den slags adgangskort.

Som I ser, kan der også bestilles kort til Fællesture!



#### 鹅鼻嘴公园简介

“山环芙蓉城，私怪鹅鼻状”。美丽的鹅鼻嘴公园位于江阴长江大桥风景旅游区西北部，距市中心仅一公里，迤迤沿江，回山势蜿蜒多姿，形如天鹅伸鼻江中而得名。

公园占地 1280 亩，以山体为主，森林茂密，野趣浓郁。“中国第一、世界第四”的江阴长江大桥穿园而过。公园由商贸服务区、滨江游览区、森林休闲区、炮台博物馆区等组成，景点众多，各具风貌。鹅洲览胜、江尾海头、江滨晓步、澄江古渡、寒江独钓、渡江第一船、鹅鼻积雪、看云听潮、听雨咏清、森林木屋、石湾古地、千侯亭、唐公碑等 20 多个景点吸引万千游人。

游客到此观光，可饱览江天一色、江桥一体的奇景，可欣赏林秀石奇、清漪水急的风光，可凭吊古地遗迹、探寻先人古踪，抒发思古之幽情，可品茶、垂钓、休闲、娱乐，各取所需，各得其乐。



Festlige klovneklædte Majken Bell fra 'Jeanette Dyremose Academy of Music', og hendes kolleger fra 'Jollyday Band' indleder med festlig ouverture, og akkompagnerer Benny Schumann og hans dygtige Festival Klovne-kolleger gennem alle somtnerens forestillinger.

### Klovne Festival på Bakken

Igen i år arrangeres der Klovne Festival på Friluftsscenen og i Revy-teltet. Benny Schumann har samlet en række cirkusartister fra nær og fjern, - og betænker man sidste års store tilskuerinteresse, vil showet bestemt også i år blive tæt besøgt. Fra torsdag den 5. august og til søndag den 15. august, bliver der 60 minutters forestillinger to gange daglig kl. 15.30 og kl. 19.30. Derudover bliver der Galla-forestilling i Revy-teltet søndag den 8. august kl. 11.00, og endelig arrangeres der en særlig børne-forestilling, som er planlagt til torsdag den 12. august kl. 11.00.



# Birkerød Avis

Hvedemarken 5, 1. sal  
Box 80 - 3520 Farum  
Tlf. 44 95 02 43  
Fax. 44 95 62 69

E-mail:  
fmc@birkerodavis.dk  
www.birkerodavis.dk

Udgiver:  
Fursaaens  
Mediecenter A/S  
Hvedemarken 5  
3520 Farum

Direktion:  
Jens H. Linnemann  
Privat Tlf.:  
40 19 23 09

Redaktion:  
Ansvarsh. redaktør  
Ulla Koch-Nielsen  
Mobiltlf. 40 37 66 03  
E-mail:  
ukn@birkerodavis.dk

Sport:  
Peter Kaas  
Tlf. 45826711/40947055  
Fax: 45826713  
kaasgrafik@mail.dk

Borgmester Ove Alminde og operasanger Ulrik Cold med ægteparret Jeanette og Lars Dyremose.



## Alsang til alles fornøjelse

Af Ulla Koch-Nielsen

Det viste sig at være en glimrende ide af Birkerød Harmonika Akademi v. Lars Dyremose at arrangere en al-sangsaften i byens festsal.

'Vi synger alt for lidt i vore dage', sagde de mange deltagere ved alsangs-aftenen med borgmester Ove C. Alminde og Kgl. Operasanger Ulrik Cold samt de dygtige 'Dyremoser'.

Repertoiret var gamle elskede kendinger som 'Hvor smiler fuger', 'Vort Modersmaal' og 'Som en rejselysten Flaado'. Og vi skal da lige love for at alle stemmerne kom i brug rundt omkring ved bordene! Lidt rustne til at begynde med, for det var for manges vedkommende længe siden sidst, men med hjælp fra en

kongelig baryton(?) og et par smukke sopranoer, der tilhørte 'Birkerød-kor-piger', som

gemte sig ned ved siden af os andre, så synes vi ærligt talt selv det lød helt pænt. I hvert

fald var der ikke noget at sige sanglysten noget på. Havde nogen håbet på en per-

formance fra byens borgmester, blev de skuffede. Han kendte sin plads i denne sammenhæng og indskrænkede sig til at varetage jobbet som konferencier, hvilket han bestred til alles tilfredshed. Sammenlignet med den tårnhøje Ulrik Cold lignede Ove Alminde nærmest et frug, som han stod der beskedent tilbagetrukket i et hjørne af scenen.

Nede i salen sad en utrolig masse kendinger. Flere af dem ringede eller mailede dagen derpå til Deres udsendte og spurgte: 'Var det da ikke en dejlig aften?'

Og: 'Ville det ikke være rart hvis vi fik lidt flere af sådan nogle alsangsaftener lidt flere, når vi nu er så heldige at have så skøn en sangskat?'

## En god aften

Mogens Lind  
Lyngborg Havn 52, skriver:

Man kom hjem fra sit arbejde onsdag d. 26 september det Herrerens år 2001, for en gangs skyld, en aften i fred og ro. Hvad skulle man så? Kigge på hus alteret? Hvad skuer mit øje? Sangsaften med Alminde! Med assistance af så gode kræfter

som Ulrik Cold og Jeanette Dyremose med ensemble. Dette kunne jeg ikke stå for, en virkelig dejlig aften i Mantziussalen, med en god professionel indsats fra de medvirkende, jeg nød det virkelig, havde også indtryk at alle i salen havde det rart. Lad os få mere af den slags, idet vi har jo mange skønne danske sange.



De fleste af aftenens deltagere hørte til aldersklassen, der maildags betegnes som 'der grå guld', men der sås dog også enkelte yngre sangere i salen.

## Ove og alle os!

Af Henry Malchau,  
Mosevangen 36:

"Farvel du danske sommer" var temaet for en sang-aften med borgmester Ove C. Alminde i Mantziussalen onsdag den 26. september. Et flot arrangement, en blomsterudsmykket scene, et glas vin og et sanghefte til hver, og alle pladser besat af et forventningsfuldt publikum, og med Jeanette Dyremose-ensemblet, der spillede op til en festlig indledning, ja, så var signalet givet til en hyggelig sangaften.

Dermed bød Ove Alminde velkommen og kom bl.a. ind på Al-sangens betydning under besættelsen 1940-45, og sit eget forhold til den danske sang - så knyttede han nogle bemærkninger til aftenens første sang: Danmark, nu blunder den lyse nat. Som forsanger hørte vi baryton Ulrik Cold, med Hans Jørgen Hollocks akkompagnement på harmonika. Ved de efterfølgende sange var det Christina Bjørk, Majken Bell og Carsten Holbek som ledsagede



sanger, som vi kendte så godt, og som blev sat i relief så udmærket af borgmesteren. Tre sange af H.C. Andersen blev på finurlig vis udført af Ulrik Cold, og med Lars Dyremose på harmonikaen - det var et kosteligt indslag! Dermed det energifyldte kraftcenter Jeanette Dyremose,

som med fyrrig sprudlende udstråling dirigerede harmonikaensemblet i "Dansk Rapsodi" - flot, flot. Sår hørte vi Svend Erik Werners sang: "Harmonika" fra 1994 - et herligt genhør, sunget af hele ensemblet, det var inderligt smukt. Ove Alminde kom i aftenens

Jeanette Dyremose  
Ensemblet tegnet af  
Henry Malchau

løb ind på, at andre kommuner havde så meget at prale af, men dem om det, - i Birkerød har vi noget, som ingen andre har, og som man vil misunde os, - nemlig et Harmonikaakademi, som er kendt både herhjemme, og ikke mindst på internationalt plan. Det kan vi være stolte af!

Jeanette Dyremose Ensemblet sluttede festligt af med "Champagnegaloppen", og kvitterede derefter for det stormende bifald med et elstranummer, den amerikanske: "Noon", som blev spillet både stemningsfuldt og værdigt og dermed mindede os om de ulykkelige begivenheder i Amerika.

En god og hyggelig aften, i godt selskab, var til ende - Tak til arrangørerne: Det Danske Harmonika Akademi og Jeanette Dyremose Akademiet, samt Ove og alle os!



med hilsen fra  
Stan Darrow. N.F. USA



# Jeanette Dyremose Ensemble

Cette moment

Charlotte Britt Hansen  
Majken Bell  
Christina Björk  
Carsten Holbek  
Hans Jørgen Holbek  
Helgi Dyremose  
Lars Dyremose  
Allan Gardersøe  
Ann Kolvig  
Uffe Bodeholt  
Ulrik Cold  
Jeanette Dyremose



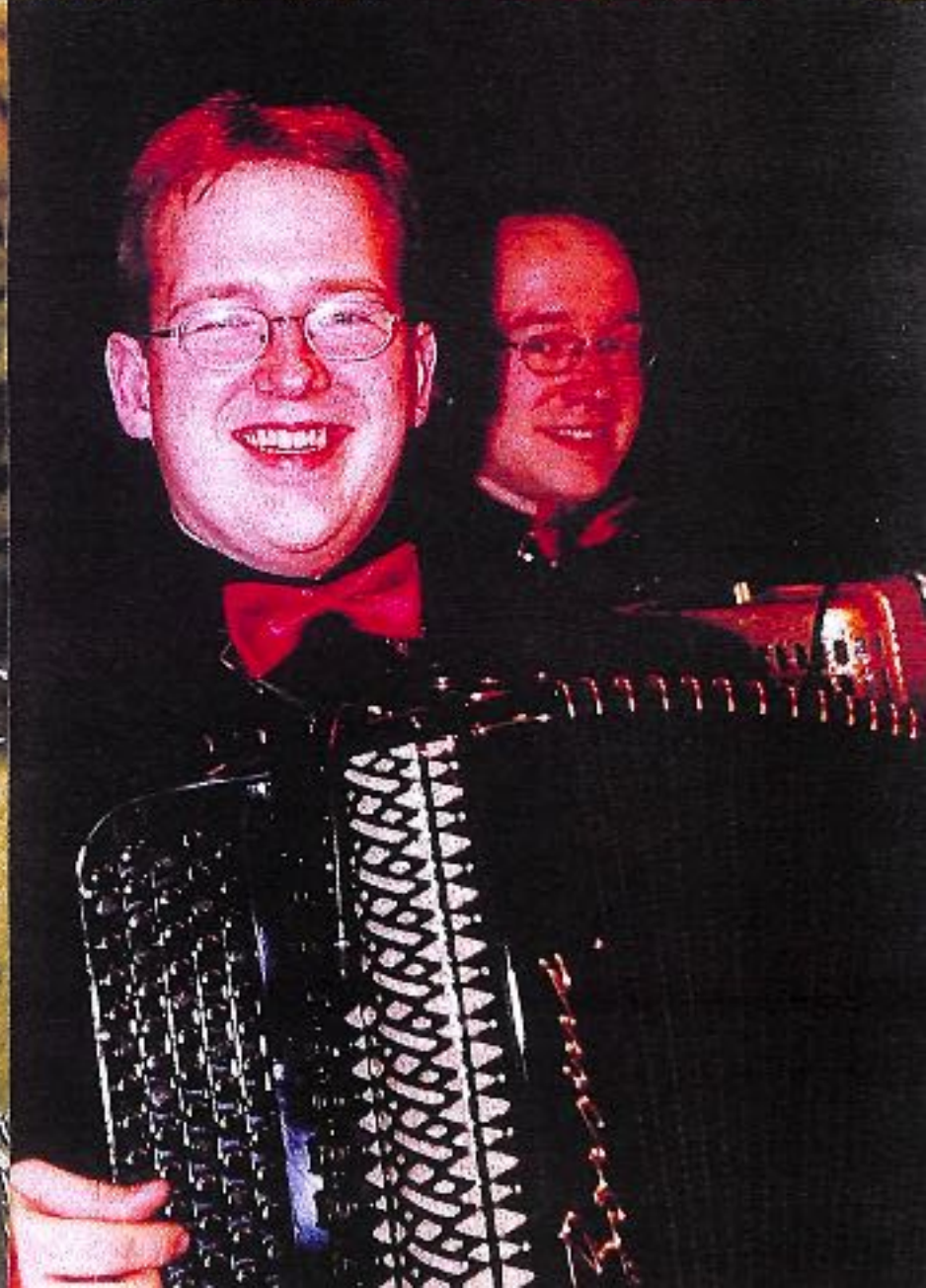
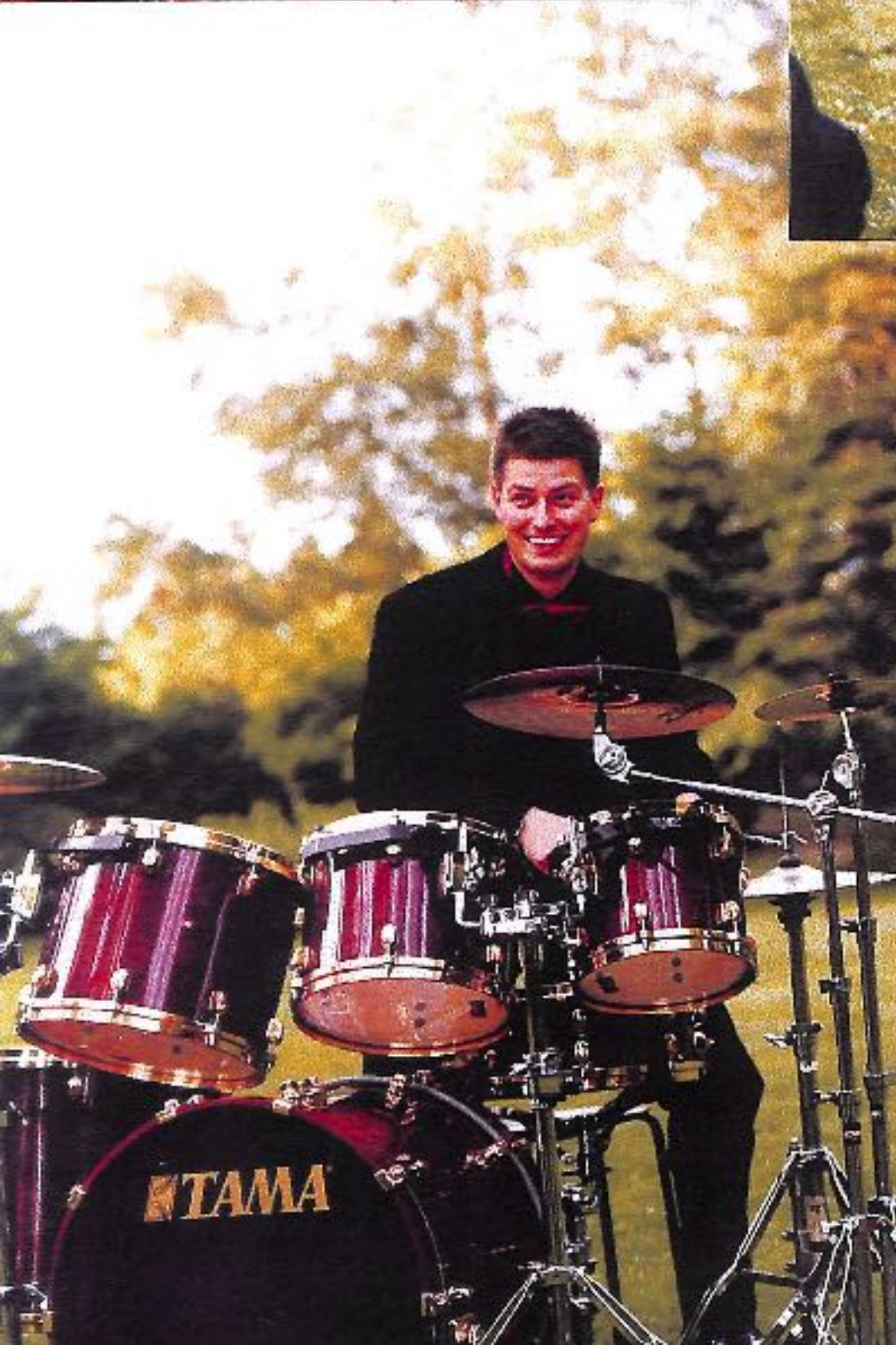

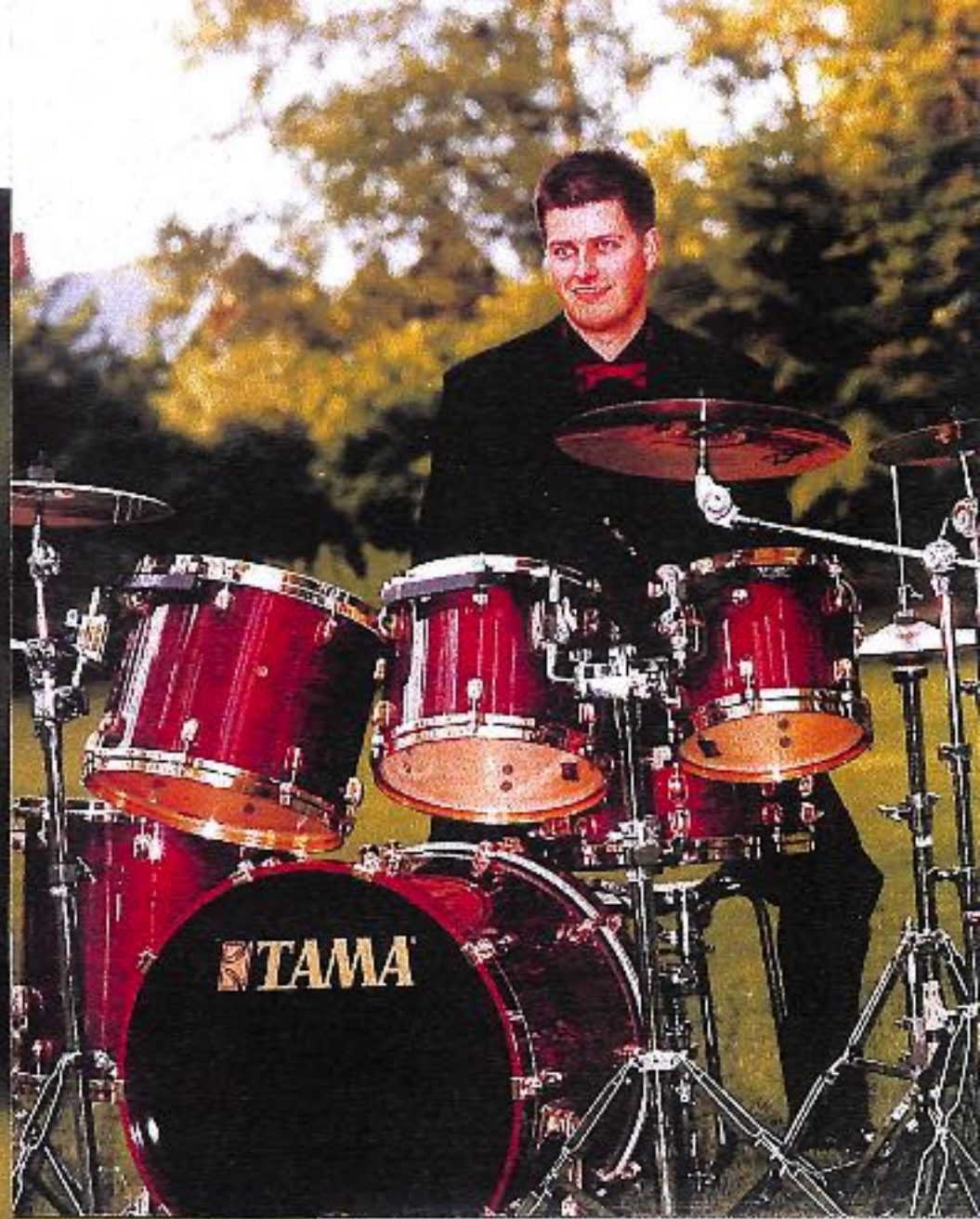

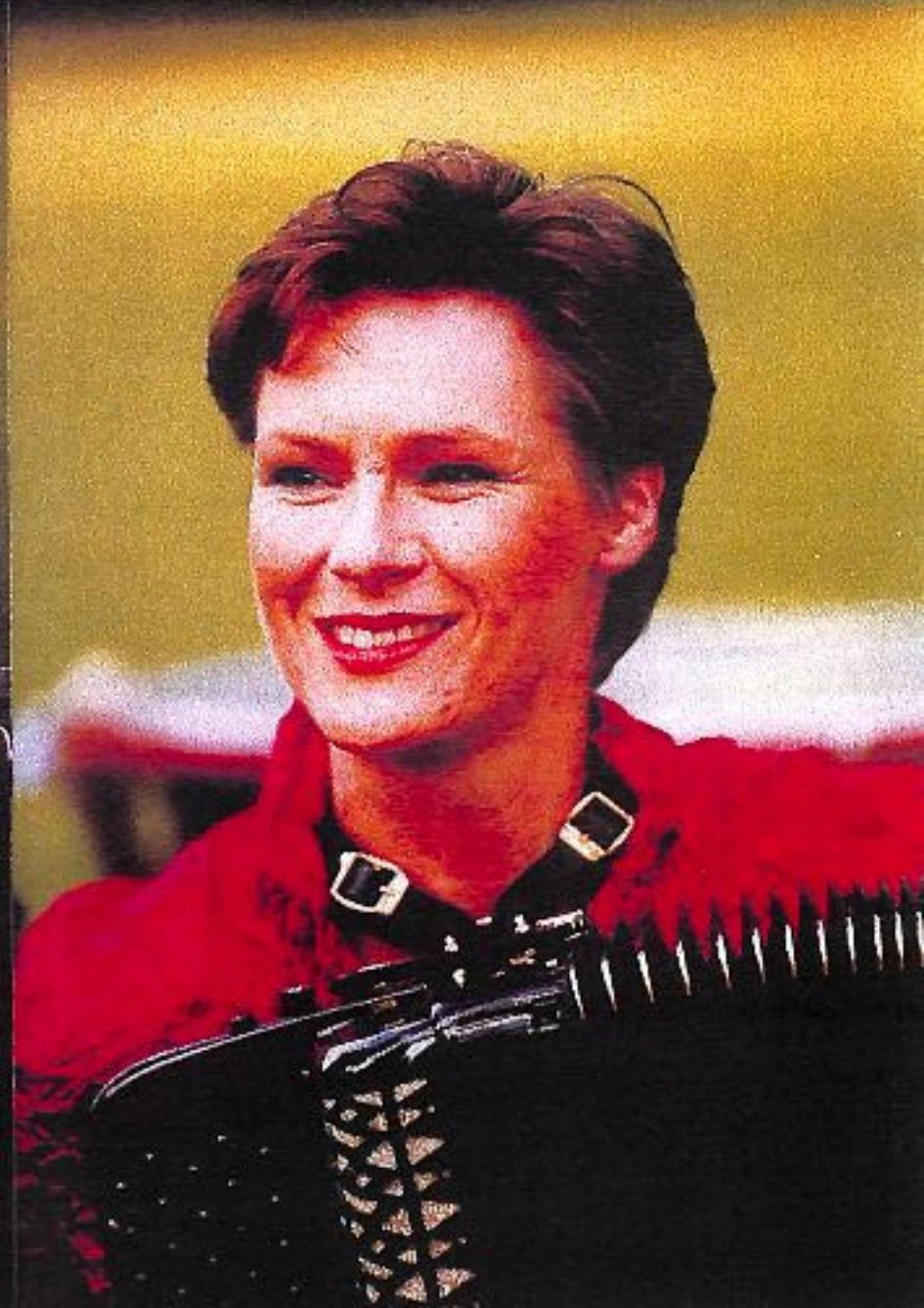

# Birkerød Avis

NR. 49 TIRSDAG DEN 30. NOVEMBER 2004

53. ÅRGANG

## Harmonikafest i Mantziussalen

10 års jubilæum for Harmonikajul

Onsdag den 15. december kl. 14.00 gennemfører Pensionisthuset og Harmonika-akademiet for 10. gang Harmonikajul i Mantziussalen, - og det er lagt op til det helt store, både hvad program og trakterement angår.

Før festen starter bliver der musik i foyeren. Birkenissepigen Rikke Hald Jensen og hendes harmonikaverter spiller op med kendte julelåde indtil alle er på plads.

Traditionen tro indleder Jeanette Dyremose Ensemblet - denne gang med et helt nyt stykke: 'Hornpipe' - et fjerlet virtuost pust skrevet specielt til ensemblet af dansk-canadieren Boris Boyström. Efter velkomst ved Ida Holbek kommer Evert Taubes 'Nocturne' i helt nyt lydbillede ved Jeanette & Lars, - og vi bliver ved det svenske, ABBA's Benny Andersson lagde forrige år sin svenske folkesjæl blot, ved udgivelsen af CD'en med den beskedne titel 'Benny Anderssons Orkester'. Musikken gjorde stort indtryk og inspirerede bl.a. Jeanette og Lars til revision af deres tidligere TV-duosucces 'Dragspelsglæde', som nu genopføres med ensemble og slagværk. Birkerøden, 13-årige Mikkel Holst, tager fat i Shubert's 'Røde Tråd' og trækker 'Bølgedyret' i land, godt hjulpet af Hans og Helgi på bas og trommer.

Akademiets kor synger Mozarts vidunderlige 'Ave Verum Corpus', - og ALLE OS med Hans og Helgi synger sammen



Carsten Holbek og Lars Dyremose medvirker ved Pensionisthusets 10-årsjubilæumsfest

om 'Snefnug, Rensdyr og Vals i sneen'. Med den store musettehøker 'Ces't Paris' fører Majken 'Birkerøds Harmonika Seniorer' gennem verdensbyens gader, - fra Champs Elysées over Montmartre til de mere beskedne småstræder med værtshuse, hvorfra man hører liflige tillokkende musette-toner, fremført af ferne franske harmonikafigurer.

Den argentinske tango har det også godt i Paris. Det viser Carsten Holbek med Pietro Frosinis 'Love Smiles'. Af samme komponist hører vi 'Bel Viso', spillet af Georg Rygaard med skygge? Igen geniale Mozart: 'Papageno - Papagena' fra 'Tryllefløjten', fremført af 'Tur-

telduften' - der synger næsten ligeså godt som de trakterer bælgene. 'Birkerød Harmonika Orkester' fremfører Strauss-vals 'An der schönen blauen Donau', som rigtig mange har ønsket at høre. Og også denne gang, som ved Pensionisthusets 10 års Jubilæums-Harmonikafest, slutter man - traditionen tro - med at festsdeltagere og optrædende sammen synger 'Glade Jul'. Under festen serveres kaffe og lagkage - og i anledning af 10-året - portvin til kaffen. Billetter kan afhentes fra onsdag den 1. december i Pensionisthuset mellem kl. 9.00 og 15.00. NB. Der er kun adgang til festen med billet.

## Tak til Benny Andersson

*Hardangervidda:* En dyb bastone brummer sig sagte ud gennem urmosens morgentåger. Omgærdet af klimpretoner hænger den lidt i gryet; spæde fuglefløjt blander sig og en dugfrisk spillemands fiol hilser dagen velkommen; endnu en fiol og man lægger lidt efter lidt op til herlige, svajende, gyngende, gungrende & svenske mande-takters oplæg, som fortsætter i et herligt energisk fast, og vekslende instrumenteret, toer-forløb. Hardangervidda ebber ud med fløjter og fioler i skøn forening, akkurat som man indledte..

Derefter kører det bare derudad. Efter *Snedsegleren*, som indebærer al svenskheds kraft og energi, gengives den sjove og kægt instrumenterede *Cirkus Finemang* fra Marie-Louise Ekmans film: "Nu År Pappa Trött Igen". Efter den muntre cirkusmusik præsenteres en bedårende sangfugl, *Helen Sjöholm*, der med sin speci-svenske stemme synger Björn Ulvæus' vers, så de går lige til hjertet. Glem alt om nedslidte sentimentale fraser! Helen Sjöblom synger så man tror på ordene. Her "omgjort" til dansk.

Hold mig hårdt og hold mig nær  
Giv mig en sidste chance  
Husk at jeg engang var din kæreste  
Er det meget at begære  
Hold mig en sidste gang jeg bér dig  
Som fandtes ingen anden  
Jeg måske aldrig mer' får se dig  
Det er vor sidste dans

Når musikken dør ud  
Og dansen stopper, skal jeg stå  
Alene tilbage, det er slut  
Fortvivlet skal jeg se dig gå

Så hold mig en sidste gang jeg bér dig  
Som fandtes ingen anden  
Jeg måske aldrig mer' får se dig  
Det er vor sidste dans

Der var en mand jeg engang kendte  
Et sted for længe siden  
Det var som alt forleden handlede  
Han løftet brød og verden vendte  
Så hold mig en sidste gang jeg bér dig  
Som fandtes ingen anden  
Jeg måske aldrig mer' får se dig  
Det er vor sidste dans

Hver eneste af CDens 14 titler byder på overraskende vekslende stemninger, og tillige frækheden til taktforlængelse eller -forkortelse, når det sådden lige passer sig.

Svensk folkløse helt unikt sat op, og fornemt præsenteret. En CD som alle danske "spillemand - og kvinder" bør opleve!

Mig ramte den lige i hjertekulen; jeg lo og græd - dansede med min kone, kyssede og krammede hende og drømte mig tilbage til barndoms og ungdoms glade dage. Midt i regnvejret steg og faldt humøret i stadig vekslende med vemodige tankfyldte øjeblikke; dette dog uden på nogen måde at ændre ved den intense lykkefølelse, som indfandt sig medens CD'en **Benny Anderssons Orkester** for første gang afspillede hjemme hos os.

Fjorten mand og én kvinde - og hvilke 14 + 1. "Rigtige musikalske musikanter" med fioler, dragespel, fløjte og trampeorgel; tuba, trompet, kornet, krumhorn og cirkussaxofon; klarinet, piccolo og blokfløjte; cello og kontrabas; zither, guitar, klaver og alskens strenginstrumenter samt trommer og percussion. 15 musikere som samledes i to weekender og lavede legende, let og levende musik. Noder, gehør og improvisation, naturligvis i mageløs tilrettelæggelse af Benny Andersson, som samtidig selv kreerede de numre der ikke lå sådden lige for! .....

PS: Og det store ABBA-publikum? Ak ja, de oplevede kun en flig af din svenske musikersjæl!

Lars Dyremose

Og sluttelig er lille pip fra en dragspelar hursidan: I spiller aldeles dejligt og levende - også på jeres små piano-dragspel, især på højresiden. At I også er gode på venstresiden, kan man høre når klaveret er med!

Mantziusgården, Johan Mantziusvej 5, Birkerød  
Onsdag den 15. december kl. 14.00

## Harmonikafest i Mantziussalen

# 10 års Jubilæum

### Medvirkende

Jeanette Dyremose Ensemblet \* Birkerød Harmonika Seniorer \* Birkerød Harmonika Orkester  
Birke Ensemblet \* Birkegræsrodderne \* Jeanette Dyremose Akademiets kor  
Mikkel Holst \* Carsten Holbek \* Georg Rygaard \* Turtelduetten \* Majken Bell \* Hans Jørgen Holbek  
Helgi Dyremose - og Ida Holbek som styrer og kommenterer, men frem for alt og igen og igen  
ALLE OS med julesalmer og juleviser, fjollerier og tilbageblik.

### P r o g r a m

Boris Borgstrøm	Hornpipe	Jeanette Dyremose Ensemblet
Indledning	Velkomst	Ida Holbek
Evert Taube/ Arr. J&L. Dyremose	Nocturne	JDE
Gög, Gill & Dyremose	Dragspelsglädje	JDE
Shubidua	Den røde tråd	Mikkel Holst med bas og trommer
Wolfgang Amadeus Mozart	Ave Verum Corpus	Jeanette Dyremose Akademiets kor
Poul M. Jørgensen/Johnny Marks	Rudolf med den røde...	Alle os, Hans Jørgen & Helgi
Knud Vad Thomsen/Traditional	Snefnug	
Viggo Happel/Tysk melodi	Snevalsen	
Klaus Gengler	Musette 'C'est Paris'	Majken & Birkerød Harmonika Seniorer
Pietro Frosini / Arr. J&L. Dyremose	Love Smiles	Carsten Holbek
Pietro Frosini / Arr. J&L. Dyremose	Bel Viso	Georg Rygaard med skygge
Wolfgang Amadeus Mozart	Papageno- Papagena	Turtelduetten
Johan Strauss	An der schönen...	Hans Jørgen & Birkerød Harmonika Ork.
J&L. Dyremose	Scandinavian Jugglers	Majken Bell
Luciano Fancelli	Acquarelli Cubani	Hans Jørgen Holbek
Italiensk traditional	Santa Lucia	Majken & Birkegræsrodderne
Jesper Dyremose	Banana Dance	
Arr. J&L. Dyremose	Fred'riksberg Potpourri	Alle Os med Carsten, Hans Jørgen & Helgi
Henry Mancini	Tornfuglene	Carsten & Birke Ensemblet
Axel Frederiksen:	København March	
Franz Gruber	Glade Jul	Alle tilstedeværende

## Harmonikafest i Mantziussalen

# 10 års Jubilæum

Onsdag den 15. december kl. 14.00 gennemfører Pensionisthuset og Harmonikaakademiet for 10. gang Harmonikajul i Mantziussalen, - og der er lagt op til det helt store, både hvad program og traktement angår.

Før festen starter bliver der musik i foyeren. Birkenissepiggen Rikke Hald Jensen og hendes harmonikavenner spiller op med kendte juleakter indtil alle er på plads.

Traditionen tro indleder Jeanette Dyremose Ensemblet - denne gang med et helt nyt stykke: 'Hornpipe' - et fjerlet virtuost pust skrevet specielt til ensemblet af dansk-canadieren Boris Borgstrøm. Efter velkomst ved Ida Holbek kommer Evert Taubes 'Nocturne' i helt nyt lydbillede ved Jeanette & Lars, - og vi bliver ved det svenske. ABBA's Benny Andersson lagde forrige år sin svenske folkesjæl blot, ved udgivelsen af CD'en med den beskedne titel 'Benny Anderssons Orkester'. Musikken gjorde stort indtryk og inspirerede bl.a. Jeanette og Lars til revision af deres tidligere TV-duosucces 'Dragspelsglädje', som nu genopføres med ensemble og slagtpøj. Birkerøden, 13-årige Mikkel Holst, tager fat i Shubi'ernes 'Røde Tråd' og trækker 'bælgdyret' i land, godt hjulpet af Hans og Helgi på bas og trommer.

Akademiets kor synger Mozarts vidunderlige 'Ave Verum Corpus', - og ALLE OS med Hans og Helgi synger sammen om 'Snefnug, Rensdyr og Vals i sneen'. Med den store musettebuket 'Ces't Paris' fører Majken 'Birkerøds Harmonika Seniorer' gennem verdensbyens gader, - fra Champs Elysées over Montmartre til de mere beskedne småstræder med værtshuse, hvorfra man hører liflige tillokkende musette-toner, fremført af ferme franske harmonikafingre.

Den argentinske tango har det også godt i Paris. Det viser Carsten Holbek med Pietro Frosinis 'Love Smiles'. Af samme komponist hører vi 'Bel Viso', spillet af Georg Rygaard med *skygge*? Igen geniale Mozart: 'Papageno - Papagena' fra 'Tryllefløjten', fremført af 'Turtelduetten' - der synger næsten ligeså godt som de trakterer bælgene. 'Birkerød Harmonika Orkester' fremfører Strauss-valsens 'An der schönen blauen Donau', som rigtig mange har ønsket at høre.

Majken, just passeret de tredve, spiller Dyremoses 'Scandinavian Jugglers' og Hans Jørgen diverterer med Fancellis fletmelo-rytmiske 'Acquarelli Cubani', som bestemt vil henrykke alle med hang til det sydamerikanske. 'Birkegræsrodderne' - orkestret med spillere i alle aldersklasser, børn, unge, gubber og gub'inder - spiller 'Santa Lucia' og Jesper Dyremoses 'Banana Dance'! ups! Carsten, Hans og Helgi guider os gennem det ældre charmerende Fred'riksberg; - måske fælder vi en tåre over historien bag Henry Mancinis 'Tornfuglene'; - vi rokker i takt til Axel Frederiksens gamle 'Københavnermarch' - og også denne gang, ved Pensionisthusets 10 års Jubilæums-Harmonikafest, slutter vi - traditionen tro - med at festdeltagere og optrædende sammen synger 'Glade Jul'. Under festen serveres kaffe og lagkage - og i anledning af 10-året - portvin til kaffen. Billetter kan afhentes fra onsdag den 1. december i Pensionisthuset mellem kl. 9.00 og 15.00. NB. Der er kun adgang til festen med billet.

# Saludo á Majken di Bell'oh

(Sprog: Euromix)  
(Melodi: Den er fin med kompasset)

Hend' "Myldremås Bell"- oh' splendido, sprællando,  
bli'r tred've i duo millennium fir'.

Og derfor en reception nu arrangeres, -  
per tredje december, - lad se hva' det bli'rrr ?

Tra la la la, o-ho, nu ska' vi ha' moro, så det høres  
omkring helt til Brøndby, o-ho !

Hend's tred'veårs-føs'da, vi fejter med snilde,  
det bli'r hvad hun ville ! - Pors'lænet det klirrrr !???

(Melodi: Jingle Bell)

Jingle Bell - Majken Bell - klarer alting selv ;  
hun ka' spil' harmonika - hun ka' syng' med sjæl.  
Til musik - Majken gik - hos Herr Lærer Ib ;  
men hun ville mér musik, omkring sig nu hun kig' - !

Helt til Valleby - Majken vandrer kry ;  
hun ser en musikfabrik : "Dyremoses Ly".  
Majken kigger ind - ser en mægtig kvind' -  
det' Jeanette Dyremose ; hun si'r : " Stig dog ind " !

Fra den dag - Majken blev - god til "bælgevind";  
Mesterklassens skrappe tøs - drengene de fnøs.  
Men når hun - er til spil - hos vor skrap' chefin' ;  
ud hun kommer, rød i bær som dybkogt hummer-hind !

(Melodi: Den er fin med kompasset)

Bell Majkens historio - oh' den er glorio,  
selv som bambino, hun startede godt.  
På Kanal 2 ude i Tel'vision Danmark,  
blot el've hun var - da hun spillede flot !

Interview'eren sa': "Vil en guitar du ha' ?

Majken svared': "Jeg bli'r ved min har-mo-ni-ka" !

Det løfte hun holdt, altid ho-ve-det' koldt,  
aldrig chef og kolleger problemer hun voldt' !

- 2 -



På Flidsager 16, der finder hun gejsten, -  
i Jea-net's orkester, hver prøve er fest.  
I Akademiet til toppen nu viet, -  
Ja! det bør I vide - **i dag** - hver en gæst:  
" Princess Life-gi-ving Play -  
In The Right Bellows Way "-  
Det' parolen for "Majken Bell Bellow" to day.  
Som lærer på skolen, orkestre hun tyrer,  
samt "Carlsberger-sangerne" inde i West !

Og nu lærerholdet :

*Epilog til lejligheden på  
Akademiets føs'das-melodi*



Nu hylder vi husets 'Myldremås'-  
i DK det bedste der kan fås ;  
for Majken er 'sagen' -  
se bare på 'bagen' -  
hun er vores all'sam's julestjern' ;  
mest kvik i butikken -  
og rap i replikken.  
Ja' hende vi elsker  
så tæt, så gern !

- og nu - **ALLE** videre på melodien: *Ein Prosit, ein Prosit*

Vi skåler for Majken -  
i kærligheds ånd, -  
vi hend'til os knytte  
med tusinde bånd





JEANETTE DYREMOSE  
ACADEMY OF MUSIC

## Geburtstage im Januar



16. Januar  
**Jeanette Dyremose**  
57. Geburtstag

Kopenhagen, Dänemark. International bekannte dänische Pädagogin, Leiterin renommierter Ensembles und Orchester, Autorin verschiedener Fachbeiträge und musikalischer Lehrwerke, Gattin des bekannten Komponisten und Pädagogen Lars Bjørn.



18. Januar  
**Hubert Deuringer**  
81. Geburtstag

Empfingen, Baden-Württemberg, Deutschland. Jazz-Musiker, Entertainer, Pädagoge, Komponist, Referenz-Person für anspruchsvolle Unterhaltungsmusik auf dem Akkordeon für Generationen von Musikern und Musikfreunden.



18. Januar  
**Anthony Galla-Rini**  
101. Geburtstag

Corona, Kalifornien, USA. Legendärer Pionier der internationalen Akkordeon-Szene, Komponist, Konzert-Virtuose, Pädagoge, Starsänger im Hollywood-Business, Gründer der US-amerikanischen Fachverbände A.A.A. und A.I.G.



25. Januar  
**Heinz Gengler**  
91. Geburtstag

Köln, Deutschland. Komponist, Arrangeur, Pädagoge, Dirigent, Verbandsfunktionär. Vitalität, unentwegtes Engagement, musikalische Fachkompetenz zeichnen den Grandseigneur des Deutschen Harmonika Verbandes aus.

Vi ønsker alle et rigtig Godt 2005  
- og her lidt fra det forgangne 2004  
SHANGHAI, TIANJIN, JIANGYIN \* NEUBRANDENBURG  
KLINGENTHAL \* FUENGIROLA

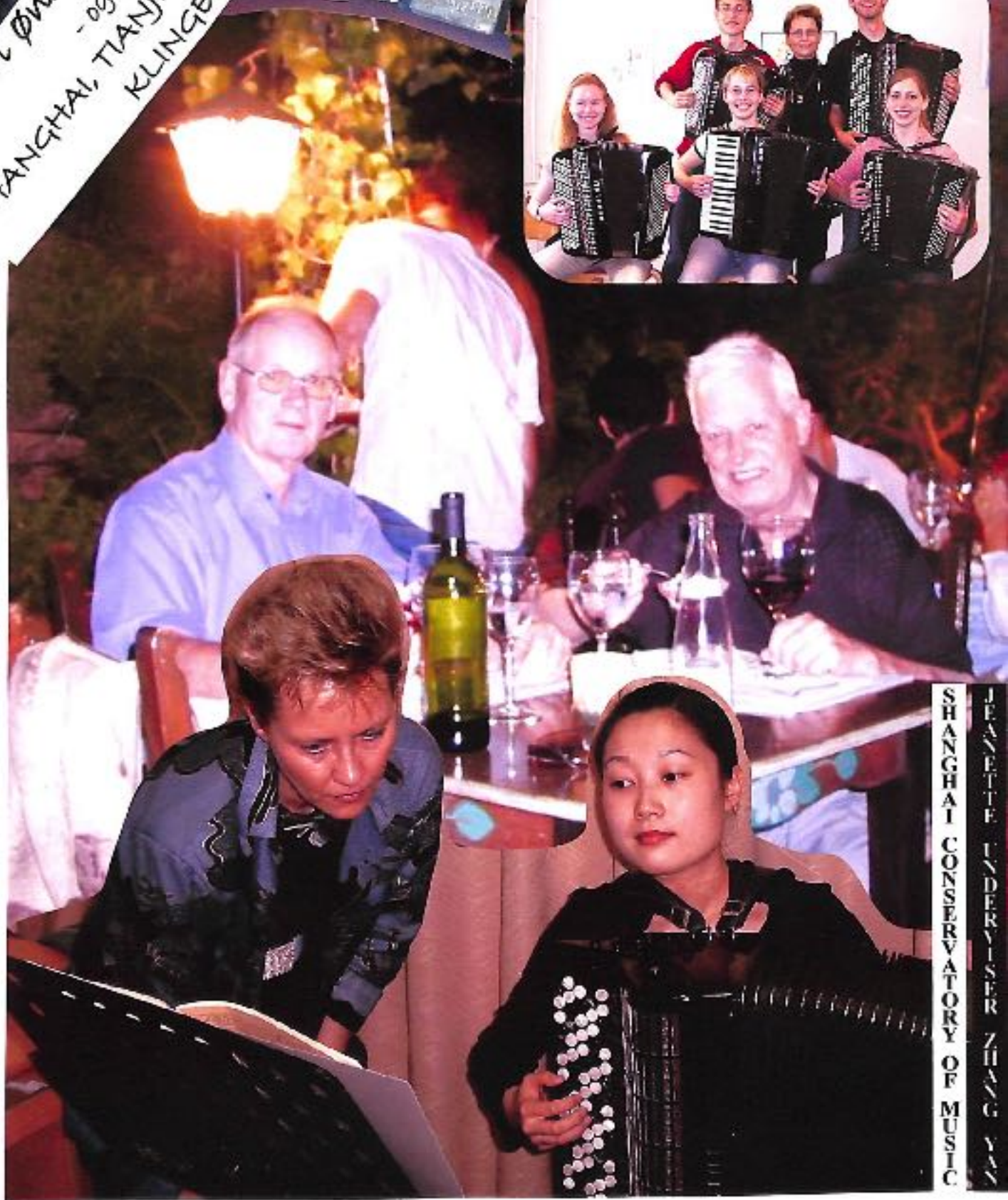

JEANETTE UNDERVISER ZHANG  
SHANGHAI CONSERVATORY OF MUSIC



**Formandens Otium**

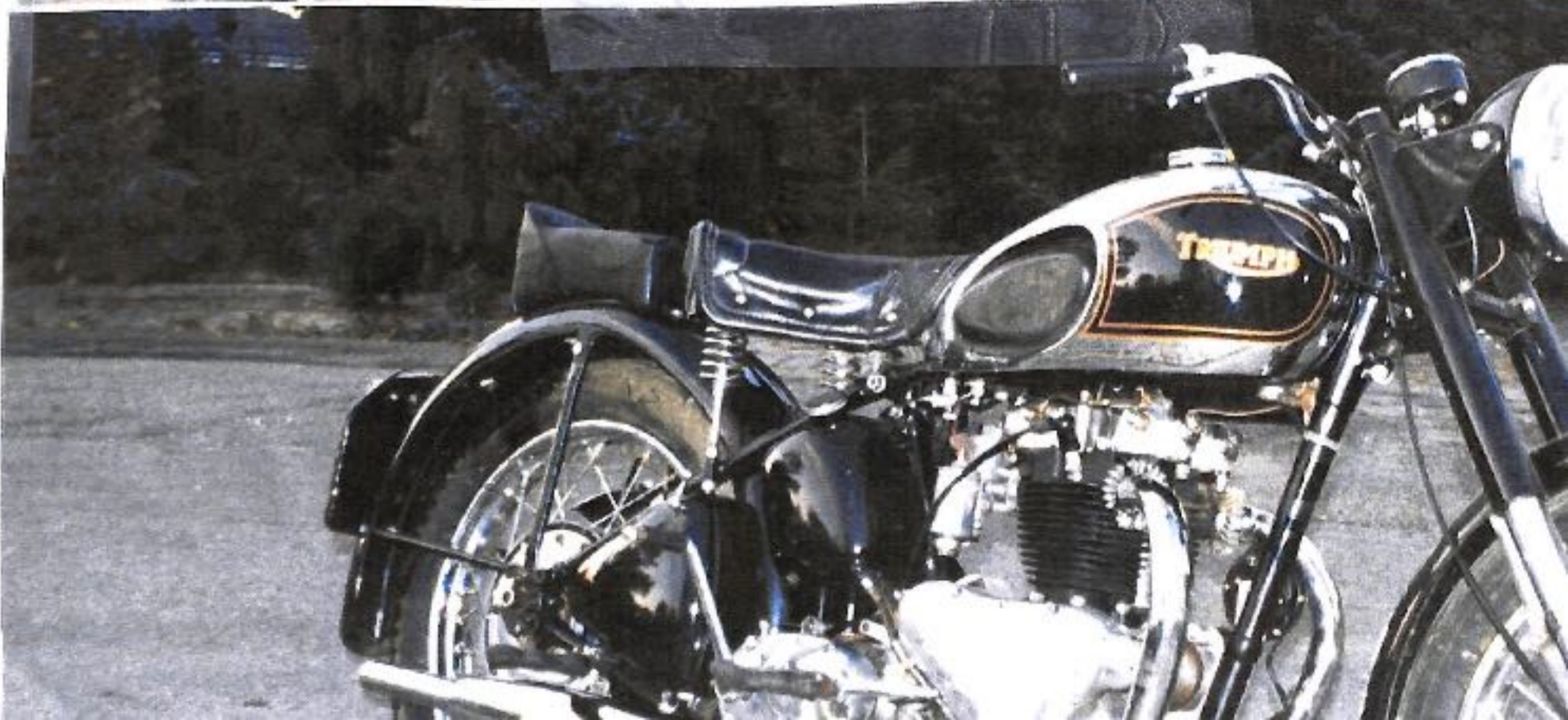
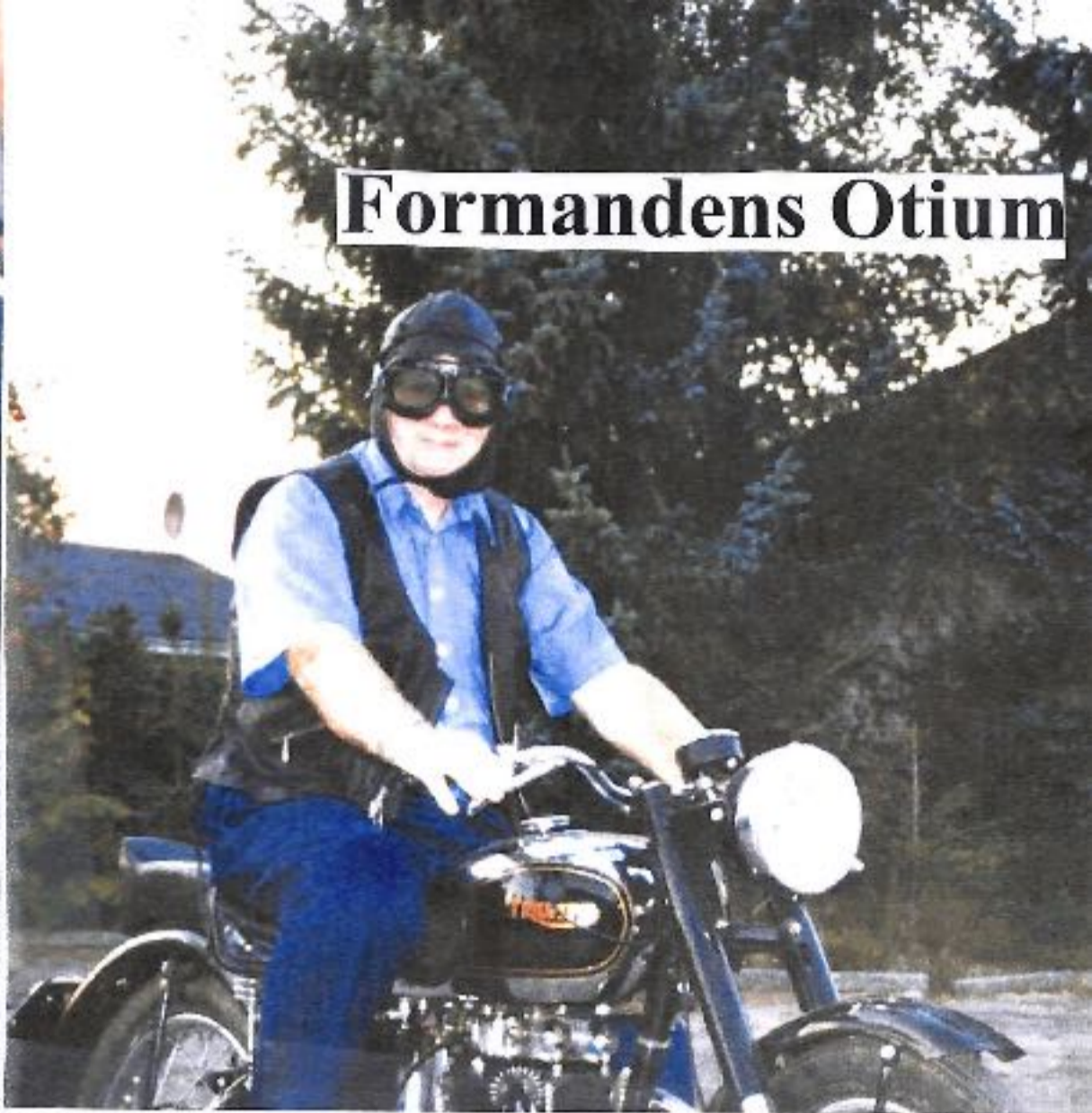

# Amtsgymnasiet fejret med musik og taler



Anders Vesterdahl, student fra 1992 er fremragende på harmonika og gav nummeret "Balkan Trad". Han er uddannet fra musikkonservatoriet og han spås en stor musikalsk fremtid.

Høje-Taastrup Amtsgymnasium fejrede i sidste uge skolens 25 års jubilæum. Tirsdag var der en velbesøgt reception og fire dage senere en forrygende fest for tidligere og nuværende elever.

Efter en kort velkomst, sang 1.g-koret et par velklingende melodier. Det var bl.a. Beatles "A Hard Day's Night", som absolut gik rent ind hos både det ældre og det mere ungdommelige publikum.

Det er imponerende, at den dygtige arkitekt, Henning Larsen, København, allerede for 25 år siden var så forudseende, at han skabte nogle smukke bygninger og ide-

elle rammer med studiecenter og lokaler. Her kan man fordybe sig i de forskellige rum, som stadigvæk er helt tidssvarende for elever. Omkring 4.000 gymnasiaster har trådt deres første skridt i disse bygninger på vej mod en eller anden form for videreuddannelse.

Rektor Mogens Andersen sagde bl.a. i sin tale til de mange inviterede fra hele regionen samt skoleleverne.

- Det kan godt være, at 25 år ikke er mange år. Det var en kommentar fra en rektor kollega til mig. Hans skole i Københavns Kommune tæller flere hundrede år, som latin-skole og gymnasium. Det har han jo ret i, men det

er ikke det væsentlige. Det væsentlige er, at gøre en forskel. Og det gør Høje-Taastrup Amtsgymnasium (HTA). Det var et pionerarbejde, da forudseende politikere i Københavns Amt besluttede at bygge gymnasium her i Høje Taastrup. Et pionerarbejde, der satte en uddannelsespolitisk dagsorden. Også unge fra den københavnske Vestegn skulle have mulighed for at blive studenter. Det skal ikke udelukkende være forbeholdt unge fra hovedstadsområdet nordøstlige kommuner (Gentofte, Lyngby og Søllerød). Den sociale arv skal brydes gennem uddannelse.

- At bede arkitekt Henning Larsen at stå for opførelsen af gymnasiet har også været meget forudseende. Ikke blot er den en arkitektonisk perle, hvor der kommer folk fra nær og fjern for at iagttage bygningen, men hjemstavngymnasiet med de store friarealer, er som skabt til de undervisningsformer med studiecentret, virtuel undervisning og kommunikation, som er kravet i dag. Det

bliver endnu mere styrket med gymnasiereformen 2005, før studiecenter-tanken var født hos skolefolk sikrede Henning Larsens funktionelle og æstetiske tankegang, at dette kunne realiseres på HTA, tilføjede rektor.

- Det var et særligt pionerarbejde for skolens lærere og teknisk administrative personale. De fleste lærer kom som nyuddannede og med rektor Ivar Goldman i spidsen. De kom med det engagement, der er forudsætningen for at skabe en skole - en god skole - at bane vej for et gymnasialt uddannelses tilbud til et område, der ikke netop var karakteriseret ved gymnasiale traditioner. Mange af pionererne er stadig på skolen og har været med hele vejen.

- Og resultatet her 25 år efter. Det er ikke let at gøre op, hvad skolen, lærere og elever, har betydet for hinanden og hinandens tilværelse, muligheder og udfordringerne senere i livet. Det kan ikke enkelt gøres op - og tak og lov for det. Det viser jo netop livets mangfoldigheder og gymnasiet



Borgmester Anders Bak (S) Høje-Taastrup Kommune holdt tale. Her sammen med byrådskollega Laurids Christensen (K), der er medlem af Høje-Taastrup Amtsgymnasiums bestyrelse.

styrke, hvor mere end 3.000 studenter er blevet til, sluttede Mogens Andersen.

Borgmester Anders Bak (S), Høje-Taastrup Kommune, var også blandt talerne. Han roste Høje Taastrups lokale gymnasium og var meget glad for det fremragende omdømme, som gymnasiet gennem de 25 år har fået.

- Denne uddannelsesinstitution er meget vigtig, og den har givet et fundament og kvalitet til de mange elever, der har gået her, som de aldrig glemmer. De har fået kundskaber og viden, som er med til at danne grundlag for deres videre fremtid i tilværelsen.

Formanden for Københavns Amts, Kultur- og Undervisningsudvalg, Lars Abel (K) roste også gymnasiet i sine bevingede ord.

- Bygningerne er et af højdepunkterne i firsernes danske arkitektur. Henning Larsens tegnestue står også bag Operahuset i København, Dansk Design Center og det nye it - Universitet. Det er et meget fint selskab Høje-Taastrup Amtsgymnasium befinder sig i. Det er faktisk så fint, at arkitektstuderende fra hele verden valfarter til Vestegnen for at bese netop dette gymnasium.

- Jeg vil gerne ønske skolen, lærerne, de studerende, det administrative og tekniske personale og naturligvis skolens ledelse tillykke med jubilæet.

Lars Abel overdrog Københavns Amtsråd gave, som var en check på 2.500 kr., der skal bruges til et kunstværk.

En af de tidligere elever, Søren Esben Hansen, med gruppen "Yellowbellies" sluttede af med et par glimrende numre.

Derefter blev der serveret forfriskninger i auditoriet til de inviterede gæster og personale. Her blev planerne om at lave en forening "Høje-Taastrup Amtsgymnasiums Venner" samt ønsket om nogle fonde med midler fra erhvervslivet, også fremlagt.



Drenge og piger fra 1.g-koret gave et par forrygende numre. Det er rektor Mogens Andersen, der nyder de musikalske strofer.



ACME Accordion School - November 3rd, 2002



"Gipsnissen", gave fra F. til L.

Fuengfrola



Balparrets  
Fuengirola

Fotos  
Kurt Ejby Peteresen

# Madro

Lille  
Belgklown  
Valby

gaver fra  
Jeanette Jildars





Lille Palle hjælper Obelix alias John Nielsen af med bautastenen .



Monica hopper ud.....  
og spiller sammen med Annette.....



Lars Arnevigs TROSSINGER POLKA .

# DANSK *HARMONIKA* HISTORIE



Den kendte Musiklærer S. BORGSTRØM med en Del af sine Elever,  
der alle spiller paa „Hagstrøm“ Harmonikaer.

## Sigfred Borgstrøm

*Stamfader*

Familien BORGSTRØM  
fra Venstre: Ernst (søn af Sigfred), → f. 1900  
(Gellin & Borgstrøm) →

Victor, Emilie, Sigfred og  
Carl Ferdinand



Ida Holbek  
Orchidévej 20  
3450 Allerød

25.05.2005

Kopi: Klagearkivet

Ad: Boleroindslag om harmonika 19. februar 2005.

Tak for Deres brev af 5. april med klage over, at instrumentet harmonika i Bolero 19/2 er blevet fremstillet alt for enkelt, måske endda nedgørende.

De har ret i, at en journalistisk udtalelse som at den danske befolkning til harmonikamusik "enten danser og jubler eller stikker fingrene i ørerne" er overfladisk. Det samme gælder den tilsyneladende arrogante påstand, at harmonikamusik er "for bønder, sømænd og fiskere".

Bolero har i forbindelse med besøget i Birkelse ikke benyttet lejligheden til at udbrede kendskabet til harmonikaen, men har ladet instrumentet fremstå i et musealt, historisk lys. Dertil føjer sig et par traditionelle kommentarer. Intet af dette har antagelig gjort harmonikaen en tjeneste. Men at lytterne ligefrem har fået en så negativ oplevelse, at de fravælger at lytte til harmonikamusik, er i mine øjne dog ikke sandsynligt.

DR Klassisk vælger i sine pladeprogrammer ofte harmonikaen – og da sjældent i stilarten "folkelig musik for bønder, sømænd og fiskere". Derimod dyrket vi med (stør) forkærlighed Astor Piazzolla, men også mange andre, f.eks. Richard Galliano, Kurt Larsen eller Dino Saluzzi. Afdelingen har bestemt ingen animositet over harmonikamusik, og Boleroindslaget er ikke typisk. Det har været lukket om sig selv og den konkrete museumssituation..

Der kommer mere om harmonikaen og dens udtryksmuligheder i P2!

Med venlig hilsen  
For Mogens Bähneke  
Chef for DR Klassisk

*Birgit Kamp*  
Birgit Kamp

DR KLASSISK

Radiohuset  
Rosenhøjs Alle 22  
1999 Frederiksberg C

Tlf. 3520 3040  
Dir. tlf. 3520 6325

E-mail:  
mb@dr.dk

PS: Må jeg bemærke helt personligt (og måske upassende!), at jeg selv spiller harmonika (Bugari) og er dybt fascineret af instrumentets talrige muligheder.

**Sagen afsluttet til harmonikaens fordel!**

# Seminar : Jugend Musiziert

I forsommeren var det elite-seminar i Neubrandenburg i Tyskland. Fem unge solister og en harmonika-kvintet skulle deltage i tyskernes landsomfattende konkurrence "Jugend Musiziert". Jeanette Dyremose stod for opmærksomheden af det omfattende repertoire - og det var virkelig imponerende, hvad de meget unge solister og kvintetten kunne præstere. De fem solospillere var *Ariane Elstner, Claudia Bibergeil, Tina Tomes, Susanne Brandt* og *Vanessa Muslobn*. De enkelte spillere fremførte hver deres konkurrenceprogram. Af den lange værkrække skal nævnes J. S. Bachs *Concerto* efter Vivaldi og *Præludium og Fuga* i c-mol, tre Sven Erik Werner *Tango Kluder* fra samlingen *12 Tango Studies*, Jeanette & Lars Dyremoses *Miniatur Suite nr. 1, Jarcocilla* og *Bulgarsk Dans Suite*, A. Schmykows *Plate de Petrolemp*, *Zolotarjevs Sonate nr. 2*, Bogdan Dowlasz' *Suite Nr. 1*, Ottmar Gersters *Garante*, *Bulgarsk Tanz* og *Frendes Lied*, Pochods *March* - og endelig hørte vi også Pietro Prosinis *Coquette Polka*-version. (Man spiller ellers sjældent Prosinis stykker i det tysktalende EU. Der er hans musik i ikke nær så populære som i Skandinavien).



Jeanette Dyremose instruerer Claudia Bibergeil i nogle af "Det levende bælgspil" mange funktioner og intonationsmåder.

Alle stykker var grundigt indstuderede og der var kun få tekstrettelser. Derimod var der en del af rette i form, tempo, dynamik og artikulation. Især blev der taget vare på de bælgtekniske funktioners rette anvendelse og udførelse. Man oplevede at deltagerne var glade for instruktion. De var villige, interesserede og hurtigt opfattende, og det var tydeligt, at instruktionen resulterede i intensiverede og flot afrundede fremførelser.

Janet Münch dukkede op med piano-basharmonika, og så var det tid til kvintet-instruktion. Programmet var Leon Boellmanns *Gottsk Suite*, Hans Boll's *Fantasia und Toccata* og Pascual Marquina's *España Cañi*. Igen solide indstuderinger og overraskende dygtigt sammenspil. Det der manglede var først og fremmest temperament, "Schwung" og større bevægelighed. I løbet af form, tempo og dynamik drejede instruktionen sig om intensiveret udlytelse og bevidsthedsførelse af de forskellige bælg-finger artikulationsmåder.



Harmonika kvintetten. Øverst fra venstre: Tim Becker (Jeanette Dyremose) og Alexander Kartz - og nederst fra venstre: Susanne Brandt, Jeanette Münch (med piano-basharmonika) og Claudia Bibergeil.

Kvintetstykkerne blev strammet op, og før seminarets afslutning gentog man programmet. Spillerne forstod ændringerne og hvad der skulle øves. Til slut skal lærerne *Conny & Ulf Seifert* roses for deres pædagogiske indsats. Gennem årene har Jeanette flere gange gennemført seminarer med de to læreres børn- og ungdomselever, og hver gang er der konstateret væsentlig fremgang for både soloelever og sammenspilgrupper.

Lars Dyremose



Tre fra den østlige østlige jury.  
Mr. 'Italy' Jeanette & Alfred  
Melichar, Linz, Østrig  
i 80'erne.

## Sjov eksamen

Udover de traditionelle fag undervises der på *Jeanette Dyremose Akademi* i fagene *Harmonikaens historie*, *Den fritsvingende* og *den gennemslående stemmetonges historie* og *Det levende bælgspil*.

Lars Dyremose har i et par år gennemført undervisning i historiske instrumenter, og alle på holdet har haft de forskellige instrumenttyper til besigtigelse og afprøvelse. De omkring 400 historiske instrumenter fra *Jeanette & Lars Dyremoses Harmonikafonds* samling har været til fri disposition. På sidste dag før sommerferien skulle det så vise sig om undervisningen havde båret frugt. Seks studerende fik udleveret hver et instrument og blev kaldt til eksamen. Opgaven lød:

Indstudér på max to gange 30 minutter på samme dag - og uden noter - et stykke på et

usædvanligt, sjældent eller uvant instrument

og fremfør - stadig samme dag - stykket overfor lærere, studerende og elever ved sæsonens sidste *solostudio*-time.

Fra mange af husets kroge og små gemmesteder hørtes dagen igennem mærkelige strofer og underlige akkorder. Torsdag er en af de store undervisningsdage, så der var mange elever der ved planmæssig ankomst spidsede øren og spurgte til de underlige lyde.

Nogle få der havde tid og lyst, blev inviteret med til dagens eksamen, og de fik da oplevet noget både usædvanligt, sjældent og uvant.



Majken Bell spillede *Zigzagsvise* på en russisk kromatisk torader (C dur) med en ganske usædvanlig basligning, og Christina Bjørk spillede uddrag af *Karnaval i Venedig* på en gammel Traviata pianoharmonika. Uvant, fordi Christina altid spillede knapharmonika. Lars Knudsen gav *Festlig Tyskervals* på lille håndbygget italiensk énradet med fire små ekstra knapper.

og så kom *In München steht ein Hofbräuhaus*, spillet af Hans Jørgen Holbek på træradet *Steirisk Hellkon-Silvetta* harmonika. Carsten Holbek fremførte fornemt arrangement over *Moskvænter*, og det endte på russisk træradet. Sidste mund på skansen, *Offe Bodeholt*, divenerede med *Magie Is The Moonlight* - og magisk var det bestemt da han satte i med instrumentets *sirene*-register. Skringre roterende klangkaskader ringede gennem lokalet - og det afstedkom først forbavselse, men derefter megen moro. Stemningen steg, og der var stort bifald, da det kundgjordes, at alle havde bestået den usædvanlige eksamen.

Lars Dyremose



Belgi & Lars spiller BL  
& Fællessang?  
(Mange steder, Her Hillerød, Skille-Sæl)



Den berømte tyske  
"HUMMEL-DRENG"  
(VALBY)

# Pakning af Ford Transit

med plads til

Stort lydanlæg, Tama Starclassic trommesæt og  
5 personer incl. fører.

Pakke rækkefølge :

1. Multi-case (Den store kasse på 60x90cm.)
2. Maxi-case (Den med mixer pulten)
3. Trapez-formet E.V. højttaler
4. 3 stk. Martin topkasser (De små, sorte fronthøjttalere)
5. Trapez-formet E.V. højttaler
6. Forstærker-kasse (Den brune flightcase af birketræ)
7. 2 stk. Martin bundkasser (De store, sorte fronthøjttalere)
8. Bækkenpose + Stolesæde (fra trommestol)
9. Stortromme 22" (Den største trommekasse)
10. Gulv tom tom 16" (Sort trommekasse mærket PJ-perc.)
11. Martin topkasse (En af de små, sorte fronthøjttalere)
12. Blå sækkevogn
13. Brun pude op langs vindues-siden (lynlåsen må ikke vende mod ruden)
14. Tom tom 12" (Den mindste blå trommekasse)
15. Sort/rød kabeltromle
16. Stativ-kasse til trommestativer (Lys aflang trækasse)
17. Grå støtte-pude.
18. Brun pude op mod bagdøren (lynlåsen må ikke vende mod ruden)

Bagdørene kan nu lukkes.

Vær forsigtig når venstre bagdør skal åbnes igen.

19. Stativer (Højttalerstativer i de grønne poser + evt. andre)
20. Resterende tromme-kasser på inderste bagsæde

## Stort lydanlæg + Starclassic trommesæt

Nederste lag

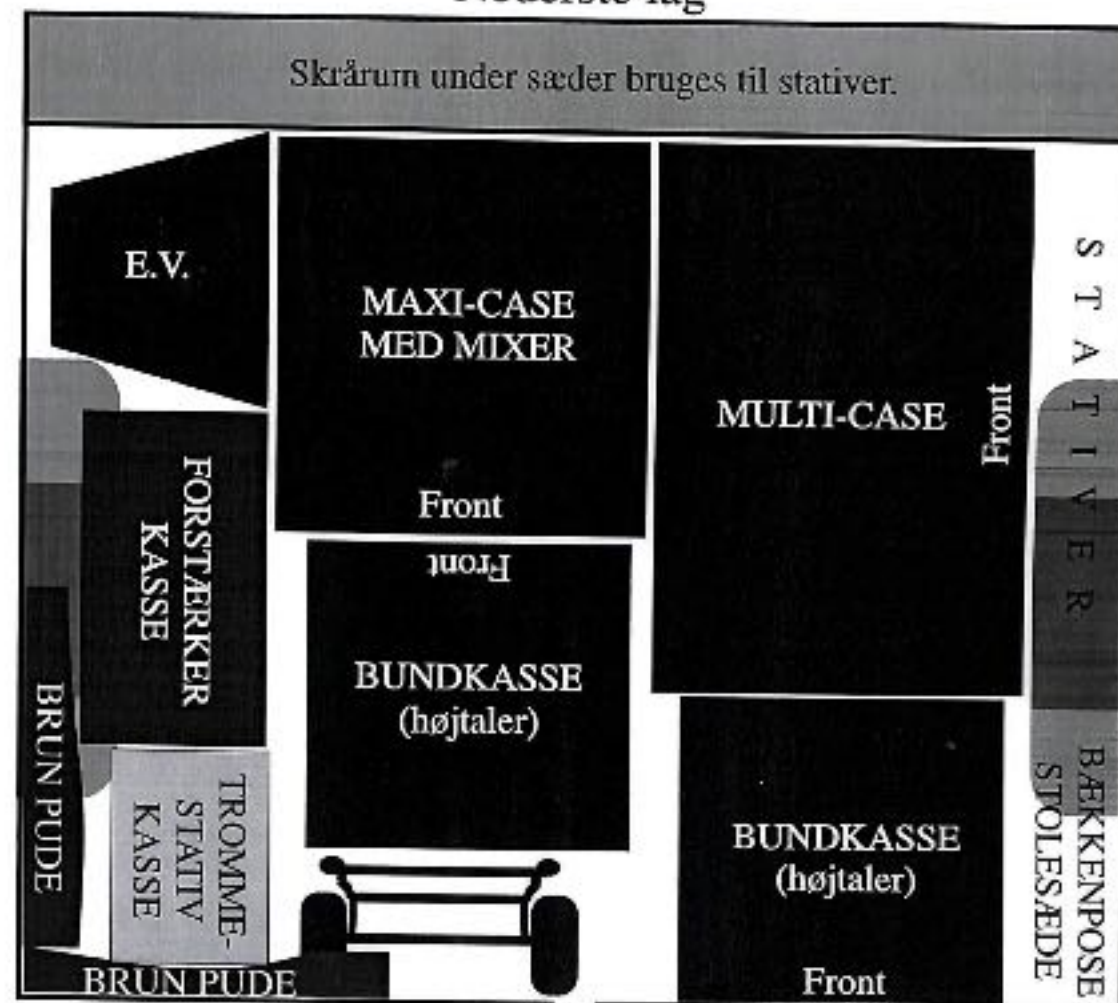

Øverste lag

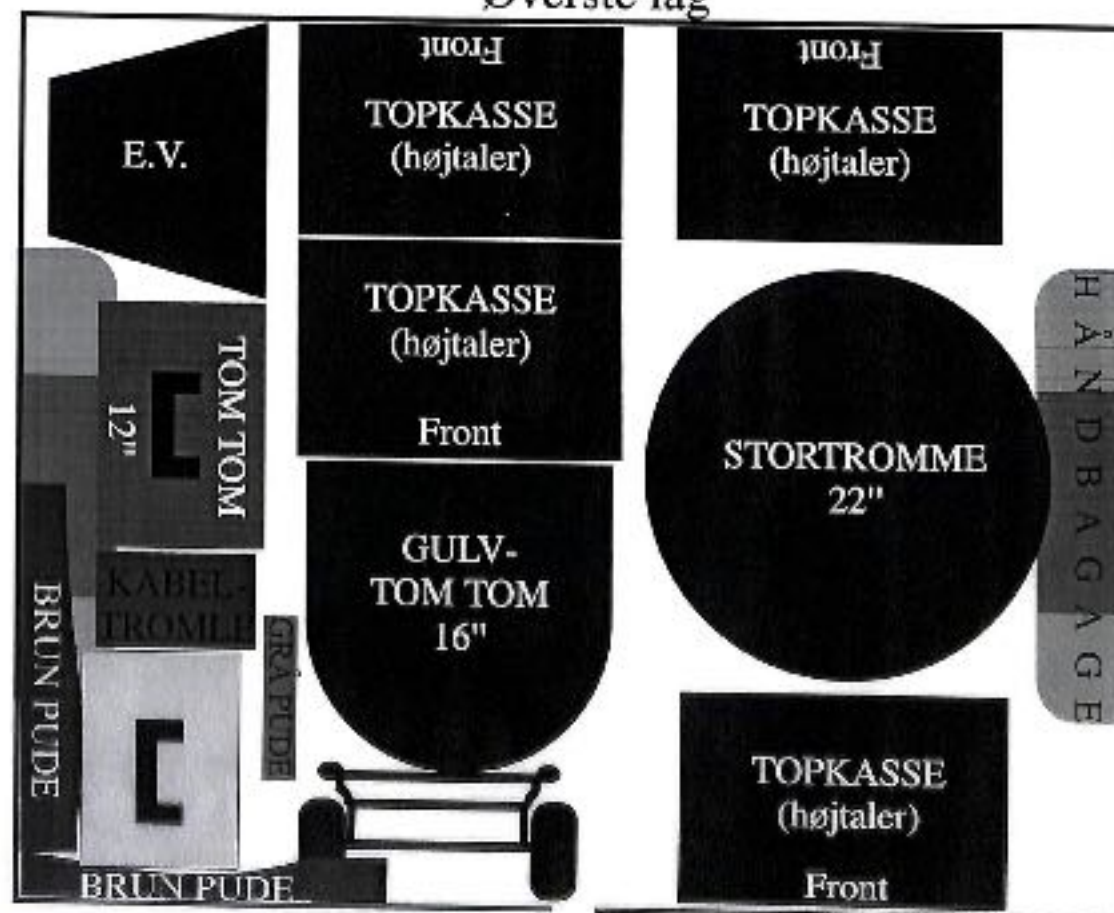

Resterende trommer på/ved inderste bagsæde. Blæksprutter på yderste bagsæde.



# Internationaler Akkordeonwettbewerb Klingenthal

## BERUFUNGSURKUNDE

FRAU  
**JEANETTE DYREMOSE**

Dänemark  
wird als  
**MITGLIED**

der Internationalen Jury des  
42. Internationalen Akkordeonwettbewerbs  
Klingenthal  
berufen.

Klingenthal, 7. Mai 2005

  
Reinier Schneiderbach  
Bürgermeister der Stadt  
Klingenthal

  
Manfred Gabler  
Leiter des Büros  
Intern. Akkordeonwettbewerbe

  
Ralf Grundig  
Vorsitzender des Fördervereins  
Intern. Akkordeonwettbewerbe  
in Klingenthal e.V.

Fotos fra  
BIRKERØD AVIS!



1.: Jeanette Dyremose har netop overrakt Ove Alminde det første eksemplar af den danske udgave af bogen **Det levende bælgspil**. Til højre Lars Dyremose, stående foran borgmestergangens maleri med den hængende **harmonikabælg**.

sommeren 2005



2.: Borgmesteren glæder sig virkelig over boggaven som her ivrigt studeres. Jeanette og Lars Dyremose forklarer og kommenterer. Fra august måned kan **Det levende bælgspil** købes i boghandelen eller lånes på biblioteket.



## Harmonika-puslespil

Dragør flydende marked

Fra fredag den 27. maj til søndag den 29. maj var der drøn på 'bælgdyrene' for Mikkel, Majken, Carsten og Hans Jørgen fra Biekerøds harmonikaakademi. De fire var fyret til at spille under hele afviklingen af 'Dragør historiske maritime marked'.

Arrangørerne var heldige, for som bekendt var det netop denne weekend meget varmt og solen stød højt på himlen. Til lejligheden var de fire spil-

lere iført originale sømandsdragter udlånt af 'Dragør museum' - og sømandstøjet var varmt forlyder det.

Foruden heldagsjobbet i Dragør medvirkede de fire i samme weekend skiftevis i syv andre arrangementer - solo, duo og i 'Jollyday Band', hvor også sangerinden Nana og Helgi på trommer var med.

Det var et puslespil at få det hele til at gå op. Dragør-aftalen gik på, at der hele tiden

skulle være mindst to spillere ved havnen. Man byttede pladser hver anden time, og således lykkedes det at klare blandt andre bryllup på Bregnerød Kæo, 75 års fødselsdag i Kalle Kalle, 60 års fødselsdag i Herlev og grillarrangement i Copenhagen Golfcenter. Brylluppet i Bregnerød trak ud - og da klokken var 02.30 mandag nat, så Jollydayernes ansigter ud, som om de var så ked' af, at bælgene hang ned' af!



Fra Jeanette Dyremose Akademi. Hans Jørgen, Majken, Mikkel og Carsten ved Dragør historiske maritime marked.



Handet  
kor og  
orkester.  
Valby

Alle  
fotos:  
Kurt  
Ejby  
Peter sen.



Bælg Kosatiken tæmmer VodkaLøven. 'Russisk tradition'.  
VodkaLøven fyldes via åbningen i hovedet og skænkes fra Løvemunden.  
Halen er tank!



ITALY-  
CLOWN

(GLAS)

VALBY

Solo sang til bælgalkompagnement.  
VALBY



# RK trifft ...? In Klingenthal

Richard Kügeler, geboren 1940 in Rheda (heute Rheda-Wiedenbrück), bekam erste Kontakte mit der handgemachten Musik durch die Familie seiner Mutter in Oelde. Opa Karl Hartmann spielte Mundharmonika, Onkel Karl Mandoline und Onkel Helmut Akkordeon und Gitarre.



Der dänische Akkordeonmeister Lars Bierne

Als 10-jähriger erhielt Richard Kügeler von seinem Onkel Helmut Hartmann ersten Akkordeon-Unterricht auf einem Akkordeon der Marke „Meister“ aus der Vorkriegszeit mit 24 Bässen und 25 Piano-Tasten. Leider war dieses vermutlich in Klingenthal oder Umgebung hergestellte Instrument arg verstimmt und der Gehörbildung nicht gerade förderlich. Die Luft piffte aus allen Ritzen des Balges. Hier half nur noch Isolierband. Helmut Hartmann selbst hatte nie Akkordeonunterricht erhalten. Musiklehrer für Akkordeon waren in der Vorkriegszeit unbekannt. Er musste sich also wie auch seine Freunde, unter anderem auch Heinz Wörtler, selbst durchbeißen. Die Übungsliteratur stammte natürlich auch aus der Vorkriegszeit und war entsprechend der Reglementierung durch die Reichsmusikkammer auf einfache Volkslieder und Tänze degradiert. Trotzdem hieß es ab 1950: „Früh übt sich, wer ein Meister werden will“. Während seiner Tischlerlehre lernte Richard Kügeler durch einen Lehrlingskollegen seinen späteren Freund und Musiklehrer für Akkordeon, Wilfried Behrendt kennen, nahm bei ihm Unterricht und wurde Mitglied des Akkordeonorchesters „Harmonikafreunde Wiedenbrück“. Das Orchester hatte durch die Freundschaft von Wilfried Behrendt und Pilo (Josef) Röttger immer einen guten Kontakt zu „Hohnerklang“. So ergab es sich, dass 1963, nach Auflösung der „Harmonikafreunde“, R. Kügeler als Bassist zu „Hohnerklang“ kam. Hier wurde er sogleich als Notenwart engagiert. Das Notenarchiv war lange Zeit in seinem Kleiderschrank in Rheda untergebracht, bis „Hohnerklang“ im Bürgerhaus einen eigenen Notenschrank bekam, übrigens ein Geschenk von Hugo Tohermes.

1982 bekam „Hohnerklang“ die Anordnung, die Vereinssatzung zu erneuern. R. Kügeler hatte bereits in diesen Dingen Erfahrung in der Vorstandsarbeit des „Modellflug-Club Rheda e.V.“ gesammelt und unter Mithilfe von Martina Pahlenkemper (Reno-Assistentin) und dem Vorstand brachte er die neue Satzung auf den Weg. Durch eine spätere Nachbearbeitung wurde „Hohner-

klang“ 1993 ein „eingetragener Verein“. R. Kügeler ist heute als Instrumentenwart und Archivar im „Hohnerklang“-Vorstand eingebunden und spielt im Orchester immer noch den Bass. Soweit die Vorgeschichte.

Nach der innerdeutschen politischen Wende im Oktober 1989 ergab es sich, dass sein Onkel Helmut Hartmann nach einer Reise in die Ehemalige DDR (Deutsche Demokratische Republik) von den „Internationalen Akkordeonwettbewerben“ in Klingenthal im Vogt-

land berichtete. R. Kügeler hatte bis dato noch nichts davon erfahren. Es faszinierte ihn, dass es so etwas gab. Der so genannte Eisener Vorhang, die damalige Zonengrenze, war für viele Menschen eben wie eine Mauer, und die „Harmonika-Revue“, das Mitteilungsblatt des DHRV (Deutscher Harmonika Verband), gesponsert von der Firma Hohner, berichtete nur spärlich von der Harmonikaentwicklung in östlichen Ländern.

Nun stand fest: Das Vogtland musste im nächsten Jahr Anfang Mai erkundet werden. Aus Erzählungen wusste er, dass dort früher und auch jetzt noch Akkordeons hergestellt wurden. Also, nichts wie hin! Auf dem Wettbewerb lernte er so nach und nach einige Mitglieder der Jury kennen: Prof. Reydis aus Dortmund, Prof. Elsbeth Musser aus Hannover, Prof. Friedrich Lipps aus Moskau, Janette Dyrmosø aus Kopenhagen. Die Landschaft, die Museen, die Menschen und natürlich die Musik der Wettbewerbsteilnehmer aus aller Welt bewegten R. Kügeler und seine Frau Helga, zwei Jahre später wieder nach Klingenthal zu reisen. Es ergab sich, dass außer dem Wettbewerb auch Konzerte und Workshops stattfanden. Ein Vortrag über Balgtechnik von Lars Dyrmosø aus Dänemark stand auf dem Programm. Im Hinterkopf hatte R. Kügeler den Gedanken, einmal nach dem Verbleib des Dänischen Akkordeon-



Meisters Lars

# bemerkenswerte Programme

Akkordeon-Orchester „Hohnerklang“, Oelde/Westf.  
Leitung: Wilfried Behrendt

**Akkordeon-Konzert**  
Wiedensbrück, Sonntag, den 5. Mai 1997, 19.30 Uhr  
in der Aula der Oelde-Hauptschule

Audienz: Lars Bierne, Kopenhagen (Dänemark)  
Fritz Pilo, Lüneburg (Niedersachsen)  
Akkordeon-Orchester  
Akkordeon-Orchester „Hohnerklang“ Oelde

**Vertragsprogramm:**

- Ein Instrument, Satz für Akkordeon-Orchester  
L. Rüttger, F. Wörtler  
E. Kügeler, R. Kügeler  
Akkordeon-Orchester Oelde
- Nörringer Gedächtnis-Lied: Mein Herz hat mich verlassen  
Singer / Springer / Hühner / Hühner  
Singer / Singer / Singer  
Akkordeon-Orchester Oelde
- Akkordeon-Orchester
- Die Abend bei Paul Lank (Sänger)

**Pause**

- Impressione: L. Andersen, H. Fink  
Akkordeon-Orchester Oelde
- Hinterkopf und Caprice  
Lars Bierne
- La Campanella: Koncert für Klavier, Op. 79  
Lars Bierne
- Carone
- Dänische Skulptur: Ein Paar, Op. 100  
Lars Bierne
- Martin Schuster

Das Programm beginnt um 19.30 Uhr. DM 150. Nr. 438

Foto K.E.P.



# ERNST BORGSTRØM

## 1900 - 1981

Danmarks, og måske verdens, første internationale harmonikasolist, Ernst Borgstrøm så dagens lys på Frederiksberg. Faderen Sigfred spillede og underviste harmonika.

8 år gammel sendtes EB til organisten Edwin Nielsen, der de næste 10 år underviste ham i harmonika og musikteori. EB's første offentlige optræden fandt sted 1914 ved en forestilling arrangeret af foreningsmand A.C. Meyer. 14-årige EB spillede Lumbye's Dronnemølle og Adams Konge for en dag. Derpå landsturné med A. C. Meyer og straks efter engagement i Storm Petersen's kaharet'en Edderkoppen.

Første solokonzert: Hirtshals, August 1918. Herman Gellin fik øje på EB og samarbejdet: Harmonikavirtuoserne Gellin & Borgstrøm begynder og kom til at vare i 33 år. Første optræden 2. Februar 1919 i Politiken's sal. Derefter World Cinema og Julekoncerten i Old Fellow Palace's store sal. Totalt udsolgt og, som hver gang tidligere, kæmpe-succes.

Den internationale karriere begyndte da gramofonfirmaet Polyfon forpligtede G&B til et bestemt antal årlige pladeudgivelser. Opgaverne fandt sted i Berlin og her kom G&B i kontakt med direktøren for den berømte variété Wintergarten. Her fandt udlandslederen sted i juni 1922 og den gav sådan genklang, at den førte til tilbud fra Hamburg, München, Nürnberg, Amsterdam, Rotterdam og Haag. Efter disse engagementer gik turen over Kanalcn til London. Her optrådte G&B på de berømte varié'er Alhambra, Holborn, Empire og Colosseum. I mange lande ønskede man nu at se og høre de berømte harmonikavirtusener, så nu fulgte i rækkefølge

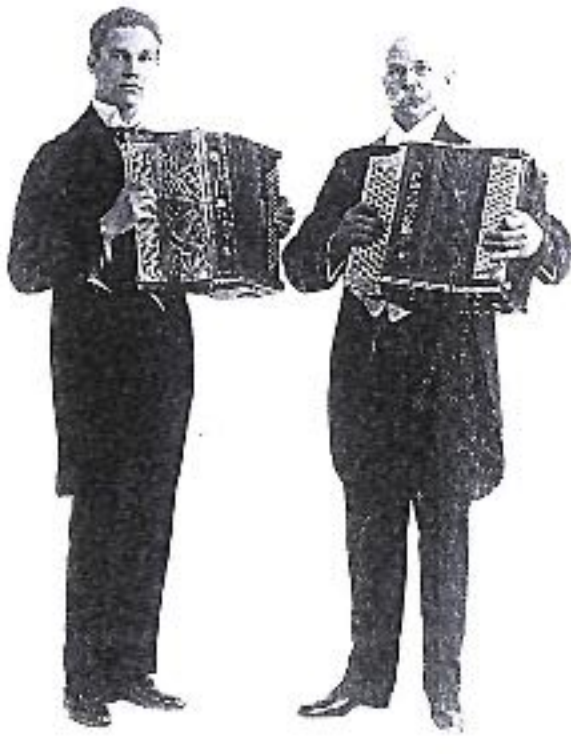

Ernst & Sigfred Borgstrøm (ca. 1918)

Tjældiet, Ungarn, Frankrig, Belgien, Spanien, Baltikum, Østlig, Rumænien og naturligvis hele Skandinavien. Også USA meldte sig flere gange, men p.g.a Herman Gellin's ekstreme størrelse for søsge allyses hver gang. Flyrejse var dengang endnu ikke aktuelt.

I 1927 kom der officiel invitation fra slottet i Doorn, hvor man ønskede koncert for Ex-keiser Wilhelm og Keiserinde Hermine. Da G&B allerede i 1921 havde spillet for Kong Christian den X., kunne parret hamet titlere sig Kongelige og Keiserlige Harmonika Virtuos-er, en titel der hang ved dem til 1951.

G&B's 33 årige samarbejde førte til tournéer med blandt andre følgende kunstnere: Victor Borg, Oswald Hel-muth, Olga Svendsen, Carl Fischer, Liva Weel, Ludwig Brandstrup, Aysel Schütz, og Ib Schonberg.

I 1951 emigrerede Ernst Borgstrøm til Canada. Han fik job som harmonikaunderviser i en musikforening. Det viste sig snart at Ernst Borgstrøm var en fremragende underviser. I 1954 åbnede han eget Accordion Music Academy og han blev snart den ledende kapacitet i Canada med mere end 400 elever. Der dannedes en fremragende Ernst Borgstrøm Harmonika Ensemble, som gav koncerter i TV, Radio og ved celeare begivenheder. EB forsatte med at undervise indtil 1979, hvor han besluttede at stoppe, for som han selv sagde: - Jeg oplevede en så sjældent bemærkelsesværdig og tilfredsstillende karriere som nogen kunne ønske sig!

Ernst Borgstrøm døde den 26. April, 1981.



Det allerførste samlede  
børneorkester holder prøve  
i Glostrup Selskabslokaler  
en søndag primo 1970.....



..... og en del år senere.

LARS 50



1982

TLF. 01. 46 34 24

præsenteret

**Det Danske  
Harmonika  
Ensemble**

unter Leitung von  
**Jeanette Dyremose**

PROGRAMM

Per Nørgård :	<u>ARENDLIED &amp; MÄRCHENFARBEN</u>	1981
	JD & DDHE gewidmet .	
Sven Erik Werner :	<u>TIE - BREAK</u> Uraufführung	1984
	JD & DDHE gewidmet .	
J. & L. Dyremose :	<u>DANISCHE RHAPSODIE</u>	1956
 <u>PAUSE</u> 		
J. & L. Dyremose :	<u>DRAGSPELSGLADJE</u>	
Hans Bøll :	<u>VIVA MARAVILLOSO TANGO</u>	1884
	Paraphrase über den Tangos La Cumparitta, Hernandez Cabaret und Love Smiles . JD & DDHE gewidmet .	
Wili Münch :	<u>BRAZILIA</u>	Paraphrase über Brazil, El Cumbanchero und Mambo Jamba .
Alec Templeton :	<u>BACH GOES TO TOWN</u>	
Hans Bøll :	<u>DAS APFELCHEN</u>	Variationen über das gleichnamige russische Volkslied. Spezialbearb. für JD & DDHE .
George Swanson :	<u>SÄKKIÄRVEN</u>	Finnische Polka .
H. C. Lumbye :	<u>CHAMPAGNER GALOPP</u>	

1  
9  
8  
4

Program fra en af  
DDHE's mange  
turnéer i DDR (dengang)  
& BRD ( " ).

← samt Nu det samlede:

BRD



**JEANETTE** 16. **40** Januar **1988**  
Tidligt morgen venter ved flag- og ballonpyntet fødselsårs ankomst. over 100 gratulanter musikskole på dagens Til v. oppe. Det forberedte fyrværkeristillads.

"Højt til loftet"

"Det Danske Harmonika Ensemble" med  
ANKOMST I ANFARE



Der skåles ...



DHL-formand Henning Preen  
lykønsker DHL-stifteren.

...og den yngre front gruppe spiller  
fødselsdags sangen.



REPRISSE  
SUPPLEMENT



Tegnet af  
Gerhard Eriksen  
Dec. 1950.

Lars 18 :

... irriterende, impertinent & indbildsk

Lars 4 & 18 :

... lydhør, jovial & jordnær

Tak for tilliden !

Hermed  
tak til alle  
"Flidsens  
bælgvenner"

for  
hilsener,  
hip hurra,  
og  
anden  
opmærk-  
somhed  
i anledning  
af

Benito di  
Kjellos &  
Lorenzo  
Dallymoros  
Geburtstags-  
markéring

s'ir Benito

& Lorenzo

The Dream  
of BENITO  
Kjellando





41. INTERNATIONALER AKKORDEONWETTBEWERB KLINGENTHAL  
2004

# Berufungsurkunde

FRAU  
JEANETTE DYREMOSE

Dänemark

WIRD ZUM  
MITGLIED  
DER INTERNATIONALEN JURY  
BERUFEN.

*Manfred Gäbler*  
MANFRED GÄBLER  
VORSITZENDER DES BÜROS

7.5.2004

XXXIX. INTERNATIONALER AKKORDEONWETTBEWERB KLINGENTHAL  
2002

# Berufungsurkunde

FRAU  
JEANETTE DYREMOSE

Dänemark

WIRD ZUM  
MITGLIED  
DER INTERNATIONALEN JURY  
BERUFEN.

*Manfred Gäbler*  
MANFRED GÄBLER  
VORSITZENDER DES BÜROS

10.5.2002

← Et billede af en Klingenthalerjury 1977. - 20 år efter er der 6 gengangere. . . .  
Altså længe for "MUREN'S" fald. FIND DEM ?



Herzlich willkommen!



Fra og med 1977, har *Jeanette Dyremose* haft fast plads i juryen ved de årligt tilbagevendende

### **Klingenthaler – Akkordeon Wettbewerbe,**

verdens skrappeste harmonika konkurrence, - hvor, mange af hendes egne elever gennem årene opnåede 1ste, 2den og 3die – placeringer.

Herover ses den samlede jury 1997. I alt 12 nationer er repræsenteret. Her blot nævnt ved navn og nation.

## **Klingenthaler – Juryen 1997**

Fra venstre: Wang Yu Ping - Kina \*  
Pitocco – Italia \*  
Jacques Mornet – Frankrig \*  
Jeanette Dyremose – Danmark \*  
Lech Puchnowski – Polen \*  
Elsbet Moser – Schweiz \*  
Fritz Dobler BRD \*  
Stefan Fraas – BRD \*  
Anders Grøthe Norge \*  
Tibor Racz – Slovakiet \*  
Jürgen Löchter - BRD \*  
Gudrun Wall – BRD \*  
Jürgen Ganzer – BRD \*  
Tomic – Jugoslavien \*  
Sviackevicius – Litauen \*  
Friederich Lips – Rusland \*  
Georg Reidys – BRD \*

XXVII. INTERNATIONALER AKKORDEONWETTBEWERB KLINGENTHAL  
2000

# Berufungsurkunde

FRAU  
DYREMOSE  
Dänemark

WIRD ZUM  
MITGLIED  
DER INTERNATIONALEN JURY  
BERUFEN

*Manfred Gäner*  
MANFRED GÄNER  
VORSITZENDER DES BÜROS

6.5.2000

DANSKE HARMONIKASPILLERES LANDSFORBUND

# MESTERSKABER 1988

# Diplom

Det attesteres herved, at \_\_\_\_\_

har deltaget i konkurrencerne om DHL's MESTERSKABER 1988.

Gruppe: **INTERNATIONAL**

Juryens bedømmelse:

Arthur Feldthusen  
Docent

Hans Boll  
Komponist

DHL 10 år Under protektion af

Hans Kongelige Højhed  
Prins Henrik af Danmark

Dansk bank K. bundestilling

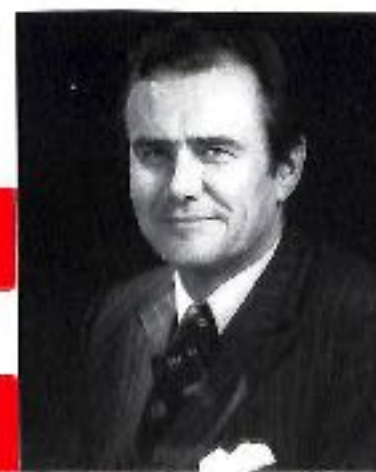
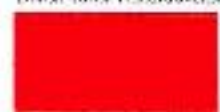

Sous le Patronage de **1978-1988**

Son Altesse Royale  
le Prince Consort de Danemark

Echange culturel Danemark-France



# HISTORIE 1958



HOHNER

## HOHNER

harmonikaer - mundharmonikaer

Verdens bedste!

klangfylde -

formskønhed -

præcisionsteknik -

INSTRUMENTERNE I TOPKLASSEN

MOGENS ELLEGAARD SPILLER HAGSTRØM



Det er god TONE at  
spille HAGSTRØM

Nordens største specialforretning i  
HARMONIKA

Aagboulevard 38 - Købeavn

Hagstrøm MUSIK

TLF. CENTRAL 6636

OVE SOPP SPILLER HAGSTRØM

BENT FRØHLIKE SPILLER HAGSTRØM

BØRGE OG RICHARD SPILLER HAGSTRØM

„MUSIK-HOBBY“  
ER  
„SJOV-HOBBY“

HAR DE LYST?

De er velkommen til at se vort omfattende  
udvalg i

MUSIKINSTRUMENTER

Bedre kvalitet - garanti - betalingsvilkår

NORDISK MUSIK-MAGASIN

SANKT PEDERSSTRÆDE 27 · MINERVA 4018

„HARMONIKA-BUSSEN“ kom overalt!

### PROGRAM

Instituttets harmonikaensemble:

Præludium — Ernst Kohler  
Enzianblau — Curt Mahr

Erik Clausen - harmonika:

Aften på Solviken — Andrew Walter

Jan og Bjarne - mundharmonika og harmonika:

Horch, was kommt — Tysk folkemelodi

Hjalmar Schacht - harmonika:

Variationer over 10 folkemelodier — Würthner og Lang

Hans - mundharmonika:

Schlafen mein Prinzchen — Bernhard Fries

Søren Jensen - Guitar:

Vals i a moll — Guttoom Fröhlich

Instituttets mundharmonikatrio:

Mazurka — Gerhard Anders

Helge Rasmussen - mundharmonika:

Andante og Ungarsk rondo — Joseph Haydn

Finn Sørensen - harmonika:

Cædæs — Gruck  
Springende punkter — Albert Vossen

Instituttets harmonikakvintet:

The Habenheimerdanse — Willy Schneider

Pause

Lad vore konsulenter **FRITZ & ERIK**  
hjælpe Dem med valget af harmonika  
Vi har Danmarks største udvalg og eneforhandling af de  
verdensberømte SCANDALLI harmonikaer

Jorlang gratis illustreret katalog

**MUSIKHUSET JAC. JØRGENSEN**

FREDERIKSBORGGADE 7, W. NØRREPORT · PALÆ 6679

## INSTITUT FOR HARMONIKAINSTRUMENTER

PRÆSENTERER

### FORÅRSKONCERTEN

22. MAJ 1958, KL. 19.30

I BORGERNES HUS, ROSENBORGGADE

Skolens elever og lærere byder Dem  
hjerligt velkommen til at overvære små  
glimt fra vokalternens af vinterens arbejde.

Lars Bjarne

Programmet gælder formedelst 2 kr. som angives

Der er ingen overføring under koncerten

Det bedste  
tilbud i HARMONIKAER til undervisningsbrug  
Viderekomne og professionelle  
Køb af harmonikaer er en tillidssag!

**AAGE JENSEN**, KAPELVEJ 11 · NORA 5884

Børnegruppe under ledelse af Inga Larsen:

Fra Legestokkassen — Hugo Herrmann  
Byggeklodser - små lam - lille klokke

Sofus - diatonisk harmonika:

Bondedansen Juché — Alfons Holzschuh

Bruno, Jim og John - mundharmonikatrio:

Karina Polka — Yngve Stear

Grete Petersen og Peter Nielsen:

Frikadellens Avet over plankeværket  
Musikalsk (eventyret) af Erik Rønne

Instituttets Mundharmonikatrio:

Mr. East Bougie — arr. Werner Øst

Smuth - også kaldet Helmut Jensen:

Viser til guitarakkompagnement

Palle - Harmonika:

Munter polka — Schittenhelm  
Accordion rock and roll

Instituttets harmonikaensemble:

Meissner Pöccelain — Tillo Schlunk  
Rozoko Menuet — Christian Danning — arr. W. Øst

KONFERENCIER:

JOHN CHRISTIAN

— Ret til ændringer i programmet forbeholdes —

**Vil De lære at spille:**

HARMONIKA — MUNDHARMONIKA  
AKKORDMUNDHARMONIKA — BARMUNDHARMONIKA  
DIATONISK HARMONIKA — GUITAR eller KLAVER.

- da har vi den rigtige lærer for Dem

**INSTITUT FOR HARMONIKAINSTRUMENTER**

Tordenskjoldsgade 25 · Palm 5568 — Ledelse: Lars Bjarne

# EUROMONIKA

20 - 25 april 1999



2  
0  
0  
0

## Mantziussalen Birkerød

Udstilling, optog, koncerter, gågademusik

Udstillingen: Euromonika 2000

*Foyéren*: "Af gåglerblad i fjællebod er kunsten født og har sin rod" / Fotos \* Tegninger \* Malerier \* Plancher \* Plakater

*Birkesalen*: Aerophoniske instrumenter med gennemslående metallanger / Historiens ældste samt tidens mest avancerede harmonikainstrumenter

Åbningssteder: 20 - 23 apr. kl. 14 - 19 \* 24 apr. kl. 10 - 18 \* 25 apr. kl. 10 - 16.30

On.d.21.apr.kl.20: Åbningsmatiné

Spillematiné med det historiske samt det mest avancerede instrumentarium

Fr.d.23.apr.kl.14-18: Musik i Gågaden

Sækkepibebandet: The Gordon Pipes And Drums & Succésbandet: Jollyday

Lø.d.24.apr. kl.10.30-13: Musik i Gågaden \* kl.16: Festkoncert

Uropførelser, Operasang, Tangodans, Nordiske sange, Eurnsange, Den russiske skole, Dyrerose skolen, Bach Finale

Sø.d.25.apr.kl.14: Punktum Finale

Flevsgillematiné med århundredskiftets historiske instrumentveksel

Arrangør: Det Danske Harmonika Akademi og tilknyttede institutioner

Fri adgang

# EUROMONIKA 2000

Mantziussalen Birkerød

20. - 25. april 1999

Udstilling, optog, koncerter, gågademusik

April 1999

I forbindelse med Det Danske Harmonika Akademi's arrangement

**EUROMONIKA 2000**

er der mellem

BIRKERØD BUTIKKERNE og Det Danske Harmonika Akademi aftalt følgende:

På nedenfor angivne spilletider og steder underholder

Bandet Jollyday

Fredag den 23. april

Lokalbanken \* Apotekerpladsen \* Teglportpladsen \* Majpladsen  
kl.14.00 kl. 15.00 kl. 16.00 kl. 17.00

Lørdag den 24. april

Majpladsen \* Teglportpladsen \* Apotekerpladsen  
kl. 10.30 kl. 11.30 kl. 12.30

Lørdag den 24. april kl.11.00, bliver der desuden optog ved sækkepibeband med rute gennem Birkerød Butiksgade, startende i området ved Lokalbanken og derefter gennem hele Hovedgaden ned til Stiholmsvej, hvor der efter et kort smut til venstre drejes om og returneres til Majpladsen - og videre til venstre forbi Kunsthuset (Gl. Præstegård) - op til Mantziusgården og gennem portalen til Mantziussalens foyer, hvor der slutes af ved indgangen til udstillingen EUROMONIKA 2000.

Sækkepibebandet

The Gordon Pipes And Drums

spiller under ledelse af Pipe Major P.H.A.A. Schjerning - eller mere præcist  
Pipe Major Palle Henrik August Ankerstjerne Schjerning



1945 - 1995

50 ÅRET  
FOR  
DANMARKS  
BEFRIELSE



FRIHEDENS LYS OVER DANMARK

MANTZIUSGÅRDEN  
5. MAJ 1995

ORKESTER

PIANO JØRGEN KAUFMANN  
MORTEN NIELSEN OG  
ASGER AHN

GUITAR SIMON HARDER

BAS BO STIEF

TROMMER HELGI DYREMOSE

PAUKER JESPER FALKENSTEEN

HARMONIKA LARS DYREMOSE, HEIDI HANSEN,  
ANDERS VESTERDAHL OG  
MORTEN ROSSEN

PROGRAM

ALSANG NR. 1 DEN DANSKE SANG  
ER EN UNG BLOND PIGE

VELKOMST BORGMESTER KARIN LØHDE

BIRKERØDKORET DET HAVER SÅ NYLIGEN REGNET  
KRINGSATT AV FIENDER  
I DANMARK ER JEG FØDT

TALE GUNNAR DYRBERG  
TIDL. MEDLEM AF  
SABOTAGEORGANISATIONEN  
HØLGER DANSKE

KAREN SOFIE ROSENBERG WISH ME LUCK

RYTMISK KORFORSYNING I DIT KORTE LIV

HEIDI HANSEN  
ANDERS VESTERDAHL  
OG  
MORTEN ROSSEN MADS HANSEN SUITE  
FORÅRSBLOMSTER  
STILLE FRYD  
HYMNE TIL DANAS HAVE

ALSANG NR. 2 VORT MODERSMÅL ER DEJLIGT

JESPER BALSLEV NU LØVES ATTER  
DEN DANSKE SKOV

AMERIKAS AMBASSADØR  
EDWARD E. ELSON

DANSKE HARMONIKASPILLERES  
LANDSFORBUND  
JUBILÆUMS GALLA  
KONCERT

Under protektion af  
Hans Kongelige Højhed Prins Henrik af Danmark

350  
gæster  
til  
spisning

18 3. sektion • POLITIKEN • Søndag 13. marts 1988

Under protektion af  
Hans Kongelige Højhed Prins Henrik af Danmark

DANSKE HARMONIKASPILLERES LANDSFORBUND

**10 ÅRS JUBILÆUMS  
GALLA KONCERT**

LØRDAG d. 19. marts 1988 kl. 16  
ODD FELLOW PALÆET - STORE SAL

**FRANSK-DANSK  
HARMONIKA  
OPBUD UDEN SIDESTYKKE**

300 medvirkende kunstnere i  
Jubilæumskor, landsdelsorkestre, Guys Rocking  
Bellows, Girls Happy Rhythms, Boogie Team & Paso  
Doble Band. Solister, skuespillere og sangere med  
klassisk, forrygende musette, harmonika-eventyr,  
TV-trylleri, sigøjnervirtuositet, Country & Western og  
folkekære harmonikastykker.

Fransk musiklærs geniale harmonikaspieler, den kun 16-årige

**ERIC BOUVELLE &  
L'ORCHESTRE DE LA FRANCE**

JENS OKKING LILLE PALLE ANDERSEN  
med harmonika-eventyr med klassisk TV-trylleri

GIA & FILIP GADE NIELS HOYGAARD  
Sigøjnarpigen og Jubilæumskoncertens  
Jacob Gades otteklaver konfærencier

JEANETTE DYREMOSE  
DET DANSKE HARMONIKA EMBEMBLE  
Verdensallians taparkester

**UDLODNING AF FRANSKE  
STJERNEPRODUKTER**

Billetter á kr. 110,- hos:

Willem Hansen, Gothersgade 9 Odd Fellow Palæet, Bredgade 28  
Tlf. 01 15 54 57 ma.-fr. kl. 10-17.30 Tlf. 01 91 12 23 ma.-fr. kl. 10-17.30  
samt ved indgangen 1 time før koncerten

Dansk-fransk kulturudveksling

**DHL 10 år**

1978-1988

Exchange culturel Danemark France

Landsforbundets stifter Jeanette Dyremose

Lørdag den 19. marts 1988 kl. 16.00  
ODD FELLOW PALÆET - STORE SAL



# Jubilæums Galla Arrangementerne

## Sidste udkald for DHL-billetter

Hundreder af billetter til *Jubilæums Galla Koncerten* er allerede solgt, så husk: DHL-medlemmer kan *kun* købe billetter til nedsat pris *indtil 1. februar 1988!* (Der efter koster alle billetter kr. 110,- og kan kun købes i Odd Fellow Palæets billetkontor, Tlf. 01 91 12 23).

## Kæmpe program triumf

Siden festkoncerten 1986, har hundreder af DHL-medlemmer forespurgt, om vi her i Danmark endnu engang får ERIC BOUVELLE at høre, og det gør vi!

Alle tilhørere ved festkoncerten 1986, husker endnu den dengang 14-årige franske musetredrengespiller, som spillede sig ind i alles hjertier. Det er efter mange og lange forhandlinger lykkedes DHL-arrangementsudvalget at få aftale med Eric Bouvelle. Han er nu 16 år gammel, og han har udviklet sig til Frankrigs største musetredreng. TV, film, radio og foreninger har besat hele hans tid. Han går ikke mere i normal skole, men får privat undervisning. Det er nødvendigt for at han kan klare de mange udfordringer, og *3 timers daglig træning!*

## l'Orchestre de la France

For at spillekvaliteten kan blive helt i top, kræver Eric Bouvelle akkompagnement af franske musikere. Det har han betinget sig, - og derfor har DHL-udvalget nu engageret *l'Orchestre de la France* med:

JEAN PAUL TAVERNIER - Guitariste  
PIERRE DELAVEAU - Basse  
MICHEL ROBIN - Batteur

Der bliver både en afdeling med klassisk, og en afdeling med *Musette à la Paris & Provence*.

Det er altså første gang i dansk harmonikahistorie, at vi får lejlighed til at høre fransk-mændenes foretrukne musik i helt original udførelse, - og her hører akkompagnementet med, - ja det er helt afgørende, - for fransk musetteharmonikaspiel akkompagneres på en helt speciel charmerende måde, som ikke kan efterlignes af »ikke hjemmehørende«! Udover Eric Bouvelle & l'Orchestre de la France, bliver der optræden med stort blandet kor og orkester, med musik og tekst skrevet specielt til jubilæumsdagen. Der bliver optræden med stjernesolister og de bedste harmonikaensembler fra både Jylland, Fyn og Sjælland med ærne, altså hele landet. Vi skal naturligvis også møde *Lille Palle Andersen* med overraskende program, og der bliver både harmonika Rock, -Boogie, -Paso Doble. Kort sagt, alt hvad hjertet kan begære, og alt hvad der kan bydes på med harmonika, både udefra og i dagens Danmark.

Det hele kædes sammen af TV's populære *Niels Hovgaard*.

# Galla Souper & Bal de Musette

For DHL-medlemmer med ledsager og indbuete ærsgæster bliver der arrangeret **Galla Souper & Bal i Odd Fellow Palæets Riddersal og Gallerisal/Lille sal**  
Ehvert DHL-medlem har mulighed for at deltage.  
Prisen for dette fantastiske arrangement bliver kr. 390,-.  
Begrænset antal pladser. Sidste frist for tilmelding er den 1. februar 1988.  
Tilmeldte tildeles plads i den rækkefølge de indgår.  
Personligt menu- og balkort med navn tilsendes alle tilmeldte.

Ehundredre DHL-medlemmer med ledsagere har allerede tilmeldt sig denne del af arrangementet. DHL har måttet røke med salene i det Odd Fellowske etablissement, idet der nu ikke er plads nok i de oprindelige til dette formål chartrede sale.

De, der ikke kommer med, vil blive »grønne af misundelse«, når de ser, hvad der vil blive budt på. Arrangementsudvalget har til musettebalen med Eric Bouvelle & l'Orchestre de la France, - til afvekslende indsats engageret *Anne Grethes Backing Orchestra*:

## VAN DANGO

som byder på Dixieland, og alt hvad hjertet ellers kan begære. Det stort anlagte

## BAL DE MUSETTE

varer - for de udholdende - til klokken fire eller fem søndag morgen.

Vi gengiver endnu engang *Galla Souper Menuen*, og vi gør opmærksom på, at tilmelding til denne del af jubilæumsfestlighederne er:

*Kun for DHL-medlemmer, med hver een ledsager.*

*Sidste frist for tilmelding er 1. februar 1988 (Se i øvrigt også HF. 3. 1987).*

Tilmelding hos Kate Knigge, tlf. 02 18 36 49, mandag og onsdag kl. 15-22  
tirsdag, torsdag og fredag kl. 8-12.

### Menu

Hjemmerøget Østersølaks med  
marinerede krydderurter i julienne,  
lakserogn og sauce verte

Kalvemedajon anrettet på bræderouton  
garneret med rejer, broccoli og  
braiseret fennikel

Serveres med brisselstuvning tilsmagt  
med calvados

DHL 10-års Jubilæumskage

Mocca

Påklædning: Smoking eller jakkesæt ...og damerne ser jo altid dejlige ud.

### Vine ad lib.

Velkomstdrik Safari

Odd Fellow Blanc

Odd Fellow Rouge

Sauterne

# Om hvordan det kom til stiftelsen af Danske Harmonikaspilleres Landsforbund



Det var instrumentbyggerne der skabte de første harmonikainstrumenter...  
Det var fabrikanterne der satte produktionen i system...  
Det var sælgerne der sørgede for spredningen...  
Det var musikanterne - begavede solopionerer - der forhøjede interessen...  
Men: Det var de store lærere, der gennem undervisning og organisation af sammenspilsgupper, klubber, foreninger, musikinstitutioner etc. der skabte grobunden for *Det kunstneriske harmonikaspiel*.

Disse pædagoger - der gav hjerteblod for sagen - glemmes ofte i de musikhistoriske annaler. Store lærere i Danmark var fynboernes *Kaj Jensen*, jydernes *Pouli Petersen* og københavnernes svenskfødte *Uno Andersson*, - og i nyere tid landsforbundets stifter, den allestedsnærværende *Jeanette Dyremose*.

Fotografiet viser Uno Andersson, omgivet af elevskaren, efter en elevkoncert i Brønshøj Selskabslokaler i slutningen af fyrrerne.

I over 80 år har harmonikaspillerne i Danmark haft lyst til at organisere sig, og der har været mange tiltag til både lokale og landsomfattende grupperinger.

Den første danske forening var - mig bekendt - John Kjellströms Harmonika Klub for København og Omegn. John Kjellström var svensk, født i 1887, og kom med forældrene til Danmark. I 1923 bevilgedes han dansk statsborgerskab, og kort tid efter næringsbrev med ret til import af italienske harmonikacr. I 1928 stiftede så en *svensker*, John Kjellström, den første *danske* harmonikaforening, som blev samlingssted for en række af de kendte danske harmonikapionerskikkelser.

I andre egne af landet skød snart nye klubber op, og i halvtredserne og begyndelsen af tresserne, havde vi hele to landsomfattende organisationer, - begge slet skjult styrede af kapitalstærke harmonikafabrikanter og importører, som energisk bekrigede hinanden, til stor skade for sagen.

Rent til grin blev vi i det Herrens år 1953, da de to landsforeninger - som tilhørte hver sit verdensforbund - kom for skade at arrangere Coupe Mondiale i København næsten samtidigt.

Stærkt tilskyndet af yngre kræfter - især Jeanette Dyremose - oprettede P. & R. Ekholm så den 15. november 1976 et kontakcenter for danske harmonikaspillere, kaldet *Dansk Harmonika Sammenslutning*.

Denne organisation var det første forsøg på harmonikaens frigørelse af kommercielle interesser, - og det første målbevidste forsøg på optrapning af det kunstneriske niveau.

Et år efter - ved et møde den 4. december 1977 - grundlagdes så *Danske Harmonikaspilleres Landsforbund*, -stadig med Jeanette Dyremose som energisk primus motor - og den 4. januar 1978, fandt den stiftende gene-

ralforsamling sted i Folkets Hus på Enghavevej i København.

Allerede kort tid efter overtog det ny landsforbund det danske medlemskab af Confederation International des Accordeonistes, som på dette tidspunkt indchavedes af J. & L. Dyremose's private musikskole Harmonikacentret.

Med verdensforbundets internationale startarter som forlæg, udfærdigedes et sæt vedtægter for DHL, - og når vi i år fejrer vor 10-årige beståen, er det med glæde vi kan konstatere, at vort arbejde i henhold til vedtægternes kapitel 2: *Formål og aktiviteter*, har båret frugt.

Dette håber vi taler for sig selv med DHL's *10-års Jubilæums Galla Koncert*.

### Kapitel 2:

#### Formål og aktiviteter.

Udvikling og understøttelse af interesser, der medvirker til højnelse af det kunstneriske niveau.

#### § 6

Organisation af musikskoler, musikkonferencer, musikseminarer og -symposier.

#### § 7

Fremprovokering af instrumentale konstruktionsændringer, som den løbende udvikling måtte kræve.

#### § 8

Understøttelse til udgivelse af ny musik og musiklitteratur, i såvel pædagogisk som kunstnerisk henseende.

Organisation af harmonikakoncerter, -bånd-/grammofonoptagelser etc.

#### § 9

DHL skal knytte kontakt mellem egen og andre musikorganisationer. DHL bekoster og udgiver et landsblad.

P.b.v.  
Henning Preen  
formand

Guld  
Række 2  
Nr. 14

# DHL 10 år 1978-1988 JUBILÆUMS GALLA KONCERT

Lørdag den 19. marts 1988 kl. 16.00  
ODD FELLOW PALÆET

Store sal  
Bredgade 25 - 1260 København K

DHL-medlemmer kr. 50.-  
DHL-påreende kr. 100.-  
Efter 1. februar  
alle billetter kr. 110.-



L'Orchestre de la France



Første danske harmonikaklub John Kjellströms HK for København og Omegn 1928.

## Medvirkende

- Jubilæumskoret/Galdø Korset & Birkedal Korset .....
- Jubilæumskoret/Birkedal Harmonika Orkester & Det Danske Harmonika Ensemble  
Ledelse Jeanette Dyremose
- Henning Preen .....
- Birkedal Harmonikaorkester under ledelse af Lars Dyremose .....
- Rektor ved Det fynske Musikkonservatorium, komponisten Sven Erik Werner .....
- Jeanette Dyremose & Det Danske Harmonika Ensemble .....
- Eric Bouvelle .....
  
- Komponist Hans Boll og Docent Arthur Feldthusen .....
- Lille Palle Andersen .....
  
- Landsdelsorkester Sjælland under ledelse af Jeanette Dyremose .....
  
- Jeanette Dyremose & De Danske Harmonika Juniorer .....
  
- Harmonikacentrets Børnegruppe .....
- Jens Okking .....
- Morten Rossen .....
- Gis & Filip Gade .....
  
- Five Fanny Frøks .....
  
- Five Girls Bellow Band .....
- Eric Bouvelle & L'Orchestre de la France .....
- Landsdelsorkester Jylland under ledelse af Mariano Di Nardo .....
- Landsdelsorkester Fyn under ledelse af Torben Nikolajsen .....
- Jubilæumskoret under ledelse af Ib Bindei og Mogens Wenzel Andreasen samt alle medvir-  
kende og alle jer som læser dette .....

Konferencier: Niels Hovgaard

Kunstnerisk ledelse: Jeanette Dyremose

Praktisk ledelse: Kate Knigge

## Program

Musik Hans Boll/  
Tekst Ib Wulff-Jørgensen:

Jerzy Dąstych:

Emil Nikolaus von Reznicek:  
Derbienko:  
Giacchino Rossini:

Wolfgang Amadeus Mozart:  
Musik Hasse Andersson/  
Tekst Jørgen P.:  
Karl Ganzer/  
Arr. J. & L. Dyremose:

Hans Rauch/  
Arr. J. & L. Dyremose:  
Chanzol & Murena/  
Arr. J. & L. Dyremose:  
J. & L. Dyremose:  
Anders Christian Hansen:  
Semionov:  
Erwin T. Rouse:  
Evert Taube:  
Vittorio Monti:

Hubert Deuringer & FFF:  
Hubert Deuringer & FFF:  
Werner Niehues & Dyremose:

John Kander:  
Carl Schneider:  
Musik Sven Erik Werner/  
Tekst Ib Wulff-Jørgensen:

Intrada & Hymnus  
Skrevet i anledning af DHL's 10 års jubilæum  
tilgætt stifteren Jeanette Dyremose.  
Formandens velkomsttale  
Warszawa Impressioner  
Jubilæumstale  
Ouverturen til Donna Diana  
Toccata  
Figaros Arie af Barberen i Sevilla  
Præmieoverrækkelse  
Papagenos Arie af Tylfløjten

Skomager Anton

Tyrois Perle

PAUSE

Foxtrot Vision

Paso Doble Vive la France - Danmark  
Enebær Boogie  
Monikas nye kjole  
Don Rapsodi  
Orange Blossom Special  
Rosa på bal  
Czardas  
Dragespelarens mærenid  
Jazz Harmonika  
Prima Vista Taisit  
Piccolo Poika  
Musette Musette  
New York, New York  
Bella Italia

HARMONIKA

HARMONIKASCHULE GERTRUD HOCK, VILLINGEN

Sonntag, 4. Dezember 1955, um 16 Uhr  
in der Tonhalle

## Nikolaus-Konzert

AUSFUHRENDE:

LARS BJÆRNE, dänischer Akkordeonmeister  
FRITZ PILSL, e. deutscher Mundharmonikameister  
AKKORDEON-VEREIN BLAU-WEISS  
KINDERCHOR  
HARMONIKASCHULE GERTRUD HOCK

### PROGRAMM

Ouverture (Orchester)	Baptist Lully
Hellige Nacht (Orchester)	Alfons Holzschuh
Solo (Lars Bjarne - Fritz Pils)	
Präludium (Orchester)	Ernst Kohler
Frühlingszauber (Akkordeon-Verein Blau-Weiss)	Helmut Bräuer
Roantgarde (Akkordeon-Verein Blau-Weiss)	Curt Herold
<b>X Solo (Lars Bjarne)</b>	
Schwarzwaldbädel-Potpourri (Orchester)	Leon Joffel
Feuerreiter (Orchester)	Curt Herold
Struempeter-Kantate	Hans Rauch
Struempeter - Suppentalpar - Vom böten Friedrich - Daumenluchter - Roentotte	

Eintritt DM 1.50 Kinder halbe Preise

Red.: Robert Skaar, 22. Wilhelmsstr.

Rådhuset, Store Sal

Stationsvej 36, Birkerød

Tirsdag den 16. december kl. 19.30

Oplæg og debat

## Per Nørgård

fortæller om samarbejdet med  
**Safriduoen**

Indledning og præsentation ved  
operasanger **Ulrik Cold**

Adgang til salen fra kl. 19.00 -  
og fra kl. 19.00 til 19.30 underholder  
**Jollyday Band &  
Jeanette Dyremose Ensemblet**

## INTERMUSIK

Februar 2004

Mit dem Komponisten Per Nørgård

## Internationale Harmonika-Gala in Dänemark

Am 16. Dezember, im Großen Saal des Rathauses von Birkerød (bei Kopenhagen), beschlossen die Akkordeonisten um Jeanette und Lars Dyremose ihre Konzertsaison 2003 mit einem großen Gala-Konzert. International sind die dänischen Musiker seit vielen Jahren in der Szene für Extravaganter bekannt und immer für Überraschungen gut. So auch bei jenem Konzert, das mehr einer groß angelegten Performance glich als einem konventionellen musikalischen Vortrag. Entscheidenden Anteil daran hatte kein geringerer als der weltweit renommierte dänische Komponist Per Nørgård, der auch eine Reihe von zeit-

genössischen Werken für Akkordeon in unterschiedlichen Besetzungen geschrieben hat - und zwar letztlich auf Initiative von Jeanette und Lars. Er war als aktiver Interpret zu dem Event gekommen und präsentierte sein Werk „Bach Into The Future“ für zwei Schlagwerker und sinfonisches Orchester. Auf hinreißende Weise erzählte Nørgård dabei dann auch von seiner Zusammenarbeit mit dem international berühmten „Safri-Duo“ (Morten und Uffe) aus der Rock- und Pop-Szene und unterbaute dabei alles mit Live-Musik auf dem Klavier und mit Congas sowie mit fabelhaften Tonkonserven.



← P.N. Dec. 2003

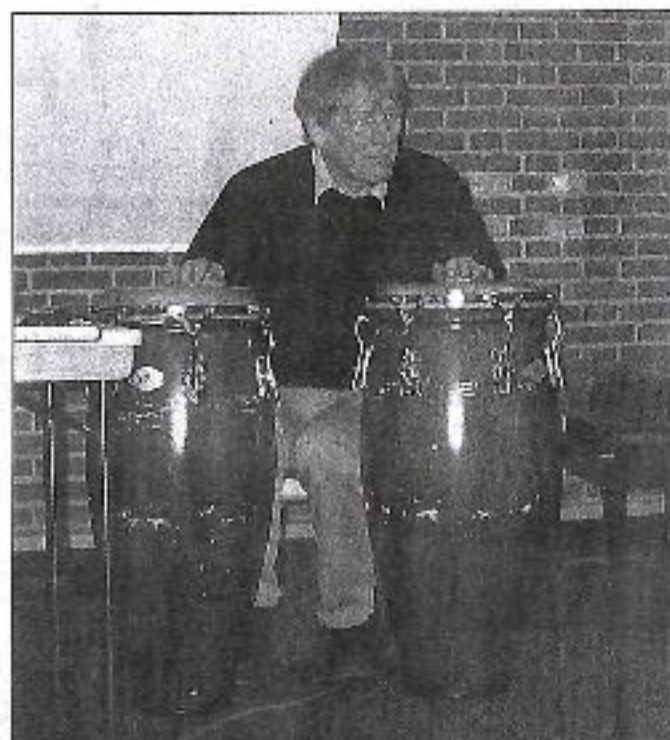

Per Nørgård demonstrierde baltinesische Rhythmen aus seinem Werk „Bach Into The Future“ für zwei Schlagwerker und sinfonisches Orchester.



P.N. DECEMBER 1994

## I gik glip af en god aften

Inge Svejgård - Klosterhaven i Birkerød Avis den 9. december var der annonceret en betydelig begivenhed i rådhusets store sal til tirsdag, den 16. december.

En aften med vor tids største komponist Per Nørgård.

Det var dog ærgerligt, tænkte jeg, da jeg havde en anden aftale denne aften, for sådan en begivenhed her i byen, ville jeg nødig gå glip af.

Men med lodder og trisser lykkedes det mig, at få aflyst mit andet arrangement og deltage i denne aften, sammen med, troede jeg, mange musikinteresserede birkerødborgere. Jeg mødte op i god tid, for at sikre mig en plads i den forventede kommande-fyldte store sal.

Men det skulle blive anderledes.

Vi var vel omkring 20 personer ialt incl. musikerne fra Jollyday Band og Jeanette Dyremose Ensemblet, Ulrik Cold og Per Nørgård.

Det var en pragtfuld aften. Frisk opvarmning med Jollyday Band og Jeanette Dyremose Ensemblet. Operasanger Ulrik Cold introducerede Per Nørgård omkring hans liv og færd i musikens verden på en seriøs og sjov måde.

Og så vor tids største danske komponist, der levende fortalte om sit første fodtrin i musikens verden, ophold på Bali, som har været inspirerende til mange af kompositionerne over til samarbejdet med Safriduoen.

Per Nørgård har komponeret musik som, indtil videre, kun Safriduoen kan spille.

Og så al den musik Per Nørgård går og rumler med i hovedet, og som skal ud. Ja, meget er jo heldigvis allerede kommet ud.

Vi må håbe, at Per Nørgård får komponeret meget mere musik, også musik som nutidens musiker måske ikke kan spille, men det skal nok lykkes for fremtidens musikere, så Per Nørgårds nuværende og fremtidige kompositioner kan lyde på kloden i århundrede fremover.

Altså kære Birkerød medborgere, I gik glip af en fin aften. Hvor jeg syntes det var beskæmmende, at der ikke var flere der mødte op, når vor tids største danske komponist er i byen.

Øverst til venstre:

Nikolaus = Konzert

Med x og understreget - Solo.

SOM EKSTRA-NUMMER:

Uropførelse af Per Nørgårds

Introduktion & Toccata  
for harmonika solo

(Efter at være blevet afvist ved andre koncerter, som FOR vildt moderne, blev J&T her SNYDT med i programmet ..... ved en JULEKONCERT).

På en vingård uden 1980 for Auckland, New Zealand



Fra venstre: Jeanette Dyremose, Annette Löffler, Joan Sommers, Kansas City... & Lars Dyremose

Fra venstre: Maddalena Belfiore, Jeanette Dyremose, Walter Maurer, Annette Löffler, Karl Meier, Joan Sommers



Tidligere elev af  
Pietro Frosini

Verdensforbundets  
Generalsekretær

Verdensforbundets  
dåværende formand

Læreren ved  
universitetet i  
Kansas City  
(Harmonika)



Fra Kulturbyår96-udstillingen



Historiske harmonikainstrumenter



# BERUFUNG

*Frau* **Jeanette Dyremose**

— *Dänemark* —

*wird zum Mitglied der Jury des*

*Internationalen*

*Akkordeonwettbewerbes Klingenthal*

*berufen und verpflichtet,*

*nach dem Reglement der Jury zu handeln.*

*Klingenthal, den 10.5.1985*

*Komitee der Vogtländischen Musiktage*

*Die Vorsitzende*

*Vorsitzender des Rates  
des Kreises Klingenthal*

*Generaldirektor des  
VEB Kombinat Musikinstrumente*

Danske  
Harmonikaspilleres  
Landsforbund

## MESTERSKABER

# 1985

# Diplom

Det attesteres herved, at LARS DYREMOSE - BIRKERØD HARMONIKA ORKESTER.

har deltaget i konkurrencerne om DHL's MESTERSKABER 1985.

Gruppe: **DANSK** GRUPPE C: ORKESTRE,  
SENIORGR.

Juryens bedømmelse:

40 point  
1. premie

På juryens vegne

Hans Boll  
Komponist, Docent

# VIVA

## LP-WELTERFOLG JEANETTE DYREMOSE & DET DANSKE HARMONIKA ENSEMBLE

HARMONIKASOLI: ANNETTE LÖFFLER  
Beliebte, virtuose Arrangements aus aller Welt. Positive Kritiken in internationaler Presse und auch Rundfunk.

DEN SELVEJENDE INSTITUTION  
K Ø B M A N D S S K O L E N

# JULE KONCERT

FREDAG DEN 11. DECEMBER 1987 KL. 19

i festsalen Fiolstræde 44



### Program

Fantasi, toccata og fuga over  
BACH og DDHE  
(Komponeret i 300-året for J. S. Bachs  
fødsel, og tilegnet JD & DDHE)

Preludium og fuga i a-mol

Æblelied

Abendlied und Märchenfarben

Don Rapsodi

Dansk Rapsodi

Julemusik

Aria *Jeanette Dyremose*  
&  
*Det Danske Harmonika Ensemble*

- Helgi Dyremose
- Lars Dyremose
- Varua Dyremose
- Charlotte Britt Hansen
- Jørgen Bo Hansen
- Hans Jørgen Holbek
- Annette Løffler
- Bjørn Uhde Rasmussen
- Morten Rossen-Jørgensen
- Gitte Sivkjer
- Karen Toska

Harmonikasoli:  
Annette Løffler  
Morten Rossen Jørgensen



- VIVA MARAVILLOSO TANGO**  
La Comparsita  
Hernandos  
Hide Away  
Love Smiles
- NOON SLOW ROCK**  
Fra Rocky Mountain
- APFELCHEN**  
Virtuosas Ensemblespiel  
in russischen Volkston
- WIGGEN**  
Mit allem Drum und Dran
- FRÜHLINGSSTIMMEN &  
FRÜHLINGSBLUMEN FÜR JEANETTE**  
Virtuose Akkordionsoli
- ARIA**  
Johan Sebastian Bach in vielgerühmter  
Interpretation der JD & DDHE.

- DRAGPELSGLÄDJE**  
Märknavsvalsen  
Öckerovalsen
- BRASILIA**  
El Cumbanchero  
Manito Jamba  
Brazil
- SÄKKJÄRVEN**  
A La Samba

Det danske harmonika ensemble  
jeanette dyremose



**OVE HAHN**, Præsident des Meliorverbandes und Vorsitzender des  
Schweizerischen Akkordeon-Verbandes.

Das deutsche Akkordeon-Ensemble unter der Leitung von Jeanette  
Dyremose, wird seit einigen Jahren in der ganzen Welt als eines der  
vornehmsten Quartette gegenwärtiger Organisten auf dem Akkordeon  
erachtet. Es ist eine wahre Freude zu entdecken, wie das En-  
semble der Populärmusik dieses Sargen warmen und leuchtend  
die Qualitätsforderungen der einfachen Volkstänzer zu bewahren  
die Kunst des Akkordeon- und unerschrocken beherrscht werden.  
Das deutsche Akkordeon-Ensemble von Jeanette Dyremose Willen  
und Können gezeigt. Im wieder gezeigt, dass es auf internationaler  
Ebene ein Vorbild für Akkordeon-Ensembles ist.

Ove Hahn  
Præsident  
DIAUNESOD

VIVA LP oder Kassette  
Preis: DM 25,- zzgl. DM 3,- Versand (ab 3 LP's gegenüber)  
Vorbest. durch **ROKORDEON**  
POSTFACH 5425  
3300 HANNOVER 1, 051/31 53 54  
Schreiben Sie uns, oder rufen Sie uns an.  
Die Bestellung wird schnell abgehandelt!

Claus Wörner

BRD  
1986  
HARMONIKA  
REVUE

Hans Boll  
1923

J. S. Bach  
1685-1750

Hans Boll

Per Nørgård  
1932

V. Semionov  
1934

Jeanette &  
Lars Dyremose  
1948/1932

Jeanette &  
Lars Dyremose

J. S. Bach



**Om Abendlied und Märchenfarben, 1980**  
Værket blev til på bestilling af Jeanette Dyremose & Det Danske Harmonika  
Ensemble, og er tilegnet samme. Märchenfarben er koncerterende variationer  
over Adolf Wolfli's digt Abendlied, som Nørgård har tonesat. Per Nørgård inter-  
resseret sig meget for Adolf Wolfli og hans livsværk. Kort fortalt var Adolf  
Wolfli et ensomt menneske, ledt i Schweiz af fattige foreldre. Wolfli blev ind-  
lagt på hospital for sindssiddende, hvor han - i eneværelse - opholdt sig sine sid-  
ste 25 år. For at overleve en sådan tilværelse, tegnede, skrev og malede han  
mere end 20.000 sider, mange af uanselig størrelse.  
Wolfli's forfærdende ensomhed overlevede han kun ved ophydelsen af hele sin  
kolossale skaberværk. Han udtænkte væsener omkring sig, som for ham efter-  
hånden antog lyslevende form og gestalt. Man kan få en fornemmelse af ensom-  
hedsintensiteten ved læsning af Wolfli's Abendlied, hvis underligt er noteret i  
schweizerdialekt. Undermens ordre og betydning står i en slags absurd tilhørs-  
forhold til digtets to vers.

### ABENDLIED

«Du, ist mir liebe Schatzel»

Schön ist's in der Dämmerstunde:  
Trübselichem, Alleinseinem  
Vieles Schweigen in der Runde  
Blases Träumen wiegt mich ein  
Auf die leicht verhauchten Scheiben  
strahlt verbleichend, Abendrot  
Gold und weisse Wolken treiben  
Schlafen gehen, Schmerz und Not.

Wundersame Märchenfarben:  
Wolkenzüge, Wolken-Feern  
Westlich lezte Sonnen-Garben  
Östlich erster, klarer Stern.  
Grau in Grau die Pappeln ragen:  
In den Himmel, ernst und stumm.  
Gold und weisse Wolken treiben  
Schlafen gehen, Schmerz und Not.

og tilførligste dansk oversættelse:

«Du er mit elskede kærreste»

Dejligt er det i skumringsstimen,  
Fortrolig - ensomhed  
Dyb tavshed, vejen rund -  
I såmde drømme indbyller mig.  
På den let duggede rude,  
skinner svandende aftenrøde -  
Gyldne, hvide skyer driver,  
Na til ro - smerte og nød.

Forunderlige eventyr - farver:  
Skyernes træk, verdens - leet,  
vestlig - sidste solstref,  
østlig - første klare stjerne,  
Gråt gråt paplerne rager op -  
i himlen, alvorligt og stumt  
Gyldne, hvide skyer driver,  
Na til ro - smerte og nød.

Omkring Abendlieds tonesætning skal nævnes den forbløffende omstændig-  
hed, at Nørgård skrev musikken flere dage før han fandt frem til Wolfli's to  
Abendlied - vers, som uforanderligt stemte overens med Nørgårds musikalske  
sats. Det er Nørgårds meget bestemte ønske, at Abendlied skal synges af de  
samtidigt udevenue musikere.

Blandt tilhørerne  
var minister  
Bertel Haarder  
som var meget glad  
for dagens program,  
hvilket han gav udtryk  
for til Jeanette Dyremose.

Samme program, samt  
samme spillere og  
solister. Og igen.....  
ledelse Jeanette Dyremose

V I R U M K I R K E

Mandag den 5. oktober 1987

Kl. 20, 00





*Internationaler Akkordeonwettbewerb  
Klingenthal*

**BERUFUNG**

*Jeanette Dyremose*  
— Dänemark —

wird zum  
*Mitglied der Jury*  
berufen und verpflichtet.

Klingenthal, am 7.5.1994

*Manfred Herold*  
Manfred Herold  
Bürgermeister der  
Stadt Klingenthal

*Manfred Gäbler*  
Manfred Gäbler  
Vorsitzender des  
Büros Intern. Akk.-Wettbewerb



*Internationaler Akkordeonwettbewerb  
Klingenthal*

**BERUFUNG**

Frau Jeanette  
*Dyremose*

wird zum  
*Mitglied der Jury*  
berufen und verpflichtet

Klingenthal, am 5. Mai 1995

*Manfred Gäbler*  
Manfred Gäbler  
Vorsitzender des  
Büros Intern. Akk.-Wettbewerb

*Kunzmann*  
Dr. Günter Kunzmann  
Bürgermeister der  
Stadt Klingenthal



UNESCO WORLD CHAMPIONS  
1989 \* 1990 \* 1991

*Jeanette Dyremose, 1948*

Organisteksamen 1970 ved Det kgl. Danske Musikkonservatorium. Kontraktansat harmonikaspiller ved Det kgl. Teater, København, 1971. 1977 stifter og leder af Det Danske Harmonika Ensemble. Mange udgivelser af fortrinnsvis pædagogisk litteratur. Tournéeer med Det Danske Harmonika Ensemble i 1981 og 1986 i USA og Canada. Foruden bestyrelsesposter og tillidsliverv, medlem af bedømmelseskollegierne i de væsentligste harmonikakonkurrencer: Klingenthal, DDR og Coupe Mondiale under CIA/IMC - UNESCO. Leder af Harmonika-centret, København. Siden 1984 desuden hovedfagslærer ved Carl Nielsen-institutionen Det Fynske Musikkonservatorium. 5 LPs: *Det Danske Harmonika Ensemble* 1980, *Märchenfarben* 1982, *Viva* 1985, *Annette Løffler* 1985 og *Tie-Break* 1987.

*Annette Løffler, 1965*

Annette Løffler begyndte 6 år gammel harmonikaundervisning ved Jeanette Dyremose. Allerede som 13-årig 1. pris ved UNESCO-juniorkonkurrence i Wien, Østrig. I årene efter blev det til femten 1. priser, stipendier og medaljer. Siden 1984 studerende ved Det Fynske Musikkonservatorium.

*Morten Rossen-Jørgensen, 1971*

Harmonikaundervisning ved Jeanette Dyremose siden sit sjette år. Har vundet både danske og internationale konkurrencer. 1985 guldmedalje og talentpris ved Berlingskes Musikkonkurrence.

VM-champions .....  
fra højre mod venstre:

1. Morten Rossen, 2. Heidi  
Hansen & Anders Vesterdahl 2.  
3. Majken Bell

Chaplin Kvarletten fra  
FD-Akademiet - Morten,  
Heidi, (Majken) & Anders  
medvirkede ved åbningen  
af Blockbuster-Heden  
i København.



4 x Chaplin



← Den faste jury ved de årligt  
tilbagevendende: KLINGENTHALER  
AKKORDEON WETTBEWERBE  
I midten ved dommer-  
bordene Jeanette Dyremose,  
som i maj 2005 deltog  
i juryen for 28. gang

Refugium .....  
Fuengirola og havet  
bag - set fra domicilet's  
balkon oppe  
på bjerget.



Lille Palle  
i et alvorligt:



Pas på Palle,



jeg har verdens største ...

harmonika-træk, så jeg



drøner dig ned.



Der ser du.

# HARMONIKASAMMENSTØD

Annette Løffler, 19, musikutuderende fra Valby drøner ud ad den musikalske landevej med speederen i bund. Hun lærer fra koncert til koncert. Får fantastiske anmeldelser, jubler og så sker det ... et bragende og festligt harmonikasammenstød med Lille Palle.

Jeg var seks, da jeg begyndte at spille på harmonika, og dengang drømte jeg ikke om at blive verdens bedste harmonikaspiller. Det gør jeg i dag, siger Annette Løffler, der hver uge rejser fra Valby til Fyn for at få og give undervisning i harmonikaspiel på højt plan. Forlebig bliver jeg på

Fyns Musikkonservatorium i fire år. Annette laver en pause, smiler og siger tavende: — Derefter tager jeg to år til og så to mere, og så er jeg Danmarks første harmonikaspiller med solisteksamen. — Jeg vil gerne leve af at give koncerter. Allerede nu er jeg blandt de bedste. Der er ingen hjemlig konkurrence. Først når jeg kommer uden for landets grænser, møder jeg spillere, som kan det samme som jeg. Jeg elsker at

konkurrere med dem, og jeg vinder meget ofte. Annette Løffler har faktisk vundet præmie i alle de konkurrencer, hun har været med i. Hun har vundet førstepriser i Wien, Klingenthal og DDR, bronzemedalje på New Zealand og guldmedalje i Danmark. I begyndelsen spillede Annette harmonika for sjov. Senere blev hun elev hos Jeanette Dyremose, som er en af landets kendteste og dygtigste lærere i harmonikaspiel. — Mine forældre tog det pænt, da jeg midt i 1. g besluttede at droppe gymnasiet til

fordel for harmonikaen. I folkeskolen havde jeg en aftale med lærerne om, at jeg gerne måtte tage fri for at rejse ud til koncerter og konkurrencer, bare jeg sørgede for at læse mine lektier. Jeg var lidt nervøs for, hvordan jeg skulle klare mig økonomisk i studietiden, men det går. Jeg har fået et nordisk musikstipendium, jeg giver koncerter, underviser på musikskolen og lige nu er jeg ved at indspille min anden plade. Annette stråler af energi og lykke. Hun har travlt, for travlt til kærlighed, men ikke så travlt, at hun viger tilbage for et muntret harmonikasammenstød med veteranen Lille Palle, som faktisk er en stor mand på sin harmonika.



jeg kan,

trække længere end du ...

Annette har et meget langt træk i sin harmonika.



# Verdens Længste bælgtræk

Rundt om på kloden viste Annette sit kæmpebælgtræk. Ved at bøje albuen aved-om, kunne hun styre bælggen om bag ryggen. Naturligvis gik bælggen itu ... men så fik den tilføjet tre ekstra bælgfalter. Derefter gik det! De lange orgelpunkter i Bach's Fugaer er nu mulige med kun få "bælg-portamento-vendinger".

GLOBUS-FOTO&LAYOUT HELGI DYREMØSE



19. juli 2005

BIRKERØD AVIS

Se også næste side

## Dansk harmonika- ekspertise fra Birkerød

- Holland \*
- DDR \* BRD \*
- Polen \* DK \* N. \* S. \*
- Bulgarien \*
- Spanien \*
- Rusland \*
- Tjekkiet \* Slovakiet \*
- Frankrig \*
- Italien \* Østrig \*
- USA \* Canada \*
- Sri Lanka \* Indonesien \*
- New Zealand m.fl.

Jeanette Dyremose fra Det Danske Harmonikaakademi i Birkerød, der er kendt som vidende udi bælgspillet kunst, kommer vidt omkring i 2005. Fra 6. til 13. maj var hun for 28. gang med i juryen ved 'Internationaler Akkordeon Wettbewerb' i Klingenthal, inviteret af den tyske delstat Vogtlands Kulturkonvent. Fra 17. til 27. august går det løs i Kina med 'The second China Tianjin International Accordion Competition'. Invitationen kommer fra hovedstadens 'Beijing Conservatory of Music'.

Fra det tyske 'Deutscher Akkordeonlehrer-Verband', Frankfurt am Main, beder man om Jeanette Dyremoses medvirken i juryen ved '10. Sächsischer Akkordeon Wettbewerb 2005' den første uge i oktober - og endelig har man bedt hende gennemføre 'Abent Seminar' den 19. november på 'Heinrich Schütz Konservatorium' i Dresden.

Jeanette Dyremose, Det Danske Harmonika Akademi



## Virum Kirke. Af programforordet

gennemførte 30 koncerter . Et afgørende kunstnerisk løft - og dermed stigende anerkendelse - fik ensemblet ved en række opførelser af Per Nørgårds Abendlied und Märchenfarben . Dette værks udnyttelse af harmonikaens rytmisk-dynamiske muligheder og registreringsmixture, blev da også incitament for en række både inden- og udenlandske komponister , til at gå i gang med at skrive for JD & DDHE . Blandt andre Sven Erik Werner , K. B. Przybylski og Hans Boll m.fl. - JD & DDHE har indspillet fire LPs og DDHE-solisten Annette Løffler en solo-LP . Disse LPs/Cassetter kan erhverves i pausen og efter koncerten .

Efter afgangseksamen fra konservatoriet i København 1970 , begyndte Jeanette Dyremose at give undervisning i harmonikaspil . Overalt hvor det var muligt startede hun børneharmenika-orkestre , og det var fra disse hun i 1977 rekrutterede spillerne til DDHE . Allerede 3 mdr. efter stiftelsen , vandt ensemblet 1. pris og det hollandske kulturministeriums guldmedalje for dets præstation i ensemblespil, kunstklasse . Derefter fulgte en række koncertrejser til Holland, DDR, BRD, Polen, Bulgarien, Norge og Sverige , og i sommeren 1981 gennemførtes en ni ugers tourne i USA og Canada . Ensemblet gav 25 koncerter i 15 stater . Ved den afsluttende Open Air koncert i Milwaukee , Wisconsin , var der over 100.000 tilhørere . Succesen gentoges med Jeanette Dyremose & The Danish Accordion Ensemble in Concert Canada to California 86 , hvor man på een måned

IDA  
Valby

## Om Ernst Borgstrøm portrættet

Den estiske kunstner Ewald Abner ramte plet, da han engang skitserede Ernst Borgstrøm i en typisk koncerterende situation. Ewald Abners skitse blev til maleriet, der tydeligt afspejler Borgstrøms altid seriøse adfærd i forbindelse med interpretationer af stykker fra hans omfattende repertoire.

I mange år hang Borgstrøm-maleriet på Incesters Academy of Music i Canada. Da Ernst Borgstrøm døde gav instruktør Melanie maleriet til den danske kirke i Grænsby.

Egipærret Borgstrøm var, som de fleste af deres venner, tæt knyttet til den danske kirke og i deres senere år kom de der meget ofte. Men nu da alle var borte og kun få af ki-

kens nye medlemmer kendte til Borgstrøm, foreslog familiens nære ven pastor Preben Korinnum Mogenssen, at maleriet blev bragt til Danmark og ophængt på et sted, hvor en

## Om Jeanettes Jury - Seminarrejser 2005



Tekst på foregående side.



store interessekreds kunne få glæde af det musikhistoriske klenodie. Da der nu kun er tre medlemmer af Borgstrøm familien tilbage i Canada, mente sønnen, komponisten, musikeren og pædagoguen Boris Borgstrøm, at pastoren havde ret. Maleriet skulle tilbage til Danmark og gerne til Jeanette & Lars Dyremoses Harmonikafonds historiske samling.

Ved Arets begyndelse blev vi således ringet op af pastor Preben Korinnum Mogenssen fra Angår Kirke i Flensborg, som meddelte at han havde bragt maleriet med sig fra Canada. Pastoren havde i nær fremtid arinde i Roskilde - og således kom det sig da, at Jeanette Dyremose fredag den 7. februar kunne afhente det store Ernst Borgstrøm-portræt på Bispegården i Roskilde.

Lars Dyremose oplevede flere gange Ernst Borgstrøm, blandt andet engang da 7-årige Lars' forældre en dag tog ham med i Fælledparken til koncert med Gellin & Borgstrøm. Fra den dag vidste Lars at han ville være harmonikavirtuos. Der fortalte han enhver der gad høre på det. Således også ved følgende lejlighed. En erhvervsvejleder gav foredrag for elever og forældre på La Courvejen Skole, og efter at han havde forklaret om forskellige studieretninger og jobmuligheder, spurgte han hver enkelt elev hvilket fag vedkommende kunne tænke sig at arbejde med som voksen.

De fleste vidste nok hvad de ville være. Mange respektable muligheder nævntes, såsom statsminister, direktør, skibstredet, brandmand, grøntmand og meget mere. Da turen kom til Lars, fremkaldte svaret en tungende latterholpe. Hvorfor forstod Lars ikke, for han sagde bare: Harmonikavirtuos! Det var under anden verdenskrig.



Afdøde Lothar Oppermann benyttede i sine malerier ofte motiver fra den danske musikverden. Her hans kendte JD portræt.

Portrait by Lothar Oppermann, 1982. The original stolen at an exhibition same year.

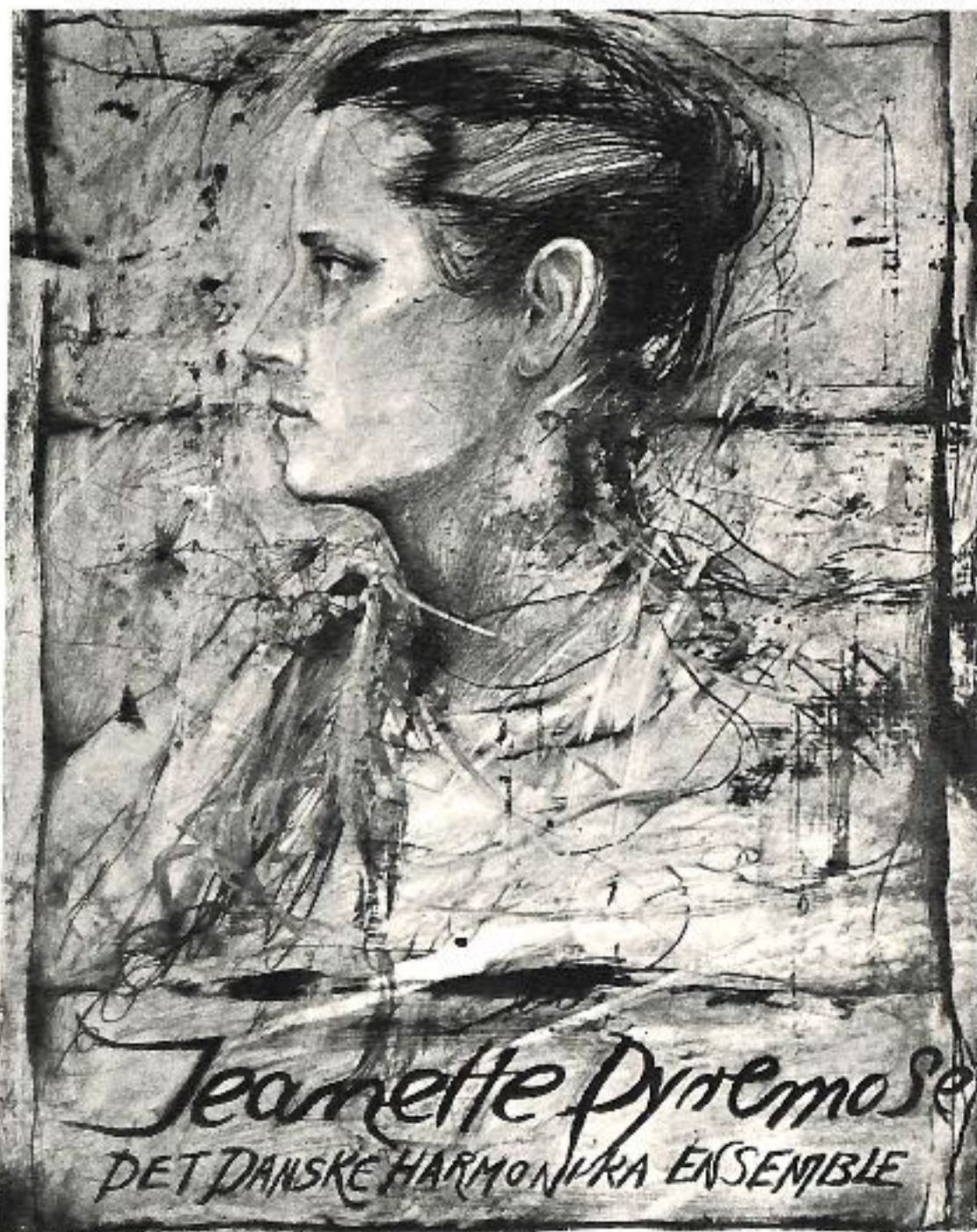

Eddie Merckx' domicil på bjerget just overfor JD-akademiets refugium.



Abendlied und Märchenfarben (1980)

Mit Abendlied und Märchenfarben hat Per Nørgard ein Gedicht des Schweizer Adolf Wölfli vertont und dem DÄNISCHEN HARMONIKA-ENSEMBLE Jeanette Dyremose zugeeignet.

Ungewöhnlich und in der Akkordeonliteratur einmalig, daß der Instrumentalist bei seinem Spiel zusätzlich auch noch als „Sänger“ eingesetzt wird. Per Nørgard schreibt dies in dem „Abendlied“ verbindlich vor. Das Orchester spielt und singt!

Abendlied

„Dia, ist mis liaba Schatzel“

Schön ist's in der Dämmerstunde:  
Traulichem, Alleinsein  
Tiefes Schweigen in der Runde  
Blesses Träumen wiegt mich ein.  
Auf die leicht verhauchten Scheiben  
strahlt verbleichend, Abendrot  
Gold und weiße Wolken treiben  
Schlafen gehen, Schmerz und Not.

Wundersame Märchenfarben:  
Wolkenzüge, Welten-Feern  
Westlich ictzte Sonnen-Garben  
Östlich erster, klarer Stern.  
Gru in Grau die Pappeln ragen:  
in den Himmel, ernst und stumm.  
Gold und weiße Wolken treiben  
Schlafen gehen, Schmerz und Not.



Per Nørgard  
Jahrgang 1932

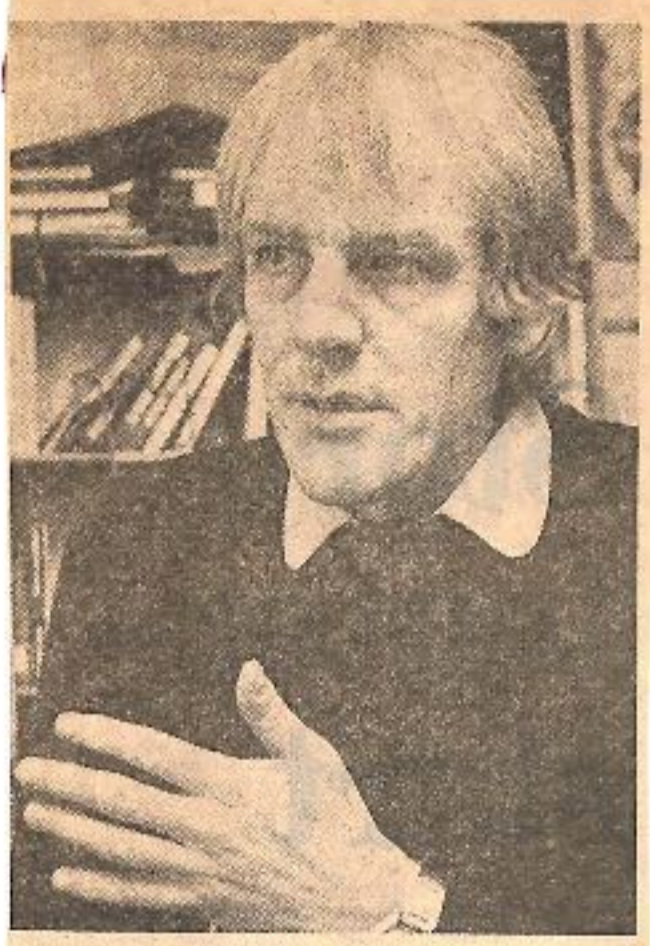

Per Nørgard — spiller selv med i Tivoli

Komponist får hæder

Hel koncert med Nørgard-musik

At Jørgen Falck  
Det er sjældent, at en af vor tids komponister får en hel koncert, hvor det udelukkende er hans værker, der spilles. Men lørdag aften står helt i Per Nørgards tegn i Tivolis koncertsal. Man kan opleve en varieret vifte af hans musik fra 50'erne til 1980. I eks. så kendte værker som 'Waves' for slagteøj, 'Abendlied' & 'Märchenfarben' med tekst af den schweiziske outsider-kunstner Adolf Wölfli, 'Turn' for klaver og 'Drømme-Spil' for orkester.  
Anledningen er indirekte Nørgards 50 års fødselsdag den 13. juli. Tivolis koncertdirektion, Jeanette Dyremose og Det danske Harmonika Ensemble ønsker at koncentrere sig om Nørgards musik ved en samlet koncert, og det er naturligt på baggrund af komponistens stigende både hjemlige og internationale betydning. Mange oplever hans musik som befriende, fordi den forholder sig til de menneskelige konflikter på en positiv måde, altså at livet her og kan leves i en konfliktfyldt verden. Han river ikke ned, men bygger op — konsekvent.  
Det oplever man f.eks. i den store 3. Symfoni, der 14. oktober opføres for tredje gang af Radiosymfoniorkestret, og det kommer også til at fremgå af den tredje opera 'Siddharta' — spil for den ventede, som uropføres af Stockholms Operaen i marts næste år.  
Solisterne i Tivoli er Annette Löffler, harmonika, den franske virtuos Frederic Guerouet, harmonika og cello, Erik Jacobsen og Ivan Hansen, slagteøj, og komponisten på klaver. Tivolis Symfoniorkester dirigeret af Aksel Wellejus indleder med 'Lyse Danse' for kammerorkester, mens Det danske Harmonika Ensemble dirigeret af Jeanette Dyremose bl.a. spiller 'Abendlied' & 'Märchenfarben'.  
Kalenderen lørdag



Sven Erik Werner  
Jahrgang 1936

Reprise

Tie-Break (1984)

Die Komposition von Sven Erik Werner entstand auf Initiative von Jeanette Dyremose und dem DÄNISCHEN HARMONIKA-ENSEMBLE KOPENHAGEN und wurde den Auftraggebern zugeeignet.

Den Begriff „Tie-Break“, ein vom Tennis übernommener Ausdruck einer Remis-Phase, versucht Sven Erik Werner in seinem Werk zu deuten.

Tie-Break besteht aus vier zusammengeketteten kurzen Sätzen unter Verwendung von verschiedenen musikalischen Aspekten. Das kompositorische Grundmaterial, bestehend aus der Kombination von Ganztonleitern und den drei möglichen Transpositionen in Anlehnung an Oliver Messiaens sogenannten 2. Modus.

In Tie-Break empfindet der Hörer stets gegensätzliche Aussagen von Unterhaltung und Dramatik, Ausgelassenheit und Verinnerlichung in einem.

Sven Erik Werner, Rektor der Hochschule für Musik in Odense/Finnland, kam erst durch das Ensemble Dyremose mit dem Akkordeon in Kontakt. Er stellt seine neue Komposition mit zweifellos interessanten klanglichen Aspekten einer breiten Öffentlichkeit zur Diskussion.

Freitag  
10. Sept.



Per Nørgard.

Per Nørgard fejres med koncert

Komponisten Per Nørgards 50 års dag i sommer markeres med en koncert i aften i Tivoli med Tivolis Symfoniorkester og Det Danske Harmonikaensemble.  
Jeanette Dyremose, der har taget initiativet til koncerten sammen med Tivolis koncertdirektion, leder harmonika-ensemblet, mens symfoniorkestret dirigeres af Aksel Wellejus. Solister er franskmænden Frederic Guerouet på harmonika og cello, Annette Löffler, harmonika, Erik Jacobsen og Ivan Hansen, slagteøj, og Per Nørgard selv på klaver.  
Programmet byder udelukkende på musik af Per Nørgard, blandt andet hans 'Lyse danse' for kammerorkester, 'Waves' for slagteøj-solo og 'Recall', koncert for harmonika og orkester.

Desuden spilles hans »Introduktion og toccata« fra 1952, omarbejdet i 1964, som er et af de første seriøse skandinaviske værker for harmonika.  
»Abendlied for syngende musikere« med tekst af den schweiziske multikunstner Adolf Wölfli og »Märchenfarben«, koncerterende variationer for harmonika-ensemblet fremføres, og efter »Solo intimo« for cello sætter komponisten sig til fyglet med »Turn«. Koncerten slutter med »Drømme-spil« for orkester.



Frederic Guerouet.

Hin <sup>NU</sup> historiske  
fantastiske  
Tivolis koncertsal  
Koncert

# INDSPILNINGER



- Side 1:
1. DONNA DIANA (Danzon) End. Nielsen v. Knudsk. Ar. Jeanette Dyremose
  2. BACH GUES TO TOWN (A. J. Terplan) Ar. Jeanette Dyremose
  3. ESPANA CANI (Pascual Marquina)
  4. CHAMPAGNE GALOP (Rosa Chelvan Lantze)
  5. FLORENTINER MARCH (Julius Paak) Ar. Jeanette Dyremose
- Side 2:
1. RUSSLAN & LUDMILLA (Danzon) Michal Glinka Ar. Leif Nielsen
  2. KONCERT SUITE FOR HARMONIKA (M. I. Glinka - Nielsen - Fiedt) Alexander Chelvan (Hverpartiet: Leif og Leif)
  3. SABELDANS (V. A. Baljetten) (Danzon) Ar. Jeanette Dyremose
- © HARMONIKATON / DANSE DRAMMATION A/S  
© THE SONET / DANSE DRAMMATION A/S

1980



- Side 1
1. VIVA MARAVILLOSO TANGO (E. Camparolo) (Rivipuel) Romancos v. Leo Feller (Monsi Andersen) (Leo Feller) Love Smile (Felix Rose)
  2. NOON (Fra Rocky Mountain Suite) Julius Paak
  3. FORÅRSBLØMSTER TIL JEANETTE (Hans Andersen) (Børge Mogensen)
  4. DRAGPELSLÅDJE (Markus Witten) (Sack G.) (Danzon) Ar. Jeanette Dyremose
  5. BRASILIA (E. Camparolo) (Rivipuel) (Romancos) (Leo Feller) (Monsi Andersen)
- Side 2
1. JEBLEIL (Hans Søn)
  2. ARIA (Fra Ar. Leif Nielsen)
  3. FRØHLINGSSTIMMEN (Hans Andersen)
  4. SÅKILJÆRVEN (Fra Ar. Leif Nielsen)
  5. WIGGEN (Hans Søn)

1985

Harmonikarok: Annette Løffer  
Sopran: Poul Jensen  
Guitar: Leif Jensen

Arrangerer: Hans Søn, nr. 1 på side 1 og 2  
Jeanette Dyremose, nr. 4 på side 1 samt nr. 5 på side 2  
Wolfgang, nr. 3 på side 1

Indspillet marts 1985 i STUDIO 39  
Teknik: Hans Bol & Jørgen Bø  
Fotograf: Henry Johansson  
Layout: Steen Møller

© 1985 SONET HARMONIKATON A/S  
© 1985 SONET DANSE DRAMMATION A/S

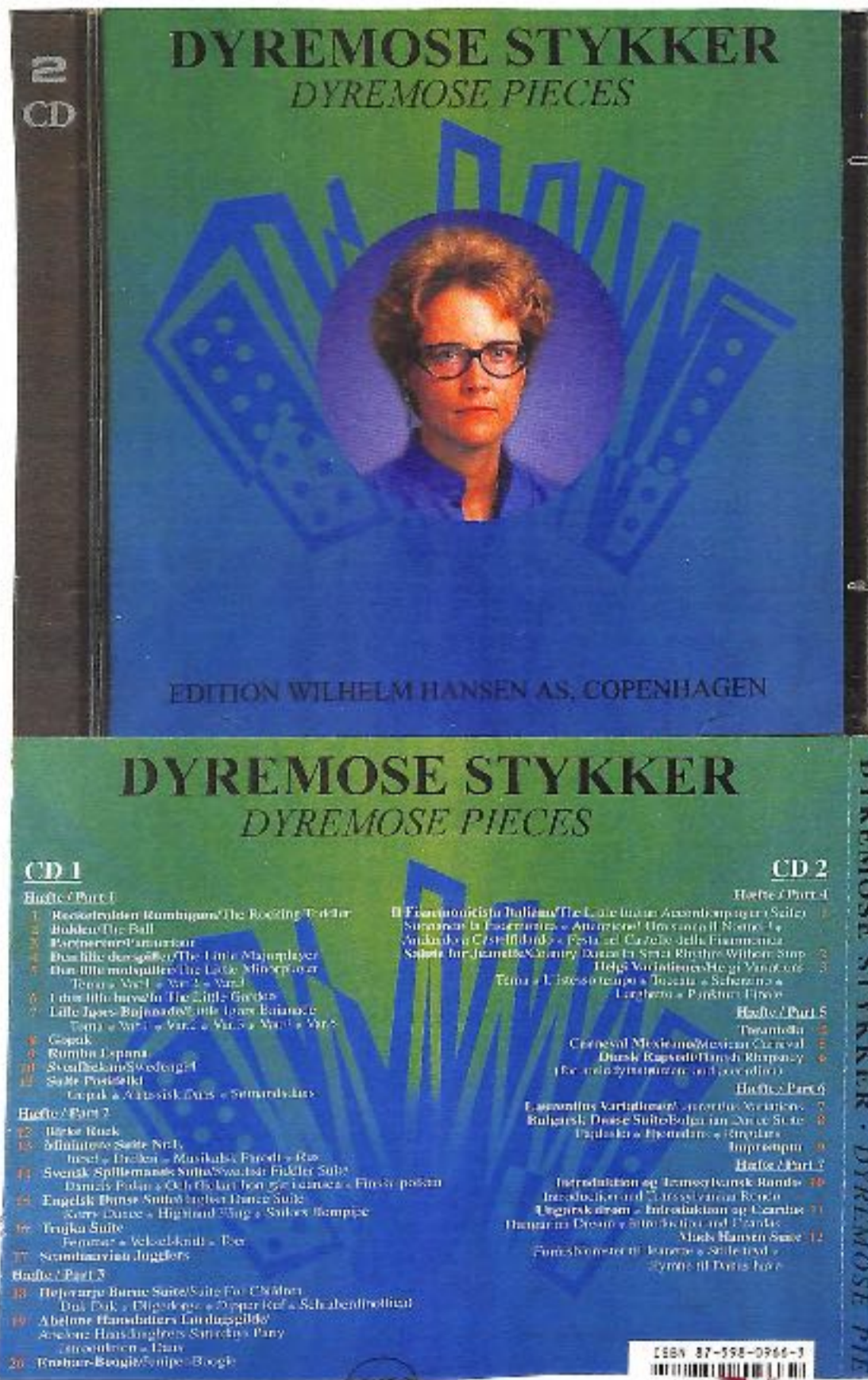

1999

1986

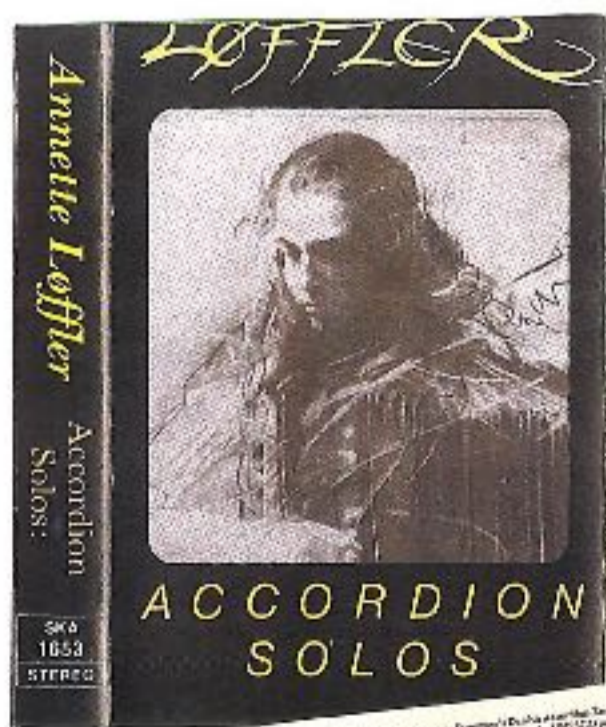

- PRELUDE OF FUGUE (6 pieces) 11:00
- Annette Løffer  
SONET NR. 2  
1. Allegro moderato (8:13)  
2. Lento (8:13)  
3. Presto (5:20)  
Total time: 21:46
- Jeanette & Lars Dyremose  
TARANTELLA 1:10
- Side 2  
Preludio Ritornello  
PARTITA (1985)  
1. Adagio (2:30)  
2. Grave, Moderato (2:45)  
3. Allegretto (2:20)  
4. Presto (2:15)  
Total time: 10:10
- Foto De Mo  
INTRODUCTION OF YOGGERS (1985) 7:20
- Recorded July 1985 at STUDIO 39,  
Copenhagen  
Engineer: Jørgen Bø  
Mixing: Leif Dyremose,  
Poul Knudsen  
Layout: Steen Møller  
© 1985 SONET HARMONIKATON A/S  
© 1985 SONET DANSE DRAMMATION A/S

INTRODUCTION - May 11, 1985  
Annette Løffer was born in 1945 in Copenhagen. She has been playing the accordion since she was 10 years old. She has recorded several albums and has performed in many countries. This album is a collection of her most popular pieces. She has a beautiful sound and a great sense of rhythm. This album is a must-have for anyone who loves accordion music.

1993

1994-95

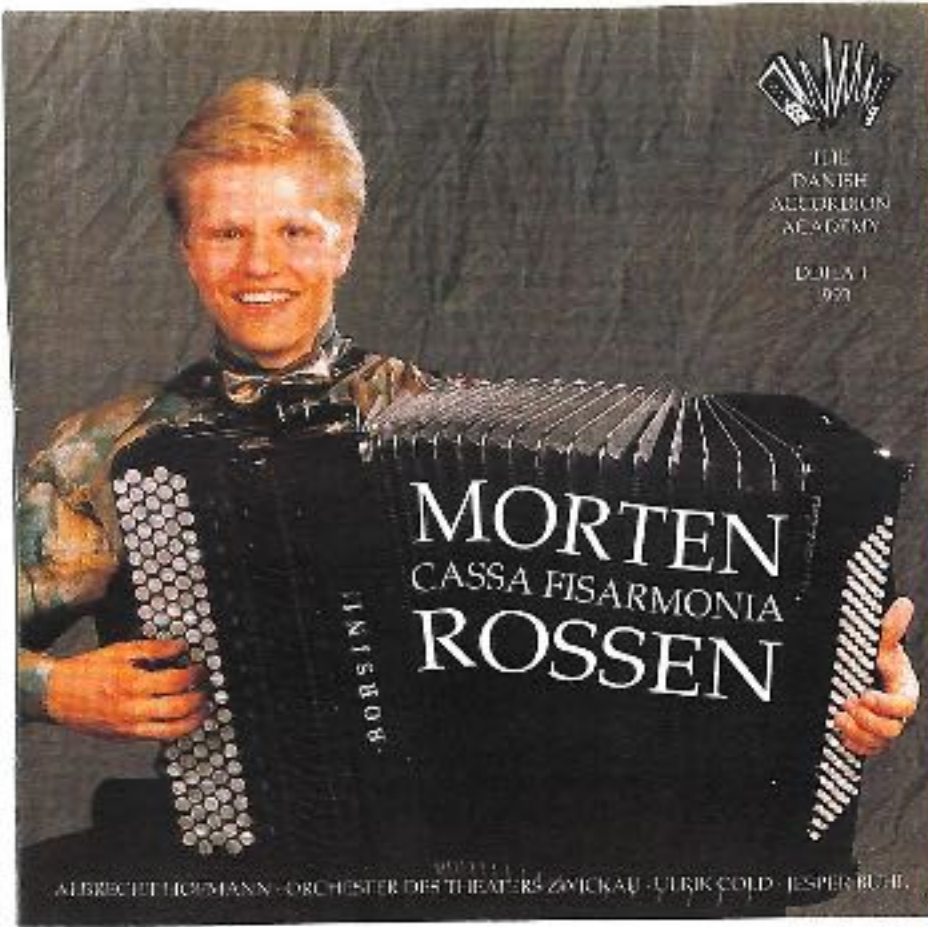

**MORTEN  
CASSA FISARMONIA  
ROSSEN**



BRONISLAV KAZIMIERZ PRZYBYLSKI, b. 1911

1 2 3 CONCERTO CLASSICO (live)  
1. Allegro vivace 2. Andante sostenuto 3. Moderato  
MORTEN ROSSEN, accordion \* ALBRECHT HOEMANN, conductor  
ORCHESTER DES THEATERS ZWICKAU

PER NØRGÅRD, b. 1932

4 5 6 LÆNGSEL, LIVRO & UPPYDELSE  
ULRIK COLD, baritone \* MORTEN ROSSEN, accordion

PER NØRGÅRD

7 8 9 RECALL (live)  
1. Cántico Antico 2. Villanesca 3. Rencimo  
MORTEN ROSSEN, accordion \* ALBRECHT HOEMANN, conductor  
ORCHESTER DES THEATERS ZWICKAU

SVEN ERIK WERNER, b. 1907

10 11 12 13 4 SANGE FOR BARYTON & HARMONIKA  
JESPER BÜHL, baritone \* MORTEN ROSSEN, accordion

VLADISLAV ZOLOTARJEV, 1942-1975

14 15 16 17 PARTITA  
1. Allegro 2. Grave \* Marcia Funebre 3. Andantino 4. Presto  
MORTEN ROSSEN, accordion

DIDA 2

1. Samurajsko kolo
2. Lelovo retko kolo
3. Tehnicko kolo
4. Narodno kolo
5. Disko za harmuniku
6. Test kolo
7. Cika Sevino kolo
8. Hartge kolo
9. Batman kolo
10. Pozdrav B. Dokiću
11. Secanje na stare svirace
12. Harmunicka fantazija



JEANETTE DYREMOSE  
ACADEMY OF MUSIC



Lyngholmen 1 • 3460 Birkerød  
Denmark

*Igen med...*



103.385

**Bakken**  
-der er noget om snakken

**LOLLYDA**

**Galla Klovneshow**

**Adgangsbillet**

Dato: Søndag den 14. august 2005  
Sted: Cirkusrevyens telt  
Tidspunkt: Kl. 11.00

Pladserne er ikke nummereret  
Dørene åbnes 30 min. før

**2005**



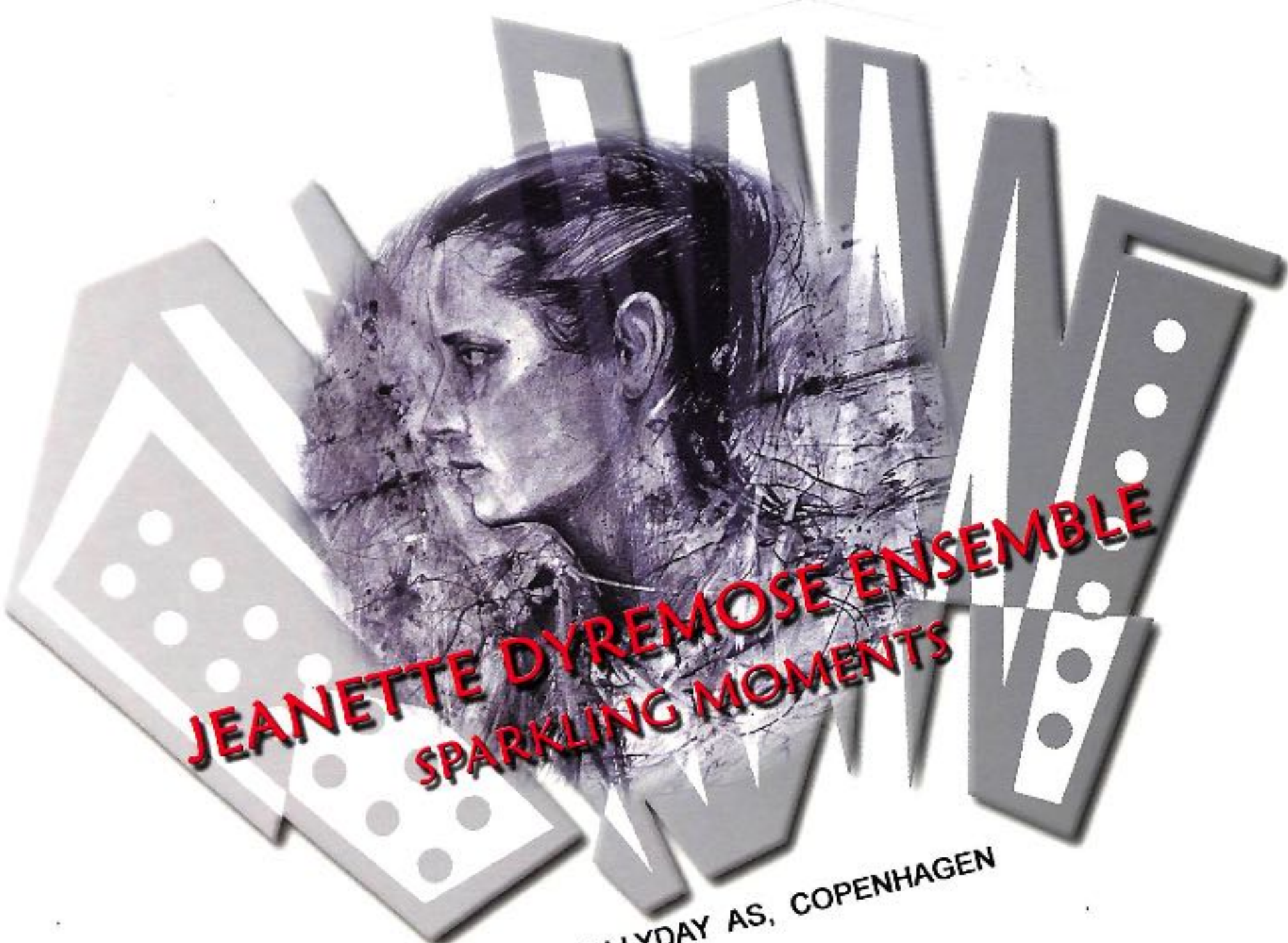

**JEANETTE DYREMOSE ENSEMBLE**  
**SPARKLING MOMENTS**

JOLLYDAY AS, COPENHAGEN

The Jeanette Dyremose Ensemble was founded in 1977, originally as a children's elite ensemble, under the name of **Det Danske Harmonika Ensemble**. Shortly after its foundation, the ensemble participated in an international competition in Rotterdam - with 3500 participants - winning, in the art category, the 1st prize as well as the gold medal of the Dutch Ministry of Culture. This accomplishment resulted in a lot of concert tours in Holland, Germany, Poland, Bulgaria, Norway, and Sweden. Definitive international renown for the Jeanette Dyremose Ensemble was obtained during two successful concert tours through USA and Canada in 1981 and 1986. At a number of the concerts on these occasions, two of the "cornerstone works" for accordion ensembles were performed, viz. Per Nørgård's **Abendlied und Märchenfarben** and Sven Erik Werner's **Tie-Break**. In spite of the advanced musical language of these works, the American and Canadian audiences as well as the music critics appreciated the music and its performance.

On 16th January 1995 - on the occasion of the 5th anniversary of the foundation of **The Danish Accordion Academy**, **The Jeanette Dyremose Ensemble** performed at a concert on the premises of Radio Denmark arranged by **Musica Nova** in cooperation with Radio Denmark and broadcast live. Maybe the most advanced accordion concert ever to be performed. Among other works the programme contained Per Nørgård's **Winds I-III**, Jonas Tarnulionis' **Toccata Diavolesca** and Lars Graugaard's **Tempest** (1<sup>st</sup> time performance). On 28<sup>th</sup> May 1999, at a concert in **Bundes Akademie Remscheid**, Germany, Bronislaw Przybylski's **Blaue Hortensia** (for bass barytone, saxophone, and musette accordion ensemble) was performed and recorded.

We have chosen to let the CD *Sparkling Moments* begin with the four last-mentioned works, after which we shall present a musical resume of the history of the ensemble, going backwards to 1977, ending with Nikolaus von Reznicek's **Donna Diana Overture** - the free choice at the Rotterdam Competition - to document the ensemble's very first triumph.

2000



1998. First performance of Bronislaw Kazimierz Przybylski. **Blaue Hortensie** for bass barytone, saxophone, and musette accordion ensemble. The words - a poem by Rainer Maria Rilke - were sung by the Danish opera singer **Ulrik Cold**, former Executive of the Royal Danish Opera, Copenhagen. Christian Hougaard played the saxophone.

3

## Jeanette Dyremose Ensemble Sparkling Moments

Bei der vorliegenden CD - die Titel wurden überwiegend bei öffentlichen Veranstaltungen live mitgeschnitten - handelt es sich um eine beispielhafte und überzeugende Produktion im Akkordeonensemble - Bereich.  
Hier wird kontinuierlich verlaufende beste pädagogische Arbeit als herausragendes Klangergebnis präsentiert. Schon die Idee, ausgeführte stilistisch-musikalische Wege zu verlassen, verdient höchstes Lob. Wenn dann noch solch ein Klangergebnis erzielt wird wie bei dieser CD, kommt der Zuhörer zu der Erkenntnis, dass dieses Ensemble dort anfang, wo viele andere aufhören müssen.

"Winds I - III" von Per Nørgård (mit Gesang der Ensemble-Mitglieder), "Toccata diabolica" von Jonas Tamulionis, "Blaue Hortensie" von Bronislaw Przybylski (mit Bariton-Sologesang und Saxophon), "Tempest" von Lars Graugaard, "Abendlied und Märchenfarben" von Per Nørgård (mit Gesang der Ensemble-Mitglieder) sowie "Fantasia, Toccata und Fuga über DDHE und BACH" von Hans Boll bedeuten in dieser gestalterischen Tiefe, deren Fundament die vollendete Technik bildet, absoluten Hörgenuss. Jeanette Dyremose mit ihrem Ensemble gelang hier - wunderbar gestalterisch gezeichnet der Charakter-Unterschied zwischen den filigran-virtuosen und den lyrisch-melancholischen Teilen - eine hochwertige Dokumentation.

Bei "Danish Rhapsody" von Jeanette und Lars Dyremose (Arr. Fritz Dobler), "Äpfelchen" (russ. Folklore; Arr. Hans Boll) und "Donna Diana" von Emil Nikolaus von Reznicek (Bearbeitung) handelt es sich um Literatur, die stilistisch den allgemeinen Hörgewohnheiten nahesteht. Virtuosität, Spielfreude und exzellentes Zusammenspiel kennzeichnen auch hier die Wiedergabe.  
Stilistische Sicherheit und musikalischer Elan zeichnen in hervorragender Weise das Spiel dieses Ensembles unter der bewährten Leitung von Jeanette Dyremose aus.

Professor Jürgen Löffler  
Musikhochschule Köln

4



1995. First performance of Jesper Hendze: *Mantzius Hymn*, Lars Graugaard: *Tempest*, Per Nurgård: *Winds I-III* and Sven Erik Werner: *Written in the sand* for choir of mixed voices, accordion ensemble and symphony orchestra.  
 1996. First performance of Bronislaw Kazimierz Przybylski: *From Over* for The Danish *Harmonietta* - an ensemble form created after an idea of Jeanette Dyremose, consisting of 9 musicians (string quartet, accordion quartet, and percussion).

For Jeanette Dyremose, the accordion was always the chosen instrument; the academics of music, however, did not yet offer educational opportunities for the accordion. The organ being the closest instrument to the accordion, Jeanette Dyremose opted for an education on this instrument, graduating in 1970 from the *Royal Danish Academy of Music* as an organ player. Following her graduation, she studied accordion playing, pedagogics, and ensemble instruction in Germany, Poland and USA. For a number of years she was employed as accordionist at the *Royal Theatre of Denmark*. In 1977, she founded The Danish Accordion Ensemble, (mentioned on page 2), and in 1978, she founded The Danish Accordion Association; she is also founder of *The Accordion Centre* in Copenhagen, the largest music school of Denmark specializing in the accordion.

For 24 consecutive years she has been a member of the jury of the *Klingenthaler Akkordeon-wettbewerb*, BRD, and for many years she has been a member of the *CIA/IMC/UNESCO Music Council*. Since 1984 and through 16 years professor at the *Carl Nielsen Academy of Music*, Odense. On her birthday 16th January 1990, Jeanette Dyremose founded *The Danish Accordion Academy*, today merged with *The Accordion Centre* under the name *Jeanette Dyremose Academy of Music*.

A special chapter of the activities of Jeanette Dyremose is the development and improvement of instruments functioning via bellows. In addition to the exceptional rhythmic and dynamic qualities of the accordion, Jeanette Dyremose for years strived for an improved sound quality. To this end, she therefore last year, in cooperation with the Italian *Borsini* family of instrument builders, designed a new classical instrument to be produced especially for the members of her present ensemble. The sonorosity, great volume and dynamic span of the new completely black instruments is primarily due to the built-in *Super Star*-reedset, produced by the most outstanding Italian reedmaker of today. Furthermore, all metal parts of the instruments are made of gold, not only for visual reasons, but also to obtain supreme quality of sound.

*The Jeanette & Lars Dyremose Accordion Foundation* owns a collection of historic accordion instruments consisting of 125 instruments dating from the years between 1855 and 1955.



1986. During October/November 1986, the Jeanette Dyremose Ensemble completed their second - and very strenuous - tour of Canada/USA. 30 concerts in 30 days - from Toronto in Canada, through the USA in San Francisco and Los Angeles - where the final concerts were performed in "Disneyland" and "Hollywood". This photo was taken in the Gyptoteik, Copenhagen City just before the tour.

7

## The Playing Style of the Jeanette Dyremose Ensemble

is based on the methodology *The Life-Giving Bellows Play - The Prerequisite for Artistic Accordion Playing*, developed by Jeanette Dyremose and used in all her accordion teaching. All members of her ensemble were, through all the years, exclusively her own students, and therefore all of them know to handle the bellows in the ideal way.

The methodology *The Life-Giving Bellows Play* is described in the publication *Dyremose Pieces* (Edition Wilhelm Hansen AS, Copenhagen), consisting of 7 books + double-CD.

### Jeanette Dyremose Ensemble Sparkling Moments CD

Recorded mostly live in different Concert Halls.

Producer: Helgi Dyremose  
Sound engineer: Helgi Dyremose  
Mastering: Jan Eliasson, Tocano  
Cover and Booklet: Uffe Bodeholt, Lars Dyremose

Made in Denmark by Tocano AS

The release of this CD was supported financially by the KODA funds for national purposes.



Copyright 2000 by Jollyday AS, Copenhagen  
Jollyday 2000 CD  
ISBN 87-988128-0-7

8



1977 - 1981. The very first Jeanette Dyremose Ensemble. After concert tours in Holland, Germany, Poland, Bulgaria, Norway and Sweden, here just arrived in Westmont, New Jersey, first station on a 9-weeks long tour in USA and Canada. The ensemble played 25 concerts in 15 states. The final Open-Air-Concert in Milwaukee, Wisconsin assembled more than 100.000 listeners. The final photo. Concert on Courthouse Square, Dayton, Ohio.

9

Per Nergård  
**Winds I-III**

Winds blow south or winds blow north,  
Day come white or night come black,  
Home or river and mountain from home,  
Singing all time, minding no time,  
while we two keep together.

From the poem **Sea-Drift** by Walt Whitman

Bronislaw Kazimierz Prybylski  
**Blaue Hortensie**

So wie das letzte Grün in Farberiegeln  
sind diese Blätter, trocken, stumpf und rauh,  
hinter den Blütenkölden, die ein Blau  
nicht auf sich tragen, nur von ferne spiegeln.

Sie spiegeln es verzerrt und ungenau,  
als wollten sie es wiederum verlieren,  
und wie in alten blauen Briefpapieren  
ist Gelb in ihnen, Violett und Grau ;

Verwaschenes wie an einer Kinderschürze,  
Nichtmehrgetragenes, dem nichts mehr geschieht ;  
wie fühlt man eines kleinen Lebens Kürze.

Doch plötzlich scheint das Blau sich zu vermehren  
in einer von den Kölden, und man sieht  
ein rührend Blaues sich vor Grünem freuen.

Rainer Maria Rilke

Per Nergård  
**Abendlied und Märchenfarben**

Schön ist's in der Dämmerstunde :  
Traulichem, Alleinesein  
Tiefes Schweigen in der Kunde  
Blasses Träumen wiegt mich ein.  
Auf die leicht verhauchten Scheiben  
strahlt verbleichend, Abendrot  
Gold und weisse Wolken treiben  
Schlafen gehen, Schmerz und Not.

Wundersame Märchenfarben :  
Wolkenzüge, Wehen-Feern  
Westlich letzte Sonnen-Carben  
Östlich erster, klarer Stern.  
Grau in Grau die Pappeln ragen :  
In den Himmel, ernst und stumm.  
Gold und weisse Wolken treiben  
Schlafen gehen, Schmerz und Not.

© Adolf Wölfli



JOLLYDAY AS, COPENHAGEN

## Jeanette Dyremose Ensemble Sparkling Moments

1. Per Nørgård:	Winds I-III	[11.20]
2. Jonas Tamulionis:	Toccata Diavolesca	[3.15]
3. Bronislaw Kazimierz Przybylski:	Blaue Hortensie	[7.34]
4. Lars Graugaard:	Tempest	[8.40]
5. Per Nørgård:	Abendlied und Märchenfarben	[14.20]
6. Hans Boll:	Fantasia, Toccata & Fuga über DDHE und BACH	[10.02]
7. J&I. Dyremose/Arr. Fritz Dobler:	Danish Rhapsody	[6.30]
8. Russian Traditional/Hans Boll:	Äpfelchen	[2.24]
9. Emil Nikolaus von Reznicek:	Donna Diana Overture	[5.49]

Kinesisk sheng- eller mundorgelspiller  
Relief fra omkring det tredje århundrede



Billedet på programmets forside viser fire instrumenter fra Jeanette & Lars Dyremoses Harmonikafondssamling. Nogle af verdens ældste harmonikainstrumenter fra tiden før der kom knapper på yderspidsen af de små trætangenter. Samlingen rummer 125 instrumenter og nogle få af dem kan bese ved aftenens arrangement. Bl.a. fotografiets bageste privat konstruerede danske harmonika.

# No 1 Kina

Birkerød Rådhus Store Sal  
Onsdag den 4. dec. kl. 20

## KINA MØDER VESTEN

Sheng - harmonika  
tur - retur  
og anden kinesisk  
musikkultur



Fri adgang

Arrangør: Jeanette Dyremose Academy of Music

### Medvirkende

Kulturfænsular      Konsulatssekretær  
Liu Dong              Lou Baiqian

Harmonikasolist fra Tianjin, Kina  
Xiaoqing Cao

Foredrag og shengdemonstration  
Lars Dyremose      Lars Knudsen

Musikalsk indledning og afslutning  
Jeanette Dyremose Ensemblet  
Jollyday Band

Lyd- og filmoverførelse  
Helgi Dyremose      Uffe Bodeholt,

Fotos og udstilling  
Kurt Petersen      Benny Kjeldsen

Kommentarer og oversættelse  
Ida Holbek

Indledning ved borgmester  
Ove C. Alminde

### Program

Alec Templeton:      Bach Goes To Town  
Præludium & Fuga

Borgmester Ove C. Alminde byder velkommen

Aram Khatchaturian:      Sabeldans  
af balletten Gayaneh

Ida Holbek:              Kort gennemgang  
og lydprøver fra de tidligste  
instrumenter med frit svingende  
og gennemslående metaltunger

Xiaoqing Cao:              Om harmonikaspiilet i Kina  
Tekst, billeder og musik

Wang Yu-Ping:              Forår på Liang-Bjerget

Kinesisk film:              Billedkunst, musik, ballet,  
teater og folkekunst i Kina i  
50-års perioden 1949-1999

Information:              Efter filmen  
kan der stilles spørgsmål til  
vore kinesiske gæster

Sharp & James:              Unchain my Heart

Harry Woods:              Side by Side

# Kina møder vesten

Under devisen: «Sheng – harmonika tur – retur, og anden kinesisk musikkultur»... indbød Jeanette Dyremose Akademiet til ping pong debat den 4. december 2002 i Birkerød Rådhus store sal.

FORÅR  
2004  
Kinabesøg 1.

Lars Dyremose

Under udveksling af harmonika gaver og baggeser. Ove Almunde imod den kinesiske kulturkonsular Liu Dong og konsulssekretær Lou Baicun.  
Jeanette Dyremose Ensemblet indledte med vestlig musik og Ida Holbek fortalte derefter om urgamle kinesiske instrumenter med fritvingende og gennemslående metaltrænger. Lars Knudsen, Kurt Petersen og Lars Dyremose demonstrerede derefter instrumenterne fra udstillingen, som til lejligheden var udlånt fra Jeanette og Lars Dyremoses Harmonikatonds historiske samling og anvisning af formand Benny Kjeldsen. Derefter blev vi belært om forhold omkring harmonikaen i Kina.



JOLLYDAY BAND

I midten det studerte band og på udsnitbillederne fra venstre: Nina Schwanitz, sang. Hans Jørgen Holbek, midiharmonika & bas. Helgi Dyremose, lyd & rumlyd. Niels Lohkgaard, saxofon.

bornenes evne til koncentration, hvilket gavner børnene i både de matematiske og sproglige fag.

Konsulatets repræsentanter Liu Dong og Lou Baicun medbragte filmen: «Musik bil-edkants, baller, rezer og folkemusik i Kina i 50-års perioden 1949 – 1999». Helgi Dyremose og Uffe Bodeholt stod for fremførelsen af filmen, der blev en oversældende oplevelse.

Da Liu Dong og Lou Baicun derefter vendte front mod publikum for at indlede spørgesunden, var der virkelig meget at tage fat på. Det var tydeligt at

de fleste tilhørvarende var kommet for at høre om musikken i det enorme kinesiske rige, og det må straks siges at intet spørgsmål forblev ubesvaret.

Om end forbundet i personligt opmode, havde harmonikasolisten Xiaoqing Cao fremsendt så rigtholdigt materiale, at vi både kunne se og høre hans gamle Wang Yu-Ping's Forår på Liang-Bjergene.

Jollyday Band afsluttede debatsessionen med et musiknummer, og man kunne tydeligt se på de kinesiske kulturrepræsentanters ansigtsudtryk, at de syntes virkelig godt om denne side af den vestlige kulturs musikalske udtryksformer.

Alligevel viser det sig, at en mand som Xiao – Qing Cao har kunnet slå sig igennem i både Østen og Vesten.

www.trickipill.no

www.typanmail.no

Så store pianoharmonikaer begynder man med i Kina.  
Børn fra 8 år og opefter.

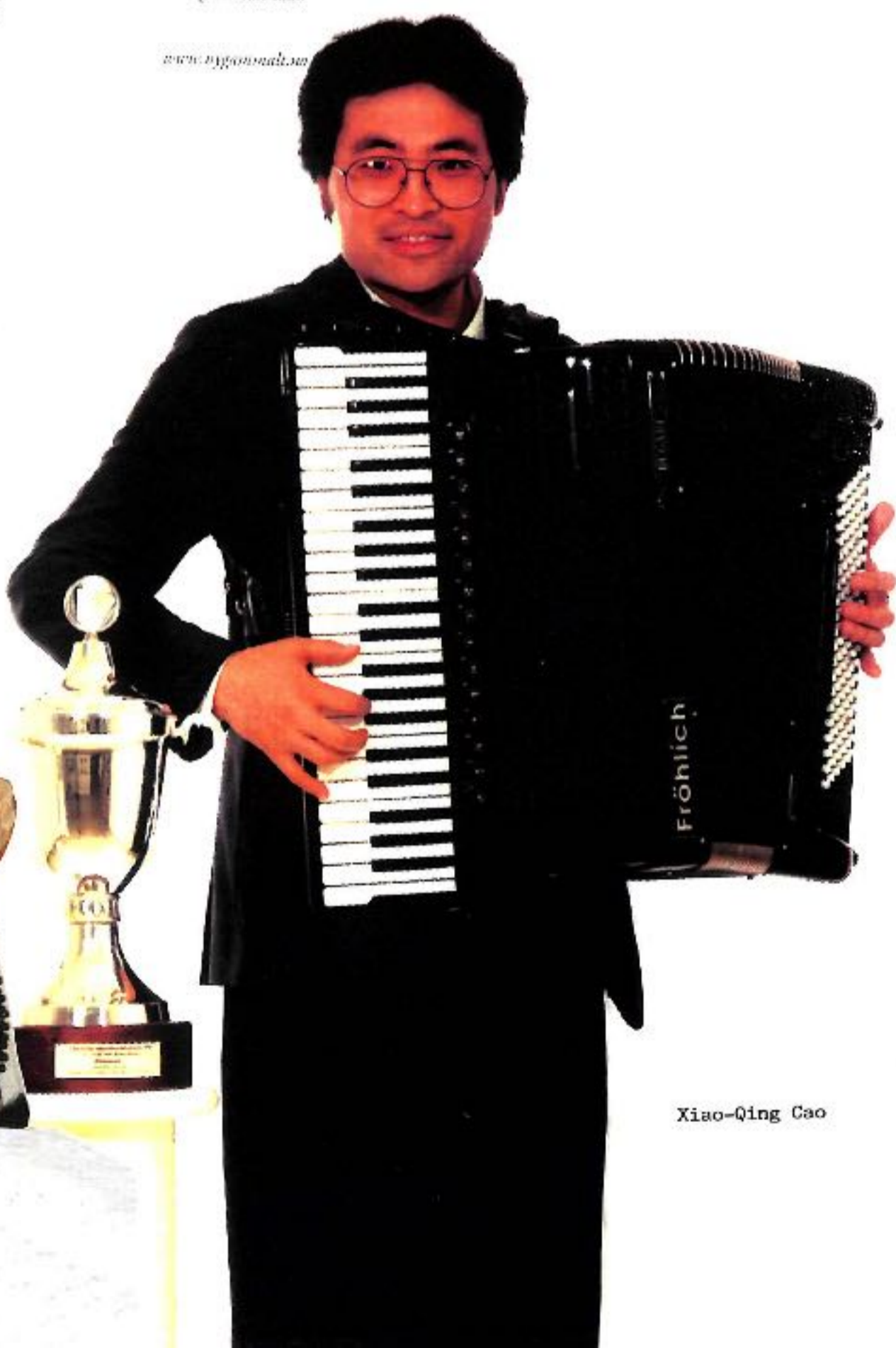

Xiao-Qing Cao





## Shanghai

Le Chong privatmusikskole.

Jeanette, musikskolelederen og en af musiklærerne.



Man spiller sammen på de store instrumenter.



Shanghai Conservatory of Music

Jeanette instruerer og faglæreren ser interesseret til.



# Tianjin Conservatory

I midten vennen prof. Wang Yu Ping og Jeanette - flankeret af tre af Wang Yu Pings musikstuderende,



8.224006

Sven Erik Werner (b. 1937) was influenced by the Polish avant-garde of the sixties. Though silent in country by his involvement in organizational work and cultural politics, his output includes symphonic and chamber works, innovative and experimental works for television, and music for liturgical purposes.

12 Tango Studies\* (1984)

[1] Ensamble	[2:41]
[2] Le bon tango - Ritmico	[3:16]
[3] Le bon tango - Mesto - Andante ritmico	[2:40]
[4] Peripetico	[2:25]
[5] Finito veinte	[1:22]
[6] Flexible	[2:10]
[7] Striving	[3:26]
[8] Etrotsky, tango	[2:28]
[9] Malambo, ritmico	[3:40]
[10] Tango intermitto	[4:10]
[11] Injuria	[2:41]
[12] A. Libertin, Buenos	[3:53]
Tie-Break** (1984)	
[13] Introduction - Mesto, poco a poco - Più mosso - Drammatico - Pastorello - Estorido	[8:56]

Lello Nika • Carsten Holbek • Heidi Hansen • Morten Rossen  
Anders Vesterdahl • Hans Jørgen Holbek • Majken Sell •  
Jeanette Dyremose & The Danish Accordion Ensemble\*\*

DISCOPOLO • © 1994 & © 1995 discapo, Copenhagen • (45.08)

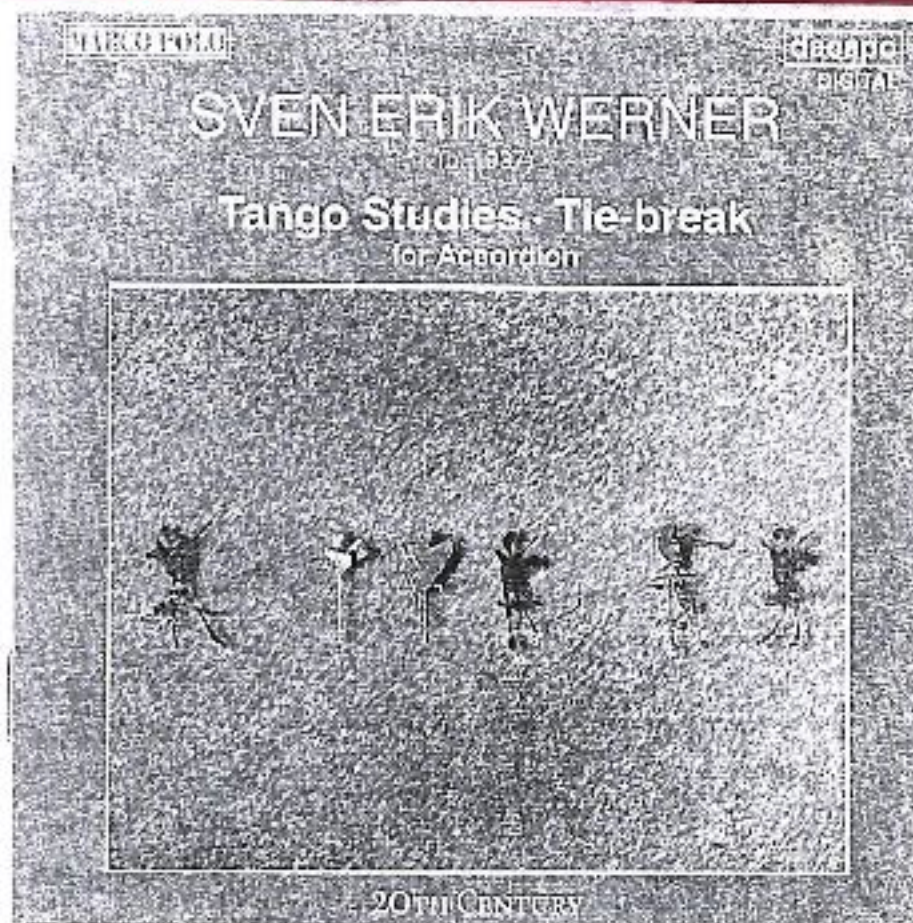

FROM THE LEFT: CARSTEN HOLBEK, MORTEN ROSSEN, HEIDI HANSEN, MAJKEN SELL, ANDERS VESTERDAHL, HANS JØRGEN HOLBEK, LELLO NIKA

1994

DISCO  
Tango Studies  
Recorded at The Danish Accordion Academy on October, 1984  
Producer: Jeanette Dyremose  
Engineers: Lello Nika, Hele Dyremose and Claus Møller

W&B  
Tie-break  
Previously released on LP by Freix  
Recorded at Studio 3B, Copenhagen, on August, 1986  
Producer: Hans Doll  
Engineer: Jørgen Bo

© 1994 discapo, Copenhagen  
© 1995 discapo, Copenhagen  
Produced in cooperation with The Danish Accordion Academy  
Translation: Morten Rossen  
Cover Picture: Elsebeth Danhøj "Tango" (1954)

# SVEN ERIK WERNER

Sven Erik Werner (f. 1937) er en af de mest vakte musikere og musiklitteratur fra København Universitet. Fra 1964 til 1970 var han programleder i Danmarks Radio. I 1970 blev han tilknyttet Musikonservatoriet i Odense, og fra 1974 til 1989 var han chef for det. Dertil kommer en lang række organolektiske opgaver og afstøvere.

Sven Erik Werner er en helt usædvanlig skikkelse i dansk musik. Hans position er den kritiske intellektuelle, og som kulturdebatør er han langt langt ud over de musikyrkes kredse for sin brede kritik af kulturpolitikens umodne kompromiser og enhver form for mellemløshed.

Som komponist er Sven Erik Werner autodidakt, og hans gennemslutning som komponist kom først i 1958 og allerede i 1968 blev arbejdet på at skabe sig et fast fodfæste i tiden.

Således optrådte Sven Erik Werner som en af de danske nye musikere på afrikansk, hvor den polske avantgarde med navne som Witold Lutoszki og Krzysztof Penderecki havde en stærk indflydelse på den yngre danske komponistgeneration. Denseres polske avantgarde blev af mange opfattet som et tilbragt opbrud fra en god og af for alvor modernistisk vejledning. Den søjtede på en meningsfuld dialog mellem forskellige estetikke muligheder og havde med det udgangspunkt særlige muligheder for at øve indflydelse i Danmark, hvor fremtrædende komponister allerede var slået ind på den tilfældige vej.

I et stort musikhistorisk perspektiv spiller den

polke-tresser-avantgarde og den danske stilplanelige det samme opbrud fra den modernistiske forståelse om muligheden for at komponere, dokumentere og kalkulere sig frem til en helt særlig, en helt ren og ubesmitte musikalsk udtrykstil. Fra nu af var det hårdt at bevæge sig på kryds og lærs af de estetiske skikkelser og af gå på opdagelse i de historiske udtryk med store skakkammer. Men samtidig synes det at være blevet påbudt værkerne selv at reflektere over det musikalske udtryk muligheder og de store spørgsmål om kunstnerisk ægthed og sandhed.

Udgangspunktet i denne situation omkring 1970, der længe den unge komponistgeneration til at reflektere over en stor del af æstetiske problemstillinger, der siden er blevet diskuteret under overskriften "postmodernisme", giver os en slags nøgle til Sven Erik Werners sammensatte musikalske produktion.

Sven Erik Werners værker leder ikke til de længere, fordi han de organisatoriske opgaver sigel for stor en del af hans tid. Fra det musik er det dog blevet til, og først og fremmest berører man den gennemsnitlige spredning, der er et andet udtryk for hans kulturpolitiske engagement. Spændet går fra kværende værker for tværfunktionelle orkestre og kammerensembleter over musik med pedagogisk sigte til trykplannede og eksperimentelle værker for vor nye mediemiljø som eksempelvis TV. Fire værker for TV-marked er det blevet til, heraf tre TV-operaer.

Søren Mellem-Sørensen

# TANGO'EN - EN LIVSSTIL

Jænt hundrede år har tango'en haft et af de mest populære danse over hele Jantkloden, god hjulpet på vej af film- og underholdningsindustrien. Allé, der har set TV-indslag fra internationale danseturneer, koster uden videre hvorfor. Selv de mest individuelle og vakkere improvisationer understreger tango'ens oprindelse i pamperdansen, dens karakter af tilfældig sørg. Og drejebogen har det hele: længsel og følelsesblanding, livsbeknægt og hastadring, forsikring og jalousi, lyke og lidelse med det en lændende ved næste gadedalyr. Den overladt or invokationerne besat med magisterne fra den menneskelige typologis ligholdige katalog: den skæppeplagede, men trylleske og lyrlige "madré" og den dåmnde og flegge "dama" med de flammende øjne og den fortærende berydighed.

Selvom tango'ens musikalske og kropslige udtryk er længe et blevet Kirkeher - også i dens hjemland, Argentina - så begynder den stadig mere i kraft af sin direkte forbindelse til de stærkeste, dramatiske lag i den menneskelige tilværelse.

Kunstmusikkens såkaldte serielle komponister var derfor tidligt inde med tilfældige tango-sanser, der går mere eller mindre arketyperiske symboliseret an i efter dansk umiddelbare brugsvend som dansemusik. Fra Stravinskys fævelske tango i Håbåren om en solbar (1918) over Kurt Weils Divagationsværker (1925) til Per Nergårds tango Ohiwano (1967-68) - eller Jacob Ceders basistoler tango, Mezzor - maise-

As således en konstruktivistisk tradition, der måske bevandt bruger tango'en som metafor for ideologiske, psykologiske og/eller sociale konflikter.

Ingen tango uden fra musik - eller tændbæner - som det oprindeligt blev væk - og da Det Danske Harmonika Akademi startede, foreslog jeg dumhøstigt, hvor hørte om sin tango. Som om det ikke var tango'en, men i verden! Men bestyrelsen sagde ja tak til en samling tango-inspirerede spillestykker, der både skulle være af forskellig sværhedsgrad til undervisningsbrug og kunne gøres op på koncert i ugen.

Den stærkeste inspiration til tango-studierne kom fra den nytilfældige og rindende komponist og danseropsatler Astor Piazzolla og hans vidvarende bibulker over tango traditionen. Her lavede jeg omsider, at tango ikke bare er en dans, men en livsstil i sig selv - og at en kultur, som ikke kun er musik, har lad alle del i. Derfor Tango-etuder blev det postskrift fra Argentina - allerede kendte kunne det ikke være. Musikken er såvel i Danmark, hvor meget den end lærer sig op af tango-kulturen.

Nogle af stykkerne bør nok ikke øvet mere end andre, og det kan selvfølgelig laves, men det er og bliver kunstmusik, og så som Stravinskys, Kurt Weils og Per Nergårds tango-genbrug er det. Uden sammenligning selvfølgelig.

Alene den omstændighed at jeg bruger andre skæbner end mine og måske til at fylde bogsholderne lyses over Arbejdet til det Europæ, der på godt og ondt er et. Det Europæ.

9

der gennem 49 undervisere har gjort os til franske skolekøber og i de sidste dage og dage binger os til at gøre unge og besværlige derude for at få et glimt af den lille gamle barometer.

De 12 Tango etuder er komponeret i 1991-93 og tilgodes de 8 uger de ved Det Danske Harmonika Akademi, dirigeret af Jeanette Dyrnase i 1990.

Tie-break (1991) er skrevet på bestilling af og tilgodes Jeanette Dyrnase og Det Danske Harmonika Ensemble. Ordet Tie-break er lånt fra tennis. Tie-break er det afgørende vandpunkt i et sæt, alle tangerende for søske matchens udfald.

Model med Det Danske Harmonika Ensemble og ikke mindre med de indspilning af Per Nergård.

gårds Abenilde ved Mørkebølven blev for mig et afgørende vendepunkt i forholdet til instrumentet harmonika, særlig de nye klange og heder som ensembleinstrument. Tie-Break består af fire korte, sammenhængende sats, som er tilsvarende forskellige aspekter af et fælles grundmønster, klange- og melodistruktur, som bygges på kombinationen af de 10 harmoniske akkorder og af de tre mulige transpositioner af Olivier Messiaens såkaldte 2. modus (en skala, bestående af skiftevis hal- og haltoner). Såre på det strukturmæssige plan og på mikroplan er der tale om mange tie-breaks. Lær at spille, alvor og leg, der udover (forhåbentlig) at være underholdende også rummer dramatiske elementer.

Sven Erik Werner

8

# MUSIKERNE

Lola Nika (f. 1939) er født i Jugoslavien, hvorfra hans musikalske baggrund stammer. Han er studerende ved Det Danske Harmonika Akademi og er en ofte benyttet solist.  
(Tango Etude nr. 1)

Dansten Holbek (f. 1974) er studerende ved Det Danske Harmonika Akademi og medlem af Det Danske Harmonika Ensemble.  
(Tango Etude nr. 2)

Hald Høsten (f. 1972) er studerende ved Det Danske Harmonika Akademi og Det tyske Musikonservatorium. Han har vandet guldmedalje ved Berlingskes Klassiske Musikkonkurrence i 1988 og blev to år senere Unesco World Champion i Wiesbaden.  
(Tango Etude nr. 3, 5, 10)

Morten Fossum (f. 1971) er studerende ved Det Danske Harmonika Akademi og Det tyske Musikonservatorium. Han har vandet adskillige priser, bl.a. guldmedalje i Berlingskes Klassiske Musikkonkurrence og Talentpris i 1988, Unesco

World Champion i 1988 og Simon Spiers Fondens musikpris. Morten Fossum har oprådt som solist med symfoniorkestre i Danmark og udenfor, herunder som akkompagnator for Luciano Pavarotti med Radio Underholdningsorkesteret.  
(Tango Etude nr. 4, 7, 12)

Anders Vastdal (f. 1972) er studerende ved Det Danske Harmonika Akademi og Det tyske Musikonservatorium. Han er medlem af Det Danske Harmonika Ensemble og blev Unesco World Champion i 1991.  
(Tango Etude nr. 6, 7)

Hans Jørgen Holbek (f. 1970) er studerende ved Det Danske Harmonika Akademi og medlem af Det Danske Harmonika Ensemble.  
(Tango Etude nr. 8)

Majken Bell (f. 1974) er studerende ved Det Danske Harmonika Akademi og medlem af Det Danske Harmonika Ensemble.  
(Tango Etude nr. 9)

9

# LARS DYREMOSE

## LARS BJARNE

- 01 Evert Taube/Arr: Lars Dyremose Fridtjof och Carmencita  
*Tango argentino* (2002) 2:56
- 02 Evert Taube/Arr: Lars Dyremose Min ælskling du er som en ros  
*Tango emiliano* (2002) 3:05
- 03 Peter Tjajkowskij/Arr: Lars Dyremose Fyrrst Gremins Arle 2:53  
*From the opera, Eugen Onegin* (2002)
- 04 German traditional/Arr: Lars Dyremose Im tiefen Keller (2002) 2:25
- 05 Werner Nienhues/Arr: Lars Dyremose Priska (2002) 1:48  
*Musettevalze*
- 06 Lars Dyremose Bar "Blaue Grotte" Neunzehn 48  
*Pastiche from memory* (2002) 2:01
- 07 Michel Peguri/Arr: Lars Dyremose La Bourrasque (1968) 1:56  
*Musettevalze*
- 08 Russian traditional/Arr: Lars Dyremose At the gate (1968) 1:20
- 09 Russian traditional/Arr: Lars Dyremose Alas you birch (1968) 0:55
- 10 Lars Dyremose Tarantella (1968) 2:20
- 11 Lars Dyremose Tarantella Hispano-Italiano (2002)  
*Inspired by Fuengflora, y desheñada a mi Juaneta* 1:48
- 12 Edgardo Donato A Media Luz (1968) 1:28
- 13 Lars Dyremose Scandinavian Jugglers (1961) 2:08
- 14 Pietro Frosini Carnival in Venice (1949) 3:16
- 15 Lars Dyremose Danish Rhapsody (1968) 5:41

**LARS DYREMOSE**  
LARS DYREMOSE LARS BJARNE

in company with bass baritone, flute, saxophone, drums, bass, balalaika, harmonica

Jeanette and Lars Dyremose have created many compositions for the accordion. Most are published by Edition Wilhelm Hansen in a 7-volume edition, Dyremose Piccus, including a double-CD. One of the works that has obtained worldwide recognition is **Danish Rhapsody, track 15**. Originally, it was written for harmonica and accordion but later on also arranged for string quintet, accordion ensemble, violin/accordion and symphony orchestra as well as various classical instruments in interaction with the accordion.



All previous Lars Bjarne / Lars Dyremose biographies start with the year 1956 which is misleading since already in 1948, at the age of 16, Lars Bjarne began supporting himself through his accordion playing. Also his studies at the Trossinger School of Music (1953-57) were financed primarily through concert activities in Germany and Scandinavia - mostly in cooperation with Fritz Pilsel, harmonica.

After his debut in the concert hall of Odd Fellow Palace, Copenhagen, in 1957, later followed by his final examination Solistiske Reife at the Trossinger School of Music, he worked as a professional accordionist up until 1979 playing solo concerts as well as a number of concerts with various symphony orchestras. The composer

Peter Hoch dedicated to him the work *Konzertante Musik in drei Sätzen für Akkordeon und Sinfonisches Orchester*. The first performance took place in Copenhagen with the symphony orchestra of the Tivoli Garden. Per Nørgård dedicated to him the work "Recall", a concert for accordion and orchestra which won great popularity. For instance, it was chosen as the test piece of the final round of the Klingenthaler Akkordeon Wettbewerbe during the Vogtländische Musiktage in May 1998. For a number of years, Lars and Jeanette Dyremose were on the staff of the Royal Chapel performing at many modern operas, ballets and theatre plays at the Royal Theatre. Later, followed employment at Folketeatret as well as frequent guest visits at the Theatre of Radio Denmark. From 1948-95 Lars Dyremose took part in numerous radio and TV shows on Radio Denmark.

2002



From 1990 till today, Ulrik Cold, bass baritone opera singer and former Executive of the Royal Opera of Copenhagen, has performed at many concerts arranged by the Jeanette Dyremose Academy of Music. Ulrik Cold was in charge of the Royal Opera during the period when Jeanette and Lars were both on the staff of the Royal Orch, and this coincidence later resulted in cooperation with the Dyremose couple and their students. To this comes the fact that in the middle of the nineties, Ulrik Cold suddenly found himself in need of a musician to accompany him in his repertoire of lieder, opera arias etc. He teamed up with

LD and a fruitful cooperation evolved. Ulrik Cold came to appreciate the accordion as an accompanying instrument. For this reason the Borsini family of accordion builders from Castellfidardo, Italy, was asked to build an instrument specifically for LD's accompaniment of Ulrik Cold. The product became an outstanding accordion with two-voiced cassotto and Superstar reeds. Tracks 1, 2, 3, and 4 of the present CD were recorded in February 2002 using this instrument. In 1998, Ulrik Cold was employed at the Jeanette Dyremose Academy of Music.

The arrangement "Min Ælskling du er som en ros" is dedicated Jeanette Dyremose. LD

Correspondence courses in accordion playing were developed and advertised in full-page ads in weekly papers. At one point in time, Lars Bjarne thus had more than 20,000 correspondence students.

The carnival recording is a curiosity. The basis is a well-worn 78 rpm recording - but as both the work and its interpretation are so typical of their time, we feel it necessary to include it in spite of the poor sound quality.

**Lars Bjarne lærer Dem at spille harmonika**

NYHED

40 DINE OM DAGEN!

29,-



**Track 14, Carnival in Venice** by Pietro Frosini was recorded in 1948. At that time, Pietro Frosini was extremely popular, and Carnival in Venice was just one of a long series of Frosini works topping the hit lists of accordionists. The compositions of Frosini reflect the music hall style of the thirties and forties and Frosini was the master creator of small works meeting the immediate approval of the audience.

The music hall works of Frosini experienced worldwide acceptance, and naturally also caught the warm interest of 16-year old Lars Bjarne who now also performed at the Danish music halls opening everywhere. Any self-respecting restaurant now referred to itself as a music hall. At all performances, Lars Bjarne gave Carnival in Venice and he caught the interest of radio and TV. On 10 July 1952, Lars Bjarne was the first accordionist to perform on Danish TV, obtaining a status much like that of modern-day pop idols.

At the time when the Soviet borders were closed, Evgeni Pavlovski escaped on horseback with a small group of friends through Asia to Singapore where Evgeni Pavlovski and his friends were hired as sailors on a hip bound for Europe. In mysterious ways, he ended up in Denmark where he created a balalaika orchestra and became the centre of a large Russian colony. In 1959, Lars Dyremose was approached by Radio Denmark planning a recording with a Russian who wanted to be accompanied on accordion but only had music sheets arranged for piano. The music sheets seemed to contain transcriptions for piano from original accordion music - so the task turned out to be a relatively easy one. This event marked the start of a life-long cooperation resulting in many broadcasts on Danish Radio and TV as well as many concerts and tours, especially in Germany. Tracks 8 and 9 date from concerts in 1968.



# LARS DYREMOSE

in company with bass baritone, flute, saxophone,  
drums, bass, balalaika, harmonica

## Recorded at Jeanette Dyremose Academy of Music

February 2002 Studio FAR OUT & Mantovani Concerthall - and  
August 1968 Vanløse Bld. Other places 1948 & 1951  
[www.dyremose.com](http://www.dyremose.com)

### The Artists

Lars Dyremose/ Lars Bjørne	accordion classical & musette
Ulrik Cold	bass baritone
Helgi Dyremose	drums & sound
Hans Jørgen Holbek	bassaccordion
Niels Løkkegaard	flute & saxophone
Evgeni Pavlovski	balalaika
Fritz Pils	harmonica
Peter Sætho	drums
Johannes Rasmussen	saxophone
Erik Kaare	guitar
Producers	Helgi & Jeanette Dyremose
Soundengineers	Steen Christensen, Ivar Rosenberg
Mastering	Jan Eliasson, Tocano
Cover & booklet	Ulle Bodeholt

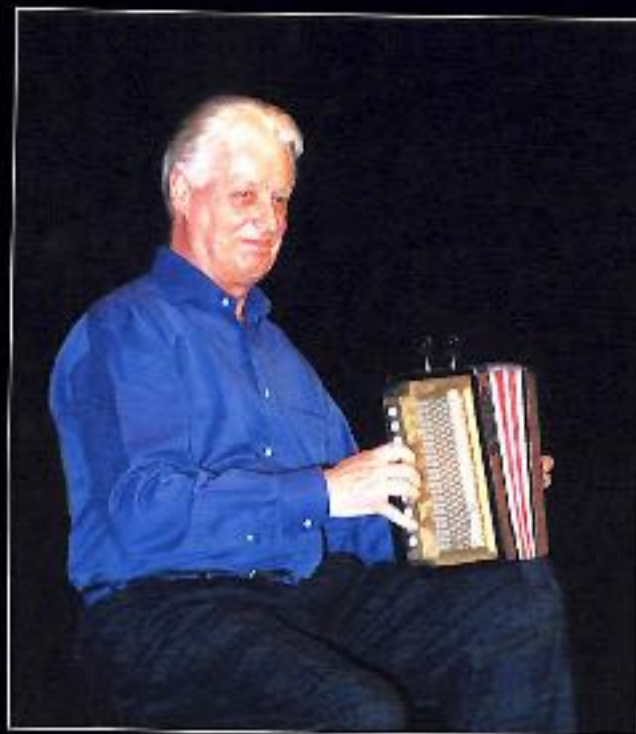

1990 *Tilbedst Jeanette i hendes*  
*Pontiac Fiero* 2000



Nederst fra venstre: Suzette, Majken,  
Katrine, Sonja, Tim, Hans Jørgen, Anders,  
Morten, Carsten, & Leidi.

# JEANETTE DYREMOSE & DET DANSKE HARMONIKA ENSEMBLE IN CONCERT — USA/CANADA -81



**Hohner**

## INDBYDELSE

I anledning af Jeanette Dyremose & Det Danske Harmonika Ensemble's USA/CANADA-tourne 18. juni til 18. august 1981, ønsker Jeanette Dyremose og ensemblemedlemmerne at takke USA-ambassadens personale, for stor hjælp og imødekommenhed i forbindelse med forberedelserne til den lange rejse.

For JD & DDHE er det naturligt at takke med musik, hvorfor vi herved indbyder USA-ambassadens personaleforening, journalister og DR-ansatte til :

Open Air Matine

USA-ambassadeboligen

Rydhaven, hjørnet Skovshovedvej

Gl. Strandvej 259

Tirsd. d. 18. juni kl. 17.00

Johannes Rasmussen, DR, vil tage interviews til en senere udsendelse om tourneen, og pressefotograf Thomas Vosz, Köln, BRD, vil fotografere i Rydhaven, og under tourneen. Disse fotos, samt andet materiale og facts om tourneen, vil blive stillet til rådighed for interesserede journalister.



Onkel  
"Jorgin"  
& Rje.  
JD-ensemblet  
USA-ambassadefolk  
i snak med dars D.  
Helgi,  
Morfar og  
Morner.



Beate & Anette



# Jeanette Dyremose & Det Danske Harmonika-Ensemble

IN CONCERT . USA/CANADA 81.

## Fotoreportage

Tourneen indledtes med en Open Air Matine i USA-ambassadørboligen "Rydhaven", hvor USA-ambassadepersonalet og presse- og radiofolk var indbudt. Matineen fandt sted 16. juni, to dage før afrejsen til USA/Canada.

Omkring hundrede prominente personligheder, med tilknytning til det amerikanske, var mødt op, og man tilbragte en rigtig hyggelig sommereftermiddag, under tvangsfrie former, ved kanten af swimmingpoolen i Rydhavens pragtfulde parkanlæg.



Helga Dyremose og datter ankom sammen til Rydhaven.  
I midten: Stedfortrædende ambassadør Mr. Hughes, bød velkommen og introducerede om DDHEs Amerika-



tourne. Nederst: JD, Ragnh. Toft og kulturattache Mr. Arnett i samtale.



Lars D. og Ragnhild Toft, livslang primus motor i Dansk Musikpæd. Forenings bestyrelse.



Hyggepassiar i Rydhavens fornemme, men også hyggelige havestue.

Nederst:

Trods vedvarende tordenmurmél i det fjerne, og enkelte sommerbygedråber, lykkedes det at gennemføre Open Air Matineen uden afbrydelser.



Gerade ankommen in Kennedy Airport, New York. Hier abwartend im "Immigration Hall".





Første nat:  
 Holiday  
 Inn  
 ← Oskel Ulli.



  
 BYTUR



H  
 A  
 V  
 N  
 E  
 R  
 U  
 N  
 D  
 F  
 A  
 R  
 T



Jesper, Gitte, Varna, Jeanette & Lars.



Charlotte, Susanne, Gitte, Varna, Jesper, Jeanette, Jørgen, Charlotte Bendix.

# New York



# JEANETTE DYREMOSE & DET DANSKE HARMONIKA ENSEMBLE IN CONCERT — USA/CANADA -81



18. june - 18. august.

1st week. New Jersey. Very proud youth around the rented cars .  
 5th week. Milwaukee . The rented cars broken down, but ..... what happened ?  
 An american dream ! US-Buick-topseller Ernie von Schledorn said after first Milwaukee-concert : " Topclass has to drive topclass . Bring the rented cars to my salesplace , and drive these Buicks de luxe .....free " !  
 Here just before the last Milwaukee-concert : German-American-Festival, with more than 100.000 peoples .



Lederen  
 Stanley Darrow  
 322 Haddon Ave.  
 Westmont  
 New Jersey  



ACME Joanne Arnold gift med Stanley Darrow.  
 ACCORDION  
 SCHOOL





Varehuset  
The  
"Gallery"



BAVARIAN & C  
HUNGARIAN L  
U  
B



FÄLLES SANG

Philadelphia



# DAYTON

## USA i en nøddeskal

Om kriminaliteten i USA

Birkør Avis bringer her det andet afsnit af Lars Byromose's beretning om Det Danske Harmonika Ensemble's spændende oplevelser under sommerens koncertrejse i USA og Canada.

Efter den strøm af TV-kriminalspil, vi har set i dansk TV, og efter de mange hårrejsende beskrivelser af kriminaliteten i USA, vi nu og da konfronteres med, var det meget lidt vi oplevede af den art.

Efter de herboende udgaver, var følgende hændelse noget meget sjældent forekommende uden for USA's storbyer.

Det Danske Harmonika Ensemble kørte i to stationswagone og en stor kassevogn til instrumenter og øvrige bagage. Vi turde - at hensyn til værdierne i kassevognen - ikke lade denne stå ubevogtet nætterne over. Derfor skiftedes vi til at sove i en af vore stationscars ved siden af kassevognen, en ovn som man her kalder den.

På vej fra Youngstown i Ohio, til Niagara, Canada, måtte vi overnatte i et mindre motel i en mindre by på sydsiden af Lake Erie. Hyen hedder Geneva. Det var Jeanette og Lars's tur til at holde vagt i stationscar'en nær kassevognen.

Omrering kl. 12 pm. led pludselig fem skud. Det var tre dage efter »Uafhængighedsdagen 4. juli«, så vi troede, det var rester af fyrværkeriet man bruger den dag, som blev affyret. Det var det bare ikke, for da Jeanette kiggede ud af sideruden så hun for enden af motellet - ved den tra-

ditionelle amerikanske isterningsmaskine, man ser ved alle ho- og moteller - en mand stå og rense en revolver og derefter lade våbenet. Lidt efter drak han en halv flaske whisky, læftede våbenet og sigtede mod nabohuset. Drak igen en tår whisky, reflede atter våbenet mod naboen, og skød to skud, hvorefter han ganske roligt forlod val-pladsen.

Kort efter hørte vi politiel komme, og en heljet tog opstilling bag en mur. Gennem en halv time kiggede han uafsladeligt mod vore vogn, så vi måtte formene, han troede skuddene var kommet fra os. Lige med eet sprang seks-otte politifolk frem fra forskellige skjulesteder og lyste med kraftige lamper ind i vore vogn.

De blev straks klar over fejtlagelsen, og Jeanette, som var vågnet først og havde set mest, måtte nu afgive først mundtlig og senere skriftlig forklaring om det set, samt en beskrivelse af revolvermanden. Man havde konstateret skudhuller i naboen's hus og ruder, så man anså sagen for yderst alvorlig. Lidt senere blev vi bedt om at identificere manden, som man mente måtte være motelværtten efter vor beskrivelse.

Vi var netop trådt ud af vognen, da motelværtten, alias revolvermanden,

sprang ud fra motellet's frontbygning og råbte: »Get those damned cars away from here«, og en lang række skræppe ukvemsord om politiet. Betjentene sprang hurtigt om bag forskellige parkerede biler, men opdagede snart, at manden ikke var bevæbnet.

Det var ganske rigtig præcis den mand, vi havde set to gange med revolver, og han blev bragt bort. Det viste sig senere, at naboen under et party på uafhængighedsdagen 4. juli havde affyret mange store raketter. En af disse havde ramt motellet's tag. Værtten var blevet så alterneret over faren for brand, at han siden havde grundet over, hvordan han kunne havne sig på naboen.

Den pågældende aften havde han så fået alt for meget at drikke, så han mistede kontrollen over sig selv. Han stod i skudejeblikket kun ti meter fra vor svagvogn, så det var ikke godt at vide, hvad han ville have gjort, hvis han havde set os - selvom hans tanker tydeligvis var koncentreret om naboen og lyset bag dennes ruder.

Genevas sheriff og hans unge politifolk var utroligt høflige og meget alde berørte over, at netop vi skulle opleve denne episode. Man fortalte, at det var meget sjældent, den slags skete på deres egn, og vi må da også indrømme, at det var det eneste af denne art, vi har oplevet i USA/Canada indtil nu. Ellers kun den helt

usædvanlige imødekom-melighed og gæstfrihed.

I næste uge tredje og sidste afsnit af den spændende beretning omhandlende amerikanernes effektivitet.

FAMILIESANG

In einem Kühlen Grunde, da geht ein Mühlenrad,  
:: Mein Liebchen ist verschwunden, das dort gewohnt hat ::  
Sie hat mir Treu'versprochen, gab mir ein Ring dabei,  
:: Sie hat die Treu'gebrochen, das Ringlein sprang entzwei ::  
Hör' ich das Mühlenrad gehen, ich weiss nicht, was ich will,  
:: ich möcht' am liebsten sterben, da wär's auf einmal still ::  
Herch, was kommt von draussen rein? Hols - hi, holaho!  
Wird wohl mein Feinsliebchen sein, hols - hi - ha - ho!  
Geht vorbei und kommt nicht rein, hols - hi, holaho!  
Wird's wohl nicht gewesen sein! Hols - hi - ha - ho!  
Leute haben's oft gesagt, hols - hi, holaho!  
Dass ich ein Feinsliebchen hab', hols - hi - ha - ho!  
Lass sie reden, schweige still, hols - hi, holaho!  
Kann ja lieben, wen ich will, hols - hi - ha - ho!  
Die Blümelin, sie schlafen schon längst im Mondenschein,  
sie nicken mit den Köpfchen auf ihren Stengel'n.  
Es rüttelt stoch der Blütenbaum, er säuselt wie im Traum.  
Schlafe, schlafe, schlaf du mein Kindelein.  
Drunten im Unterland, da ist's halt fein :: Schleben in Oberland,  
Trauben im Unterland, drunten im Unterland möcht' i wohl sein.  
Kelt ist's im Oberland, drunten ist's warm, :: Oben sind d' Leut so reich,  
d' Herzen sind gar net weich, b'scht ma net freundlich an, werden net warm.  
Aber da unten 'rum, da sind d' Leut arm, :: Aber so froh und frei  
und in der Liebe treu, drum sind im Unterland d' Herzen so warm.  
O alte Hurechenherrlichkeit! Wohin bist du entschworden?  
Nie kehrt du wieder goldne Zeit, so froh und ungebunden!  
Vergebens spähe ich umher, ich finde deine Spur nicht mehr.  
O jerum, jerum, jerum, o quese mutsiorerum.  
Auf de schwäb'sche Eisebahne gibt es viele Haltestatione: Schduergart,  
Ulm und Biberach, Mekkebeure, Durlesbach, trula, trula, trula-la,  
trula, trula, trula-la Schduergart, Ulm und Biberach, Mekkebeure, Durlesbach.  
Auf de schwäb'sche Eisebahne hat's a viele Restratione, wo man esse,  
trinke ka, alles was der Mage ma. Trula, trula, trula-la.....  
Auf de schwäb'sche Eisebahne, sieht mer Kih' un Ochse fahre, Students  
aber a zum G'spass fahret in der erschte Klass. Trula, trula, trula-la....  
So, jetzt isch des Liedle g'sunge un an eure Ohre g'klunge, wer's no nit  
begreife ka, fang's no mal von vorne a. Trula, trula, trula-la.....  
Gold und Silber Lieb ich sehr, kann's auch gut gebrauchen,  
höst' ich nur ein ganzes Meer, mich hinein zu tauchen,  
'braucht nicht grad geprägt zu sein, hab's auch so ganz gerne,  
sei's des Mondes Silberschein, sei's das Gold der Sterne,  
sei's des Mondes Sinberschein, sei's das Gold der Sterne.  
Reim Kronenwirt, da ist heut Jubel und Tanz, hei-di-del dei-di-del dö  
die Katrin trägt heut ihren heiligen Kranz, hei-di-del dei-di-del dö.  
Die Musik, die spielt und es jubelt und lacht, die Knödel, die dampfen,  
der Kronenwirt lacht. ::Hei-di-del ha ha ha ha: Hei-di-del dö.  
Die Nacht ist so still und der Mond scheint so klar, hei-di-del dei-di-del dö,  
noch einmal jetzt schreiten zum Tanzen die Paar, hei-di-del dei-di-del dö.  
Im Tanze erdröhnet das uralte Haus, beim Kronenwirt geht man das Lämpel aus,  
Hei-di-del ha ha ha ha, ::Hei-di-del ha ha ha ha: Hei-di-del dö.

Daytons Musikklaren inde Sheila? Dayton's Borgmester James Mc Gee.



Hevlig hygge med vortfolk i Dayton

Annette sølger OstKort til tilhøve

Man slukker tørsten....  
..... "soft cola" ..... eller øl!

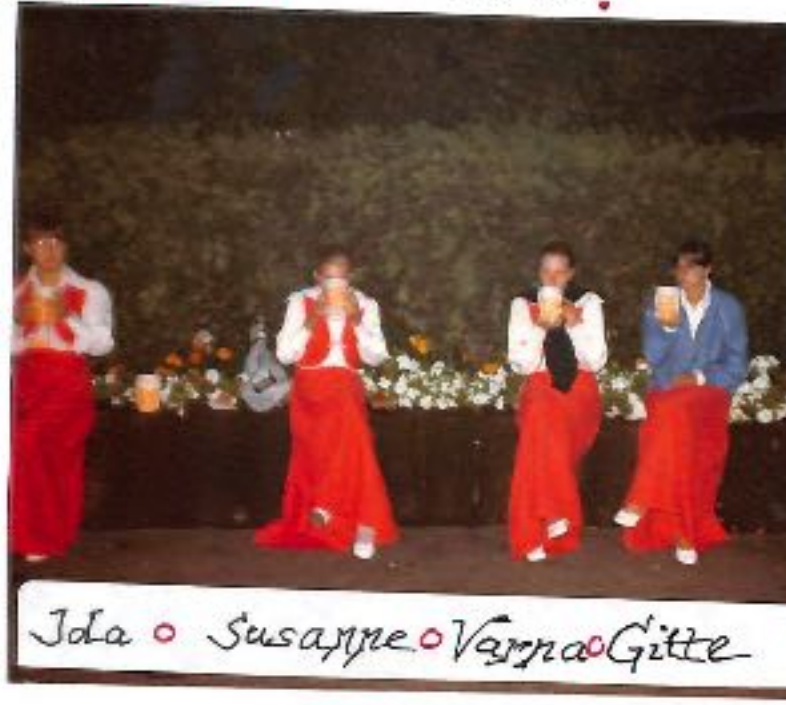

Toledo  
Columbus  
Cincinnati

Jola • Susanne • Varna • Gitte



Vand overalt på rejsen!

# Det Danske Harmonika Ensemble

unter Leitung von

## Jeanette Dyremose

IN CONCERT

USA • 81



O  
H  
I  
O

### SING SING SING i tyske Klubber i USA

In München steht ein Hofbräuhaus, Einz - zwei - jamba.  
Da läuft so manches Fässchen aus, Einz - zwei - jamba.  
Da hat schon mancher brave Mann, Einz - zwei - jamba  
gezeigt was er so vertragen kann. Schon früh am Morgen fing er an  
und spät am Abend kam er heraus: So schön ist's im Hofbräuhaus!  
:: Trink, trink, Brüderlein trink, lass doch den Sorgen zu Haus!  
:: Meide den Kummer und meide den Schmerz, denn ist das Leben ein Scherz!  
Du kannst nicht treu sein, nein, nein, das kannst du nicht,  
wenn auch dein Mund mir wahre Liebe verspricht!  
In deinem Herzen hast du für viele Platz;  
darum bist du auch nicht für mich der richt'ge Schatz!  
Eine Seefahrt, die ist lustig, eine Seefahrt, die ist schön,  
ja da kann man manche Leute an der Relling spukten sehn.  
Holladi - hollaho - holla hia hia hia hia ho!  
Holladi - hollaho - holla hia hia hia hia ho!  
Du, du liegst mir im Herzen, du, du liegst mir im Sinn,  
du, du machst mir viel Schmerzen, weist nicht wie gut ich dir bin;  
ja, ja, ja, ja, weisst nicht wie gut ich dir bin!  
Ja, wir sind die lust'gen Holzhaizerbaum,  
wir fürchten kein Teufel, ka Wetter und Sturm;  
gar schwer ist die Arbeit, doch fröhlich wird's macht,  
mit Lust hau m'r drein, dass alles kracht.  
:: O du wunderschöner deutscher Rheia,  
du sollst ewig Deutschlands Zierde sein!  
Ich weise nicht, was soll es bedeuten, dass ich so traurig bin,  
ein Märchen aus uralten Zeiten, das kommt mir nicht aus dem Sinn.  
Die Luft ist kühl und es dunkelt, und ruhig fließt der Rheia,  
der Gipfel des Berges dunkelt im Abendsonnenschein.  
Es war einmal ein treu'r Husar, der liebte sein Mädchen ein ganzes Jahr,  
ein ganzes Jahr und noch vielmehr, die Liebe nahm kein Ende mehr,  
ein ganzes Jahr und noch viel mehr, die Liebe nahm kein Ende mehr.  
Muss i denn, muss i denn, zum Städtele aus,  
Städtele aus, und du, mein Schatz, bleibst hier?  
Muss i denn, muss i denn, zum Städtele aus,  
Städtele aus, und du, mein Schatz, bleibst hier?  
:: Kann i gleich nit allweil bei dir sein, han i doch mei Freud an dir.  
Wenn i komm, wenn i komm, wenn i wiedrum komm,  
wiedrum komm, kehr i ein, mein Schatz, bei dir - ::  
Wer soll das bezahlen, wer hat das bestellt?  
wer hat soviel Pinke - pinke, wer hat soviel Geld?  
Wer soll das bezahlen, wer hat das bestellt?  
wer hat soviel Pinke - pinke, wer hat soviel Geld?  
Ach, du lieber Augustin, s'Geld is hin, s'Mensch is hin,  
sch, du lieber Augustin, alles is hin.  
Wolt' noch vom Geld nix sag'n - hätt' i nur s'Mensch beim Krag'a,  
sch, du lieber Augustin, alles is hin.  
Ein Prosit, ein Prosit der Gemütlichkeit!  
ein Prosit, ein Prosit der Gemütlichkeit!

O  
N  
G





CLEVELAND PHOTO

møde med agent Willy Schneider og fru Helga - ved indfaldsvejen til CLEVELAND



Charlotte • Susanne • Jesper • Gitte • Inger • Charlotte • Pia • Vanna Marie • Bendix

Bodil • Annette • Jeanette • Lars • Hans • Ulrich  
 med 3. store Vans!



WESTERN PANCAKE HOUSE



... efternoon... og så vander Pandellager til alle.

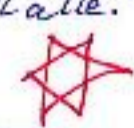

tv. Policer lader sig forenige med Charlotte Bendix... og Pia.  
 Sundhedsplejerske og basspiller Bodil styrer dagens midtålg.  
 Frokost i det fri.

# Tournee-Plan *Mange glippede.....*

"Amerika - und Canada - Tournee" fuer "Det Danske Harmonika Ensemble"

in der Zeit vom 20. Juni - 15. August 1981

Vorgesehene Reiseroute:

20. Juni 1981	"New York, N.Y."	***	9. Juli 1981	"Toledo, Ohio"
21. Juni 1981	"New York, N.Y."	***	10. Juli 1981	"Detroit, Michigan"
22. Juni 1981	"Frei"	***	11. Juli 1981	"Detroit, Michigan"
23. Juni 1981	"New York, N.Y."	***	12. Juli 1981	"Windsor, Ont./Canada"
24. Juni 1981	"Philadelphia, Pa."	***	13. Juli 1981	"Frei"
25. Juni 1981	"Philadelphia, Pa."	***	14. Juli 1981	"London, Ont./Canada"
26. Juni 1981	"Trenton, New Jersey"	***	15. Juli 1981	"Kitchener, Ont./Canada"
27. Juni 1981	"Union, New Jersey"	***	16. Juli 1981	"Hamilton, Ont./Canada"
28. Juni 1981	"Baltimore, Maryland"	***	17. Juli 1981	"Toronto, Ont./Canada"
29. Juni 1981	"Frei"	***	18. Juli 1981	"Toronto, Ont./Canada"
30. Juni 1981	"Pittsburgh, Pa."	***	19. Juli 1981	"Toronto, Ont./Canada"
1. Juli 1981	"Cleveland, Ohio"	***	20. Juli 1981	"Frei"
2. Juli 1981	"Cleveland, Ohio"	***	21. Juli 1981	"Buffalo, New York"
3. Juli 1981	"Cleveland, Ohio"	***	22. Juli 1981	"Frei"
4. Juli 1981	"Cleveland, Ohio"	***	23. Juli 1981	"Indianapolis, Indiana"
5. Juli 1981	"Columbus, Ohio"	***	24. Juli 1981	"St. Louis, Missouri"
6. Juli 1981	"Frei"	***	25. Juli 1981	"Chicago, Ill."
7. Juli 1981	"Dayton, Ohio"	***	26. Juli 1981	"Chicago, Ill."
8. Juli 1981	"Cincinnati, Ohio"	***	27. Juli 1981	"Frei"
			28. Juli 1981	"Frei"
			29. Juli 1981	"Frei"
			30. Juli 1981	"Milwaukee, Wisconsin"
			31. Juli 1981	"Milwaukee, Wisconsin"
			1. August 1981	"Milwaukee, Wisconsin"
			2. August 1981	"Frei"
			3. August 1981	"Frei"
			4. August 1981	"Cedar Rapids, Iowa"
			5. August 1981	"Omaha, Nebraska"
			6. August 1981	"Frei"
			7. August 1981	"Denver, Colorado"
			8. August 1981	"Colorado Springs, Colorado"
			9. August 1981	"noch offen - evtl. Californien?"
			10. August 1981	"noch offen - evtl. Californien?"
			11. August 1981	"noch offen"
			12. August 1981	"noch offen"
			13. August 1981	"noch offen"
			14. August 1981	"Kansas City, Missouri"

*Men endnu flere kam til!*



*Gitte & Susanne*



*The*

*"Markt" Cleveland*

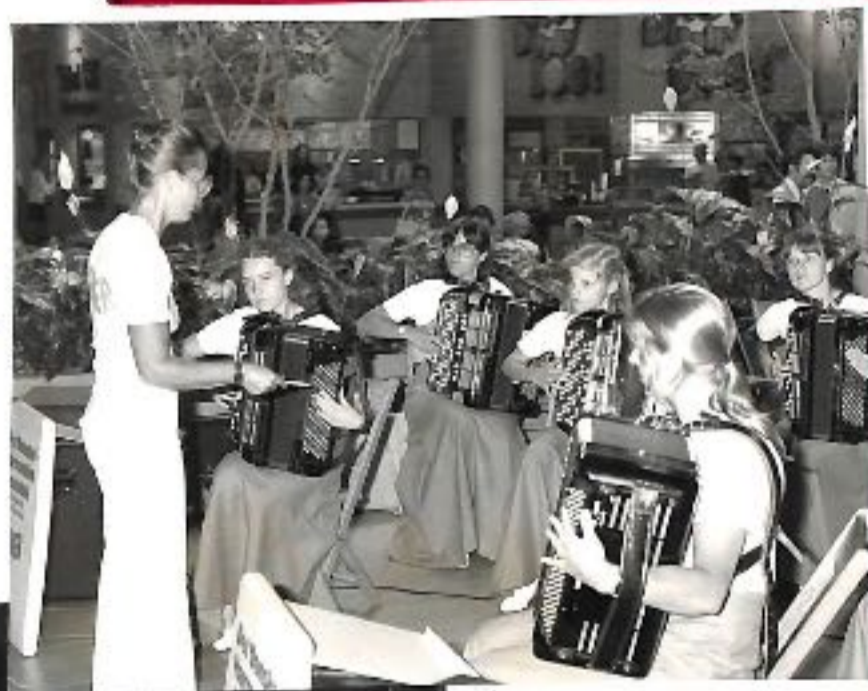

*TRENTON & UNION*

*NEW JERSEY*



Concert  
Town  
Hall  
Square  
Dayton



Borgmester  
James  
Mc Gee  
uddelte  
gaver til  
alle  
DDHE-  
medlemmer.



Ohio-  
hygge



# USA var en fantastisk oplevelse

- Et godt eksempel på amerikanernes gæstfrihed: Da vi ved turneens slutning ankom hos vores værter familien Finckler i Milwaukee, Wisconsin, var familien taget af sted på arbejde. Men på en seddel i husets køkken stod der: "Kære gæster. Tag for jer af den mad, der er i huset. Jeg er hjemme omkring kl. 21. Hvis der er noget, I ikke kan finde, eller hvis I har nogle spørgsmål, så ring til mig på arbejdet. Velkommen til Milwaukee. Linda."

Vi spillede USA-hymnen overalt på turen.

## USA's NATIONALITYMNE

Oh say! Can you see, by the dawn's early light,  
What so proudly we hail'd at the twilight's last gleaming,  
Whose broad stripes and bright stars, thro' the perilous fight,  
O'er the ramparts we watch'd, were so gallantly streaming?  
And the rockets' red glare, the bombs bursting in air,  
Gave proof thro' the night, that our flag was still there,  
Oh say, does that Star-spangled Banner yet wave  
O'er the land of the free and the home of the brave?

On the shore, dimly seen thro' the mists of the deep,  
Where the foes haughty host in dread silence reposes,  
What is that which the breeze, o'er the towering steep,  
As it fitfully blows, half conceals, half discloses?  
Now it catches the gleam of the morning's first beam,  
In full glory reflected now shines on the stream:  
'Tis the star-spangled Banner, oh, long may it wave  
O'er the land of the free and the home of the brave!

Oh, thus be it ever, when freemen shall stand  
Between their lov'd homes and the war's desolation!  
Blest with vict'ry and peace, may the heav'n rescued land  
Praise the Pow'r that hath made and preserved us a nation!  
Then conquer we must, when our cause it is just,  
And this be our motto: "In God is our trust!"  
And the star-spangled Banner in triumph shall wave  
O'er the land of the free and the home of the brave!

Bestg hos fam. Sommers...  
Kansas City, Missouri



Dobbeltarkester  
 Sheilas Spitfires  
 DAYTON

OHIO  
 DDHE



St. Louis  
 Missouri



Charlotte  
 på vej  
 til....

Break down ... -

Efter  
 mange  
 punkte-  
 ringer...  
 nu også  
 motoren  
 brændt  
 sammen.

Hvad nu!



Efter todage  
 afsted... igen på farten... med ny motor.

Først DETROIT, Michigan  
 og så mod... Ontario, CANADA....

hvor vi straks besøgte vores... senere gennem alle  
 årene... Sjælsfrænde... Boris Borgstrøm...  
 (se A4-bogen: 3D & DDHE 1981). Medens Boris,  
 og hans søde viv Joan, grillede bøffer til hele  
 sig i Borgstrømmens dejlige "Swimmingpool".

Mississippi floddamper... og hele  
 selskabet følger efter.

På vejen mod Canada, gav vi også koncert i Detroit, Michigan, hvor vi  
 bl. a. mødte den charmerende fløjtenist "JENSEN".

J Buffalo, staten New York  
 blev koncerten så Lys, at vi efter på  
 ikke orkede at 'a' på motel i sa - som det  
 ses - overnattede vi på salens balkon.  
 SØDTE SKÆGT!

HANS  
 &  
 JESPER  
 i  
 familien  
 TERPS  
 "pool"

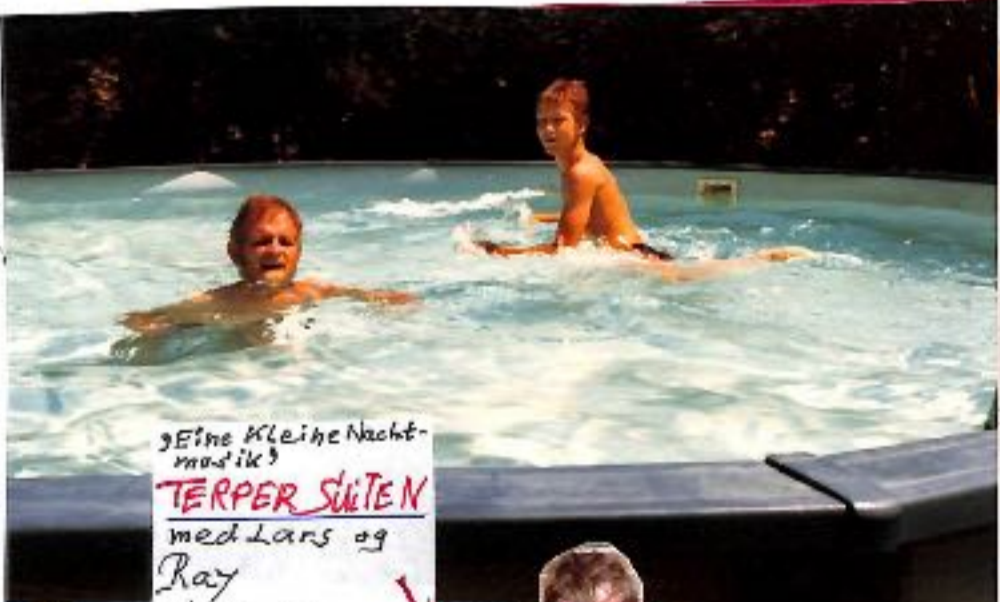

3 Eine Kleine Nacht-  
 musik  
 TERPER SØTEN  
 med Lars og  
 Ray  
 Andersson  
 & Sleepy Susanne

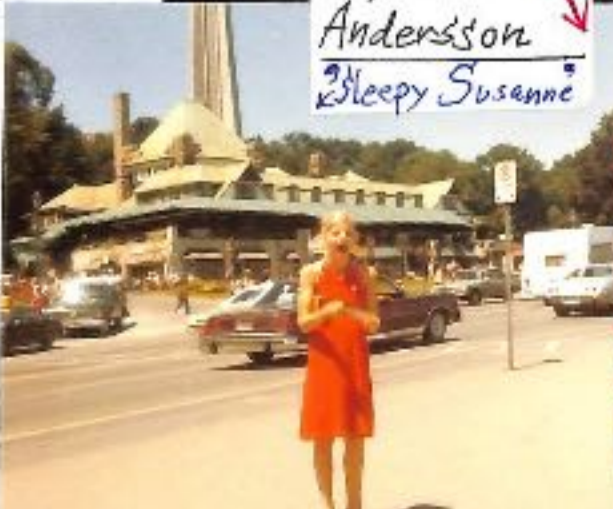

efter  
 morgen  
 badet  
 hos far.  
 TERP.



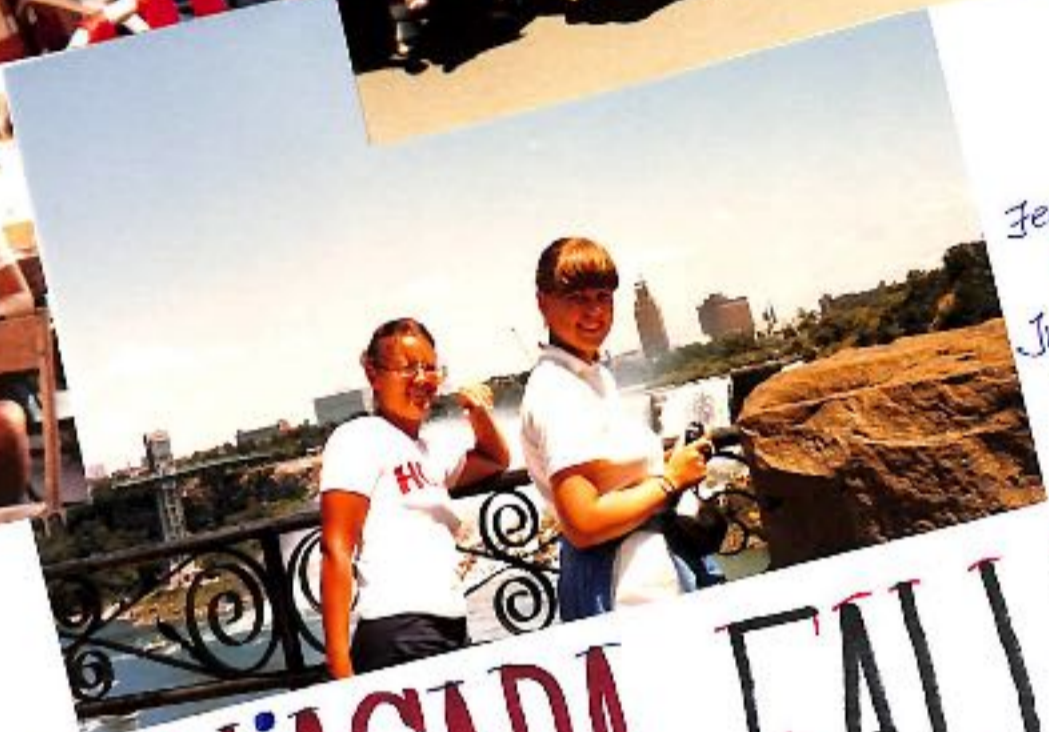

Jeanette & Inger Marie

# NIAGARA FALLS

Jeanette & Annette



Harbour Front • Toronto // Efter Witchener → Cedar Rapids, Iowa, og så til byer omkring Milwaukee, Wisconsin.... hvor 'Ernie von Schledorn' tog med os.... Kasserede vores biler.... og overlod os 3 splitnye Buick'er til turen... og bød på middag i Holiday Inn



# Det amerikanske EVENTYR



← Annette hygger sig ved den megen Luxus!  
 Ernie overlader bilerne!



Så nogen  
 var der osse!  
 ←  
 →  
 ✓ Hjemme hos  
 Brian & Linda



... og her til spændende GOSPEL GUDSTJENESTE.

Harbourfront  
 Harbourfront

July 28, 1981

Mrs. Jeanette and Lars Dyremose  
 Lyngholmen 1  
 3460 Birkerød  
 Denmark

Dear Jeanette and Lars,

Harbourfront audiences very much enjoyed the performance of the Danish Accordion Ensemble and we were pleased we were able to accomodate the group's appearance.

Your repertoire was indeed impressive as was the quality of execution. You are indeed worthy ambassadors of your delightful country.

We hope you enjoyed your short visit to Toronto and Harbourfront as much as we enjoyed having you.

Sincerely,

Mary-Helen Spence  
 Manager  
 Community & Special Events



Wisconsin  
 Dells

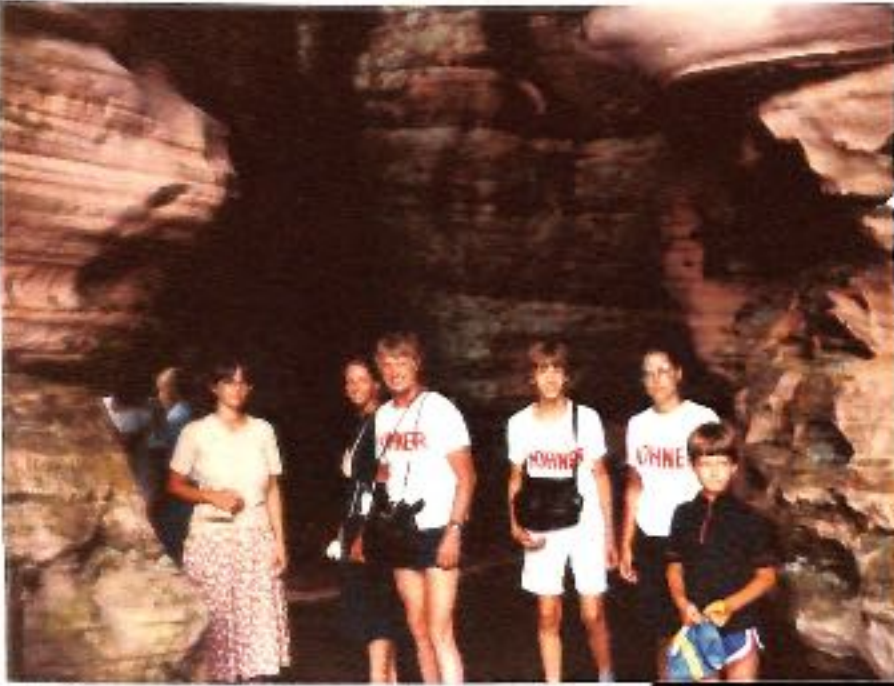

J Wisconsin's  
GROTTER



Helgis ven: →  
Tordensky



Festdans

Ka' du finde os DDHE'er

Indianerne & Vikingerne

# ACCORDION MAN

Myron Floren

Ved den afsluttende koncert i Milwaukee, var vi i program med USA's berømteste harmonikaspiller

Myron Floren (ham med Lawrence Welk) og "CHAMPAGNE POLKA"



HEMME IGEN



# AMERIKA- AFTEN



APÉRITIF  
UDSTILLING  
UNDERHOLDNING  
SNAK  
LYSBILLEDER  
FILM  
FÆLLESSANG  
MED OG OM

JEANETTE DYREMOSE  
&

DET DANSKE HARMONIKA ENSEMBLE  
IN CONCERT USA/CANADA 81

ALLERØD RÅDHUSSAL  
FREDAG DEN 3. JUNI 1983 KL. 18,30

Uforglemmelige  
Linda & Brian



Lovely Linda & Brian - best-mouthorgan-blues-player of Wisconsin!

Efter at have afviklet OPEN AIR matine i USA-ambassadørboligen RYDHAVEN, den 16. juni 1981, rejste Jeanette Dyremose & Det Danske Harmonika Ensemble 18. juni med fly til USA/Canada. Fra 18. juni til 18. august kørte de unge DDHE-spillere i tre vogne - som godt nok udskiftedes undervejs - 16.000 km gennem 15 stater i 30-38 graders varme. Ensemblet gav 25 koncerter under de mest forskelligartede omstændigheder. Udendørs - under halvtage og indendørs - med tilskuertal pr. koncert varierende fra 100 til 100.000 og med klanglig volumen-effekt fra 0 til 8.000 watt.

De videbegærlige harmonikaspillere fik sandelig deres oplevelsestrang styret. Det fantastisk overraskende, forbløffende Amerika gjorde så overvældende indtryk at de unge endnu - år efter hjemkomsten - stadig ikke har absorberet og rubriceret alt. Amerikanernes legendariske imødekommerhed og gæstfrihed. Deres effektivitet, lidt om det kriminelle - og endelig mod slutningen det store utrolige amerikanske eventyr.



**HÖHNER**

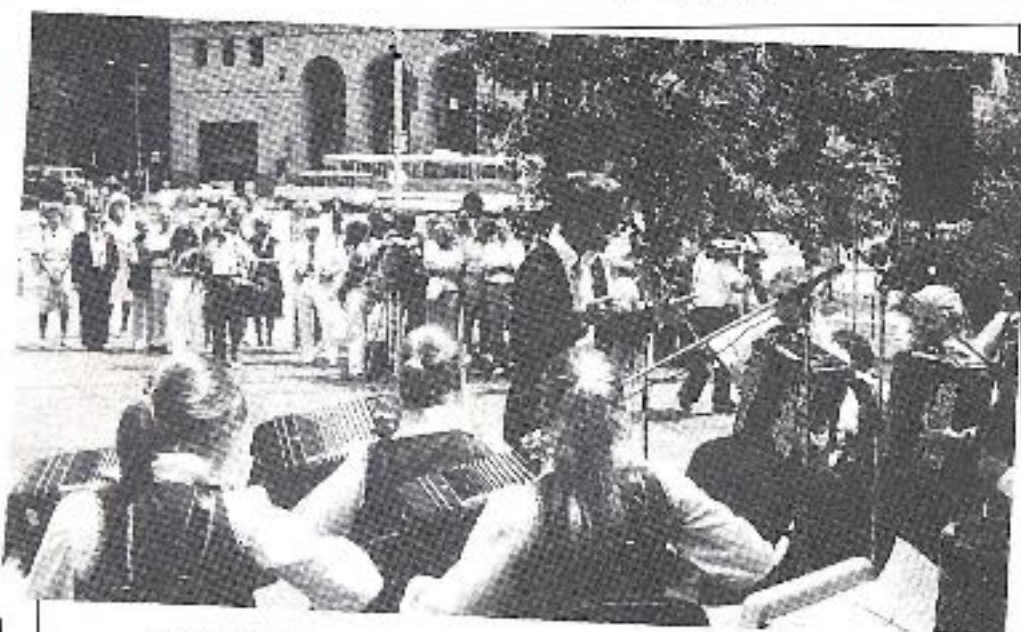

Lars Dyremose,  
Danske Harmonikaspilleres Landsforbund,  
Krogvej 22, Stubbekøp,  
4140 Borup.  
København, den 3. februar 1982.



Kære Lars Dyremose.

Hermed vil jeg gerne benytte lejligheden til at takke for det materiale, som De sendte mig om Det Danske Harmonika Ensembles USA/Canada-tournee i sommeren 1981. Materialet efterlader virkelig indtrykket af, at der har været tale om en særdeles vellykket koncertrejse, og det glæder mig, at De på denne måde har forridlet dansk musik i udlandet.

Jeg har videregivet materialet til ministeriets departement til orientering.

Mest venlig hilsen

Lise Ostergaard  
Lise Ostergaard

**HÖHNER**

# Office of the Mayor

CITY OF MILWAUKEE



# Proclamation

**W**hereas: Music is the universal language of peace, as well as one of the great arts and an outstanding characteristic of our world culture; and,

WHEREAS, The Danske Harmonika Ensemble, under the direction of Jeanette Dyremose, has brought the light-hearted joy of music to millions of music lovers around the world, including thousands at a recent German Fest celebration in Milwaukee; and,

WHEREAS, The City of Milwaukee is honored to host the outstanding young musicians of the Danske Harmonika Ensemble from the City of Copenhagen, Denmark;

NOW, THEREFORE, I, HENRY W. MAIER, Mayor of the City of Milwaukee, do hereby proclaim Tuesday, October 7, 1986 to be DANSKE HARMONIKA ENSEMBLE DAY in Milwaukee, in recognition and appreciation of their fine musical gift to the people of Milwaukee and the world. I join with music lovers everywhere in commending the Ensemble for sharing the joy of music, and encouraging creative musical art.

*Henry W. Maier*  
HENRY W. MAIER  
Mayor



Hey folks! "What do you think? Believe it or not, -it is'nt a Texas farmerpair, but Jeanette & Lars!"

*Eventyr-Koncert-  
rejsen*  
**1981 Slut**

## Det sker

# Harmonikajul i Mantziussalen

Rudersdals Birke- og Søllerødder mødes til harmonika-koncert

For 11. gang holdes der "Harmonikajul i Mantziussalen".

henter et adgangstegn i Pensionisthuset i Kulturcentret.

Harmonika-julen begynder klokken 14.00 næste onsdag.

-pjh

Det sker onsdag den 14. december, hvor Harmonika-akademiet forbereder pensionister fra både Birkerød og Søllerød. Festen indledes med glansnumre fra Jeanette Dyremoses spillere, der giver prøver på deres kunnen inden for det spansk-amerikanske repertoire.

Numrene efterfølges af både korsang og fællessang, hvorefter bordene fyldes med kaffe og lagkager.

Til at få de søde mundfulde til at glide ned spiller blandt andet "Birkerøds Harmonika Seniorer", Carsten Holbæk, Jacob Hald samt "Birkerød Harmonika Orkester".

Koncerten afsluttes traditionen tro med, at alle deltagere synger med på "Glade jul".

Der er fri adgang til arrangementet, hvis man forinden har



Der er harmonikaspil og julestemning i Mantziussalen den 14. december. PR-foto.

Mantziussalen  
Onsdag den 14. dec.  
kl. 14.00  
**HarmonikaJul**

Jeanette Dyremose  
Ensemblet  
akademiets orkestre,  
kor, solister og sangere.

**Gratis lagkage  
og kaffe.**

**Fri adgang**

med forud  
afhentet adgangstegn i

**Pensionisthuset**

THE DANISH ACCORDION ACADEMY

-----

WHY A DANISH ACCORDION ACADEMY?

In comparison with the classical string and wind instruments the accordion is a greenhorn, an often severely criticized upstart, who in less than 200 years has been able to achieve an independence and popularity surpassing those of many older and so-called finer instruments.

From Caucasus to the Atlantic Ocean, from the Balkans to the Swedish Siljan Lake, from the Nyhavn in Copenhagen to Buenos Aires the bellows instruments have lent their sound and colour to the voice of the people itself - whether expressed through a hambo, a java, a gopak, a waltz or a tango.

It follows naturally that a classical repertoire is non-existent. Some of the works of the baroque and classical was may be performed in transcribed versions, but not until the beginning of this century did serious composers show a growing interest in the world of sounds special to the bellows instruments.

By now a number of original works for the accord on have been written, works for solo accordion as well as chamber music with the accord on in a central position, but the possibilities are far from exhausted. Much of the recently created music for the accordion seems intended to veil or even disown the instrument's humble origin while trying with deserving zeal to make it generally respectable.

And it is essential to accept the inheritance with the assets and liabilities in order to be able to discover by listening the personality of the instrument itself and the rich possibilities for sounds it still holds.

As so many other things in our part of the world, the accordion playing has experienced in recent years a tremendous growth in interest in two areas: that of the quite new music and that of the quite old music. More and more people look for lessons in how to play the concertina, the diatonic accordion, the bandoneon -

the latter instrument not least in order to be able to explore by one-self the tempting and colourful world of the tango .

But also the many musical expressions of our own era fascinate a growing number of people, whether you talk about rythmic music or the more un-accessible score music.

It is understandable that the traditional educational institutions are unable to manage this variety of genres and possibilities for expressions. This gave birth to the idea of the Danish Accordion Academy - a place where the well-known would grow and prosper, and where the still un-known would be developed .

-----

The Purpose of The Danish Accordion Academy is thus through the Development of the Accordion Playing

- to contribute to the raising of the musical standards generally
- to stimulate composers into the creation of new repertoire for educational purposes as well as for concert performances
- to publish older as well as newer quality repertoire
- to hold conferences, seminars, and symposiums within relevant subject areas
- to inspire to a continued improvement of the construction principles and sound possibilities for the instruments.

The purpose of the Academy will in the extent possible be realized in co-operation with other institutions.

SEW.

- x THE DANISH ACCORDION ACADEMY is a member of the Confederation Internationale des Accordeonistes, International Music Council, IMC/UNESCO, and Jeanette Dyremose is a member of the Music Committee of the world organization.
- x THE DANISH ACCORDION ACADEMY co-operates with other music institutions to arrange performances of chamber music at all

levels, and the Academy arranges matinees, soirées, and concerts where chamber music groups are performing.

\* THE DANISH ACCORDION ACADEMY is in close co-operation with The Society for New Music in Birkerød with the aim to create and perform new music for the accordion.

\* THE DANISH ACCORDION ACADEMY place accordion instruments at the disposal of pupils for use during lessons, i.e. bando-neon/concertina/bass accordion etc., and the Academy arranges exhibitions of historic accordion instruments from the largest Danish collection.

\* THE DANISH ACCORDION ACADEMY's staff consists of teachers who are all authorities within their fields. Furthermore, frequent seminars with outstanding guest instructors are arranged.

\* THE DANISH ACCORDION ACADEMY publishes *BalgRosen*, a periodical containing information and news. \* ( *The BellowRose* )

The undersigned would like to receive information about admission to the DANISH ACCORDION ACADEMY.

Name  
Address

This slip should be sent to THE DANISH ACCORDION ACADEMY's office: Lyngholm 1, DK-3460 Birkerød.  
Information will be mailed from The Danish Accordion Academy on June 15, 1990.

THE DANISH ACCORDION ACADEMY

STUDY STRUCTURE

The courses contained in the study structure of THE DANISH ACCORDION ACADEMY are not scheduled to a fixed duration. All subjects are compulsory, but will not necessarily have to be completed in parallel step by step. As far as the subsidiary subjects are concerned, however, certain step-related requirements will have to be satisfied before examinations after Solo Classes 1 and 2 can be passed.

- |         |                                     |                   |
|---------|-------------------------------------|-------------------|
| Step 1. | ( See the printed Study Structure ) | Master Class      |
| Step 2. |                                     | Solo Class 2.     |
| Step 3. |                                     | Solo Class 1.     |
| Step 4. |                                     | Fundamental Class |

All children, teenagers or grown-ups, who have shown special talents for accordion playing, may be admitted into the FUNDAMENTAL CLASS. There is no age limit, and the lessons - including accordion playing, ear training, piano, and ensemble playing - are flexible. Thus, small but musically very talented children may be admitted for education in only accordion playing and one subsidiary subject. The other subjects of the Fundamental Class will be added when the child has reached the necessary maturity. Teenagers or grown-ups may in this class acquire theoretical knowledge or improve instrumental skills.



ABOUT THE STUDY STRUCTURE

FUNDAMENTAL CLASS:

Admission to the Fundamental Class takes place after preceding assessment of the instrumental skills and musical possibilities of the applicants. In the Fundamental Class the students prepare for the first examination of the Academy. Passing this examination gives admission to

SOLO CLASS 1

which has a Classical Side and an All-Round Side.

The Classical Side is for students aiming at a future solistic life with a repertoire consisting of works from the serious solistic, chamber musical, and orchestral literature.

The All-Round Side is for those wanting to study the many genres where the accordion has been involved in the creation of new forms of rhythmic structures, having now become an indispensable element in the characteristics of the individual forms. Knowledge of the other accordion instruments will be acquired. For example: mouth organ/harmonica = the original blues; Bandoneon = the tango literature; Concertina = the concert literature and the popular usage; Musette accordéon = the French and Scottish folk music; Diatonic accordion and the Diatonic Club Model = German-Swiss-Austrian and Nordic folklore as well as the importance of the club model for the German-Swiss-Austrian accordion orchestra movement, for which also the Bass accordeon was constructed. The dominating role of the accordion in the Russian folklore and its enormous prevalence in the Swedish-Norwegian world of folk music. Last, but not least, the possibilities of the instrument in the Pop and Rock music, and the other forms of the rhythmic music.

A combination of the Classical and All Round sides is possible, either in parallel or in continuation of one another.

Solo Class 2:

Students having passed the examination after Solo Class 1 may be

admitted to Solo Class 2. Applicants from outside who have in other ways obtained the necessary qualifications, may enter directly for the examinations of the Fundamental Class or Solo Class 1.

Master Class:

Students having passed the examination after Solo Class 2 may be admitted to the Master Class. Applicants from outside may not enter directly for the Master Class, but must previously complete Solo Class 2.

-----

New Music:

In the DANISH ACCORDION ACADEMY a close co-operation is sought with composers writing new music for or with accordion instruments. Partly because of this involvement, partly because of the special multifarious possibilities of the accordion, high demands will be made in the subject composition - especially in the Master Class - in order to give creative talents the possibility of contributing themselves to the original repertoire, as well as in order to create optimal dialectic contact between musicians and composers.

Solo Studies, Matinées, Soirées, Concerts:

Part of the basic idea on which the Danish Accordion Academy is based is that all students should perform as much as possible - from day one in the Fundamental Class till the last day in the Master Class. Starting in the many Solo Studies contained in the study plan, continuing at matinées and soirées, as soloists or in ensemble playing - at concerts with others - in connection with chamber music, as accompanists to singers, etc. Later in solo concerts and as performers in concerts for accordion and orchestra.

Ensemble/Chamber Music:

The Danish Accordion Ensemble, the elite group of the Academy, has set a fashion, and a number of the most essential works of the

accordion literature has been dedicated to Jeanette Dyremose and the Danish Accordion Ensemble. Precise phrasing and articulation will be learned fastest and most easily through playing in ensembles or working with chamber music. In addition to the 5-system-standard score, movements and registration of the accordion literature, knowledge will be acquired of the compass and possibilities of the classical instruments. Furthermore, the use of percussion and bass accordion in ensemble playing, as well as basic conducting skills.

Ear Training/Piano:

Are divided into steps, as are Composition and Ensemble/Chamber Music, but without the latter's superimposed Master Class Courses. Ear Training is a basic subject, and the piano is the instrument used as a tool in the subject Composition as well as the instrument used for technical training for Accordion, the principal subject.

BOARD OF DIRECTORS:

Sven Erik Werner,  
Chairman of the Board

Jeanette Dyremose,  
Managing Director

Ida Holbek,  
Administrator

Lars Dyremose,  
Concert Management

Charlotte Britt Hansen  
Secretary

Eigil Hansen  
Director  
-----

Tage Rossen-Jørgensen,  
Financial Advisor  
-----

Addresses:

The Danish Accordion Academy  
1, Lyngholmen  
DK-3450 Birkerød

Management and Administration  
(Minor subjects/Percussion Studio/Music salon)

The Danish Accordion Academy  
16, Flidsagervej  
DK-2500 Valby

Major subjects/Ensemble/Chamber Music/Ear Training/Composition/Piano

The Danish Accordion Academy  
Alessandra/Torreblanca/Fuengirola/Malaga/Spain

Training/Meditation etc.

PER NØRGÅRD (born 1932) was the first Nordic composer to seriously write music for the accordion. Already in June 1952, "Introduction and Toccata" was created, in 1967 followed by "Anatomic Safari", both epoch-making works for solo accordion. The progressive, masterly constructed "9 Friends" came into existence in the beginning of the eighties and was selected test piece for the 1985 Coupe Mondiale of the UNESCO International Music Council. In 1980, Per Nørgård - again as the first composer - created a work for accordion ensemble, "Abendlied und Märchenfarben", dedicated to Jeanette Dyremose and The Danish Accordion Ensemble. The concert "Recall" had been created already in 1968, and over the years, Per Nørgård composed a succession of other works including the accordion among the instruments. Of these, the music for the ballet "The Young Man Shall Marry" by Ionesco/Flindt is the theatrical work most frequently performed, by the way at one time causing The Royal Theater of Denmark to add two accordionists to its staff of musicians.

The list of Per Nørgård's works is very long indeed, but of course, especially the many works for and with the accordion have prompted thorough studies of ways to utilize the accordion in modern music - and the many discussions in connection with the creation of the works and the numerous rehearsals - where the accordion worked together with other instruments - have resulted in Jeanette Dyremose's idea of creating the Danish Accordion Academy.

SVEN ERIK WERNER (born 1937), a composer, who has created - in spite of his extensive involvement in the cultural politics of society and his wide-ranging administrative tasks - a succession of works in vastly different genres, taking into consideration the needs of the accordion both as a solo instrument, as part of an ensemble, and working together with other instruments. The 1984 award-winning "Tie-Break" for accordion ensemble, dedicated to Jeanette Dyremose and the Danish Accordion Ensemble, constitutes together with Nørgård's "Abendlied und Märchenfarben" the most important Danish contribution to the international repertoire for accordion ensemble.

Already in 1967, Sven Erik Werner created "Ad Libitum" for accordion, electric guitar and percussion. In 1969, the accordion was included among the instruments to accompany two songs by Hansmagnus Enzenberger, and in the 1972 chamber opera "The Holy Communion", the accordion was assigned an important prevalent role throughout the work. After Jeanette Dyremose's appointment in 1984 to the staff of the Academy of Music, Odense, a mutually inspiring co-operation began, resulting first in "Pastorale" for solo accordion and later in the lovely primordially Danish melody to the text titled "Accordion" by Ib Wulff-Jørgensen - the work which has since become the signature tune for many events gathering Danish accordion players. For the time being, Sven Erik Werner is preparing a pedagogically progressive series of works for solo accordion, at the same time preparing the classes of composition at the Danish Accordion Academy, for which he will be responsible.

JEANETTE DYREMOSE (Born 1948) graduated 1970 from the Royal Conservatory of Denmark, majoring in organ, and thereafter studied accordion playing, pedagogics, and ensemble instruction in Poland, Western and Eastern Germany and the USA. Jeanette Dyremose was

employed 1971 as accordionist by the Royal Theatre of Denmark. She performed on several occasions with the Symphony Orchestra of Radio Denmark, among these in 1973 during Dmitriy Sjostakovitj's last visit to Denmark before his death. In 1977, Jeanette Dyremose founded the Danish Accordion Ensemble, of which she is still the conductor. Over the years, Jeanette Dyremose has published a number of music antologies for educational purposes, among these "Pre-School Musical Training of Infants", "Play the Accordion", and "Play Together" - the latter intended for an optional number of instruments. At New Year 1977/1978, Jeanette Dyremose founded The Danish Accordion Players' Association; she is the founder of Harmonika Centeret, the largest specialist music school of Denmark, and for more than 10 years, Jeanette Dyremose has been a member of the juries of the Klingental competition, Eastern Germany, and the Coupe Mondial of the UNESCO International Music Council, the most important international accordion competitions. Furthermore, since 1984 Jeanette Dyremose has been a member of the International Music Council of UNESCO. Since 1984, professor of accordion at the Academy of Music, Odense. In 1987, co-author of "An Introduction to Figuration", published by Politiken, Copenhagen.

IDA HOLBEK (born 1940), 1961 passed the examination as correspondent in 3 languages at the Copenhagen School of Economics and Business Administration. Employments: 1961 secretary in the classical concert management of Wilhelm Hansen, Copenhagen; 1963 secretary to the head of the Classical Music Department of Radio Denmark; 1967 secretary to the Medical Director of Strassenburg Laboratories, USA; 1968, secretary to an executive of the Eastman Kodak Company, USA; 1972 secretary to the general manager of Nordisk Copyright Bureau, Copenhagen; 1976 appointed executive of the latter company. Privately, an ardent accordion player, and for a number of years chairman of the Danish Accordion Players' Association.

LARS DYREMOSE (born 1932), the first Nordic accordion player to receive a proper musical education. 1956, Music Teacher's Degree from the music conservatory of Trossingen, Western Germany, and the same year winner of the first competition exclusively comprising original works for the accordion, held in Karlsruhe, Western Germany. 1957, Solistische Reife, and in the same year as the first Nordic accordion player gave a first concert devoted to the accordion. Then followed 3 years' advanced studies with professor Herman D. Koppel, solo concerts and a number of concerts with various symphony orchestras. For several years on the staff of the orchestra of The Royal Theatre of Denmark, at the same time often performing with the symphony orchestra of Radio Denmark. Created in co-operation with Jeanette Dyremose about 50 works for the accordion, many of which having attained international recognition.

CHARLOTTE BRITT HANSEN (born 1967), since 1977 member of Jeanette Dyremose's Danish Accordion Ensemble. For a number of years on the board of the Danish Accordion Players' Association and editor of "Harmonika Folderen", the Association's periodical. 1989, Music Teacher's Degree from the Academy of Music, Odense, and since then employed as manager of Harmonikacenteret, Copenhagen.

EIGIL HANSEN (born 1936), 1955 financial degree from the business school of Præstø. After further financial education, in 1959 employed by the Customs authorities. In 1985, appointed assistant inspector of customs. Several positions of trust within the music business and well-known for his consistent opinions on subjects related to the accordion.

TAGE ROSSEN-JØRGENSEN (born 1937), 1961 and 1965 degrees in economics from the Copenhagen and Aarhus Schools of Economics and Business Administration. 1968, chartered accountant, and since 1973 censor and examiner at accountants' examinations. Co-owner of Revisionsfirmaet C. Jespersen, chartered accountants, and for a number of years accountant for the Danish Accordion Players' Association.



# DET DANSKE HARMONIKA AKADEMI



## Hvorfor et dansk harmonika akademi?

Sammenlignet med de klassiske strenge- og blæseinstrumenter er harmonikaen en grønskolling, en ofte udskaældt opkomling, som på mindre end 200 år har kunnet præstere en selvstændiggørelse og popularitet, der overgår mange af de ældre og såkaldt finere instrumenters.

Fra Kaukasus til Atlanten, fra Balkan til Siljan, fra Nyhavn til Buenos Aires har bælginstrumenterne givet klang og farve til folkets egen stemme – hvad enten den så har valgt hambo, java, gopak, vals eller tango som sit foretrukne udtryk.

Noget klassisk repertoire findes efter sagens natur ikke. Visse af baroktidens og klassikkens værker lader sig spille i transkription, men først fra dette århundredes begyndelse kommer der rigtig gang i de seriøse komponisters interesse for bælginstrumenternes særlige klangverden.

Der er efterhånden skrevet en del originalt repertoire, både solostykker og kammermusik med harmonikaen i en central rolle, men mulighederne er langt fra udtømte. Meget af den nyere harmonikamusik synes nemlig i al sin sympatiske iver efter at gøre instrumentet salonfähig at ville tilsløre eller ligefrem fornægte dets folkelige herkomst.

Og man må vedstå arv og gæld for at kunne lytte sig ind til instrumentets egen personlighed og de rige klangmuligheder, den stadig rummer.

Som så meget andet i vores del af verden har også harmonikaspillet i de senere år oplevet en voldsomt stigende interesse, der går i to retninger: det helt nye og det helt gamle. Flere og flere søger undervisning i concertina, diatonisk harmonika og bandoneon – det sidste ikke mindst for selv at kunne gå på opdagelse i tangoens lokkende og farverige verden.

Men også vor egen tids mange musikalske udtryk fascinerer flere og flere, hvad enten man så taler om rytmisk musik eller den svært tilgængelige partiturmusik.

De traditionelle uddannelsesinstitutioner kan forståeligt nok ikke overkomme hele dette spektrum af genrer og udtryksmuligheder. Derfor opstod idéen om Det danske harmonika Akademi – et sted for trivsel af det kendte og udvikling af det ukendte.

### Akademiets formål er således gennem udvikling af harmonikaspillet

- at bidrage til højnelse af det almene musikalske niveau,
- at stimulere interessen for komposition af nyorienteret repertoire til både undervisnings- og koncertbrug,
- at udgive såvel ældre som nyere kvalitetsrepertoire,
- at afholde konferencer, seminarer og symposier inden for relevante emnekredse og
- at inspirere til fortsat forbedring af instrumenternes konstruktionsprincipper og klangmuligheder.

Akademiets formål søges så vidt muligt realiseret i samarbejde med andre institutioner.

SEW

\* **Det Danske Harmonika Akademi** er tilsluttet *Confederation Internationale des Accordéonistes, International Music Council, IMC/UNESCO*, og Jeanette Dyremose er medlem af verdensorganisationens Music Committee.

\* **Det Danske Harmonika Akademi** har samarbejde med andre musikinstitutioner for igangsætning af kammermusikudøvelse på alle planer, og akademiet arrangerer matinéer, soiréer og koncerter med kammermusikgrupper.

\* **Det Danske Harmonika Akademi** indgår i tæt samarbejde med foreningen *Ny Musik i Birkerød*, med skabelse og opførelse af *ny musik* med harmonika for øje.

\* **Det Danske Harmonika Akademi** stiller harmonikainstrumenter til rådighed for den løbende undervisning. Bandoneon/concertina/basharmonika m.v., og akademiet arrangerer udstillinger med historiske harmonikainstrumenter fra Danmarks største samling.

\* **Det Danske Harmonika Akademi's** lærerstab består af kapaciteter på hver deres område. Endvidere arrangeres løbende seminarer med fremragende gæstelinstruktører.

\* **Det Danske Harmonika Akademi** udsender løbende informationsskriftet *BælgRosen*.

Undertegnede ønsker nærmere oplysning om optagelse på **Det Danske Harmonika Akademi**.

Navn: \_\_\_\_\_

Adresse: \_\_\_\_\_

Sendes til **Det Danske Harmonika Akademi's** kontor: Lyngholmen 1, 3460 Birkerød.

Informationsskrivelse vil blive udsendt den \_\_\_\_\_





# DET DANSKE HARMONIKA AKADEMI

## STUDIESTRUKTUR

Forløbene i **DET DANSKE HARMONIKA AKADEMI**'s studiestruktur er ikke årsnormerede. Alle fag er obligatoriske, men er ikke tvungen trinvist sideløbende. Dog skal for bi-fagernes vedkommende visse trin krav være opfyldt, før man kan aflægge eksamen efter **Soloklasse 1 og 2**.

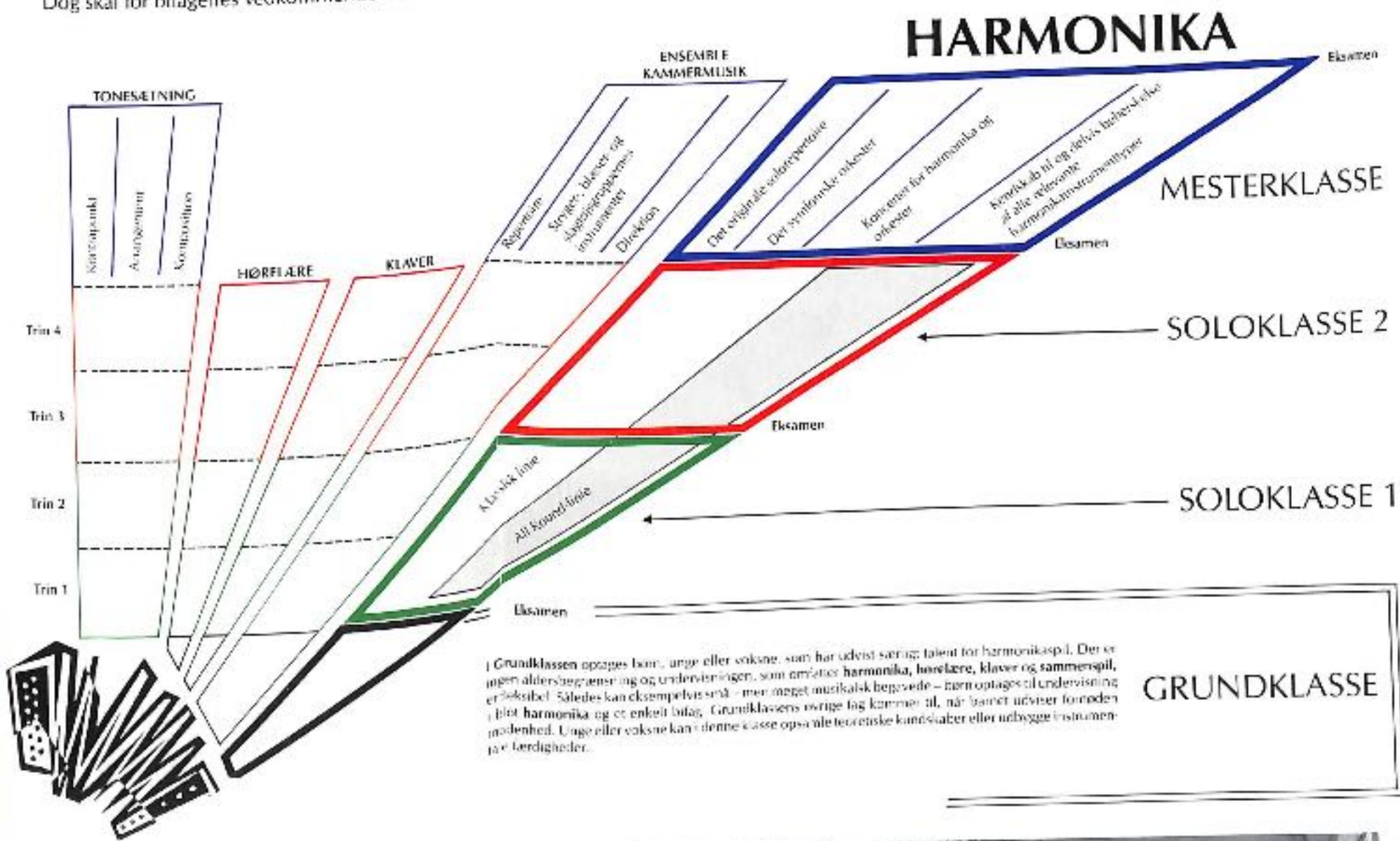



# Om studiestrukturen

**GRUNDKLASSEN:** Optagelse i grundklassen sker efter forudgående bedømmelse af optagelsessøgendes instrumentale færdigheder og musikalske muligheder. I grundklassen forbereder de studerende sig til akademiets første eksamen. Den giver adgang til:

**SOLOKLASSE 1**, som er opdelt i den **Klassiske linie** og **All Round-linien**.

Den **klassiske linie** er for de studerende, som sigter mod fremtidig solistisk tilværelse med repertoire, fortrinsvis bestående af værker fra den seriøse solo-, kammermusik- og orkesterlitteratur.

**All Round-linien** er for de, som ønsker at studere de mange genrer, hvor harmonikaen har været med til at skabe nye former for rytmiske strukturer, og nu er blevet uundværligt element for de enkelte formers karakteristika. Kendskab til de øvrige harmonikainstrumenter indlæres. Eksempelvis: **Mundharmonika** – Den oprindelige blues – **Bandoneon** – Tangolitteraturen – **Concertina** – Den koncertante litteratur og den folkelige brugsmåde – **Musetteharmonika** – Den franske og skotske folkemusik – **Diatonisk harmonika** samt den **Diatoniske Clubmodel** – Tysk-schweizisk-østrigsk og nordisk folkløse samt clubmodellens betydning for den tysk-schweizisk-østrigske harmonikaorkesterbevægelse, hvortil også **Hasharmonikaen** konstrueredes. Harmonikaens dominerende rolle i den russiske folkløse, og dens enorme udbredelse i den svensk-norske folkemusikverden. Endelig, men ikke mindst, instrumentets muligheder i **Pop & Rockmusikken**, samt den rytmiske musiks øvrige former.

Kombination af den **Klassiske linie** og **All Round-linien** er mulig, enten sideløbende eller i forlængelse.

**SOLOKLASSE 2:** Studerende, som har bestået eksamen efter **Soloklasse 1**, kan optages i **Soloklasse 2**. Optagelsessøgende udefra, som på anden vis har tilegnet sig de fornødne kvalifikationer, kan lade sig indstille direkte til **Grundklasse-eksamen** eller **Soloklasse 1-eksamen**.

**MESTERKLASSE:** I **Mesterklassen** kan optages studerende, som har bestået eksamen efter **Soloklasse 2**. Optagelsessøgende udefra, kan ikke indstilles direkte til **Mesterklassen**, men må først studere i **Soloklasse 2**.

**NY MUSIK:** I **Det Danske Harmonika Akademi** tilstræbes nøje samarbejde med komponister, som skriver ny musik for eller med harmonikainstrumenter. Både p.g.a. dette engagement, – men også p.g.a. harmonikaens særlige mangeartede muligheder, stilles – især for mesterklassens vedkommende – høje krav i faget **Tonesætning**. Dels for at give kreative talenter mulighed for selv at bidrage til originalrepertoiret, men også for at skabe optimal dialektisk kontakflade musikere og komponister imellem.

**SOLOSTUDIER, MATINÉ'ER, SOIRÉ'ER, KONCERTER:** En del af idégrundlaget bag **Det Danske Harmonika Akademi** er baseret på, at alle studerende musicerer/optreder mest muligt, – fra den første dag i **Grundklassen** og til den sidste dag i **Mesterklassen**. Begyndende i timeplanens mange **Solostudio's**. Dernæst ved **Matiné'er** og **Soiré'er**, solo eller i ensemble, – ved **Konserter** med andre, – i **Kammermusiksammenhænge**, som **Sangakkompagnatorer** og lignende. Scenere med **Solokonserter** og fremførelse af **Konserter for harmonika og orkester**.

**ENSEMBLE/KAMMERMUSIK:** Akademiets elitegruppe **Det Danske Harmonika Ensemble** har dannet skole, og en række af harmonikalitteraturens væsentligste værker er tilegnet **Jeanette Dyremose & Det Danske Harmonika Ensemble**. Præcis frasering og artikulation indlæres nemmest og hurtigst gennem samspil i ensemble eller i kammermusik. Udover harmonikalitteraturens 5 system-standard-partitur, sats- og registrering, indlæres de klassiske instrumenters omfang og muligheder. Herudover slagtøj og hasharmonikaens anvendelse i ensemblesammenhæng, samt elementær direktionsteknik.

**HØRELÆRE/KLAVER** er trinopdelt, som **Tonesætning** og **Ensemble/Kammermusik**, men uden sidstnævntes overbygning til **Mesterklassen**. **Trinkravene** er høje. **Hørelære** er basisfag, og **Klaver** er brugsinstrument for faget **Tonesætning**, samt teknisk optræningsinstrument for hovedfag **Harmonika**.





**BORSINI**  
**Italy**



**UNESCO WORLD CHAMPIONS**  
**1989 \* 1990 \* 1991**

Navn:	Linje:	Klasse:	Trin:
<u>Suzette Hansen</u>	Klassisk All-round	Soloklasse 1 Grundklasse	Trin 1
<u>Carsten Holbek</u>	Klassisk All-round	Soloklasse 1 Grundklasse	Trin 1
<u>Katrine Rossen- Jørgensen</u>	Klassisk All-round	Soloklasse 1 Grundklasse	Trin 1
<u>Lars Knudsen</u>	Klassisk All-round	Soloklasse 1 Grundklasse	Trin 1
<u>Majken Bell</u>	Klassisk All-round	Soloklasse 1 Soloklasse 1	Trin 1 Trin 1
<u>Kim Hansen</u>	Klassisk All-round	Soloklasse 1 Soloklasse 1	Trin 1 Trin 1
<u>Hans Jørgen Holbek</u>	Klassisk All-round	Soloklasse 1 Soloklasse 1	Trin 2 Trin 2
<u>Lelo Nika</u>	Klassisk All-round	Soloklasse 2 Soloklasse 2	Trin 3 Trin 4
<u>Anders Vesterdahl</u>	Klassisk All-round	Soloklasse 2 Soloklasse 2	Trin 4 Trin 3
<u>Heidi Hansen</u>	Klassisk All-round	Soloklasse 2 Soloklasse 1	Trin 4 Trin 2
<u>Morten Rossen</u>	Klassisk All-round	Mesterklasse Soloklasse 2	Trin 3

# DET DANSKE HARMONIKA AKADEMI



The Danish Accordion Academy

Dänische Akademie für Harmonikainstrumente

L'Académie Danoise de l'Accordéon



Denmark) +45 82 07 06  
(Denmark) +35 46 34 24  
Fax (Denmark) +45 82 34 24

Det Danske Harmonika Akademi  
Lyngholmen 1 - 3460 Birkerød.  
Direktion og forvaltning.  
Bilag/Slagøjstudiet/Musiksalen.

Det Danske Harmonika Akademi  
Flidsagervej 16 - 2500 Valby.  
Tlf. 31 46 34 24.  
Hovedfag/Ensemble/Kammer-  
musik/Harcelave/Tonesætning/  
Klaver m.v.

Det Danske Harmonika Akademi  
Alessandra/Torreblanca/  
Fuengirola/Málaga/E.  
Træning/Meditation m.v.

## Niveau-fordeling - februar 1994 - Hovedfag: HARMONIKA

Navn:	Linje:	Klasse:	Trin:
<u>Majken Bell</u>	Klassisk All-round	Soloklasse 2 Soloklasse 1	Trin 3 Trin 2
<u>Christina Björk</u>	Klassisk All-round	Soloklasse 1 Soloklasse 1	Trin 2 Trin 2
<u>Heidi Hansen</u>	Klassisk All-round	Mesterklasse Soloklasse 2	Trin 3 ↗
<u>Carsten Holbek</u>	Klassisk All-round	Soloklasse 1 Soloklasse 1	Trin 1 ↗ Trin 1
<u>Hans Jørgen Holbek</u>	Klassisk All-round	Soloklasse 2 Soloklasse 2	Trin 3 Trin 3 ↗
<u>Lars Knudsen</u>	Klassisk All-round	Soloklasse 2 Soloklasse 1	Trin 3 Trin 1
<u>Maria Laugesen</u>	Klassisk All-round	Soloklasse 1 Grundklasse ↗	Trin 1
<u>Lelo Nika</u>	Klassisk All-round	Soloklasse 2 Soloklasse 2	Trin 3 ↗ Trin 4
<u>Katrine Rossen-Jørgensen</u>	Klassisk All-round	Soloklasse 1 Grundklasse	Trin 2
<u>Morten Rossen</u>	Klassisk All-round	Mesterklasse Soloklasse 2	Trin 3 ↗
<u>Sonja Sørensen</u>	Klassisk All-round	Grundklasse ↗ Soloklasse 1	Trin 1
<u>Elisabeth Tran</u>	Klassisk All-round	Soloklasse 1 Grundklasse	Trin 1
<u>Maria Tran</u>	Klassisk All-round	Soloklasse 1 Grundklasse	Trin 1
<u>Anders Vesterdahl</u>	Klassisk All-round	Soloklasse 2 Soloklasse 2	Trin 4 Trin 3 ↗

## Udtrådt af DDHA pr. 1/1-94.

<u>Kim Hansen</u>	Klassisk All-round	Soloklasse 1 Soloklasse 1	Trin 2 Trin 1
<u>Suzette Hansen</u>	Klassisk All-round	Soloklasse 1 Soloklasse 1	Trin 2 Trin 1

# DET DANSKE HARMONIKA AKADEMI



The Danish Accordion Academy  
Dänische Akademie für Harmonikainstrumente  
L'Académie Danoise de l'Accordéon

Det Danske Harmonika Akademi  
Lyngholmen 1- 3460 Birkerød.  
Tlf.: 45 82 07 05  
Fax: 45 82 34 24  
Direktion og forvaltning.  
Bifag/Slagtøjsstudio/Musiksalon.

Det Danske Harmonika Akademi  
Flidsagervej 16 - 2500 Valby.  
Tlf.: 36 46 34 24  
Hovedfag/Ensemble/Kammer-  
musik/Hørelærer/Tonesætning/  
Klaver m.v.

Det Danske Harmonika Akademi  
Alessandra/Torreblanca/  
Fuengirola/Málaga/E.  
Phone 40 53 34 24  
Træning/Meditation m.v.

## DDHA-niveau-fordeling pr. 1. september 1996 Hovedfag : HARMONIKA

<u>Navn :</u>	<u>Linie :</u>	<u>Klasse :</u>	<u>Trin :</u>
<i>Majken Bell</i>	Klassisk All - round	Soloklasse 2 Soloklasse 2	Trin 4 Trin 3
<i>Christina Björk</i>	Klassisk All - round	Soloklasse 1 Soloklasse 2	Trin 2 Trin 3
<i>Heidi Hansen</i>	Klassisk All - round	Mesterklasse Soloklasse 2	Trin 4
<i>Carsten Holbek</i>	Klassisk All - round	Soloklasse 1 Soloklasse 1	Trin 2 Trin 2
<i>Hans Jørgen Holbek</i>	Klassisk All - round	Soloklasse 2 Soloklasse 2	Trin 4 Trin 4
<i>Lars Knudsen</i>	Klassisk All - round	Soloklasse 2 Soloklasse 1	Trin 4 Trin 2
<i>Lelo Nika</i>	Klassisk All Round	Soloklasse 2 Soloklasse 2	Trin 4 Trin 4
<i>Sonja Mie Sørensen</i>	Klassisk All - round	Soloklasse 1 Soloklasse 1	Trin 2 <sup>↑</sup> Trin 1
<i>Elisabeth Tran</i>	Klassisk All - round	Soloklasse 2 Soloklasse 1	Trin 3 Trin 1
<i>Maria Tran</i>	Klassisk All - round	Soloklasse 1 Soloklasse 1	Trin 2 <sup>↑</sup> Trin 1
<i>Karina Rønne Vang</i>	Klassisk All - round	Grundklasse Grundklasse	
<i>Anders Vesterdahl</i>	Klassisk All - round	Mesterklasse Soloklasse 2	Trin 4

Udtrådt af DDHA pr. hhv 1. juli 1994 og 1. januar 1996

<i>Katrine Rossen - Jørgensen</i>	Klassisk All - round	Soloklasse 1 Grundklasse	Trin 2
<i>Morten Rossen - Jørgensen</i>	Klassisk All - round	Mesterklasse Soloklasse 2	Trin 4

# Jeanette Dyremose Academy of Music

Direktion og Forvaltning  
Bifag/Slagtestudio/Musiksalon

Lyngholmen 1 • 3460 Birkerød  
Tlf.: 45 82 07 05 • Fax: 45 82 34 24

Hovedfag/Ensemble/Kammermusik  
Hørelære/Tonesætning/Klaver/Sang

Flidsagervej 16 • 2500 Valby  
Tlf.: 36 46 34 24

Træning og Meditation

Alessandra / Torreblanca  
Fiengirola • Malaga/E.

## EKSAMENSBEVIS

Det bekræftes herved at **Hans Jørgen Holbek** søndag den 17. juni 2001 aflagde og bestod Musikperformer-eksamen. Eksamenskravet: Totalarrangement, styring og afvikling af offentlig koncert, bedømtes af censorerne til karakter 11.

Externe censorer **Jürgen Löchter** og **Sven Erik Werner**  
Intern censor **Jeanette Dyremose**

## Protokol

### Programidé

**Den visuelle udformning af program og plakat, samt de trykte forklaringer:**

*Originalt og veldisponeret forløb med en alsidig og dynamisk linje i programvalget. Ledsageinformation, foldere, plakater m.m. fremtrådte indbydende og professionelt udført.*

**Programmets værkfølge og genre-alsidighed:**

*Den grundige forberedelse af "dramaturgien" sikrede en letløbende og ubesværet afvikling.*

### Programmets praktiske afvikling

**Scenearrangementet og salens indretning:**

*Dekoration, sceneopbygning, salens indretning og stoleopstilling, de akustiske betingelser etc. Bidrog optimalt til en yderst positiv høre- og synsoplevelse.*

**Det visuelle indtryk af eksaminanden:**

*Eksaminanden præsenterede sig rolig, afslappet, vågen og lydhør både over for publikum og medvirkende.*

### Programmets musikalske afvikling

**Soloværkerne:**

*Musikalsk elan, stort engagement, bemærkelsesværdig interpretationskultur og stilistisk sikkerhed prægede fremførelsen af den valgte sololitteratur. En smule mere ro i frasering og artikulation ville have perfektioneret det samlede solistiske indtryk.*

**De kammermusikalske værker:**

*Karakterforskellene mellem de filigranvirtuose og lyrisk-melankolske afsnit var tydelige at spore. Værkerne blev gennemsigtigt gestaltet med fine dynamiske schatteringer. En dygtigt gennemført, korresponderende, behersket, medrivende og med poesi og stor udtrykskraft formidlet interpretation.*

**Ensemblespillet:**

*Musikantisk lethed og overskud, klare rytmiske impulser, overbevisende transparens og motorisk energi førte sammenspillet til en succesfuld lytteoplevelse.*

**Sangakkompagnementet:**

*Sensibel bevidst bælgartikulation såvel som en veludviklet fornemmelse for musikens dybere lag fik musikken til at pulsere organisk - svinge, simpelthen.*

**Form- og strukturindsigt:**

Ny musik:	Ældre musik:	Rytmisk musik:
Meget overbevisende.	Meget overbevisende.	Meget overbevisende.

**Helhedsindtrykket og den samlede bedømmelse:**

*Takket være eksaminandens mere end almindelige musikalske begavelse og veludviklede tekniske færdigheder, lykkedes det ham overbevisende at formidle kompositioner af vidt forskellig stilistisk orientering – det gjaldt både soloværkerne, kammermusikken og sangakkompagnementet. Højt spilleniveau på det solistiske område og excellent sammenspil kendetegnede fremførelsen af det af eksaminanden udenad lærte program.*

Karakter: 11

  
Jürgen Löchter

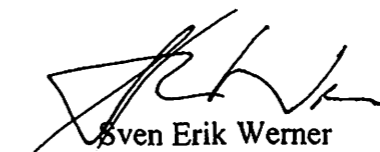
  
Sven Erik Werner

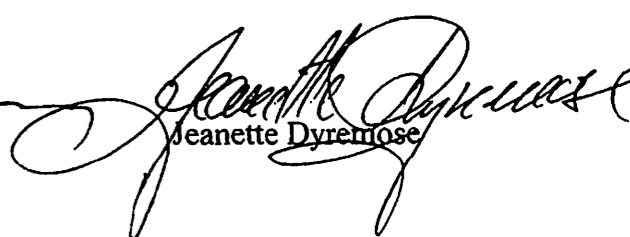
  
Jeanette Dyremose

## Protokol

Performer eksamen, søndag den 17. juni 2001

Eksaminand **Hans Jørgen Holbek**

Externe censorer **Jürgen Löchter** og **Sven Erik Werner**  
Intern censor **Jeanette Dyremose**

### Programidé

Den visuelle udformning af program og plakat, samt de trykte forklaringer:

Originalt og vel disponeret forløb med en  
alsidig og dynamisk linje i program-  
valget.

Ledsageinformation, foldere, plakater m.m.

Programmets værkfølge og genre-alsidighed: fremtrækkende indbydende  
og professionelt udført.

Den grundige forberedelse af "dramaturgien"  
sikrede en letbyende og ubesværet  
afvikling.

### Programmets praktiske afvikling

Scenearrangementet:

dekoration, sceneopbygning, stolopstilling,  
de akustiske betingelser etc. bliver  
optimalt til en yderst positiv høre- og  
synsoplevelse.

Salens indretning:

Det visuelle indtryk af eksaminanden:

Eksaminanden præsenterede sig rolig,  
afslappet, vågen og lydhør både over for  
publikum og medvirkende.

### Programmets musikalske afvikling

Soloværkerne:

Musikalsk klar, stort engagement, bemærkelses-  
værdig interpretationskulturstil og stilistisk sikker-  
hed prægede fremførelsen af den valgte  
sololitteratur. En smule mere to i  
frasering og artikulation ville have perfektioneret

De kammermusikalske værker: de samlede solistiske indtryk.  
Karakterforskellene mellem de filigranvirtuose  
og lyrisk-melankolske afsnit var tydelige af  
spore. Værkerne blev gennemført gestaltet  
med fine, dynamiske skiftninger. En dygtigt  
gennemført, korrektionerende, behersket,

Ensemblespillet: medrivende og med pres og stor udtryks-  
kraft fremført i interpretation.  
Musikantisk lethed og overskud, klare rytmiske  
impulser, overbevisende transparens og  
motorisk energi førte sammenspillet til en  
succesfuld lytteoplevelse.

Sangakkompagnementet:

Genrebet, bevidst balg artikulation såvel som  
en veludviklet fornemmelse for musikken  
dybere lag fik musikken til at pulserer  
rytmisk - swinge, vimpelthen.

Form- og strukturindsigt:

Ny musik:

Ældre musik:

Rytmsk musik:

Meget overbevisende

Helhedsindtrykket og den samlede bedømmelse:

Takket være eksaminandens mere end almindelige  
musikalske begavelse og veludviklede tekniske  
færdigheder lykkes det ham overbevisende  
at fremføre kompositioner af vidt forskellig  
stilistisk orientering - det gjaldt både soloværkerne,  
kammermusikken og sangakkompagnementet. Højt  
spillelevelle på det solistiske område og  
excellent sammen spil karakter: kendtegnede

Jürgen Löchter

Sven Erik Werner

Jeanette Dyremose

fremførelsen af det af eksaminanden inden-  
lærte program.

Solo = Musikalischer Elan, eine bemerkenswerte Spielkultur und viel Engagement waren Kennzeichen der mit stilistischer Sicherheit vorgetragenen Sololiteratur unterschiedlicher Genre.

Kammermusik: Charakterunterschiede zwischen filigran-virtuosen und lyrisch-melancholischen Teilen waren deutlich spürbar. Es wurde durchsichtig und mit feinen ~~Wendungen~~ dynamischen Abstufungen gestaltet. Bekannt korrespondierende beherrzt zupackende und mit Poesie und starker Aussagekraft überzeugende Interpretation.

Ensemble: Spielerische Lockerheit, rhythmische Impulse, überzeugende Transparenz und motorische Energie führten das Zusammenspiel zu einer erfolgreichen Darbietung.

Gesangsbegleitung: Sensibel, mit gekannter Tongebung sowie mit gestalterischer Tiefe gelang es den Interpreten, dem Pulsieren der Musik eine natürliche Beredbarkeit zu verleihen. Im Charakter sehr schön getroffene Wiedergabe.

Gesamteindruck: Aufgrund seiner überdurchschnittlich guten musikalischen Begabung und technischen Veranlagung wurden von dem Examinanden Kompositionen unterschiedlicher Stilistiken der Solo-, Kammermusikbereiche und der Gesangsbegleitung überzeugend dargeboten. Hohes spielerisches Niveau im solistischen Bereich und exzellentes Zusammenspiel kennzeichneten den auswendig gespielten Vortrag des Examinanten.

# Jollyday Band





# JOLLYDAY SPILLER JULEN IND



Musik til enhver lejlighed



Voksennisse(r)  
Børnennisse(r)  
Julefrokostnisse(r)  
Julens sange  
Duo - Trio - Band til fest og dans



Topklassespillere

af Løffler



1892

Annette  
LØFFLER

ELEV AF JEANETTE DYREMOSE



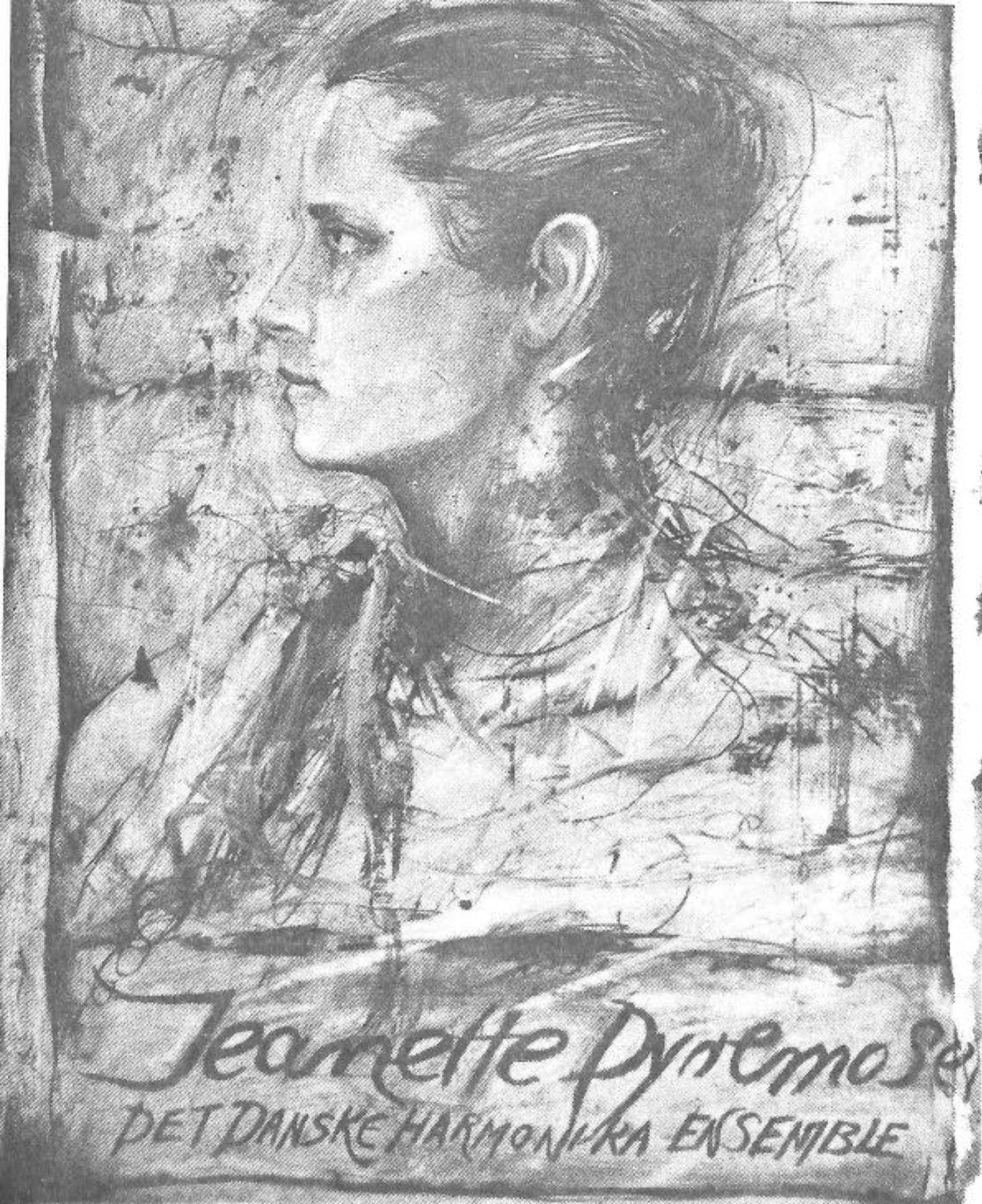

Jeanette Pynemose  
DET DANSKE HARMONIKRA ENSEMBLE



Jeanette Pyromose











*42. Akkordeonwettbewerb Klingenthal  
Mai 2005*



*Akkordeonwettbewerb Klingenthal*

*5.-11. Mai 2006*



Internationaler Akkordeonwettbewerb

Klingenthal 2007





## Grüßwort des Vorsitzenden der Internationalen Jury

Was eigentlich zieht Jahr für Jahr so viele Kenner und Freunde des Akkordeons aus aller Welt im Mai nach Klingenthal? Was macht die Faszination, das Besondere des hiesigen Internationalen Akkordeonwettbewerbes aus?

Ist es die Herausforderung sich zu beweisen – angesichts einer hochqualifizierten Konkurrenz, wie sie in dieser Zahl und Konzentration kaum woanders zu finden wären? Ist es der Respekt und die Bewunderung gegenüber den hohen Leistungen der Musiker? Ist es das sowohl für Fachkundige als auch für Liebhaber interessante, weil in Anspruch und Präsentation gleichmaßen professionelle Rahmenprogramm? Ist es die »Wohlfühl«-Atmosphäre, die die Organisatoren mit ihren vielen Helfern (Geren Namen nie in den Glanzbeschreibern stehen, doch ohne die buchstäblich gar nichts geschehen könnte!) und die ganze Stadt Klingenthal – vom Bürgermeister bis zum Kellner – immer wieder herzustellen in der Lage sind? Ist es die Möglichkeit zum Disput, zur Fachimpulse, zum Austausch von Informationen und Ansichten (sei es zum Instrumentenbau, zur Interpretation, zur Musikliteratur oder zur Entwicklung der Akkordeonwelt im internationalen Rahmen)?

Für manch einen Besucher mag dieser oder jener Aspekt allein zureichend Grund sein, immer wieder zum Internationalen Akkordeonwettbewerb nach Klingenthal zu kommen, bei Licht betrachtet jedoch – davon bin ich überzeugt – ist es alles zusammen. Weil dieses »alles zusammen« eben mehr ist, als nur die Summe der aufgezählten Einzelheiten.

Soll eine Pflanze gedeihen, so muß man sie vom Keime aus pflegen, Eingedenk dieser alten Weisheit grüße ich diesmal, besonders die Teilnehmer der Kategorie (bis 12 Jahre), die traditionsgemäß in diesem Jahr wieder ausgeschrieben wurden ist. Aber auch den anderen natürlich, den Solisten, den Duos, den Solisten der »virtuoson Unterhaltungsmusik« (eine inhaltliche Abgrenzung – die anderen sind ganz sicher nicht weniger virtuos!), den Juroren und überhaupt allen Beteiligten wünsche ich wie jedes Jahr auch diesmal wieder ein gutes Gelingen. Möge jeder Einzelne am Ende mit einem Gewinn im Gesicht nach Hause zurückkehren; mit dem Stolz eines Preisträgers oder einer unerwartet hohen Platzierung; mit einem Zuwachs an Erkenntnis, Erfahrung, Motivation; mit der Freude über die »Klingende Münze; oder ganz einfach mit dem Vorsatz: Ich komme gern wieder.

Prof. Jürgen Garzer

VORSITZENDER DER INTERNATIONALEN JURY

INTERNATIONALE JURY 1992

1. Jacques Mouton, 2. Levu Pusimowski, 3. Jeannette Djepense, 4. Wang Yu Gao



\*1990\*

16 \* 01

\*1995\*

Det  
Danske  
Harmonika  
Akademi

5 år

Den 16.januar 1990 stiftede Jeanette Dyremose **Det Danske Harmonika Akademi**. Det tog 25 år at komme såvidt .

I 1970 startede hun - sammen med Lars Dyremose - **Harmonikacentret** , som i dag er landets største fagmusikskole med 250 harmonikaelever og 6 harmonikaorkestre , - og i sommeren 1977 samlede hun eliten af skolens elever og startede **Det Danske Harmonika Ensemble**. Kort efter starten deltog ensemblet i en international konkurrence i Rotterdam . I kappetid med over 3500 deltagere fra hele Europa, besatte Jeanette Dyremose og hendes danske harmonika-ensemble førstepladsen i kunstklassen , og vandt dermed det hollandske kulturministeriums 1.pris og guldmedalje.

I årene efter tounerede ensemblet i Skandinavien, USA, Canada, samt i dengang begge Tyskland BRD og DDR, og i Holland, Polen og Bulgarien .

Værket **Abendlied und Märchenfarben**, som Per Nørgård i 1980 tilegnede Jeanette Dyremose og **DDHE**, forskaffede ensemblet international berømmelse . Værket opførtes ved en række stort anlagte koncerter, først herhjemme og senere rundt omkring i Europa, USA og Canada, og både værket og interpretationen fik overalt rosende anmeldelser .

Efter opfordring fra UNESCO-organisationen **INTERNATIONAL MUSIC COUNCIL** stiftede Jeanette Dyremose i 1978 **Danske Harmonikaspilleres Landsforbund**, som i midten af firserne havde over 1000 medlemmer, og som i 1988 - under protektion af Hans Kongelige Højhed **Prins Henrik** - kunne fejre 10-års jubilæum med Galla Koncert i Odd Fellow Palæets fuldstændig udsolgte store sal.

I 1984 fik Jeanette Dyremose ansættelse ved **Det fynske Musikkonservatorium**, hvor hun stadig underviser, - og endelig stiftede hun så i 1990 **Det Danske Harmonika Akademi** .

Ved indvielsen af den ny institution sagde bestyrelsesformanden Sven Erik Werner dengang:

## Hvorfor et dansk harmonika akademi ?

Sammenlignet med de klassiske strenge- og blæseinstrumenter er harmonikaen en grøn - skolling , en ofte udskældt opkomling , som på mindre end 200 år har kunnet præstere en selvstændiggørelse og popularitet , der overgår mange af de ældre og såkaldt finere instrumenter .

Fra Kaukasus til Atlanten , fra Balkan til Siljan , fra Nyhavn til Buenos Aires har bælginstrumenterne givet klang og farve til folkets egen stemme - hvad enten den så har valgt hambo , java , gopak , vals eller tango som sit foretrukne udtryk .

Noget klassisk repertoire findes efter sagens natur ikke . Visse af baroktidens og klassikkens værker lader sig spille i transkription , men først fra dette århundredes begyndelse kommer der rigtig gang i de seriøse komponisters interesse for bælginstrumenternes særlige klangverden. Der er efterhånden skrevet en del originalt repertoire , både solostykker og kammermusik med harmonikaen i en central rolle , men mulighederne er langtfra udtømte . Meget af den nyere harmonikamusik synes nemlig i al sin sympatiske iver efter at gøre instrumentet salonfähig at ville tilsløre eller ligefrem fornægte dets folkelige herkomst .

Og man må vedstå arv og gæld for at kunne lytte sig ind til instrumentets egen personlighed og de rige klangmuligheder , den stadig rummer .

Som så meget andet i vores del af verden har også harmonikaspillet i de senere år oplevet en voldsomt stigende interesse , der går i to retninger : det helt nye og det helt gamle . Flere og flere søger undervisning i concertina , diatonisk harmonika og bandoneon - det sidste ikke mindst for selv at kunne gå på opdagelse i tangoens lokkende og farverige verden .

Men også vor egen tids mange musikalske udtryk fascinerer flere og flere , hvad enten man så taler om rytmisk musik eller den svært tilgængelige partiturmusik .

De traditionelle uddannelsesinstitutioner kan forstæeligt nok ikke overkomme hele dette spektrum af genrer og udtryksmuligheder . Derfor opstod idéen om **Det Danske Harmonika Akademi** - et sted for trivsel af det kendte og udvikling af det ukendte .

I anledning af

5 års dagen

for stiftelsen af

**Det Danske Harmonika Akademi**

er der søndag den 15.januar 1995 kl.14.00

Radiohuset \* Rosenørns Allé 22 \* Studie 2

**Radiokonzert**

under medvirken af

**Jeanette Dyremose**

**Det Danske Harmonika Ensemble**

Solister :

Anders Vesterdahl, Morten Rossen, Heidi Hansen,harmonika

Per Egholm,altsaxofon, Mats Larsson,cello

Helgi Dyremose og Jesper Falkenstein,slagtøj

Præsentation : Mogens Andersen

Arr.: Musica Nova i samarbejde med Danmarks Radio

# Program

Per Nørgård født 1932	Winds I–III Canon – Moderato ostinato – Andanto misterioso/Allegro estatica/ Quad libet/Coda prestissimo
Per Nørgård	Introduzione e Toccata
Lars Hegaard født 1950	Colours in Motion (uopførelse) Meditation – Perpetual movement – Choral
Matyas Seiber 1905–65	Introduction et Allegro
Bronislav Przybylski født 1941	Nord – West
Lars Graugaard født 1957	Tempest (uopførelse)
<i>Pause</i>	
Sven Erik Werner født 1937	Affare
Sven Erik Werner	Tangoetude III og X
Vladislav Zolotarjev 1942–75	Partita Allegro – Grave/Marcia funebre – Andantino – Presto
Jonas Tamulionis født 1949	Toccata Diavolesca

*Forbehold for ændringer*

## Historisk tilbageblik

Per Nørgård var den første skandinaver som skrev seriøst for harmonika. Både harmonikasolo og harmonika-ensemble, - og han var også den første der anvendte harmonikaen i det symfoniske orkester som dramatisk medunderbyggende element i ballet, opera og musikspil. Det allerførste seriøse skandinaviske harmonikastykke **Introduzione e Toccata per Fisarmonica** fra 1952, blev til på bestilling. Lars Dyremose ønskede sig et avanceret værk til brug ved harmonikaverdensforbundets Coupe Mondiale, og han bad sin jævnaldrende ven om at skrive "noget"! Det tog Per Nørgård tre dage, - fra 23. til 26. juni, - at klare opgaven, men stykket kom ikke - som påtænkt - til opførelse ved årets Coupe Mondiale. På den tid havde man nemlig her til lands endnu ikke instrumenter med fribas, - d.v.s. ikke koblet bas- og akkordværk, - og fribas var netop, hvad der krævedes til Introduzione e Toccata's korrekte udførelse. Først i 1956 blev stykket opført ved en harmonikakoncert i den sydtyske by Villingen, og i 1964 foretog Nørgård så, - belært af de mellemliggende års yderligere indhøstede erfaringer, - en endelig revision.

Det Danske Harmonika Ensemble består af elever fra Det Danske Harmonika Akademi, som startedes i 1970 som Harmonika-centret. Det Danske Harmonika Ensemble har turneret i Europa og Nordamerika, udgivet cd'er og vundet flere internationale priser. Dertil har akademiet foranlediget en række bestillinger for at udvide harmonikaens repertoire, hvilket koncerten giver flere eksempler på.

### *Winds I–III*

Winds I–III er baseret på en melodi, som Per Nørgård komponerede i 1977 som del af solokantaten Seadrift. Når den udgør hovedstammen i Winds, er det imidlertid ofte i nye kombinationer, bl.a. som kanon (I og II), men især koblet sammen med et gennemgående tema i soloværket Venner for harmonika med fribas. Begge melodier begynder med et kvartspring nedad, og derved opstår mange situationer, hvor det ene tema fx. starter i 4-taktsrytme, mens det andet så overtager i valse-rytme. Desuden anvendes det gamle 'vennetema' som basis for en afsluttende kaden- cence for de to førsteinstrumentalister, i en virtuos quad libet ('hvad man behager'), der fører stykket til en fejende slutning. Værket er komponeret i 1993 til Det Danske Harmonika Ensemble og tilegnet samme.

### *Colours in Motion*

Trioen for altsax, cello og harmonika er skrevet i 1994 på bestilling af Jeanette Dyremose og Det Danske Harmonika Akademi med støtte fra Statens Kunstfond.

Som titlen 'farver i bevægelse' antyder, så spiller harmonikken en fremtrædende rolle i værket, ligesom de tre instrumenters individuelle klangfarver. I første sats er instrumenterne koblet således sammen at højre og venstre hånd i harmonikaen er sammenkædet med henholdsvis altsax og cello, og dette i en hoketussats styret af talstrukturen 1-2-3-5-3-2-1. I første halvdel hele tiden med indskudte pauser mellem hver tone, i anden forsvinder pauserne og tonerne breder sig ud.

Anden sats veksler mellem hurtige, skalaagtige bevægelser i syv og otte grupper understøttet af en slags passacagliabas på tonerne c, c#, d og e, og stille passager i fire og fem grupper, dog i samme tempo sat- sen igennem.

Tredje sats er homofon med en koralme- lod i fem-takters periode, understøttet af en farvet harmonik. Der kommer ialt fire perioder, som hver gang varieres med hen- syn til instrumentation, figuration og ak- kordik. Satsen slutter med et heftigt udbrud over to takter.

### *Introduction et Allegro*

Matyas Seibers værk er et af de allerfør- ste for cello og harmonika. Et virtuost og underholdende stykke som i efterkrigsti- den opnåede stor popularitet.

### *Nord – West*

Komponisten foreskriver at de medvir- kende musikere ikke må øve sammen før opførelsen af værket. De har hver for sig fi- re nodeark, som de kan spille i hver sin vil- kårlige rækkefølge. Alle tempi vælges frit indenfor vide angivelser, og endelig skal musikerne sørge for, at de ikke begynder og slutter samtidigt. Den musikalske kryds- og-tværsform med dens uendelige kombi- nationsmuligheder fremtvinger ved hver opførelse stadigt nye klangprofiler.

### *Tempest*

Titlen antyder stykkets forløb, idet det starter ganske svagt og roligt med MM 60 og ender virtuost med MM 202,5 på en fjerdedel, opnået gennem rytmiske modu- lationer. Undervejs anvendes en række forskellige bælgteknikker, hvilket resulter- er i en varieret formal artikulering. Karak- teristisk for solostemmerne er den næsten vokale udnyttelse af bælgteknikken og den stadige overlappning i stykkets første del, hvilket kræver en meget høj grad af bælg- kontrol. Disse fraseringsbølger følger hurtig- ere og hurtigere på hinanden, indtil solo- stemmerne endelig finder sammen i en fælles indsats, som bringer stykket afgøren- de videre mod dets slutning.



**Affare**

- episode, affære - kan opleves som en abstrakt samtale mellem to meget forskellige parter. Forløbet begynder fredeligt, søgende og afprøvende, men bliver efterhånden mere dramatisk og hidsigt. Det ene (ord) tager bogstaveligt talt det andet, replikkerne afløser og spejler hinanden i et sindrigt mønster af med- og modspil, der gradvis frigør samtaleparterne, efterhånden som bundetheden til dette mønster afdekkes.

**Tangoetude III og X**

Inspirationen til Tangoetuderne, hvoraf der er tolv, fik komponisten fra den argentinske komponist og bandeonist Astor Piazzollas fabulere over tangoen, hans 'Tango Nuevo'. Her viser tangoen sig som ikke blot en dans, men som en livsstil udsprunget af et latinisk kultursammenstød i en sydamerikansk metropol. Komponisten opfatter sine stykker som stiløvelser, som kunstmusik, og dermed i familie med Stra-

vinskys, Weills og Nørgårds tangogenbrug.

**Partita**

Den russiske komponist Vladimir Zolotarejev var uhyre produktiv, ikke blot i det musikalske, men også med litterære værker, dybt forankret i russisk tro og tradition. Hans kompositioner for harmonika kendetegnes af et indgående kendskab og evne til at udnytte instrumentets muligheder.

**Toccata Diabolica**

Den litauiske komponist Jonas Tamulionis' værk opererer virtuost med instrumentariets rytmisk-dynamiske udtryk. Med få og enkle motivisk-rytmiske enheder og hastige, organisk valgte taktskifter, har han skabt et medrivende stykke, hvis specielle krav kan honoreres fuldt af et harmonikaensemble.

*DR udsender koncertens første del direkte og anden del senere.*

## Hvordan forløb de 5 akademiår ?

### Kunne idéen bære ?

### Hvormeget nåede vi ?

### Hvad hændte ?

### Se selv !



Ved Det Danske Akademi's officielle indvielsesfest overrakte daværende borgmester Ove C. Alminde en check på kr. 2.000 til akademiets bestyrelsesformand Sven Erik Werner. T.v. kultursekretær Chr. Fabricius, Frederiksborg Amt. T.h. byrådsmedlem Mogens Schmidt og Kirsten Benn, stifter og formand for foreningen Ny Musik i Birkerød.



Per Nørgård skrev mange værker for og med harmonika til Jeanette Dyrmoser og hendes elever - og han blev derfor en slags inspirator til akademiets tilblivelse. Nørgård var æresgæst ved stiftelsesfesten og han beundrer her en gave - et antikt ur med stiftelsesinskriftion - fra Gerda og Arne Nørregaard. Samtidig pakker Sven Erik Werner en anden gave ud. En historisk harmonika fra Jytte Benjaminsen.



Per Nørgård og akademiets bestyrelse - fra stiftelsen og til i dag uændret . 1.rk. fra v. Jeanette og Lars Dyremose. 2.rk. fra v. administrator Ida Holbek, sekretær og daglig leder Charlotte Britt Hansen, bestyrelsesformand komponisten Sven Erik Werner. 3. rk. fra v. komponisten Per Nørgård, bestyrelsesmedlem Eigil Hausen og revisor Tage Rossen-Jørgensen.



Verdensberømte Aage Haugland lånte røst til indvielsesfesten i akademiets musiksalon. Senere på året var han som jurymedlem med til at give Morten Rossen 1. pris kr.10.000 ved en Tivoli-konkurrence for soloinstrumentalister .



Anders Vesterdahl medvirkede som solist og gjorde stort indtryk med værker af Per Nørgård .

B



En ny harmonikamodel til brug ved festlige anledninger - og gerne udendørs - præsenteres her af studerende ved Det Danske Harmonika Akademi. Instrumentet hedder JOLLYDAY . Det er blå- og sølvnistrøet , tegnet og designet af Jeanette Dyremose. (Køretøjet med akademiets logo er en Pontiac Fiero).



Harmonika-akademiet har to hovedfagslinier . En klassisk linie og en All Round-linie. Ud af All Round-linien voksede efterhånden et rytmisk folk- og rockband: JOLLYDAY. Anført af den utroligt pågående Lelo Nika, opnåede bandet allerede fra begyndelsen stor succes. Først og fremmest i Tyskland. Ved store koncerter i Zwickau, Neubrandenburg og Klingenthal, skabte bandet nærmest furor.



For 3die år i træk blev en af akademiets studerende UNESCO WORLD CHAMPION. Allerede 1989 vandt Morten Rossen titlen. 1990 Heidi Hansen - og i 1991 Anders Vesterdahl. Alle tre studerer sideløbende på Det fynske Musikkonservatorium - og alle tre blev optaget med hovedfagskarakter 13.



I december 1991 gav Morten Rossen koncerter i og omkring Sankt Petersborg i Rusland. Bl.a. spillede han for medlemmerne af det verdensberømte "Smirnov-ensemble". Bortset fra succes over hele linien, var der også en fæl hændelse. Under en indkøbstur blev Morten og hans ledsager Aleksandr Dmitriev overfaldet af en gruppe yngre pågående "valuta-interesserede". Heldigvis havde Dmitriev en "overfalds-sprayer" i lommen, hvormed han gjorde anføreren ukampdygtig og sendte de øvrige på flugt.



Juni 1992 gav Morten Rossen koncert i Theater Zwickau. Sammen med Albrecht Hofmann og Orchester des Theaters Zwickau spillede han bl. a. Nørgård's og Przybylski's koncerter "Recall" og "Concerto Classico". De to koncerter optoges "live" til Morten Rossen's første CD: "CASSA FISARMONIA".



10. maj 1992 fejrede foreningen Ny Musik i Birkerød 10 års jubilæum. Man opførte bl.a. Per Nørgård's "Længsel, Limbo og Opfyldelse" til tekst af Hanne Groes. Fr. v. sangeren Ulrik Cold, Per Nørgård, Morten Rossen og Hanne Groes.



15. juni 1992 modtog Morten Rossen SIMON SPIES FONDEN's Musikpris 1992 Kr.50.000 . Janni Spies og Morten Rossen kort efter prisoverrækkelsen på Glyptoteket.



I somrene fra og med 1991, har unge akademistuderende hver sommer underholdt i Tivoli-etablissementerne Promenaden, Intermezzo og Oles Familiehave. Harmonikamusikken er efterhånden blevet en slags spontan "dansk" institution. Til tider har der samlet sig omkring et par tusinde mennesker omkring "Oles Familiehave" og har under åben himmel sunget med til musikken.



2. august 1992 sang Luciano Pavarotti ved Rosenborg Slot i overværelse af mere end 60.000 tilhøvere. Han blev akkompagneret af DR's underholdningsorkester, som i dagens anledning var suppleret med Morten Rossen fra harmonika-akademiet.



I efteråret 1992 havde DDHA igen solister i Sankt Petersborg. Heidi Hansen, Lelo Nika og Hans Jørgen Hulbek, havde så stor succes, at det russiske stats-TV gav de tre unge 20 minutters sendetid.



Efter et seriøst indslag med stykker af Per Nørgård, Sven Erik Werner og J&L.Dyremose, overraskede Heidi Hansen ved i en fart at skifte fra koncertinstrumentet til musetteharmonikaen og spillende spadserer ned gennem koncertsalens midtergang til stor morskab for tilhørerne.

1993



Ved en stor koncert for franske vinhandlere i Tøjhusmuseets Kanonhal, medvirkede et større hold studerende fra DDHA. Bl. a. Det Danske Harmonika Ensemble og en række musettespillere. Bl.a. akkompagneredes Kirsten Siggaard af Morten Rossen. Vin og blomster overræktes her Kirsten Siggaard, Morten Rossen og daværende kulturminister Grethe Rostball.



Bandet JOLLYDAY intensiveredes. Forrest fr. v. Heidi Hansen, Helgi Dyremose og Lela Nika. Bagest fr. v. Anders Vesterdahl, Hans Jørgen Holbek og Morten Rossen.



Danske musikere ønskede at takke politikerne for blankbånds-afgiftslovens vedtagelse. Det skete ved en koncert i Copenhagen Jazzhouse, hvor bl. andre Heidi Hansen medvirkede med Sven Erik Werner's Tango Etuder. Kulturminister Jytte Hilden blev så glad for Heidi's harmonikamusik, at hun hyrede Heidi til at spille for statsminister Poul Nyrup Rasmussen ved hans 50års fødselsdag kort efter.



Og.... stor var statsministerens overraskelse, da han tidligt om morgenen trådte ind i sit ministerkontor. Det var første gang en dansk statsministers fødselsdag indledtes med festlig musette musik.



Det Danske Harmonika Ensemble's uropførelse af Per Nørgård's "Winds I-III" fandt sted i maj 1993 ved den årlige musikfestival i Klingenthal, hvor ensemblet gav en Gallakonzert. T. v. og t. h. for "Bælgstigen" Helgi og Jeanette Dyremose. Og Bælgstigen fra neden og op Katrine Rossen, Heidi Hansen, Charlotte Britt Hansen, Suzette Hansen, Majken Bell, Kim Hansen, Hans Jørgen Holbek, Carsten Holbek, Morten Rossen og Anders Vesterdahl.

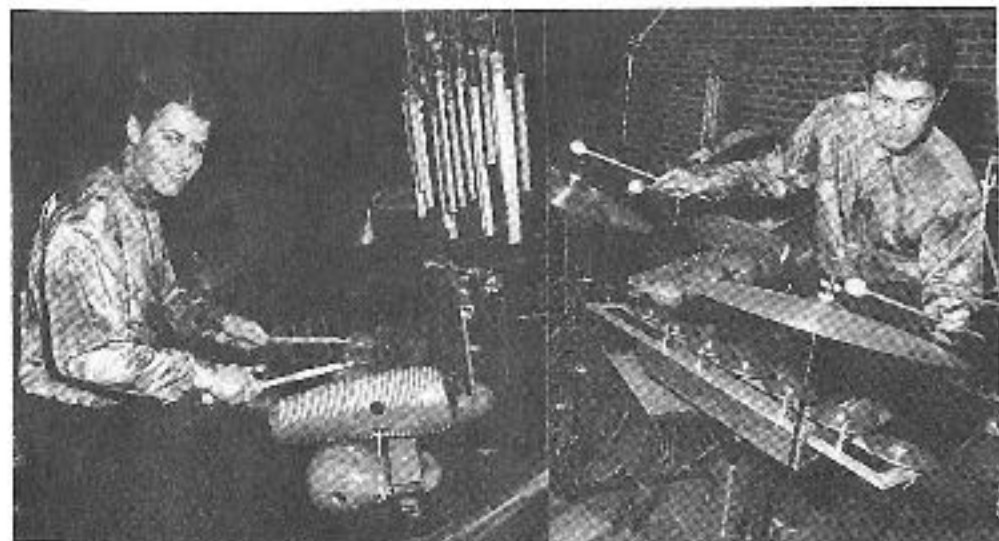

Helgi Dyremose var gennem en længere årrække fast slagtnøjspiller i samtlige akademiets orkestre og ensembler. Ligeledes medvirker han løbende ved kammermusikkoncerter og arrangementer af mere underholdende karakter. Her ses han i aktion ved en koncert i efteråret 1993, hvor han sammen med Morten Rossen uropførte B.K.Przyhylski's NORDWEST, som er tilegnet de to musikere.





Birkerødtegneren Henry Maltchou er en stor harmonikafan. Han kommer til alle harmonikakoncerter og han medbringer gerne sin tegneblok. Her har han forevigt Ivar Bremer - Hauge og Heidi Hansen under fremførelsen af Zilchers Mozart-Variationer for violin og harmonika.



Den jugoslavisk fødte Lelo Nika bragte spændende folkemusik til akademiet. Han og Helgi Dyremose fandt hurtigt sammen, da de - udover det rent musikalske - har sammenfaldende interesser indenfor det lydtekniske område.



Det Danske Harmonika Akademi begyndte at producere CD's. Det blev til "Moving Fingers" med Lelo Nika og "Cassa Fisarmonia" med Morten Rossen. En ny LP med musikere fra akademiet: Tango Studies + Tie-break, med harmonikaværker af Sven Erik Werner, udkommer idag fra selskabet "dacapo". Den kan købes ved udgangen efter koncerten.



1994



I april 1994 arrangerede DDHA for fjerde gang DYREMOSE PRISEN. Denne gang blev arrangørerne taget på sengen. Fra hidtil at have været en mere eller mindre lokal foreteelse, kom der pludselig mere end 150 deltagere af ni forskellige nationaliteter. Birkerøds foretningliv, kommunale institutioner, restauranter og private måtte træde hjælpende til, og mange kommunale bygninger tages i brug. DP94 blev åbnet af borgmester Karin Löhde, som i mangel af ordentlig årgangschampagne, måtte bruge teaterpistol til knaldet i H.C.Lumbye's Champagne Galop.

22



Morten Rossen blev af DP-juryen 94 tildelt priser til en værdi af omkring 75.000 kr. Blandt præmierne var et 14-dages engagement i Mexico City. Under opholdet besøgte Morten Månens pyramide, hvor han til stor munterhed for turisterne diverte rede med herlig mexikansk folkløse.



1994-årets sidste store begivenhed var festlighederne omkring Mantzius-salenes indvielse og åbning. Det Danske Harmonika Akademi var stærkt involveret i arrangementerne, som strakte sig over hele november og december. Den 16. nov. var Morten Rossen solist med Sjællands Symfoniorkester under ledelse af den finske dirigent Okko Kamu.

23



Ikke mindre end fem af akademiets harmonika-ensembler var med til at festliggøre Mantziussalenes åbning. Her ses Charlotte Britt Hansen - akademiets daglige leder - med hhv "Bælungerne" og "Birkerød Harmonika Orkester". Udover disse medvirkede også "Center Seniorerne" og "Center Ensemblet".



Som festlig afslutning på Mantzius-åbningsfestlighederne var der stående buffet til musetteharmonikaspil. Her har akademiets bestyrelsesformand Sven Erik Werner gaffet til sig, og det ses tydeligt af hans ansigtsudtryk at maden smager, samt at nydelsen forhøjes ved ledsagende musette Musik fra den smilende Heidi Hansen.

## 1995

### Første halvårs mærkedatoer

19. marts:

"Morten Rossen in Concert" \* Stort dansk program i samspil med Neubrandenburger Philharmonie.

26.- 30. april :

Dyremose Prisen 1995.

7. - 11. juni :

Birkerød Sang- og Musikfestival under medvirken af bl. a. stort opbud af musik fra Det Danske Harmonika Akademi.

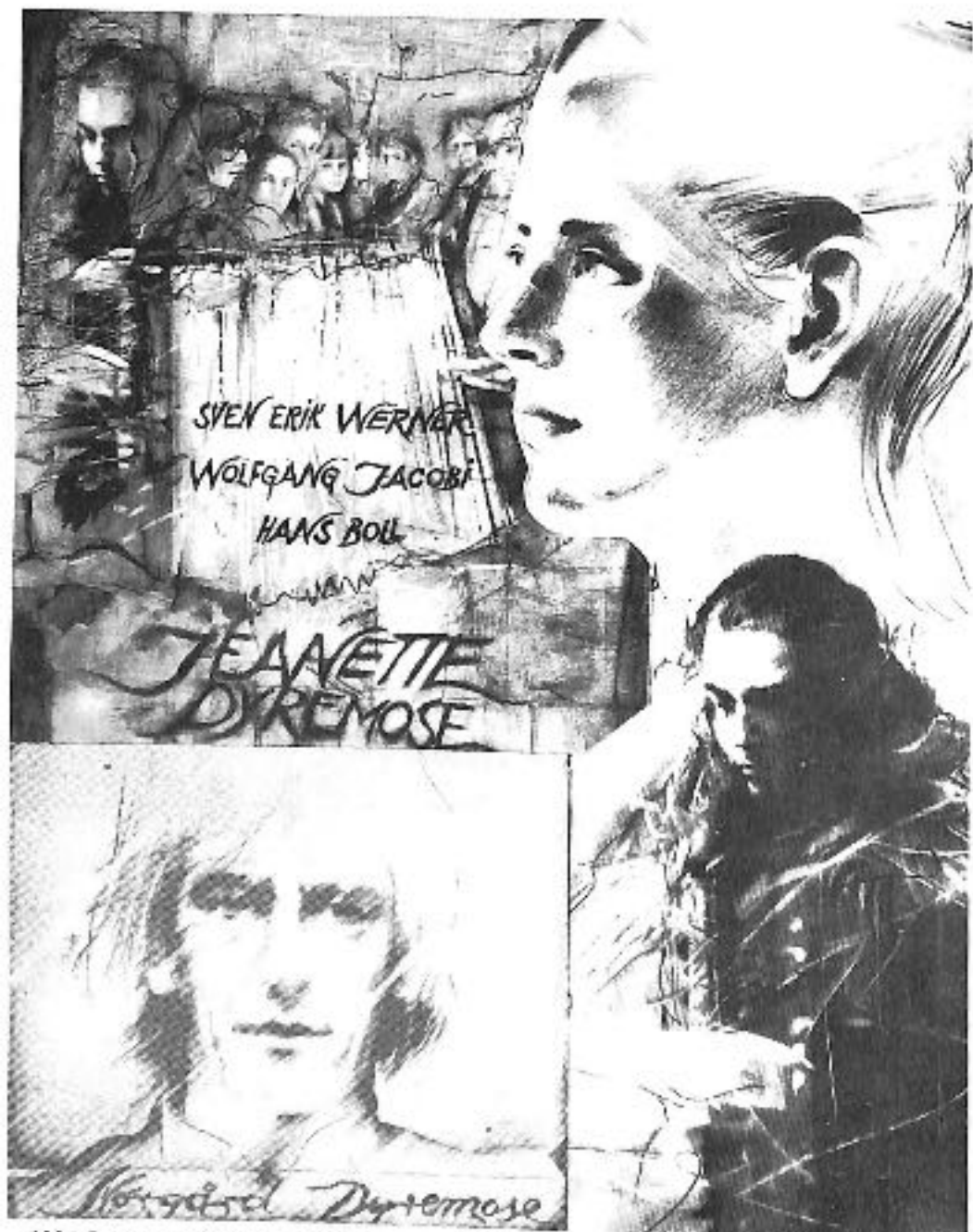

1994-årets sørgeligste hændelse var meddelelsen om, at dansk billedkunst's store musikmaler Lothar Oppermann i efteråret afgik ved døden. Lothar Oppermann lavede mange tegninger og malerier af især Per Nørgård og af kunstnere omkring Nørgård. Oppermann var også meget glad for levende avanceret harmonikamusik. Omstående ses kopier af enkelte motiver, som just var reduktionen i hænde.



Jeanette Dyremose  
16 januar 1948

1970 HARMONIKACENTRET

1977 DET DANSKE HARMONIKA  
ENSEMBLE

1978 DANSKE HARMONIKASPILLERES  
LANDSFORBUND

1984 DET FYNSKE  
MUSIKKONSERVATORIUM

1990 DET DANSKE HARMONIKA  
AKADEMI

1995  
DET DANSKE HARMONIKA  
AKADEMI

5 år  
DYREMOSE PRISEN  
5 år  
HARMONIKACENTRET  
25 år

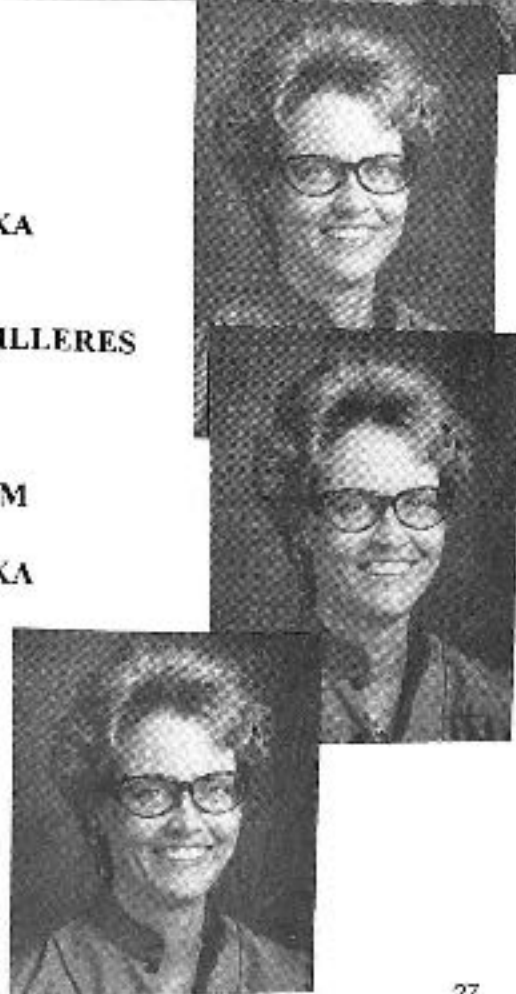

gacapo  
DIGITAL

SVEN ERIK WERNER  
(b. 1937)

Tango Studies · Tie-break  
for Accordion



Køb denne  
CD ved  
udgangen !  
Netop  
udkommet  
i dag !

# HARMONIKACENTRET

Flidsagervej 16 · 2500 Valby · Telf. 31 46 43 24

*Bælg Rosen*

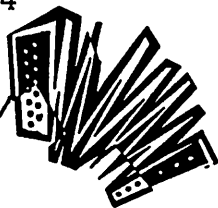

*Danmarks største fagmusikskole*

*Forlag · Instrumentudvikling · Koncertdirektion · Historisk Samling*

## **DET DANSKE HARMONIKA AKADEMI**

---

Rosen er Flora Danica's ypperste skabning, og i bælggen ligger vores mulighed for - på det musikalske plan - at nærme os denne blomsternes dronning, som vi værner om og respekterer for dens varierede farverigdom og dens mangeartede udformninger.

Vi privilegerede, som i overordnet interesse har fundet sammen i husene med alle mulighederne, har i os ånden og handlekraften til - i musikkens verden - at bibringe harmonikaspillet rosens skær.

Via BælgRosen tilstræber vi tættere information mellem elever og studerende i Harmonikacentret og Det Danske Harmonika Akademi, samt vennekredsen omkring vore institutioner.

Jeanette Dyremose

---

Tilsluttet **Confederation Internationale des Accordeonistes**  
**International Music Council · IMC/UNESCO**

## Det Danske Harmonika Akademi

Tirsdag den 16. januar 1990 afholdtes stiftende bestyrelsesmøde. Efter en række orienterende møder, samledes en gruppe fremtrædende personligheder omkring stifteren Jeanette Dyremose, i det kommende akademi's hovedsæde i Birkerød. Man blev enige om idéoplæg til formåls erklæring, studiestruktur, opdeling af studieperioder og elevgrundlag. Akademiets foreløbige undervisningssteder og udnyttelsen af disse blev fastlagt. Økonomien blev drøftet og man enedes om at **Bælgrosen** skulle benyttes som informationskrift mellem elever, lærere og vennekredsen omkring Det Danske Harmonika Akademi.

En 15-punkts stiftelsesdagsorden blev gennemgået, og kort før midnat kunne man have glassene og erklære Det Danske Harmonika Akademi stiftet. Jeg tror alle tilstedeværende følte, at man oplevede en stjernetund.

Det Danske Harmonika Akademi er fra starten tilsluttet Confederation Internationale des Accordeonistes. International Music Council. IMC/UNESCO.

Den officielle stiftelse manifesteres i dagene 24.-27. febr. 1990, ved afholdelse af en række arrangementer. Nærmere herom i næste nummer af **Bælgrosen**.

Inden Det Danske Harmonika Akademi's officielle indvielse, udkommer en tryksag med alle informationer omkring akademiet.

### Adresser:

Det Danske Harmonika Akademi/Lyngholmen 1. 3460 Birkerød.  
Direktion og forvaltning/Bifag/Slægtejusstudio/Musiksalon

Det Danske Harmonika Akademi/Flidsagervej 16. 2500 Valby.  
Hovedfag/Ensemble/Kammermusik/Hørelære/Tonesætning/Klaver m.v.

Det Danske Harmonika Akademi/Alessandra.Torreblanca.Fuengirola.Malaga.Spanien.  
Træning/Meditation/Eksamensforberedelse/Fordybelse i

specifikke emner omkring harmonika og komposition.

Optagelsesproceduren vil finde sted inden sommerferien 1990, og første regelrette studieår starter i aug. 1990.

## Kredsen omkring stiftelsen af Det Danske Harmonika Akademi

### Per Nørgård

Per Nørgård har gennem sin tid - lige interesse for instrumentet, skabt international opmærksomhed omkring dansk harmonikaspil, og har naturligvis herigennem været inspirator for ideen til akademiet. Per Nørgård indtager igangsat - tende kunstnerisk funktion, som akademiets kompositorisk medarbejdende overhoved.

### Bestyrelse

#### Sven Erik Werner

#### Formand

Komponist/Mdl.af Statens Musikråd samt lang række andre tillidshverv.

#### Jeanette Dyremose

#### Direktion

Konservatorielærer, stifter af Det Danske Harmonika Ensemble, DHL, samt en række tillidshverv.

#### Ida Holbek

#### Administrator

Funktionschef i NCB, mangeårig formand for DHL samt en række tillidshverv.

#### Lars Dyremose

#### Koncertdirektion

Musiker m.m.

#### Charlotte Britt Hansen

#### Sekretar

Musikskoleleder/Statspr.musiklærer m.v.

#### Eigil Hansen

#### Bestyrelsesmedlem

Vicetoldinspektør med flere musiske tillidshverv.

#### Tage Rossen-Jørgensen Statsautoriseret revisor

#### Økonomisk rådgivning

### Ida Holbek 50 år

Den 13. januar 1990, fyldte Ida Holbek 50 år. Begivenheden blev fejret med megen festivit s, sat i scene af bl.a. Ida's mange harmonikaverner fra Harmonikacentret.

Et helt utraditionelt indslag var der ogs  . I nattens guld og mørke - pr cis 5 minutter før midnat - listede tre lystige musikanter - undertrykkende megen fnisen - hen til fødselarens sovekammervindue og fremførte Boccherini's Menuet, udsat for to harmonikaer og basharmonika, samt følgende serenade:

Vi lister os afsted p  t  , n r vi skal hen til Ida, -  
og h ber vi de første bli'r til hendes festivit !

N r hun om f  sekunder n r sit livs de første femti  r,  
s  hvisker vi hurra s  h jt som vi tør, -  
for vor Ida, som af alle elskes b r!

### Harmonikacenternisser til julemarked i T ll se



Julens smukke toner p  harmonika er slet ikke det værste man kan blive udsat for. Og b rgerne i T ll se kunne i s ndags fryde sig over en flok unge harmonikaspillere der parvis drog rundt i byen og gav dejlig musik til bedste. Fint indslag en s ndag for jul. Musikerne kom fra Birker d, og h rer til de bedste af slagten.

## DET DANSKE HARMONIKA AKADEMI

# HARMONIKA 90

### KONKURRENCE INTERNATIONAL

L rdag den 21. april 1990 - Sj ls skolen Birker d

Navn: \_\_\_\_\_

Adr.: \_\_\_\_\_

Tlf.: \_\_\_\_\_ F dselsdato: \_\_\_\_\_

Minigr.( ) Juniorgr.1( ) Juniorgr.2( ) Seniorgr.( )

### PROGRAM

<u>Komponist</u>	<u>Titel</u>	<u>Min.</u>
------------------	--------------	-------------

<u>1.runde</u>	_____	_____
----------------	-------	-------

<u>2.runde</u>	_____	_____
----------------	-------	-------

Tilmelding til Det Danske Harmonika Akademi senest 1/3 1990.

# HARMONIKA 90

DYREMOSE - PRISEN

Lørdag den 21. april 1990 - Sjælsøskolen Birkerød

Navn: \_\_\_\_\_

Adr.: \_\_\_\_\_

Tlf.: \_\_\_\_\_ Fødselsdato: \_\_\_\_\_

Minigr.( )                      Juniorgr.1 ( )                      Seniorgr.1 ( )

Juniorgr.2 ( )                      Seniorgr.2 ( )

## PROGRAM

<u>Komponist</u>	<u>Titel</u>	<u>Min.</u>
<u>1.runde</u>		
<u>2.runde</u>		

Tilmelding til Harmonikacentret senest 1/3 1990.

# MORTEN ROSSEN



FORETRÆKKER

# BORSINI



# HARMONIKA

## 90

### INTERNATIONAL \* DYREMOSE-PRISEN \* ORKESTER- & KAMMERMUSIK

**INTERNATIONAL** : Åben konkurrence med internationale retningslinier . De spillere , som skal repræsentere Danmark ved Verdensforbundets Coupe Mondiale og Junior Tape Competition , Klingenthal-Konkurrencerne samt øvrige UNESCO-arrangementer , udvælges her . Desuden vil fremragende præstationer blive udgivet på CD og udvælgelse til dansk repræsentation i EUROVISIONS-indslag vil også finde sted via denne konkurrence . Kammermusik kan indgå i programmet for 2.runde med indtil 6 medvirkende .

#### Præmier

<u>Seniorgr.:</u>	1.pr.kr.1.000.-	<u>Juniorgr.1:</u>	1.pr.kr.500.-
	2.pr.kr. 750.-		2.pr.kr.300.-
	3.pr.kr. 500.-		3.pr.kr.200.-
<u>Juniorgr.2:</u>	1.pr.kr. 500.-	<u>Minigr.:</u>	1.pr.kr.500.-
	2.pr.kr. 300.-		2.pr.kr.300.-
	3.pr.kr. 200.-		3.pr.kr.200.-

Alle deltagere får tildelt diplom .

\*\*\*\*\*

**DYREMOSE-PRISEN** : Åben konkurrence med harmonikainstrumenter i centrum . Alle harmonikainstrumenter anerkendes, for 2.rundes vedkommende , såsom diatonisk harmonika , concertina , bandoneon , mundharmonika og melodica . Konkurrencen er meget åben for programindslag med rytmisk musik (grupper indtil 6 personer) og kammermusik (indtil 6 personer).Alle stilarter omkring harmonikainstrumenterne - under medvirken af eksempelvis sang , guitar , slagtøj , diverse blæse/strygeinstrumenter etc. - hilses velkommen . Gode præstationer vil blive optaget til udgivelse på MC . Pligtstykkerne i denne årligt tilbagevendende konkurrence , vil blive udvalgt fra samlingen af de internationalt udbredte Dyremose-kompositioner .

**Præmier** : Dyremose-Prisen kr.1.000.-/Vandrepokaler i seniorgr.1 & 2/Pokaler til 1.,2.& 3.prisvindere i hver gruppe . Alle deltagere får tildelt diplom .

**ORKESTEROPTRÆDEN** : Harmonikacentrets orkestre spiller alle som diverterende programpunkter i konkurrencerne .Hvert ensembles interpretation bliver overværet af bedømmelsesudvalgets medlemmer , og hvert orkestermedlem modtager ved afslutningskoncerten diplom med udtalelse efter standardretningslinierne på internationalt plan .

\*\*\*\*\*

#### Pligtstykker / International :

Indt.12år.W.Newy:Kleine Suite/Vorspiel & Die Schaukel.  
Indt.15år.H.Luck: Bilder aus dem Zirkus/Fanfare & Pferde.  
Indt.18år.G.Rosenetzki:Thema Nr.1./Thema + 1.& 2.Var.  
Over 18år.K.Schwan:Infernale .

#### Pligtstykker / Dyremose-Prisen :

Indt.12år.J&L.Dyremose:Miniature Suite nr.1./Jubel.  
Indt.15år.J&L.Dyremose:Helgi Variationer/Tema & 1.Var.  
Indt.18år.J&L.Dyremose:Svensk Spillemands Suite/Daniels Polka .  
Indt.35år.J&L.Dyremose:Trojka/Toer .  
Over 35år.J&L.Dyremose:Svensk Spillemands Suite/Och Flickan hon går i dansen .

Alle pligtstykker kan købes i Harmonikacentret .

\*\*\*\*\*

### KONKURRENCEREGLER

#### International

**Minigr.:** Børn indt.det fyldte 12.år.(Fødselsdato 11.maj 1978,eller senere) .

1.Runde: a) Pligtstykke . b) Et cyklisk værk .  
2.Runde: Et frivalgprogram af varighed max.10 min.,indeholdende et værk fra før år 1800 .

**Juniorgr.1.:** Børn indt.det fyldte 15.år.(Fødselsdato 11.maj 1975,eller senere) .

1.Runde: a) Pligtstykke . b) Et cyklisk værk .  
2.Runde: Et frivalgprogram af varighed max.15 min.,indeholdende et værk fra før år 1800 .

**Juniorgr.2.:** Unge indt.det fyldte 18.år.(Fødselsdato 11.maj 1972,eller senere).

1.Runde: a) Pligtstykke. b) Et cyklisk værk .  
2.Runde: Et frivalgprogram af varighed max.30 min.,indeholdende et værk fra før år 1800 .

**Seniorgr.:** Voksne over 18.år.(Fødselsdato 10.maj 1972, eller tidligere).

**1.Runde:** a) Pligtstykket. b) Et cyklisk værk .

**2.Runde:** Et frivalgprogram af varighed max.30 min., indeholdende et værk fra før år 1800 .

#### Dyremose-Prisen

**Minigr.:** Børn indt.det fyldte 12.år.(Fødselsdato 11.maj 1978, eller senere).

**1.Runde:** a) Pligtstykket. b) Stykke efter frit valg.

**2.Runde:** Stykke efter frit valg . (Se oplæg) .

**Juniorgr.1.:** Børn indt.det fyldte 15.år.(Fødselsdato 11.maj 1975, eller senere).

**1.Runde:** a) Pligtstykket . b) Stykke efter frit valg.

**2.Runde:** Stykke efter frit valg. (Se oplæg).

**Juniorgr.2.:** Unge indt.det fyldte 18.år.(Fødselsdato 11.maj 1972, eller senere).

**1.Runde:** a) Pligtstykket. b) Stykke efter frit valg.

**2.Runde:** Stykke efter frit valg.(Se oplæg).

**Seniorgr.1.:** Voksne indt.det fyldte 35.år.(Fødselsdato 11.maj 1955 , eller senere).

**1.Runde:** a) Pligtstykket. b) Stykke efter frit valg.

**2.Runde:** Stykke efter frit valg . (Se oplæg).

**Seniorgr.2.:** Voksne over 35 år. ( Fødselsdato 10.maj 1955, eller tidligere).

**1.Runde:** a) Pligtstykket. b) Stykke efter frit valg.

**2.Runde:** Stykke efter frit valg. (Se oplæg).

Obs: Angående vandrepokaler / Efter 3 gange 1.pr. overgår vandrepokalen til ejendom. ( Tidligere indgravninger overføres på ny pokal ) .

\*\*\*\*\*  
**KONKURRENCELITTERATUR** : Alle konkurrencedeltagere i alle grupper skal på konkurrencedagen indlevere to originaleksemplarer af hvert frivalgprogramstykke . Vanskeligt opdrivelig originallitteratur kan fremlægges i kopi som makuleres straks efter konkurrencen . Noderne skal være påført navn og gruppe , og kan afhentes hos bedømmelsesudvalget efter konkurrencernes afvikling . Der må spilles satser udaf cykliske værker, men kun hele satser.

Det skal af tilmeldingen fremgå , at deltageren spiller sats(er) af værk ?

\*\*\*\*\*  
**BEDØMMELSESUDBALGET** : Består af fagfolk tilknyttet internationalt anerkendte konservatorier , akademier og andre faginstitutioner.

**Høring** : Der er mulighed for analyse af konkurrenceresultater ved henvendelse til bedømmelsesudvalget .

\*\*\*\*\*  
**Deltagelse** : Al deltagelse i både Det Danske Harmonika Akademi og Harmonikacentrets konkurrencearrangementer , er gratis .

**Kunstnerisk konkurrenceledelse** : Lærer ved bl.a. Det fynske Musikkonservatorium og medlem af UNESCO/IMC/CIA's Music Committee Jeanette Dyremose .

**Praktisk konkurrenceledelse** : Statspr. musiklærer, musikleder og delegeret ved verdensforbundets UNESCO/IMC/CIA Charlotte Britt Hansen .

#### ARRANGEMENTSKALENDER

##### Januar 1990

- 10. \* Soiré / DFM , under medvirken af Morten Rossen.
- 13. \* Ida Holbek 50 år / Se inde i bladet .
- 20. \* Det jydsk Musikkonservatorium / Århus / Fællesottré/ Medv. bl. a. Morten Rossen .
- 27. \* Dagcentret Baune Allé / Lyngby / Solister fra HC .
- 28. \* Gl.Himmelev Præstegård / Koncert ved BHO .

##### Februar 1990

- 14. \* St.Tuborghjemmet / JD & DDHJ underholder .
- 17. \* Tårbæk Forsamlingshus / Underholdning ved HC .
- 18. \* Falkoner Centret / Tajmars Præsentationsshow m.bl.a. JD & DDHJ .
- 20. \* Vestjydsk Musikkonservatorium / Fællesottré / under medvirken af Morten Rossen .

24.- 27.februar/Arrangementer omkring Det Danske Harmonika Akademi's officielle stiftelse .

### Marts 1990

- 1.- 3. marts/Optagelser til senere MC og CD udgivelse .
- 17. \* **Spielring Stuttgart-Möhringen, BRD/Soloprog.1.** under medv.af Sonja Edeling/Heidi Hansen/Anders Vesterdahl/Morten Rossen samt HC's Kvintet und.led.af Charl.B.H.
- 18. \* **Renningen, BRD/Soloprog.2.** med SE/HH/AV/MR fra HC.
- 18. \* **Evangelische Kirche, Renningen/Sakrale harmonikasoli.**
- 18. \* **Hildrizhausen, BRD/Soloprog.1.** m.SE/HH/AV/MR fra HC .
- 18. \* **Wiesbaden, BRD/UNESCO-vinterkongres åbner.** DK-repræsentation v.delegeret CBH og musikkomite mdl. JD .
- 19. \* **Wiesbaden/Tape Record Competition 1990** m.deltagelse af solister fra HC , samt forbundets Music Committee Meeting med bl.a. JD .
- 24. \* **Odd Fellow Damerne/Fest** på Nonnebakken/JD, LD&DDHJ.

### April 1990

- 21. \* **Harmonikacentrets Konkurrence/Dyremose-Prisen/samt orkesteroptræden .**  
Det Danske Harmonika Akademi/International Konkurrence samt orkesteroptræden . Sjælsøskolen, Birkerød.
- 22. \* **Farum Kirke/Solokonzert m.solister** fra HC .
- 29. \* **Farum Kirke/Solokonzert m.solister** fra HC .

### Maj 1990

- 11.- 18. maj : **Klingenthal, DDR.Internationale Harmonikakonkurrencer** med deltagelse af solister fra HC .
- 24. \* **Indkvartering af tyske harmonikagæster .**
- 25. \* **Sightseeing i Nordsjælland med tyske gæster .**
- 26. \* **Konzert/Premieuddeling & Bal** under medv. af **Spielring Stuttgart-Möhringen** , orkestre og solister/fra/HC.
- 27. \* **Sightseeing Tivoli/København .**
- 28. \* **Afrejse .** Vi tager afsked med vore tyske gæster.

### Juni 1990

- 23. \* **Jahrhunderthalle , Frankfurt am Main , BRD.Byfest.** Åbning und.medv.af solister og ensemble fra HC.

\*\*\*\*\*  
**!!! Øvelse er vedligeholdelse og langsom fremgang . . . .**  
**ingen øvelse er hurtig tilbagegang !!!** Jeanette Dyremose

# HARMONIKACENTRET

Flidsagervej 16 · 2500 Valby · Telf. 31 46 43 24

*Bælg Rosen*



*Danmarks største fagmusikskole*

*Forlag · Instrumentudvikling · Koncertdirektion · Historisk Samling*

## DET DANSKE HARMONIKA AKADEMI

Tegning

Henry  
Malchau

Birkerød

April 1990



HEIDI HANSEN

Junior World Champion 1990

Tilsluttet **Confederation Internationale des Accordeonistes**  
**International Music Council · IMC/UNESCO**

PRESSEKLIP fra en række aviser :

For andet år i træk dansk JUNIOR WORLD CHAMPION

i international UNESCO-konkurrence

I knivskarp konkurrence med unge spillere fra en række fremtrædende harmonikanationer, lykkedes det Heidi Hansen fra Kalundborg at tilspille sig titlen **Junior World Champion 1990** ved UNESCO-verdensforbundets konkurrence 19.marts i Wiesbaden, BRD. Der var to grupper i konkurrencen. Indtil 15årige og indtil 18årige. I den ældste gruppe blev endnu to danskere placeret. Trediebedst blev Anders Vesterdahl fra Tåstrup og sjettebedst blev Majken Bell fra Hvidovre.

I den yngste gruppe besatte Suzette Hansen fra Jyllinge tredjepladsen. - De unge danske spillere er alle elever af den internationalt højt respekterede Jeanette Dyremose, lærer ved Det fynske Musikonservatorium og Harmonikacentret i København. Jeanette Dyremose var også det ene medlem af dommertrioen. De to øvrige var Kimmo Mattila fra Sibelius Akademiet i Finland og Hubert Kicken fra konservatoriet i Maastricht, Holland.

Det var andet år i træk Danmark satte sig på den fornemme titel. Sidste år var det Morten Rossen fra Allerød, som nu studerer hovedfag harmonika hos Jeanette Dyremose på DFV, og er i fuld gang med at skabe sig en international karriere som harmonikasolist. Morten Rossen, Heidi Hansen og deres studiekammerater Sonja Edeling og Anders Vesterdahl samt musiklærer Charlotte Britt Hansen, er netop vendt hjem fra tourné i Sydtykland, hvor de spillede i TV-Süddeutsche Rundfunk's Abendschau, og gav koncerter i Stuttgart, Nöhringen, Remningen og Hildrizhausen. Overalt for fulde huse, kæmpesucces og tilbud om reengagementer.

Heidi Hansen er til daglig elev i 2.G på gymnasiet i Kalundborg, hvor hun trods sit musikerengagement klarer sig strålende. Musikken er blevet Heidi's liv. Hun tager to gange ugentligt tur-retur Kalundborg/København, for at blive undervist hos Jeanette Dyremose i Harmonikacentret. Det sidste halve år har der været et sådant løft i Heidis musikalske interpretationer, at titlen **Junior World Champion** ikke kom helt uventet for musikerkredsen omkring Heidi.

TV-Avisen bragte nyheden

De danske mediers respekt for 1.pladsen i UNESCO-konkurrencen,

viste sig ved, at TV-Avisens medarbejder Ole Thisted, straks efter hjemkomsten interviewede Heidi direkte for åben skærm, og lod hende give prøve på den kunnen, som fordres for opnåelse af den fornemme pris.



Junior World Champions 1989 og 1990, Morten Rossen og Heidi Hansen, begge elever af Jeanette Dyremose, Det Danske Harmonika Akademi, Birkerød.

UNESCO/IMC/CIA-verdensforbundets Vinterkongres 1990

fundt sted i Wiesbaden, BRD, 18.-19.marts i forbindelse med afviklingen af Junior Tape Competition 1990. En række afgørelser, af væsentlig betydning for danske harmonikainteressenter, blev truffet.

1.: Kongressen bekræftede eenstemmigt DDHA's - af 15.dec.1989 - selvstændige medlemskab af UNESCO-forbundet Confederation Internationale des Accordéonistes.

2.: Kongressen vedtog, at DDHA - som mdl.af CIA-IMC/UNESCO - kan sende deltagere til samtlige CIA's konkurrencer. Jeanette Dyremose er, som tidl. navnt, valgt ind i CIA's Music Committee i 1989 for en 4årig periode.

DDHA's CIA-kongresdelegerede Charlotte Britt Hansen, skulle

oprindelig have repræsenteret DDHA i Wiesbaden , men måtte melde afbud , idet hun skulle interviewes i TV-SDR i forbindelse med medvirken i Harmonikacentrets Solist-Tourné i Sydtykland . Lars Dyremose vikarierede .

Henry Malchau-skitser af Harmonikacentrets solister

Ved solistkoncerten i Birkerød Bibliotek d.21.sept.1989, lavede Henry Malchau 9 action-skitser af de fem medvirkende musikere. H.M. oplyser at skitserne kan købes enkeltvis for kr.200.- og samlet for kr.1.400.- Interesserede bedes ringe til Henry Malchau . Tlf.: 45.82 18 45.

Anders Nyström  
spiller f.2 & Dyremose:

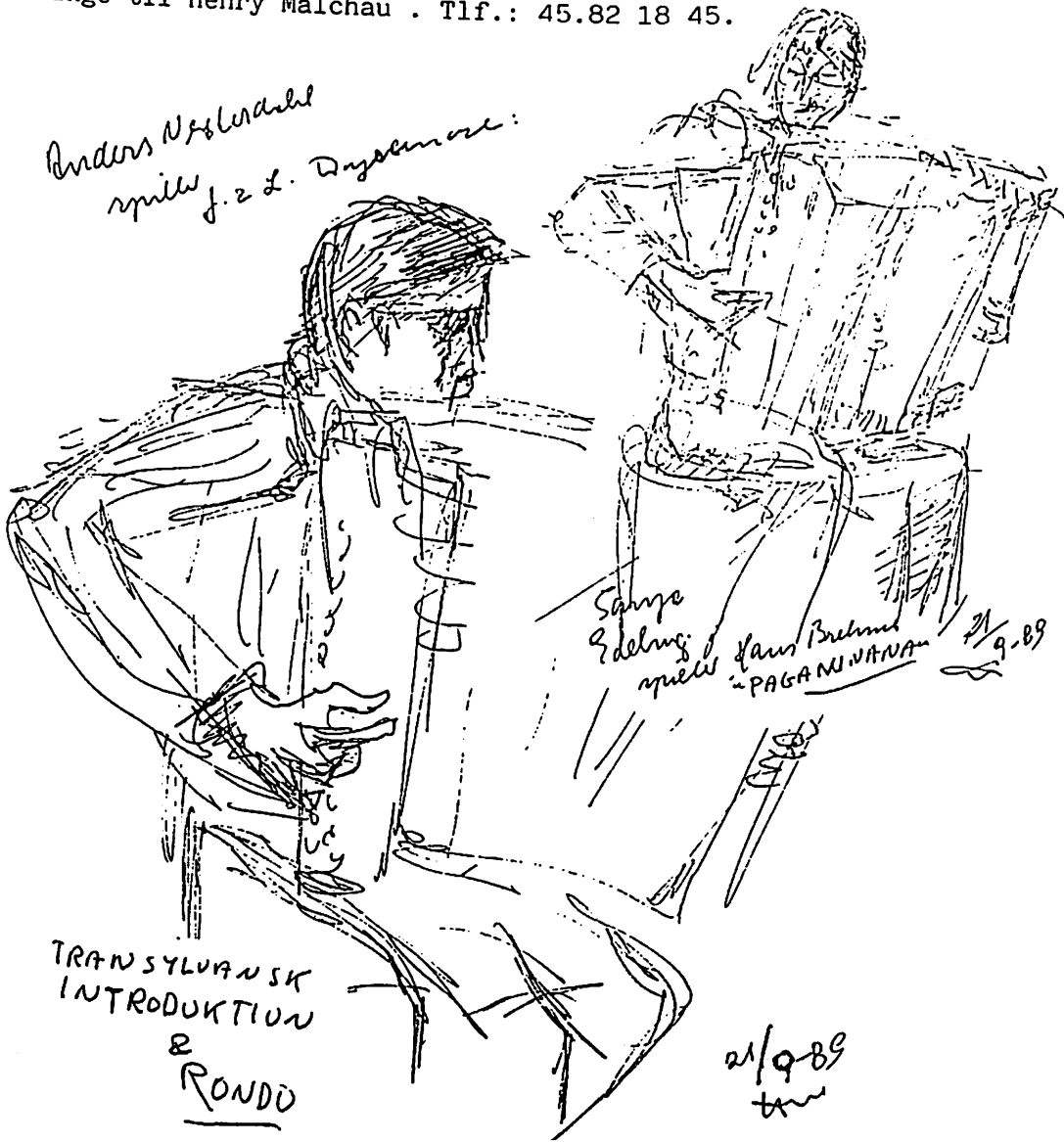

Sange Edeberg  
spiller Hans Brehm  
PAGANINI 21/9-89

TRANSYLVANSK  
INTRODUKTION  
&  
RONDO

21/9-89  
tm

# HARMONIKA 90

INTERNATIONAL \* DYREMOSE-PRISEN \* ORKESTER- & KAMMERMUSIK

Sjælseskolen, Ravnsnæsvej 120, Birkerød  
Lørd.d.21.apr. & Sønd.d.22.apr.1990

Oplægget til HARMONIKA 90 , har afstedkommet så mange tilmeldinger , at det har været nødvendigt at lægge arrangementet over to dage .

Lørdag den 21.april

BHO : Bygger op til orkesterspil kl.8.00.  
DYREMOSE-PRISEN : Minigruppe og Juniorgruppe 2.  
INTERNATIONAL : Juniorgruppe 1. og Juniorgruppe 2.

møder til lodtrækning kl.8.00.

\*\*\*\*\*  
INTERNATIONAL : Seniorgr.Møder til lodtrækning kl.10.00.  
\*\*\*\*\*

CENTER ENSEMBLET : Bygger op til orkesterspil kl.15.00.  
DYREMOSE-PRISEN : Juniorgruppe 1. og Seniorgruppe 1.

møder til lodtrækning kl.15.00.

\*\*\*\*\*

Søndag den 22.april

DYREMOSE-PRISEN : Juniorgruppe 2. og Seniorgruppe 2.  
INTERNATIONAL : Juniorgruppe 1. og Juniorgruppe 2.

møder til lodtrækning kl.8.30.

\*\*\*\*\*

Bedømmelsesudvalget :

Docent Hubert Kicken, Maastricht, Holland .  
Docent Arthur Feldthusen, Det fynske Musikonservatorium .  
Komponist , DDHA - bestyrelsesformand Sven Erik Werner .  
Konkurrenceledelse : Jeanette Dyremose og Charlotte Britt .

\*\*\*\*\*  
Entré : Ikke medv. bet. kr.15.- for een dag/kr.25.-for begge  
Fast og flydende fås begge dage til overkommelige priser .

\*\*\*\*\*

Det er dig ...

der er med til at tegne Danmarks harmonikafremtid .

Vis din interesse !

Mød op til arrangementet H A R M O N I K A 9 0

og lyt til vore unge harmonikatalenter . . .

det fortjener de !

PRESSEKLIP

Frederiksborg Amts Avis • TORSDAG DEN 29. MARTS 1990



Ved stiftelsen af Det danske Harmonika Akademi i Birkerød ses vinderen af UNESCO's Junior Competition 1990 Heidi Hansen her spille for et selskab der fra venstre er formanden for Ny Musik i Birkerød Kirsten Benn, komponisten Per Nørgård, rektor for Det fynske Musikkonservatorium, komponisten Sven Erik Werner og i midten akademiets stifter Jeanette Dyremose.

# Internationalt harmonika-akademi stiftet

## Kendte musiknavne bag nyskabelse

**BIRKERØD:** En enestående nyskabelse i dansk musikliv, men også uden sidestykke internationalt er blevet stiftet i Birkerød. Her har harmonikaen fået sit eget akademi med det formål at stimulere interessen for komposition af et nyorienteret repertoire for harmonika til såvel undervisnings- som koncertbrug. Kendte danske musiknavne som komponisten Per Nørgård og Jeanette Dyremose fra Det fynske Musikkonservatorium med flere står bag det ny akademi, hvis stiftelse markeres ved to koncerter i Bistrup og Vigerslev kirker i morgen og på lørdag.

Sammenlignet med klassiske strenge- og blæseinstrumenter

er harmonikaen en grønskalling og ofte udskældt opkomling, der dog på mindre end et par hundrede år har præsteret en selvstændiggørelse og popularitet, der overgår mange af de ældre og såkaldt finere instrumenter, skriver rektor ved Det fynske Musikkonservatorium, komponisten Sven Erik Werner i en informationstryksag om det ny stiftede harmonika-akademi. Men fra Kaukasus til Atlanten, fra Balkan til Sibirien, fra Nyhavn til Buenos Aires, fortsætter han, har harmonikaen givet klang og farve til folkets stemme - hvad enten der er valgt hambo, java, gopak, vals eller tango som udtryk. Men selvom et klassisk repertoire ikke findes for harmonika er der efterhånden skrevet både solostykker og kammermusik med instrumentet i den centrale rolle og der er i de senere år sket en voldsomt stigende interesse, som er baggrund for idéen bag Det danske harmonika Akademi.

Stiftelsen har fundet sted i akademiets nyindrettede mu-

siksalon i Birkerød og til stede var Per Nørgård, akademiets formand Sven Erik Werner, formanden for Ny Musik i Birkerød Kirsten Benn, Mogens Wenzel Andreasen, kendt fra TV-dysten Kontrapunkt samt akademiets samlede bestyrelse.

Markeringen af stiftelsen ved de to koncerter sker fredag den 30. marts kl. 19.30 ved en soiré i Bistrup kirke og lørdag den 31. marts kl. 15 ved en matiné i Vigerslev kirke med efterfølgende receptioner for husets venner og elevkreder i institutionens lokaler i København. Der spilles værker af J. S. Bach, Per Nørgård, Sven Erik Werner, Kurt Schwann, Kusyakow, Zolotarjew, Kazakow, Boll, Brehme og Dyremose. De medvirkende er Birkerød Harmonika Orkester, de to vindere af UNESCO Junior Competition 1989 og 1990 Morten Rossen og Heidi Hansen samt en række andre elever af Det danske Harmonika Akademi's stifter Jeanette Dyremose. Der er gratis adgang.

Nærmere oplysninger om DET DANSKE HARMONIKA AKADEMI fås ved skriftlig henvendelse til forvaltningsadressen :

DDHA.Lyngholmen 1.3460 Birkerød

eller tlf.31.463424

\*\*\*\*\*  
Arrangementer i anledning af DET DANSKE HARMONIKA AKADEMI's stiftelse

Efter DDHA's stiftende bestyrelsesmøde den 16.januar 1990, markeredes stiftelsen officielt den 25.februar 1990, ved afholdelse af matiné med efterfølgende reception i akademiets nyindrettede musiksalon, Lyngholmen 1. i Birkerød.

En række arrangementer omkring akademiets oprettelse har fundet sted, og flere følger i nærmeste fremtid.

Fredag den 30.marts 1990 afholdtes soiré i Bistrup Kirke, og 31.marts 1990 var der matiné i Vigerslev Kirke med efterfølgende reception for husets venner og elevkreds i institutions lokaler på Flidsagervej i København. Omkring 175 tilhørere kunne fryde sig over veloplagte Birkerød Harmonika Orkestre, som under ledelse af Lars Dyremose indledte

begge koncerter med Christine Boll's Partita Piccola. I begge arrangementers programfølge var der opdeling i klassisk linie og i All-Round-linie. Vi hørte altså både klassisk og rytmisk harmonikamusik fremført meget dygtigt af Morten Rossen, Heidi Hansen, Anders Vesterdahl, Majken

Edeling, Sonja Edeling, Christina Björk, Suzette Hansen og Karin Fredborg, samt 5 medlemmer af Det Danske Harmonika Ensemble, som under førerskab af Charlotte Britt Hansen

diverterede med et par rappe kvintetarrangementer, som virkelig fik tilhørerne op på mærkerne. Begge dages arrangementer afsluttedes med Ib Wulff-Jørgensen og Sven Erik Werner's dejlige sang HARMONIKA ... og det skete naturligvis

under deltagelse af samtlige tilstedeværende i fælles vital korsang.

Søndag den 22.april kl.20.00 giver Sonja Edeling solokonzert i FARUM GAMLE KIRKE, Kaalundsvej, Farum, - og søndag den 29.april kl.20.00, giver Morten Rossen solokonzert samme sted. Der spilles værker af J.S.Bach, Per Nørgård, Hans Brehme, Patrick Busseuil, Kurt Schwaen, V.Solotarew, Jurij Kazakow samt V.Semyonov. Sidste programpunkt i Morten Rossen's solofremtræden, bliver Kazimierz Bronislaw Przybylski's CONCERTO CLASSICO. Morten Rossen akkompagneres på klaver af sin studiekammerat fra Det fynske Musikkonservatorium Peter Borel. Bill.á kr.30/vks.Kr.20.pens.kr.10.børn und.12år v.indg.1 time før bg.koncerter ell.forud i Harmonikacentret.

## HARMONIKACENTRETS

\*\*\* E L E V D A G \*\*\*

Fritidshjemmet Lykkebo

Kærskiftevej 21.

Lørdag den 28.april 1990.kl.11.00 til 17.30

På elevdagen spiller vi allesammen for hinanden. Der er inspiration at hente ved at høre andre, som man måske ikke møder på sin sædvanlige spilledag. Man får øvet sig ekstra meget ved udsigten til at man skal spille for de andre. Du bliver altså dygtigere af det ... og vi er interesserede i at have dygtige elever på vores musikskole!

Måske er der også en af de andre der spiller noget du selv kunne tænke dig at gå i gang med. Altså: Kom og lyt til andre i samme båd, - andre der som du kan lide harmonikamusik, og selv vil lære det til individuelt behov. Du skal bare forberede et enkelt stykke, som passer til det niveau du har opnået på harmonikaen, - alt efter hvor du lige nu står!

Tal med din lærer og skriv dig på listen i Harmonikacentret. Venlig hilsen og på genhør/musikleder Charlotte Britt.

\*\*\*\*\*

## HARMONIKACENTRETS

\*\*\* Å R S N Å L E \*\*\*

Ved Årets Harmonikafest i Toftevangskolens Festsal d.26.maj, vil der blive tildelt årsnåle til elever, som har modtaget undervisning i Harmonikacentret i henholdsvis 5.år/10.år/15.år eller 20.år. Meddel venligst din lærer, hvorlange du har spillet i Harmonikacentret, - eller Musikcentret, som skolen kaldtes de første år.

Har du altså spillet i HC mindst 5 år, får du overrakt årsnål fra tribunen ved forårets harmonikafest.

\*\*\*\*\*

Koncert på Nonnebakken i Odense

Den 24.marts 1990 gav ensembler og solister fra Harmonikacentret koncert i den fornemme Odd Fellow-bygning på Nonnebakken i Odense. 200 Odd Fellowdamer fra hele landet gav Jeanette Dyremose's unge harmonikaspillere en sådan velkomst og et sådant bifald, at det sent vil glemmes. På trods af, at Odd Fellowdamerne alle var klædt i sort - sådan skal det åbenbart være - så smittede farven ikke af på damernes humør.



Så ren og så fortissimo, som her i Nonnebakkens høje haller, har fælles damesang næppe tidligere gjaldet i fynboernes smukke land. Og væsentligt at bemærke: Unge menneskers dybt alvorlige indsats for opnåelse af muligst sublime fremførelser, blev her mødt og modtaget med indlevelse og åndrig forståelse.

Jo,- Odd Fellowdamerne var for de unge harmonikaspillere et virkelig positivt bekendtskab. Sikken et publikum!

## ÅRETS HARMONIKAFEST

Tofttevangskolens Festsal, Lørd.d.26.maj 1990, Kl.16.00.

Koncert med orkestre og solister \* Spisning med vin \* Udde -  
ling af præmier/pengepriser/årsnåle/jurybreve \* Bal til kl.24

Medvirkende: Heinz Oettinger & Stuttgart-Möhringen Harmonika Orkester \* Heidrun Cagnelli & Stuttgart-Möhringen Harmonika-Juniorer \* Jeanette Dyremose & Det Danske Harmonika Ensemble\* Lars Dyremose & Birkerød Harmonika Orkester samt solister fra konkurrencerne INTERNATIONAL & DYREMOSE PRISEN.

Menu: Glaseret skinke \* Krydderskinke \* Flødekartoffl.\* Salat. Dertil et glas vin: Weiss oder rot Stuttgarter Auslese Dyremose Spezial.

Herudover kan vin, øl, vand, kage, kaffe, te & ?? købes til rimelige priser.

Samlet pris for koncert, menu & bal kr.75.- for voksne og kr.60.- for børn under 12 år.

Billetsalget starter straks efter påske på Harmonikacentret.

# Arrangementskalender

## April 1990

- 7.- 11.\* Døgnseminar/Solostudio/HC, København.
- 21.\* HARMONIKA 90/Sjælsøskolen/Konk.INTERN./DYREMOSE PRIS
- 22.\* HARMONIKA 90/fortsat.
- 22.\* Sonja Edeling Solokonzert/Farum Gamle Kirke kl.20.00
- 28.\* Harmonikacentrets Elevdag/Fritidshjemmet LYKKEBO.
- 28.\* Forårsfest i Møllevangen/HC leverer musikken.
- 29.\* Morten Rossen Solokonzert/Farum Gamle Kirke kl.20.00

## Maj 1990

- 1.\* Morten Rossen & DFM's orkester spiller på DFM Przybylski's CONCERTO CLASSICO.
- 1.\* SC-Production/Reception i Kuldysen.Tåstrup.HC leverer musik.
- 5.\* Fest i Herlev Kro.HC leverer musik.
- 8.\* Pensionisttræf.Vigerslev Kirke. HC leverer musikken.
- 8.\* Lars D. & BHO spiller op. SOLGAVENHJEMMET/Vigerslev.
- 11-18\* Klingenthal.DDR.Internationale Harmonikakoncurrencer.Solister fra HC medvirker.
- 17.\* Pensionisttræf Lyngby. HC leverer musikken.
- 24.\* HC's gæster fra Stuttgart ankommer.
- 25.\* Sightseeing med gæster.
- 26.\* ÅRETS HARMONIKAFEST.Festsalen Tofttevangskolen Birkerød.
- 26.\* Forårsdag i Maria Kirken Helsingør.HC-solister.
- 27.\* HC's Stuttgartergæster besøger Tivoli.
- 28.\* Afrejse.Vi tager afsked med vore tyske gæster.

## Juni 1990

- 2.\* Meyers Forårsfest i Valby. HC leverer musikken.
- 2.\* Allerød fester. Morten Rossen leverer musette-musikken.
- 23.\* SOLRØD CENTRET FESTER. HARMONIKACENTRETS MUSETTETRIO leverer musikken.
- 23.\* Jahrhunderthalle. Frankfurt am Main.BRD.Byfest. Åbning med koncert under medvirken af Jeanette Dyremose med orkester og solister fra Harmonikacentret i København.

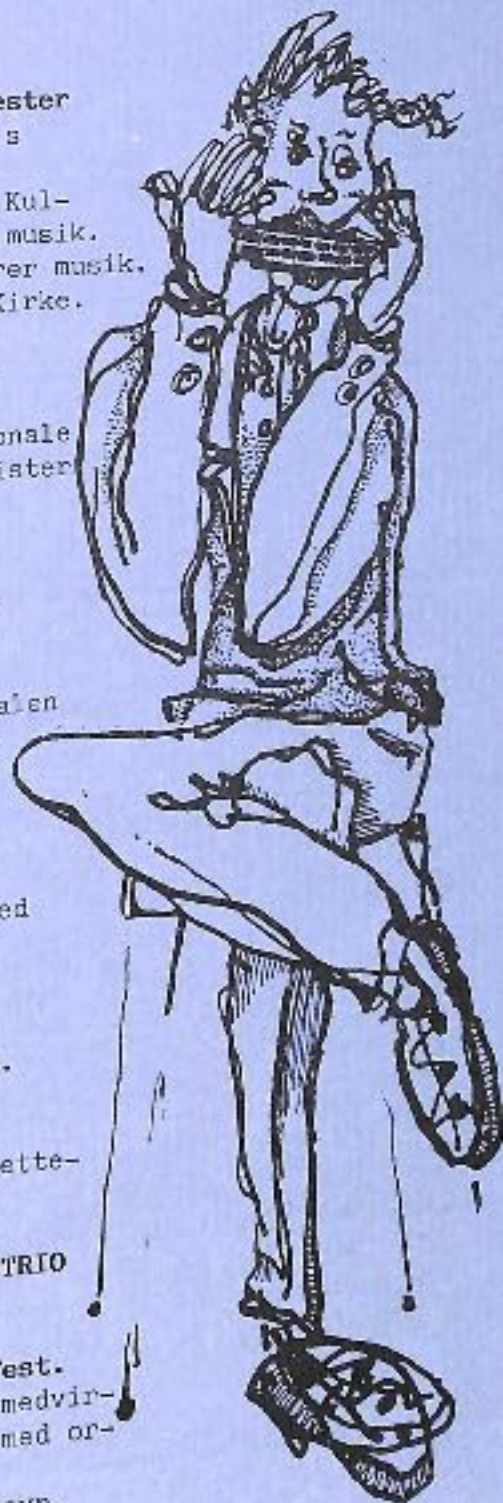

**TOLLUDAY<sup>®</sup>**

*in my way*



**BORSINI**

# HARMONIKACENTRET

Flidsagervej 16 · 2500 Valby · Telf. 31 46 43 24

*Bælg Rosen*



*Danmarks største fagmusikskole*

*Forlag · Instrumentudvikling · Koncertdirektion · Historisk Samling*

## DET DANSKE HARMONIKA AKADEMI

December 1990



Aage Haugland, Morten Rossen med Tivoli-Difko-prisen 1990 og DDHA's stifter og leder Jeanette Dyremose .

Tilsluttet **Confederation Internationale des Accordeonistes**  
**International Music Council · IMC/UNESCO**

# DET DANSKE HARMONIKA AKADEMI

The Danish Accordion Academy

Dänische Akademie für Harmonikainstrumente

L'Académie Danoise de l'Accordéon

Det Danske Harmonika Akademi  
Eldsgårdsvej 16-2000 Vib.  
Tlf. 21 45 34 74

Musikoplysningsforbundet  
Musikvej 10-2000 Vib.  
Klub nr.

Det Danske Harmonika Akademi  
Aleksandra Daghjirca  
Flegelstræde 10 E.  
Tøndergade 101 B.



Det Danske Harmonika Akademi  
Lyngholmens 1 - 2460 Birkerød  
2000 og 2001  
A/S/Siglo, musikforlaget

## MUSIKLÆRE - INTERNATER

Det Danske Harmonika Akademi afvikler over fem weekender i løbet af sesonen 1990 - 91 en række musiklære - internater .

Sted : Parkvejsskolen 1 Birkerød.

Undervisningen har form af fire foredrag pr. weekend . Der startes fredag kl. 17.00 og sluttet søndag kl. 15.00. Foredragene finder sted i kantinen , og mellem foredragene arbejder deltagerne i tilstedeværende klasselokalier . Kon - ponisten Svaa Erik Wærner står for det samlede arrangement , som include - rer en række andre instruktører og lærere . (Nærmere specificeret program senere ) .

Musiklære-internaterne er obligatoriske for alle elever ved DEHA , når der bliver besluttet adgang for passiv deltagelse for et begrænset antal perso - ner med tilknytning til Harmonikacentret . Passive deltagere bestemt nar - turligvis selv , i hvilket omfang de vil frelventere de enkelte musiklære - deler . Deltagelse i alle fem musiklære-internater ( ialt 20 foredrag ) koster alt i alt kr. 400.- (Interesserede - udover DEHA's elever) , kan tilsende sig på nedenstående liste .

De fem weekender er : 1.: 2 , 3 & 4 nov. 1990

2.: 11, 12, & 13 jan. 1991

3.: 1, 2, & 3 febr. 1991

4.: 8, 9, & 10 marts 1991

5.: 12, 13, & 14 april 1991

O  
V  
E  
R  
T  
E  
G  
N  
E  
T

## BILLEDKAVALKADE \* FORÅRSARRANGEMENTER 1990

DET DANSKE HARMONIKA AKADEMI  
Officiel stiftelse 25.2.1990

Musiksalonen Lyngholmens 1 i Birkerød



1. Den officielle stiftelsesfest indledtes med Per Nørgård's harmonikakonzert **RECALL** med Morten Rossen på harmonika og Valéria Zanini på klaver .



2. Heidi Hansen spillede Nørgård's **Opening One af 9 Friends** og Zolotarjev's **Klostret i Feraponte**. 3. Morten Rossen spillede **Three-Faced Goddess af 9 Friends**, samt Semyonov's **Don Rap - sodi** og Dyremose's **Impromptu** .



1. Per Nørgård er ikke karrig med kys og kram, når hans stykker bliver spillet ordentligt. Her takker han for dagens ydelser. Først Suzette Hansen. 2. Sonja Edeling for **Onwards**. 3. Valéria Zanini for **Recall**. 4. Anders Vesterdahl for **Tiny af 9 Friends**.



5. Efter matinéen forklarede Per Nørgård detaljer fra partituret **RECALL**, indledningen **Canto antico**. Fra venstre Janette Dyremose, Valéria Zanini og Per Nørgård.



Stiftelsesgaver til  
DET DANSKE HARMONIKA  
AKADEMI .

1. Repræsentant for Harmonikacentrets elevkreds Jytte Benjamin - sen overrækker bestyrelsesformand Sven Erik Werner en fin pakke med bånd og sløjfe.

2. Gaven pakkes ud...og



Per Nørgård studerer nøje den tyskbyggede historiske torader - "in C und G" - engang erhvervet i København, St. Kongensgade 21, hos "Musikthomsen". Vedlagt var også Gellin & Borgstrøms skole for enkelt- og toråkkede instrumenter .





Venner af akademiet fra provinsen, mødte op med standur i noget gammel fornem indfatning .

1. Jeanette Dyremose har netop pakket uret ud, og alles interesse er åbenlyst.  
2. Man opdager et indgraveret skilt forneden.



3. Der står :  
DDHA  
16.1.  
1990,-  
akademiet  
stiftelsesdato.



1. & 3. Efter Matinéen blev flyglet lukket og der blev serveret pinde - mad m.m. Man flokkedes om flyglet... og det var ikke for at spille ! - Fra venstre Sonja Edeling, dir. Ella Binderup, Helga Dyremose og Suzette Hansen. 2. Lærer Hanne Conradsen og adv. Ole Conradsen.





1. Komponisten Per Nørgård i samtale med administrator Ida Holbek. 2. Disponent Arne Nørregaard og sygeplejerske Gerda Nørregaard. 3. Ole Conradsen og rev. Tage Rossen-Jørgensen. 4. Komponisten Sven Erik Werner og forlagsredaktør Nogens Wenzel. 5. Helga D. om musikkorrespondancekursus. 6. Figil Hansen, - og med ryggen til, - Ida Holbek.



1. Morten og Anders lytter til kloge ord fra Jytte. 2. Charlotte forklarer Hanne om DDHA's undervisningsplaner. 3. Valéria Zanini, Christian Dyremose, Gerda Nørregaard og Jeanette



4. Matinéens medvirkende fik alle blomster af Per Nørgård - og Morten fik et forsinket knus. 5. Ella Binderup forklarer Helga D. om musikkorrespondancekursus.

Det Danske Harmonika Akademi's bestyrelse .



Fr.v.forr.akademiets stifter og leder Jeanette Dyremose, Lars Dyremose, koncertdir. I midten administrator Ida Holbek, sekretær Charlotte Britt Hansen. Bag fr.v. inspirator og igangsætter, komponisten Per Nørgård, best.mdl. Rigil Hansen, økonom.rådgiv. Tage Rossen - Jørgensen samt best.forn.komponisten Sven Erik Werner

**ÅRETS HARMONIKAFEST :** Und.medv.af to tyske harmonikaorkestre samt solister & orkestre fra Harmonikacentret, og under overvårelse af 180 tilhørere fra kredsen omkr.HC, afvikledes 26/5 Årets Harmonikafest. Liv & glade dage m. ungdom fra to nationer!



UNESCO/IMC/Confederation Internationale des accordéonistes.

JUNIOR WORLD COMPETITION 1990

Gruppe indtil 18 årige:

Placering:			Point:
1.	HANSEN Heidi	Danmark	47.00
	Junior World Champion 1990		
2.	HOLONKOVA Irena	Tjckoslovakiet	46.00
3.	VESTENDAL Anders	Danmark	43.66
4.	HUDEC Ivan		40.66
5.	PILNY Miroslav		40.33
6.	BELL Majken	Danmark	36.66
7.	NYROP Anale		33.00
8.	TOMADLIK Jura		31.33
9.	KECK Karin		26.33
10.	KASIC Larissa		25.00
11.	van't SPIJKER Hester		23.66

Gruppe indtil 15 årige:

1.	FROLKOVA Jana	Tjckoslovakiet	51.00
2.	SCHMIDT Uwe	Østtzig	28.33
3.	HANSEN Suzette	Danmark	27.00
4.	GULIKERS Jeroen		25.00
4.	van't SPIJKER Mascha		25.00
6.	KOPPL Markus		20.66
7.	BRANKOVA Katarina		19.66

Det internationale donnerpmæl:

Hubert RICKEN	Holland . Konservatoriet Maastricht .
Jeanette DYREMOSE	Danmark . Det tyske Musikkonservatorium
Kimmo MATTILA	FINLAND . Sibelius Akademi .



I løbet af stiftelsesåret afholdtes seks bestyrelsesmøder. Her gengives referatet af første ordinære bestyrelsesmøde.

R E F E R A T  
af bestyrelsesmøde i  
Det Danske Harmonika Akademi

26. august 1990

Til stede : Sven Erik Werner, Jeanette Dyremose, Lars Dyremose, Eigil Hansen, Tage Rossen-Jørgensen, Charlotte Britt Hansen, Ida Holbek

Til mødet forelå følgende

d a g s o r d e n

1. Meddelelser
2. Det kommende undervisningsår
3. Akademiets økonomi
4. Eventuelt

DDHA's formand Sven Erik Werner bød velkommen til det første bestyrelsesmøde i DDHA, hvorefter dagsordenens punkter blev drøftet.

Ad 1

Det oplystes, at pianisten Bjørn Elkjær ville varetage klaverundervisning/hørelære i DDHA.

Bjørn Elkjær havde overværet den test af DDHA's kommende elever, som var udarbejdet og forestået af Sven Erik Werner med henblik på at vurdere elevernes nuværende niveau i hørelære og almene musikhistoriske viden. Testen gav et godt indblik i elevernes nuværende standpunkt og dannede grundlag for den enkeltes placering i DDHA.

Ad 2

Lars Dyremose fremlagde en oversigt over DDHA's foreløbige elever og lærere samt gennemgik de foreløbige planer for dels undervisning, dels musiklære-internater og deltagelse i musikalske begivenheder.

Lars Dyremose oplyste i forbindelse med denne gennemgang, at det var DDHA's intention, at DDHA's elever skulle være repræsenteret ved flest mulige musikalske begivenheder.

Drøftelserne medførte ændringer i tidspunkterne for afholdelse af seminarer/internater. Tidsplanen er herefter:

1. 2. - 4. november 1990
2. 11. - 13. januar 1991 (forslag: mesterkursus)
3. 1. - 3. februar 1991
4. 8. - 10. marts 1991
5. 12. - 14. april 1991

Et pædagogisk udvalg bestående af Sven Erik Werner, Jeanette Dyremose, Lars Dyremose og Charlotte Britt Hansen skal udarbejde planer for seminarernes indhold.

Ad 3

a) Seminarer/internater

Seminarerne vil blive afholdt i aftenskoleregi, hvilket vil indebære, at eleverne kan nøjes med at betale kr. 400,- for deltagelse i samtlige 5 seminarer.

Foredragsholderne vil modtage kr. 1.100,- pr. foredrag, og der kan ialt afholdes 4 foredrag pr. seminar.

Lokalerne vil blive stillet gratis til rådighed af Birkørød Kommune. Eneste forudsætning: Skolerne skal bestilles og ansøgning skal indgives til kommunen før 31. december 1990 (hvilket er sket efter mødet).

b) Undervisningen på DDHA

I øjeblikket forventes DDHA-eleverne selv at betale delvis for deres undervisning på DDHA.

Eleverne vil endnu ikke være berettiget til at modtage SU, da DDHA foreløbig ikke er anerkendt som kompetencegivende undervisningsinstitution.

På foranledning af Sven Erik Werner drøftedes, hvorledes DDHA ville kunne opnå tilskud fra Musikrådet eller andre offentlige institutioner med henblik på at billiggøre undervisningen for eleverne samt konsolidere DDHA's instrumentarium og node-/fonogramsamling i opbygningsfasen.

Følgende aftaltes:

- \* På baggrund af oplysninger fra Jeanette og Lars Dyremose om lærerlønninger (overenskomstmæssige takster) samt planlagte aktiviteter og ønskede anskaffelser udarbejder Tage Rossen-Jørgensen, Eigil Hansen og Ida Holbek et forslag til budget for DDHA (jf. bilag).

- \* Sven Erik Werner udarbejder forslag til ansøgning om økonomisk støtte til etablering af en 4-årig forsøgsordning. Ansøgningen skal indeholde en præcist defineret målsætning.

Såvel udkast til budget som udkast til ansøgning skal drøftes på næste bestyrelsesmøde med henblik på beslutning om endelig formulering samt "næste skridt", som formentlig vil være en forberedende drøftelse med kommunale og statslige forvaltninger om foreliggende muligheder.

Ad 4

Næste bestyrelsesmøde aftaltes til lørdag den 15. september 1990 kl. 9:30. Mødet afholdes Flidsagervej 16, Valby.

31. august 1990  
Ida Holbek

**HARMONIKACENTRETS \* BRD  
SOLIST \* TOURNE \* 1990**

15-20 marts 1990 koncerterede Charlotte, Sonja, Heidi, Anders & Morten i Baden-Württemberg i BRD.



1.



2.

1. Just ankommet i Stuttgart. 2. Lange lyd- & bil ledprøver inden .....

3. ABENDSCHAU \* TV \* Süddeutsche Rundfunk. Dänische Harmonika Quintett.



4.

4. På toppen af Rundfunk Turm Stuttgart. 5. Stadtbummel Stuttgart. \*\*\*\*\* Udover interview m. Charlotte, gav kvintetten numrene Adios Sevilla og Piccolo Polka. Arr. v. Dyrnesø \*

5.



**Handharmonika Club  
Stuttgart -  
Möhringen.**  
Cagnelli's  
Harmonika -  
Juniorer og  
Gettinger's  
Harmonika -  
Seniorer.  
1.&2.

3. Stor succes overalt for Sonja's virtuose harmonika - spil.



3.



4.

4. Anders henrykkede m. a. u. blimt freaserede store linier. 5. Originalt Heinz Gettinger med fantastisk spil på diatonisk 4-koret 3-ræder.

**HARMONIKA****91****INTERNATIONAL \* DYREMOSE-PRISEN \* ORKESTER- & KAMMERMUSIK**

**INTERNATIONAL** : Åben konkurrence med internationale retningslinier . De spillere , som skal repræsentere Danmark ved Verdensforbundets Coupe Mondiale og Junior Tape Competition , Klingenthal-Konkurrencerne samt øvrige UNESCO-arrangementer , udvælges her . Desuden vil fremragende præstationer blive udgivet på CD og udvælgelse til dansk repræsentation i EUROVISIONS-indslag vil også finde sted via denne konkurrence . Kammermusik kan indgå i programmet for 2.runde med indtil 6 medvirkende .

**Præmier**

<u>Seniorgr.:</u> 1.pr.kr.1.000.-	<u>Juniorgr.1:</u> 1.pr.kr.500.-
2.pr.kr. 750.-	2.pr.kr.300.-
3.pr.kr. 500.-	3.pr.kr.200.-
<u>Juniorgr.2:</u> 1.pr.kr. 500.-	<u>Minigr.:</u> 1.pr.kr.500.-
2.pr.kr. 300.-	2.pr.kr.300.-
3.pr.kr. 200.-	3.pr.kr.200.-

Alle deltagere får tildelt diplom .

\*\*\*\*\*

**DYREMOSE-PRISEN** : Åben konkurrence med harmonikainstrumenter i centrum . Alle harmonikainstrumenter anerkendes,for 2.rundes vedkommende , såsom diatonisk harmonika , concertina , bandoneon , mundharmonika og melodica . Konkurrencen er meget åben for programindslag med rytmisk musik (grupper indtil 6 personer) og kammermusik (indtil 6 personer).Alle stilarter omkring harmonikainstrumenterne - under medvirken af eksempelvis sang , guitar , slagtøj , diverse blæse-/strygeinstrumenter etc. - hilses velkommen . Gode præstationer vil blive optaget til udgivelse på MC .

Er pligtstykket ikke af J.& L.Dyremose , skal frivalgprogrammet indeholde en Dyremose-komposition/arrangement .

**Præmier** : Dyremose-Prisen kr.1.000.-/Vandrepokaler i seni - orgr.1 & 2/Pokaler til 1.,2.& 3.prisvindere i hver gruppe . Alle deltagere får tildelt diplom .

**ORKESTEROPTRÆDEN** : Harmonikacentrets orkestre spiller alle som diventerende programpunkter i konkurrencerne .Hvert ensembles interpretation bliver overvåret af bedømmelsesudvalgets medlemmer , og hvert orkestermedlem modtager ved afslutningskoncerten diplom med udtalelse efter standardretningslinierne på internationalt plan .

\*\*\*\*\*

**Pligtstykker / International :**

Indt.12 år.W.Newy:Kleine Suite/Vorspiel & Die Schaukel.

Indt.15 år.N.Stannek:Elegie .

Indt.18 år.H.Luck:3.sats SCHNELL af Sonate nr.1.

Over 18.år.S.E.Werner:Tango - etude nr.2.

**Pligtstykker / Dyremose - Prisen :**

Indt.12 år.J.& L.Dyremose:Rocketrolden Rumbigum .

Indt.15 år.J.& L.Dyremose:2.sats af Suite per Fisarmonica

Indt.18 år.J.& L.Dyremose:1.sats af Suite per Fisarmonica

Indt.35 år.S.E.Werner:Tango - etude nr.1.

Over 35 år.J.& L.Dyremose:3.sats af Suite per Fisarmonica

Alle pligtstykker kan købes i Harmonikacentret .

\*\*\*\*\*

**KONKURRENCE REGLER****International**

**Minigr.:** Børn indt.det fyldte 12.år.(Fødselsdato 17.maj 1979,eller senere ) .

1.Runde: a) Pligtstykke . b) Et cyklisk værk .

2.Runde: Et frivalgprogram af varighed max.10 min.,inde - holdende et værk fra før år 1800 .

**Juniorgr.1.:** Børn indt.det fyldte 15.år.(Fødselsdato 17. maj 1976,eller senere) .

1.Runde: a) Pligtstykke . b) Et cyklisk værk .

2.Runde: Et frivalgprogram af varighed max.15 min.,inde - holdende et værk fra før år 1800 .

**Juniorgr.2.:** Unge indt.det fyldte 18.år.(Fødselsdato 17. maj 1973,eller senere).

1.Runde: a) Pligtstykke. b) Et cyklisk værk .

2.Runde: Et frivalgprogram af varighed max.30 min.,inde - holdende et værk fra før år 1800.

**Seniorgr.:** Voksne over 18.år.(Fødselsdato 18.maj 1973, eller tidligere).

1.Runde: a) Pligtstykke. b) Et cyklisk værk .

2.Runde: Et frivalgprogram af varighed max.30 min., indeholdende et værk fra før år 1800 .

**Dyremose-Prisen**

**Minigr.:** Børn indt.det fyldte 12.år.(Fødselsdato 17.maj 1979, eller senere).

1.Runde: a) Pligtstykke. b) Stykke efter frit valg.

2.Runde: Stykke efter frit valg . (Se oplæg) .

**Juniorgr.1.:** Børn indt.det fyldte 15.år.(Fødselsdato 17.maj 1976, eller senere).

1.Runde: a) Pligtstykke . b) Stykke efter frit valg.

2.Runde: Stykke efter frit valg. (Se oplæg).

**Juniorgr.2.:** Unge indt.det fyldte 18.år.(Fødselsdato 17.maj 1973, eller senere).

1.Runde: a) Pligtstykke. b) Stykke efter frit valg.

2.Runde: Stykke efter frit valg.(Se oplæg).

**Seniorgr.1.:** Voksne indt.det fyldte 35.år.(Fødselsdato 17.maj 1956 , eller senere).

1.Runde: a) Pligtstykke. b) Stykke efter frit valg.

2.Runde: Stykke efter frit valg . (Se oplæg).

**Seniorgr.2.:** Voksne over 35 år. ( Fødselsdato 18.maj 1956, eller tidligere).

1.Runde: a) Pligtstykke. b) Stykke efter frit valg.

2.Runde: Stykke efter frit valg. (Se oplæg).

Obs: Angående vandrepokaler / Efter 3 gange 1.pr. overgår vandrepokalen til ejendom. ( Tidligere indgravninger overføres på ny pokal ) .

\*\*\*\*\*

**KONKURRENCELITTERATUR** : Alle konkurrencedeltagere i alle grupper skal på konkurrencedagen indlevere to originaleksemplarer af hvert frivalgprogramstykke . Vanskeligt opdrivelig originallitteratur kan fremlægges i kopi som makuleres straks efter konkurrencen . Noderne skal være påført navn og gruppe , og kan afhentes hos bedømmelsesudvalget efter konkurrencernes afvikling . Der må spilles satser udaf cykliske værker, men kun hele satser.

DET DANSKE HARMONIKA AKADEMI

\*\*\*\*\*

# HARMONIKA 91

KONKURRENCER INTERNATIONAL

Birkerød \* Lørdag d.2.marts & søndag d.3.marts 1991

\*\*\*\*\*

Navn: \_\_\_\_\_

Adr.: \_\_\_\_\_

Tlf.: \_\_\_\_\_ Fødselsdato: \_\_\_\_\_

\*\*\*\*\*

Minigr.( )    Juniorgr.1( )    Juniorgr.2( )    Seniorgr.( )

\*\*\*\*\*

PROGRAM

<u>Komponist</u>	<u>Titel</u>	<u>Min.</u>
<u>1.runde</u>	_____	_____
<u>2.runde</u>	_____	_____
_____	_____	_____
_____	_____	_____
_____	_____	_____
_____	_____	_____
_____	_____	_____

Tilmelding til Det Danske Harmonika Akademi senest 8/1.91

\*\*\*\*\*

# HARMONIKA 91

DYREMOSE - PRISEN

Birkerød \* Lørdag d.2.marts & søndag d.3.marts 1991

\*\*\*\*\*

Navn: \_\_\_\_\_

Adr.: \_\_\_\_\_

Tlf.: \_\_\_\_\_ Fødselsdato: \_\_\_\_\_

\*\*\*\*\*

Minigr.( )                      Juniorgr.1 ( )                      Seniorgr.1 ( )

Juniorgr.2 ( )                      Seniorgr.2 ( )

\*\*\*\*\*

PROGRAM

Komponist                      Titel                      Min.

1.runde  
\_\_\_\_\_

2.runde  
\_\_\_\_\_

Tilmelding til HARMONIKACENTRET senest tirsdag d.8/1.1991

Det skal af tilmeldingen fremgå , at deltageren spiller sats(er) af værk ?

\*\*\*\*\*

BEDØMMESESUDVALGET : Består af fagfolk tilknyttet internationalt anerkendte konservatorier , akademier og andre faginstitutioner.

Høring : Der er mulighed for analyse af konkurrenceresultater ved henvendelse til bedømmelsesudvalget .

\*\*\*\*\*

Deltagelse : Al deltagelse i både Det Danske Harmonika Akademi og Harmonikacentrets konkurrencearrangementer , er gratis .

Kunstnerisk konkurrenceledelse : Lærer ved bl.a.Det fynske Musikonservatorium og medlem af UNESCO/IMC/CIA's Music Committee Jeanette Dyremose .

Praktisk konkurrenceledelse : Statspr. musiklærer, musikleder og delegeret ved verdensforbundets UNESCO/IMC/CIA Charlotte Britt Hansen .

\*\*\*\*\*

ALLEREDE PLANLAGTE ARRANGEMENTER I 1991.

- 5.jan.:Koncert Birkerød Bio.Morten Rossen medv. i UHA-progr.
- 11.-13.jan.:2.Musiklære-Internat.Tatjana Lukic & S.E.Werner.
- 22.jan.:Sølgavehjemmet.Koncert & UHA v. BHO.
- 24.jan.:Tryk Forsikring Lyngby.Koncert & UHA v. BHO.
- 25.jan.:Nationalbanken.Personalefest.UHA v.DDHA.
- 28.jan.:Hørhuset Frelsens Hær.Koncert & UHA v.DDHA.
- 1.2.& 3.febr.:3.Musiklære-Internat.
- 11.- 15.febr.:Vinterferie.
- 2.- 3.marts.:DYREMOSE-PRISEN & INTERNATIONAL KONKURRENCE.
- 8.- 10.marts.:4.Musiklære-Internat.
- 8.- 10.marts.:Vinterkongres & Tape Competition CIA.
- 10.april.:Store Tuborg Hjemmet.Koncert v.DDHE.
- 12.- 14.april.:5.Musiklære-Internat.
- 11.maj.:Harmonikacentrets Elevdag.
- 17.- 24.maj.:Klingenthaler Harmonikawettbewerb .
- 1.juni.:Sommerfest HC & DDHA .
- 21.juni - 1.juli.:Tourné Italien & Tyskland m.Center Ensemble/Birkerød Harmonika Orkester & Det Danske Harmonika Ensemble med solister .

# INTERNATIONALE AKKORDEONWETTBEWERBE \* KLINGENTHAL DDR \* 1990

For første gang nogensinde kom en dansker i finalen. 1. & 2.: Morten Rossen spiller K.B. Przybylski's CONCERTO CLASSICO, med Zwickau's Opera & Symfoniork. und. led. af Albrecht Hofmann. Sonja Edeling opnåede en 12 pl. Morten blev 5-bedste i kat. IV.



1. Laurent Davivier prøver at overbevise Jacques Mornet, F., om at LD er lige så god på musette-harmonika.

2. Hypnose er sagen før finalen siger LD til undrende Morten R.

**Et historisk fotografi, for det**

bliver givetvis sidste harmonikakonkurrencer i "DDR"! En næste gang må blive i et forenet Tyskland. Fra v. opad: H. Luck, DDR/F. Lips, USSR/J. Mornet, F./G. Wenzel, DDR/L. Puchnowski, P./2. rk. opad: J. Dyremose, DK/D. Faulian, DDR/C. Iturralde, E./3. rk. opad: T. Racz, CSSR/G. Wall, DDR/4. rk. opad: A. Melichar, A./H. Reinbothe, DDR/G. Galabov, Bulg./J. Ludwig, DDR/Nr. 2. fr. v. og yderst th. bagest, er virksomhedsledere i Klingenthaler Harmonikawerke.

Konkurrencerne i Klingenthal fandt sted fra 11-18. maj. Udover Sonja Edeling og Morten Rossen, kat. 4. medvirkede Suzette Hansen i kat. 2. \*\* Den internationale jury \*\*



# En fantastisk harmonikapige

**BIRKERØD:** Det Danske Harmonika Akademi, der har hovedsæde i Birkerød, er blevet involveret i åbningen af det ny Mini Scala i Hillerød, der har premiere på søndag den 2. september kl. 16. Man blev nemlig klar over, at lokaliteten lydmæssigt egner sig glimrende som koncertsted, og fra akademiet i

Birkerød kommer en harmonikaspilleri international særklasse, den 20-årige jydsk Sonja Edeling.

Hun indledte sin musikalske løbebane ved i foråret at vinde første-prisen i den stort anlagte internationale harmonika-konkurrence, der fandt sted på Sjælsøskolen i Birkerød.

Sonja Edeling stammer fra Horsens og er nu musikstuderende ved Jeanette Dyremose efter at være optaget i Det Danske Harmonika Akademi, der 1. september indleder det første ordinære studieår.



Den 20-årige harmonikapige Sonja Edeling vil på søndag i Mini Scala i Hillerød vise, hvorledes man kan gøre harmonikaen til et »levende bælgdyr«.

(Marianne Jelved, MF for R, til Politiken).

- Folk, der spiller harmonika, har et godt humør, for det er umuligt at være sur og så spille samtidig.

## Pariser-stemning

Søndag den 28. oktober kl. 14.00 sker der igen noget i Centersalen. Inspireret af forårets pariserrejse og sidste sæsons store succes med »Wienercafeen« har aktivtetsudvalget arrangeret

### »Pariser-stemning«

Jeanette Dyremoses danske harmonikaensemble sørger med dejlige musette-toner for, at denne eftermiddag kommer til at leve op til titlen.

Alle detaljer er endnu ikke på plads, men sæt kryds i kalenderen allerede nu. Det endelige program vil De kunne læse om i næste nummer af Senior-Posten, der forventes udsendt i begyndelsen af oktober. Men vi kan allerede nu love, at det bliver en lige så god dag, som vi havde til »Wienercafeen«.



## ODD FELLOW BLADET

Aftenfestens underholdning var lagt i hænderne på De danske Harmonika Juniorer fra København ledet af Jeanette og Lars Dyremose. Blandt de unge harmonikaspillere var to Junior World Champions fra 1989 og 1990. Deres unge alder til trods var de faktisk alle virtuoser på deres instrumenter med en imponerende fingerfærdighed og indlevelsesevne. Et stort og righoldigt program, som det vil føre for vidt at nævne her, spændende fra Bach og Mozart til Eneber Bogie, men den titel, der gav bedst udtryk for, hvad de unge formåede, var: Dansende fingre!

## PRESSEKLIP

fra

Sjællandske

aviser

## Duviviér i Scala

**HILLERØD:** En af Europas allerbedste musette-harmonikaspillere Laurent Duviviér optræder i formiddag kl. 11.00-13.00 i Scala. Selv efter fransk målestok regnes Laurent Duviviér for en af de bedste. Store franske udstillinger, modemeser og vinfester har gang på

gang benyttet ham til arrangementernes musikalske indslag.

Laurent alias Lars er gift med Danmarks harmonika-børnehed Jeanette Dyremose.

Han giver først en mindre koncert udenfor butikscenret, alskompagneret på trommer af sønnen Helgi Dyremose. Derefter bliver der to afdelinger musette-harmonikaspil solo inde i Scala-salen.

# Fint, fransk punktum

● På Frankrigs nationaldag, Bastilledagen, i lørdags blev der også sat et fint punktum for den franske uge i Sorø, og ophavsnoendene til den lokale Bastilledag kan notere sig for en fin succes. Østergade nærmeste fransk stemning, og selv en ægte fransk beljant sørgede for ro og orden. Fransk musik var med til at sætte stemningen i vejret, og om aftenen gik danser lystigt i den gamle biograf indtil der ved midnatstid blev sluttet af med et flot festfyrværkeri over Sorø sø. (Foto: Jannik de Fries).



# DET DANSKE HARMONIKA AKADEMI

\*\*\* Af stiftelsesårets tildragelser \*\*\*

- Januar 1990**
- 18. \* Det Danske Harmonika Akademi, Stiftelsesbestyrelsesmeddelelse.
  - 20. \* DJM Århus, Falles Soiré und. ndv. af bl.a. Morten Rossen DDHA/DFK.
  - 27. \* Dagecentret Lyngby-Solister/DDHA.
  - 28. \* G.I. Mirzaev Præstegård, Kone, BHO.
- Februar 1990**
- 14. \* St. Tuborghjemmet, Kone, JD & DDHE.
  - 17. \* Tårnby Forsk. Underhold. v. DDHA.
  - 20. \* Falles Soiré, Vestlysk Musikkons. und. medv. af bl.a. Morten Rossen.
  - 24.-27. \* DDHA-arrangementer i anl. af det nyl. stiftelse, Koncerter/Recept. Musiksalonen/Bistrop- & Vigerslev Kirker.
- Marts 1990**
- 15.-19. \* Solokoncerter & TV-optagelse, Solister fra DDHA, Stuttgart/BRD.
  - 19. \* Heidi Hansen: JUNIOR WORLD CHAMPION 1990/Wiesbaden BRD.
  - 21. \* TV-Avisen DR III spiller og indtarylves af Ole Thisted.
  - 24. \* Rebekka Søstrenes Landsaftens, Danske, Koncert v. JDS/DHE.
- April 1990**
- 7.-11. \* Døgnseminar, DDHA Solistudio, København.
  - 21. \* HARMONIKA 90, Dyrnøse Prisen 90.
  - 22. \* HARMONIKA 90, Intern. Konkurrence, Bg. Sogne Sjølseskolen, Birkerød.
  - 22. \* Farun Kirke, Solok. Sonja Edeling.
  - 29. \* HC's Elevedag, Lykkebo, Ndv. DDHA.
  - 29. \* Farun Kirke, Solok. Morten Rossen.
- Maj 1990**
- 1. \* CONCERTO CLASSICO, DJM, Morten R. & Konservatoriets Symfoniorkester.
  - 1. \* SC-Production, Recept. Mus. v. DDHA.
  - 5. \* Herlev Kro, Forårsfest, v. DDHA.
  - 6. \* Pensionist Træf, Vigerslev/DDHA.
  - 8. \* Solgvehjemmet, Kone, LD&BHO.
  - 11.-18. \* Klippenhal BBR, Intern. Konkurrence, und. medv. af DDHA-solister.
  - 17. \* Pensionisttræf, Lyngby, Ndv. DDHA.
  - 26. \* ÅRHS HARMONIKAFEST, Toftevangskolen, Birkerød.
  - 28. \* Harmonikabryllup, Maria Kirke.
- Juni 1990**
- 2. \* Meyers Forårsfest, Musik v. DDHA.
  - 2. \* Musiksalon, Allerød, Musik v. DDHA.
  - 29. \* Solred Centret, Musikensemble DDHA.
  - 23. \* Jahrbundertalle, Frankfurt/BHG, Byfest, Ndv. v. JD & DDHE.
- Juli 1990**
- 3. \* Birkerød Kro, And. Vesterdahl, Solo.
  - 14. \* Bastilledag Sara, DDHA-musiksalon.
- August 1990**
- 11. \* Mini Scala, Musetteemusik v. DDHA.
  - 17. \* Admiral & Sofie Arslie Hoteller, Hidsfart & Picnic/Musik DDHA.
  - 18. \* DMK-Invest, Seftonholm, Mus. DDHA.



...og så blot: **FUNKTUM FINALE**



Fuh-hu! Det var det!

- TILFØJELSER TIL DDHA's ARRANGEMENTS - OVERSIGT 1 9 9 0**
- 5.12. & 19. maj: Halmstad-Grenå-Færgen, Musetteemusik v. DDHA.
  - 11. maj: Café 13 Birkerød, BHO/DDHA.
  - 20. juni: Valby Omsorgscenter, Foredr. & koncert, DDHA.
  - 1. juli: Valby 50års jub. DDHA.
  - 17. juli: Krogerup Højskole, Soloprogram, Morten Rossen.
  - 4. sep.: Rosinante Reception, Medv. Suzette & Kim Hansen.
  - 10. sept.: Christianshavn, International kongres, Musik DDHA.
  - 29. sept.: Christianshavn, International kongres, Musik DDHA.
  - 5. okt.: Damgolf-Fyrskib 71, Diabetic Meeting, Musik DDHA.
  - 6. okt.: Odd Fellow Palæet, Rebekka Søstre Logen, Solokonc. m. Anders Vesterdahl.
  - 21. nov.: El-dreacentret Brønshøj, Underh. v. Hans Jørgen Holbek.
  - 8. & 9. dec.: Magasinet Brandts Klædefabrik, Charlotte Britt Hansen & HC's Børneork. & Odense Musikskoles Harmonikaork. v. CBH, Døgnseminar m. efterfølg. koncert.
  - 9. dec.: Fredenshus Legatfond, Legatuddeling m. efterfølg. koncert & fest, Heidi Hansen & Morten Rossen.
  - 10. dec.: Bella Centret, DIFKO-GF m. efterfølg. koncert & fest, Edith Guillaume, Ulrik Cold, Akk. & solo Morten Rossen.
  - 12. dec.: Soiré, Det fynske Musikonservatorium, Medv. Morten Rossen.
  - 13. dec.: Magasin Lyngby, Jub. m. musetteemusik v. HC.
- \*\*\*\*\*

**JAHRHUNDERTHALER \* FRANKFURT a.M. BRD \* SANKT HANS 23/6.90**

I et stort anlagt program und. led. af Dorte Kollo, medvirkede også Jeanette Dyrnøse & De Danske Harmonika Juniorer. Som det ses, fyldte ensemblet ikke meget op i Höchst koncertens kæmpemæssige boblehal.





**FOLLY DAY**®

*in my way*



**BORSINI**

# HARMONIKACENTRET

Flidsagervej 16 · 2500 Valby · Telf. 31 46 34 24

*Bælg. Rosen*



*Danmarks største fagmusikskole*

*Forlag · Instrumentudvikling · Koncertdirektion · Historisk Samling*

**DET DANSKE HARMONIKA AKADEMI**

---



---

*Tilsluttet* **International Music Council · IMC/UNESCO**

# HARMONIKACENTRET

Flidsagervej 16 · 2500 Valby · Telf. 31 46 34 24



**Redaktion:** Christina Björk, Lars Knudsen og Charlotte Britt Hansen, ansvarshavende.

**BælgRosen** udkommer 4 gange årligt.

Lærere og elever ved Harmonikacentret og Det Danske Harmonika Akademi får udleveret **BælgRosen** uden vederlag. Alle andre interesserede kan abonnere på **BælgRosen** for kr. 100,- plus porto kr. 25,00 årligt (Indbetaling: BælgRosen, Flidsagervej 16, 2500 Valby. Gironummer 33 25 415).

Hver enkelt abonnent er velkommen til at indbetale et højere beløb end abonnementsprisen. Den overskydende del af det indbetalte beløb går ubeskåret i harmonikafonden. Yderligere oplysninger om harmonikafonden og anvendelsen af fondens midler fås ved skriftlig henvendelse til redaktionen.

---

Elever og lærere ved - og kredsen omkring - Harmonikacentret og DDHA, er velkomne til at indsende stof til **BælgRosen**.

---

## DET DANSKE HARMONIKA AKADEMI

The Danish Accordion Academy

Dänische Akademie für Harmonikainstrumente

L'Académie Danoise de l'Accordéon

Det Danske Harmonika Akademi  
Lyngholmen 1 - 3460 Birkerød.  
Direktion og forvaltning.  
Bifag/Slagtøjsstudio/Musiksalon.

Det Danske Harmonika Akademi  
Flidsagervej 16 - 2500 Valby.  
Tlf. 31 46 34 24.  
Hovedfag/Ensemble/Kammer-  
musik/Hørelære/Tonesætning/  
Klaver m.v.

Det Danske Harmonika Akademi  
Alessandra/Torreblanca/  
Fuengirola/Málaga/E.  
Træning/Meditation m.v.

---

Forsiden: **Jeanette Dyremose**, stifter og leder af Det Danske Harmonika Akademi, har succes med sine elever. Forleden bestod en af dem, Heidi Hansen, optagelsesprøven ved Det Fynske Musikkonservatorium - med top-karakteren 13. Det er kun sket for en enkelt før hende, nemlig Morten Rossen, som også kommer fra Harmonika Akademiet. Begge har i øvrigt vundet titlen UNESCO World Champion. Morten Rossen er i fuld gang med sin første CD. Det koster ham 150.000 kr. at lave pladen sammen med et stort symfoniorkester. Han har selv spillet 50.000 kr. ind til formålet. Og forleden fik han bevilget et garantibeløb på 22.500 kr. fra Statens Musikråd.

## Succes for Jeanette Dyremose & Det Danske Harmonika Akademi

Det Danske Harmonika Akademis stifter og leder Jeanette Dyremose har i dette forår oplevet en medgang, som kun få havde ventet og turdet håbe på, da akademiet stiftedes den 16. april 1990.

Efter at DDHA fra årets start kom på Birkerøds "finanslov", blev det næste, at DDHA-studerende Heidi Hansen blev optaget på Det Fynske Musikkonservatorium med højest mulige karakter 13 i både hovedfag og prima vista, og med ikke mindre end 11 i både klaver og teori. Næsten samtidig blev Morten Rossen af Statens Musikråd tildelt garantium kr. 22.500,- til delvis dækning af omkostningerne i forbindelse med udgivelsen af hans første CD. Morten Rossen blev for tre år siden optaget på Det Fynske Musikkonservatorium, ligeledes med karakteren 13 i hovedfag og prima vista, og også han studerer sideløbende ved DDHA.

Lærer for de to unge på både DDHA og DfM er Jeanette Dyremose, og det fortæller noget om akademiets undervisningskvaliteter, når det kan føre elever frem til optagelse på statens institutioner med udmærkelse. Kvalitetsoptræningen skyldes at Jeanette Dyremose ved oprettelsen af DDHA indrettede studieplanen således, at kravene til hovedfaget harmonika - og de til hovedfaget hørende supplerende fag - skærpedes betydeligt. Hendes personlige undervisning af de akademistuderende og ikke mindst de af hende selv overvågede og af de studerende meget krævende solostudietimer, har yderligere medvirket til højnelser af det kunstneriske niveau.

Anerkendelsen for indsatsen kommer nu både hjemmefra og fra udlandet. Internationale kapaciteter kappes om at instruere og holde forelæsninger ved akademiets månedlige weekend-intemater, og indbydelse til Jeanette Dyremose og hendes dygtige solister strømmer ind til akademiets koncertdirektion.

I december inviteredes Morten Rossen af agenturet LENCONCERT til Rusland, hvor han overraskede det forventede publikum med fremragende interpretationer af netop russiske harmonikaværker. Både i Rusland og ved koncertoptrædender i Polen i slutningen af april, var der stående ovationer og både to og tre ekstranumre.

Jeanette Dyremose gav foredrag om Per Nørgård -

pioneren i skandinavisk musik for og med harmonika - ved statsakademiet i Lodz, Polen, og hun gennemførte Masterclass med institutionens ni harmonikastuderende i et tempo og med en energi, som polakkerne tydeligvis ikke var vant med.

I skrivende stund opholder Jeanette Dyremose sig i Klingenthal, hvor hun for 16. år i træk er medlem af den internationale jury ved harmonikakonkurrencerne samme sted.

På Tivolis åbningsdag medvirkede JD & DDHE ved sæsonens allerførste arrangement: Uddelingen af AEG-elektron-prisen på kr. 50.000,-

I marts måned afholdtes arrangementet DYREMOSÉ PRISEN for tredje år i træk. Nu for første gang med udenlandsk deltagelse fra Tyskland, Tjekkoslovakiet, Jugoslavien og Vietnam. Prisoverrækkelse finder sted den 23. maj i Tofttevangskolens Festsal i Birkerød. Der er flere donationer udefra, så den samlede præmiesum er større end de foregående år.

Der er mange andre tegn på stigende anerkendelse for Jeanette Dyremose og Det Danske Harmonika Akademi. Det vil forskellige begivenheder i forsommeren vise. Et kig på bagsidens arrangementskalender, samt læsning af diverse presseklip, giver fyldigere informationer om harmonikaens energiske danske foregangskvinde Jeanette Dyremose og hendes institution Det Danske Harmonika Akademi.

Lars Knudsen



## Dyremose Prisen er blevet et tilløbsstykke

### Deltagere fra Tyskland, Tjekkoslaviet, Jugoslavien, Vietnam og Danmark

For tredje år i træk gennemfører Det Danske Harmonika Akademi konkurrencerne DYREMOSE PRISEN, i år med betydeligt forhøjede pengepriser. Flere sponsorer har ønsket at medvirke, og det har lokket ikke mindre end 30 spillere med udefra. De bliver alle indhøstet hos de akademistuderende og deres familier.

Birkerøds attraktive rådhus bliver rammen om konkurrencerne, som afvikles i to kategorier. En kategori for studerende, som sigter mod musikken som erhverv, og en kategori, hvor alle harmonikaudøvende kan deltage.

Konkurrencekravene er indrettet således, at kategorierne let afgrænses. Dog uanset om man deltager som studerende eller som amatør-liebhaber, så er der det fælles krav, at der skal være mindst eet Dyremose-stykke inkluderet i konkurrenceprogrammet. Dette krav bliver dog ikke vanskeligt at efterkomme, for dels er flere af aldersinddelingsgruppernes pligtstykker af Jeannette og Lars Dyremose, og dels er det progressivt pædagogisk opbyggede Dyremose-repertoire internationalt så udbredt, at de fleste harmonikaudøvere på et eller andet tidspunkt har været i berøring dermed.

Formanden for den internationale jury bliver tjekkoslovakken professor magister Tibor Racz, som er leder af Methodisches Zentrum für Akkordeon und Musik Erziehung i Bratislava. Som sine meddommere får Tibor Racz harmonikalærer- og solist Ulf Seifert fra Neubrandenburg, samt Lars Dyremose fra Det Danske Harmonika Akademi.

### Kammermusik og rytmisk musik.

Hver af de to kategorier afvikles i to runder. I første runde spilles solo, men i anden runde er kammermusik med indtil fem medspillere tilladt, og så er selvfølgelig Rocking and Rhythmical Accordion kommet med på programmet.

### Uropførelse

Den officielle pris- og præmieuddeling finder sted i Toftevangskolens sal den 23. maj, men i forbindelse med bekendtgørelsen af konkurrenceresultaterne, afvikles en mindre matiné i store bibliotekssal. Her indledes med uropførelsen af Sven Erik Werner's 4 sange for baryton og harmoni-

ka til tekster af Sophus Claussen, opført af sangeren Jesper Buhl og harmonikamusikeren Morten Rossen. Efter resultatbekendtgørelsen slutes af med Rocking and Rhythmical Accordion-program, fremført af verdens første harmonikarockere Jollyday Blues fra Det Danske Harmonika Akademi.



Fra venstre Morten Rossen og Jesper Buhl



Det Danske Harmonika Akademi's stifter, og initiativtager til afholdelsen af den internationale harmonikakonkurrence DYREMOSE PRISEN, Jeannette Dyremose, her sammen med to af hendes berømteste studerende Heidi Hansen og Morten Rossen. Både Heidi og Morten er godt på vej mod international solistkarriere, og der er ingen tvivl om, at de to nok skal få deres del af Dyremose-Pris - sammen.

## Resultater - Dyremose prisen 1992

Ved sommerfesten den 23. maj vil det blive bekendtgjort, hvem der vinder Dyremose Prisen 1992. Desuden uddeles ekstra sponsorpræmier.

Ved resultatoplæsningen på den sidste konkurrencedag, søndag den 22. marts, modtog de udenlandske deltagere deres diplomer og pengepræmier.

Derudover havde Center Ensemblet, samme dag, besluttet at give hver af de udenlandske deltagere fra Neubrandenburg og Bratislava 200 danske kroner ud af ensembles orkesterkasse. En virkelig flot gestus, der overvældede modtagerne.

Nedenstående resultatliste viser hver deltagers placering i Dyremose prisen 1992.

### Resultatliste

#### KATEGORI 1:

##### Juniorgruppe 1:

- 3. pr. Anne Drominsky

##### Juniorgruppe 2:

- 5. pr. Carsten Holbek
- 4. pr. Maken Bell
- 3. pr. Kim Hansen
- 2. pr. Suzette Hansen
- 1. pr. Milan Hradil

##### Seniorgruppe:

- 3. pr. Hans Jørgen Holbek
- 2. pr. Andres Vesterdahl
- 1. pr. Heidi Hansen
- 1. pr. Morten Rossen

#### KATEGORI 2:

##### Minigruppe:

- 9. pr. Ny Josephsen
- 8. pr. Sandra Petersen
- 7. pr. Alex Popov
- 6. pr. Christian Laugesen
- 4. pr. Katja Piel
- 4. pr. Maria Laugesen
- 3. pr. Elisabeth Tran
- 1. pr. Josefine Lammich
- 1. pr. Maria Tran

##### Juniorgruppe 1:

- 9. pr. Rikke Jørgensen
- 8. pr. Monica Herkild
- 7. pr. Lene Theil Pedersen
- 6. pr. Mette Jørgensen
- 5. pr. Nina Andersen
- 3. pr. Yvette Schöler
- 3. pr. Anne Draminsky
- 1. pr. Ina Sembdner
- 1. pr. Silke Lange.

##### Juniorgruppe 2:

- 5. pr. Camilla Dollerup
- 4. pr. Maken Bell
- 3. pr. Kim Hansen
- 2. pr. Suzette Hansen
- 1. pr. Katrine Rossen-Jørgensen

##### Seniorgruppe 1:

- 2. pr. Christina Björk
- 2. pr. Lars Knudsen
- 1. pr. Lelo Nika

##### Seniorgruppe 2:

- 2. pr. Alice Bjørnboe



Juryen ved Dyremose Prisen kategori 1. Fra venstre Lars Dyremose, Ulf Seifert, Neubrandenburg og professor magister ved konservatoriet i Bratislava, Tibor Racz.



Juryen ved Dyremose Prisen kategori 2. Fra venstre Morten Rossen, Ulf Seifert, Neubrandenburg og professor magister ved konservatoriet i Bratislava, Tibor Racz.

HARMONIKACENTRET & DDHA indbyder til:

# Årets Harmonikafest 92

**SPISNING & SOMMERBAL  
TIL FESTLIGT HARMONIKAKNALD**

Herlig sang og hægerklang til  
liflig, sprudlende harmonikaklang  
- og så dansant.

\*\*\*\*\*  
\* UNDERHOLDNING - PRÆMIER - ÅRSNÅLE -  
\* PENGEPRISER - DIPLOMER - SPISNING -  
\* BAL TIL KL. 24. \*\*\*\*\*

Festsalen - Toftevangsskolen - Birkerød

Lørdag den 23. maj 1992 kl. 16 - 24.

Voksne kr. 90,-

Børn kr. 65,-

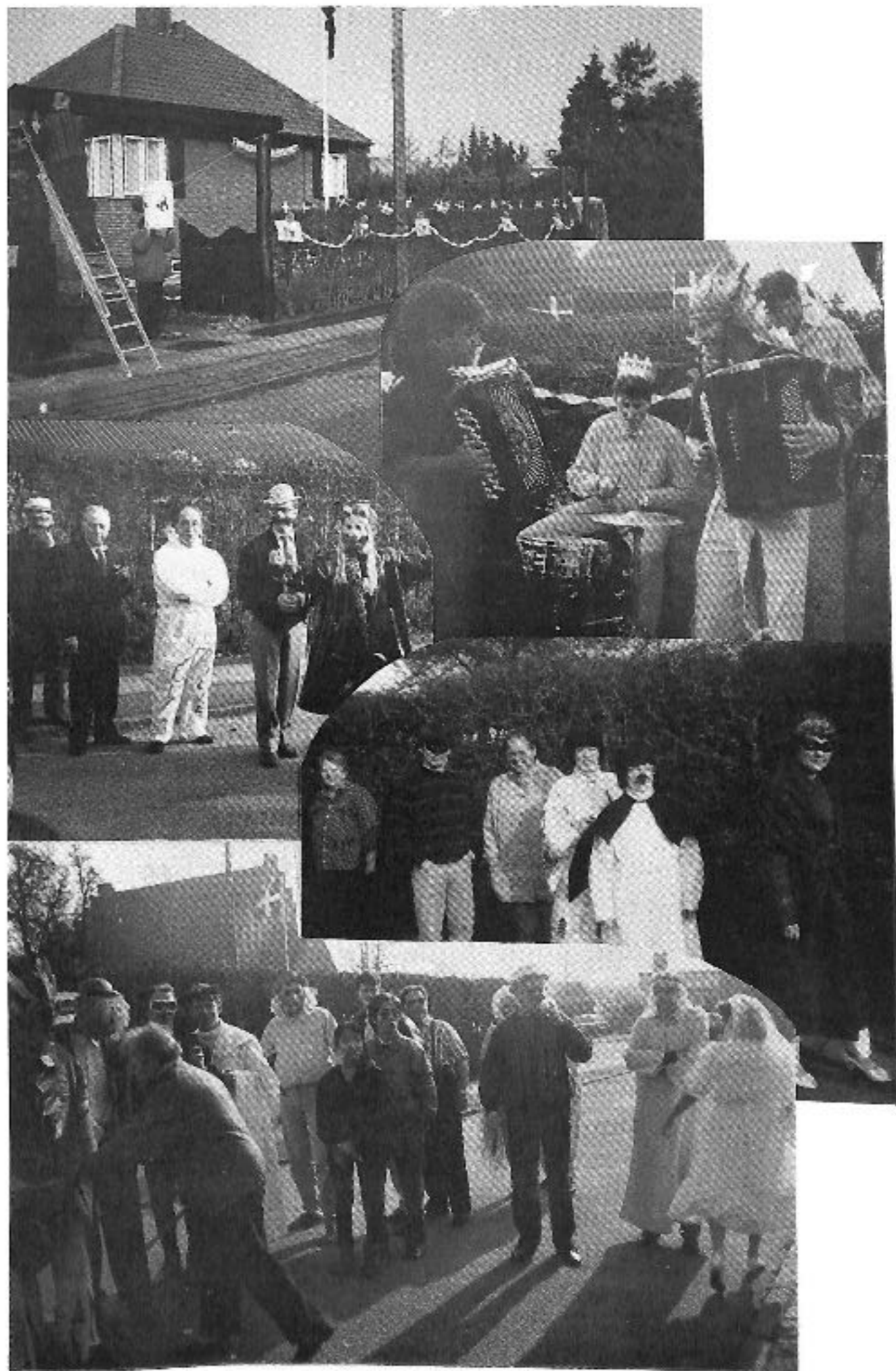



## Værker af Per Nørgård

EDITION WILHELM HANSEN har - efter flere forberedelser - nu færdiggjort to Per Nørgård-værker, som i mellemtiden har opnået international udbredelse: **Abendlied und Märchenfarben** for harmonika ensemble, tilegnet Jeanette Dyremose & DET DANSKE HARMONIKA ENSEMBLE, og **Recall** for harmonika og orkester, tilegnet Lars Dyremose. **Abendlied und Märchenfarben** er indspillet på SONET SLP 1637. (Da gramofon-selskabet Sonet også for nylig er afhændet, må interesserede henvende sig til Harmonikacentret).

Forordet til værket rummer informationer af både faglig og almen interesse, så redaktionen har valgt at gengive det i den originale engelske version. Ligeledes gengives en side af det komplicerede partitur, hvoraf man kan aflæse mange niveaudelte værdi-hændelses-planer, hvis rytmiske opdelinger

og betoning i lodrette sammenstød giver den vågne tilhører en fantastisk rytmisk svingende og svajende fornemmelse.

Vi gengiver også forordet til **Recall** for harmonika og orkester. Værket bliver allerede i indeværende sæson indspillet til Morten Rossens første CD. Herom mere i BælgRosen, når CD'en udkommer.

Begge Per Nørgårds værker kan købes i velassorterede musikforretninger, eller bestilles gennem **Edition Wilhelm Hansen** \* Bornholmegade 1 \* 1266 Kbh.K.. Telefon: 33 11 78 88.

# Per Nørgård RECALL

Concerto for accordion and orchestra

RECALL was composed as a tribute to my recollections of the vitality of Baltic folklore - as perceived by an urban Scandinavian. So the listener will listen in vain for any "Authenticity" of material. The slow introduction and the fast main movement unfold freely in their own way, which never is far from adopting sounds, melodies and rhythms, which are far more "60's in Denmark" than "perennial folklore"; it is an entertainment (recall), based on childhood memories seen (heard) through a grown ups's eyes (ears). Anyway, so I remember RECALL today...

*Per Nørgård*

In 1964 I took up the task of scoring "Ugrisk Rondo" by Lars Dyremose, on his invitation. However, I rejected the draft and instead I composed an original work, RECALL, which is likewise inspired by folk music. This present work is dedicated to Lars Dyremose.

Per Nørgård

# ABENDLIED & MÄRCHENFARBEN

for  
accordion ensemble,  
optional choir and percussiongroup

**Märchenfarben** was composed as variations over the poem *Abendlied*, written by Adolf Wölfli. Per Nørgård is very interested in the fate and lifework of the Swiss artist. Born by poor parents he grew up in Switzerland, but was sent to a mental hospital due to an emotional disturbance. He spent the last 35 years of his life there, totally isolated in a private ward. He spent his time drawing, writing and painting and produced more than 20,000 pages, many of considerable size.

It was only by virtue of this enormous creative productivity that he survived this dreadful state of isolation. His lonely universe he inhabited by imaginary creatures, that in time became real to him. A notion of how deep his isolation was, is conveyed by the poem *Abendlied*. The subtitle of that work, in Swiss dialect, "*Dia, ist mis liaba Schatzeli*", (You are my beloved sweetheart), is absurdly related to the two stanzas of the poem:

## ABENDLIED

"Dia, ist mir liaba Schatzeli"

Schön ist's in der Dämmerstunde:  
Traulichem, Alleinsein  
Tiefes Schweigen in der Runde  
Blasses Träumen wiegt mich ein  
Auf die leicht verhauchten Scheiben  
strahlt verbleichend, Abendrot  
Gold und weisse Wolken treiben  
Schlafen gehen, Schmerz und Not.

Wundersame Märchenfarben:  
Wolkenzüge, Welten-Feern  
Westlich letzte Sonnen-Garben  
Östlich erster, klarer Stern.  
Grau in Grau die Pappeln ragen:  
In den Himmel, ernst und stumm.  
Gold und weisse Wolken treiben  
Schlafen gehen, Schmerz und Not.

One astonishing fact regarding Nørgård's setting to music of the *Abendlied* text is that the composer had actually written his music several days before he discovered the two *Abendlied* stanzas of Wölfli and found them to be perfectly appropriate to the music he had already composed.

It is Nørgård's direction that the text of *Abendlied* is to be sung by the instrumentalists of the ensemble. In performances by larger ensembles with full vocal capacity, the accordion accompaniment in *Abendlied* should be subtle. On the other hand, the reduced vocal capacity of smaller ensembles may call for greater instrumental support.

In *Märchenfarben* Per Nørgård employs a special technique, the so-called "Series of Infinity". This is defined as being "the metamorphosis principle worked out serially", a method of composition which the composer developed around 1960 through continuous experimentation. Per Nørgård says about this:

"Around 1959-1960 the Series of Infinity originated as a generative melodic principle, following

many attempts to find alternative systems which combined the technical discipline of the serial row with the possibility of creative freedom; the antithesis, that is, of the claustrophobic and restrictive nature of working within the twelve-tone gamut. The Series of Infinity is not bound to certain pitches but is able to develop within any conceivable scale system, retaining its identity through its movements within that chosen scale"

The Musical material of *Märchenfarben* is built upon a rhythmic pattern which is subject to "subito" dynamic changes; when considering instrumental balance in performance, the rhythmic and dynamic processes of the music should always be given priority.

The nine concluding bars of *Märchenfarben* function as a microcosm or "summary" of the entire composition. The rhythmic, melodic and harmonic changes in the different voices of the score are easily perceived.

Jeanette Dyremose

## Harmonikaer spiller fransk musette-musik

Harmonika-verdensmestre er klar med musikalsk underholdning i Frihedens Butikscener den 12. marts

De unge harmonikaverdensmestre fra Det Danske Harmonika Akademi er torsdag den 13. marts udstyret med specielle franske musetteharmonikaer, når de går på scenen i Frihedens Butikscener og underholder.

Det sker helt nøjagtigt mellem kl. 15.30 og 17.00.

Scenens ramme er dog ikke nok for de energiske og velspillende harmonika-musikere, for efter koncerten vil de bevæge sig rundt i centret og på deres helt egen måde skabe hygge og stemning i alle ender og kroge af butikscenret.

De unge virtuoser har lært de nye harmonikaers teknik af franskmænd og leverer derfor ikke kun musikken i franske arrangementer, men fører sig så sandelig også frem i originalt fransk antræk. Og tilsat et fransk slagtojsakkompagnement så er scenen gjort klar til en ægte rytmisk fransk musette-musik oplevelse.

Den mest alsidige af harmonika-musikerne, som gæster Frihedens Butikscener, er Morten Rossen.

I 1989 blev han verdensmester i harmonika, og efter sigende kan han alt på en harmonika. I hans korte karriere er det allerede lykkedes ham at nå talrige 1. priser og topplaceringer ved internationale konkurrencer, ligesom han også har optrådt på koncerttribuner overalt i Canada / USA og Europa.

En dansk musiker i den absolutte verdenselite er så sandelig ikke hverdagskost i Hvidovre.

### Harmonika er in

Skal man gå ud fra Det Danske Harmonika Akademi og de unge harmonika-verdensmestres travlhed med harmonika-arrangementer, så er der meget der tyder på at harmonika-musikken er in. Den svingende, den folkelige og den hyggelige lyd fra harmonikaen er åbenbart sukker for de danske ører.

Og Det Danske Harmonika Akademi lover da også sikker musik-underholdning til 25 års jubilæet i Friheden Butikscener.



Restskat kan for mange være en hård belastning ved siden af de løbende skatter.

Frederiksborg Amts Avis, 31. marts 1992.

## Harmonikakonzert i verdensklasse

Søndag eftermiddag blev Allerød Rådhus fyldt med vellyd, da Allerøds 20-årige harmonika-virtuos, Morten Rossen gav koncert sammen med en række musikalske venner fra Det Danske Harmonika Ensemble.

Koncerten blev en fantastisk oplevelse - af de sjældne, hvor man hørte Morten Rossen udfolde sig både som solist i nogle svære stykker af bl.a. Zolotarjev og Semyonov, og dels i samspil med de ypperste af Jeanette Dyremoses mønsterelever. Samtidig fik de godt 100 tilhørere også en munter afdeling med rock-orkesteret Jollyday Blues, der satte en ekstra dimension på harmonikaspilets muligheder.



Godt 100 tilhørere oplevede, hvordan Morten Rossen på sublim vis beherskede sin harmonika til fuldkommenhed. Foto: Allan Nørregaard.

At Morten Rossen også er en sand mester som akkompagnetør gav han smagsprøver på i Sven Erik Werners fire sange for baryton og harmonika til tekster af Sophus Clausen, fremført af baryton-sangeren Jesper Buhl. Her så man to af Danmarks største talenter i skøn forening.

Koncert programmet sluttede på festlig vis med H.C. Lumbyes Champagne Galop, men med stående ovation formåede publikum at fremtvinge yderligere to ekstranumre.

Udover en "harmonikalsk" talentparade viste koncerten også Jeanette Dyremoses rige evner som eventyrlig dygtig og glad inspirator. Og så gav den samtidig bevis for, at selv de sværeste harmoni-

kastykker kan spilles med ti fingre, selv om det i hæsblæsende tempo ofte ser ud som om der er mindst 20 på knapperne!

Ska

## JOLLYDAY BLUES I BLOVSTRØDHALLEN

Onsdag den 1. april 1992 indbød Allerød Kommunes Ungdomsfond til Prisoverrækkelse i Blovstrødhallen. Den opsigt Morten Rossen har vakt i den sidste tid, var ikke undgået hverken borgmester Preben Nybo Andersen eller Allerød Byråds opmærksomhed, så naturligvis havde man valgt at lade Morten stå for den musikalske indramning af højtideligheden.

JOLLYDAY BLUES stod for faneindmarchen og 20 minutters underholdning, og Morten Rossen klarede selv akkompagnementet til DEN DANSKE SANG og JEG VED HVOR DER FINDES EN HAVE SÅ SKØN, til fælles røst fra godt 300 unge feststemte idrætsfolk. Herudover diverteerede Morten med nogle solonumre, bl.a. J. & L. Dyremoses IMPROPTU.

Jollyday Blues scorede stort bifald, især for deres inciterende ALLEROCK, og Jollydayerne måtte da også give ekstranummer, inden de glubske sportsfolk kastede sig over det af Allerød Kommune sponsorede traktament. Inden afgang var der truffet aftale om optrædender lang ind i 1993.

Allerød Nyt, 31. marts 1992.

## Ungt talent tog salen med storm

På forhånd havde arrangøren af weekendens koncert på Allerød Rådhus "frygtet" at programmet var lidt for seriøst og havde for mange klassiske toner på repertoire. Men efter arrangementet er løbet af stablen, er der ingen tvivl. Koncerten med Morten Rossen og Det Danske Harmonika Ensemble blev en stor succes. Og inden den unge harmonikastjerne Morten Rossen kunne forlade scenen i rådhusalen, skulle der op til flere ekstra numre til.



## Morten Rossen på hjemmebane

Sådan kan harmonikamusik også spilles.

Der venter publikum en stor musikalsk oplevelse, når Morten Rossen, Allerøds unge harmonika-virtuos, der i de seneste år har høstet stor international anerkendelse, søndag den 29. marts kl. 15 giver koncert i Allerød Rådhus.

Morten Rossen var den første, der opnåede karakteren 13 ved optagelsesprøven på Det Fynske Musikonservatorium. Han betegnes som et utroligt talent, med særdeles gode muligheder for at drive det vidt. Og han er allerede - trods sine kun 21 år - godt i gang.

Netop nu er han således ved at indspille sin første CD - et projekt, der gennemføres sammen med et symfoniorkester og operasangeren Ulrik Cold. Til indspilningen har Statens Musikråd bevilget 22.500 kr, men derudover forsøger Morten Rossen selv at finansiere de resterende 125.000 kr, som delvist allerede er tjent ind via en utrolig koncertflid.



Der er en god musikalsk oplevelse i vente, når Morten Rossen og Jollyday Blues ruller sig ud i rådhuset på søndag.

Hans kalender er stort set hver uge fuldt optaget med koncerter og musikjob.

Men søndag den 29. marts er der "hul" så også hans bysbørn kan få lejlighed til at nyde de musikalske udfoldelser. Koncerten i Rådhuset er kaldt: "Omkring Morten Rossen", og udover hans egne solistnumre byder programmet på solistoptræden med Heidi Hansen, en anden af Jeanette Dyremoses musikbegavelse.

Jeanette Dyremose og Det Danske Harmonika Ensemble bidrager ligeledes til et afvekslende program.

Endelig vil der blive en festlig og sprudlende finale med verdens første harmonika rockband, Jollyday Blues, der foruden solisteme består af Anders Vesterdahl, Hans Jørgen Holbek, Henrik Bjerggård, Lelo Nika, Helgi Dyremose og baryton-sangtalentet Jesper Buhl.

De fremfører harmonikamusik på en måde, som man bestemt ikke er vant til, og som bør trække mange tilskuere - også folk, der normalt ikke kunne drømme om at gå til harmonikakoncert.

Kalundborg Folkeblad, 19. marts 1992

## Harmonikatoner i særklasse

### Koncert med Heidi Hansen

Lørdag den 28. marts giver den internationalt kendte harmonika-virtuos, Kalundborg-pigen Heidi Hansen, koncert i Ulshøjsskolens samlingssal, godt hjulpet af en hel stribe harmonika-mestre.

I 1990 vandt hun UNESCO's World Championship og hun er netop optaget på Det Fynske Musikonservatorium med den sensationelt sjældne karakter 13 ved optagelsesprøven.

Ved koncerten optræder hun først sammen med Det Danske Harmonika Akademi's to øvrige UNESCO-verdensmestre Morten Rossen og Anders Vesterdahl. Sidstnævnte stammer også fra Kalundborg.

Koncerten har titlen "Omkring Heidi Hansen". Men den dygtige tangent-spiller får udover sine to med-verdensmestre også hjælp af Jeanette Dyremose og Det Danske Harmonika Ensemble. Jeanette

Dyremose er leder af Det Danske Harmonika Akademi og lærer på Det Fynske Musikonservatorium.

Desuden medvirker verdens første harmonika-rockband, Jollyday Blues, bestående af Heidi Han

sen, Morten Rossen, Anders Vesterdahl, på harmonikaer, Hans Jørgen Holbek på basharmonika, Henrik Bjerggård, harmonika, Lelo Nika, jugoslavisk mesterimprovisator og Helgi Dyremose på trommer. Gruppen spiller "Rocking and Rhythmic Accordion".



UNESCO WORLD CHAMPIONS  
1989 \* 1990 \* 1991

ZWICKAUER ZEITUNG, 16. Februar 1992.

ZWICKAU IST NICHT HOLLYWOOD und Akkordeon-Rock nicht Bad Boys Blue. Macht nichts: Jense, die gekommen waren, riß es von den Stühlen. Zwei Zugaben forderte das Publikum nach dem zweistündigen Konzert von Det Danske Harmonika Ensemble am Sonntagabend in der "Neuen Welt".

Die elf Ensemblemitglieder beillierten durch Können und Vielfalt. Ob Salsatanz, Foxtrott, Kleine Nachmusik, Spanischer Zigeunertanz und

Russisches Volkslied - für die Akkordeonspieler aus Kopenhagen, unter ihnen drei Weltmeister, ist nichts unmöglich. Der jugoslawische Meisterspieler Lelo Nika mußte auf Wunsch eines Besuchers noch mehr südeuropäische Folk zum Besten geben. Fünf Jungs des Ensembles, die seit Jahren als "Blue Boys Jollyday" auf Übersee-Tournee gehen, brachten mit Akkordeon-Rock da Stimmungsthermometer nach ganz oben.

Text und foto: Kathrin Bea Sabar.

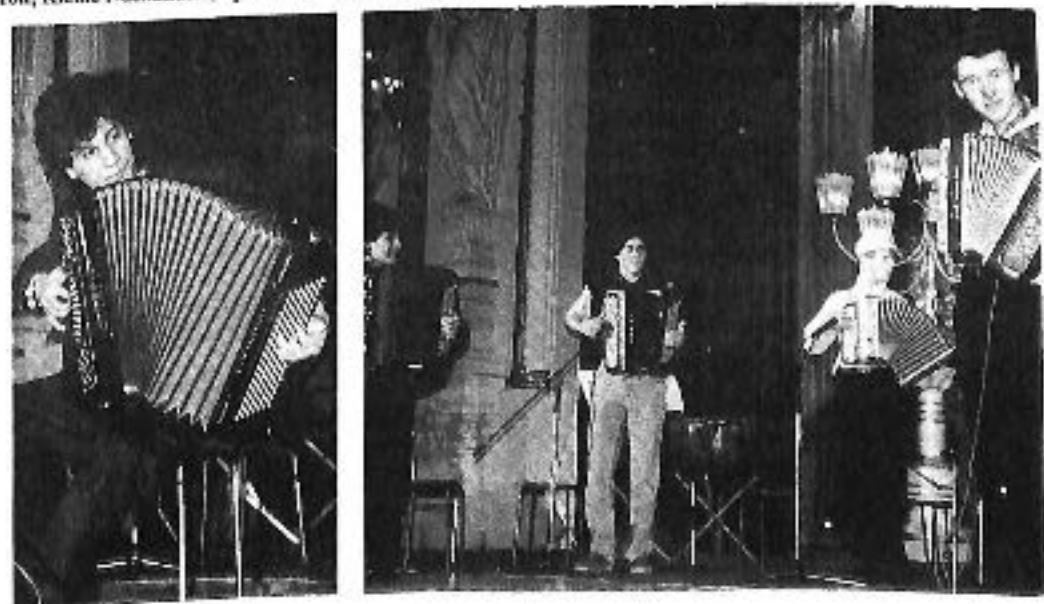

## Harmonika-Heidi på succesbølge

### Har netop fået Dyremose-prisen

Harmonika-virtuosen Heidi Hansen, Kalundborg, vader bogstaveligt talt i succes. Senest har den 20-årige musiker modtaget Dyremose-prisen.



Heidi Hansen, Kalundborg, med sin harmonika, som bringer hende succes på succes. I baggrunden ses Jeanette Dyremose fra Det Danske Harmonika Akademi.

Dyremose-prisen blev i år uddelt for tredje gang, og Heidi Hansen vandt sammen med hendes medstuderende ved DDHA Morten Rossen, senior-gruppens 1. præmie. I alt deltog 100 spillere fra mange lande i pris-arrangementet, som foregik på biblioteket i Birkerød.

Dyremose-prisen er stiftet af Concertdirektion Lars Dyremose, Birkerød.

Vietnam, Tyskland, Jugoslavien og Tjekkoslaviet havde sendt deltagere, så konkurrencen var hård.

På lørdag kan Heidi Hansen opleves i Ulshøjsskolens samlingsal, blandt andet i rock og rytme bandet Jollyday Blues, hvor Heidi selv er det rockende midtpunkt.

Jollyday Blues vil på lørdag blandt andet levere et stykke med titlen "Rocking Costa Kalunde".

KATEDRA KOMPOZYCJI  
AKADEMII MUZYCZNEJ W ŁODZI  
WYDZIAŁ KULTURY  
URZĘDU WOJEWÓDZKIEGO W ŁODZI  
ZWIĄZEK KOMPOZYTORÓW POLSKICH

M  
U  
S  
I  
C  
A  
  
M  
O  
D  
E  
R  
N  
A

### DET DANSKE HARMONIKA AKADEMI

godz. 9-10.30 — JEANETTE DYREMOSE  
11-12.30 (lekcje otwarte)  
Sala 31

godz. 16.00 — Jeanette Dyremose  
Sala 32 PER NØRGAARD  
(wykład ilustrowany)

godz. 18.15 — MORTEN ROSSEN —  
Sala 28 recital akordeonowy (Juanna  
Przybylska — fortepian)

## Dansk Harmonika- musik i Tyskland

Både de studerende ved Det Danske Harmonika Akademi og harmonikaspillere fra Harmonikacentret optræder ofte i Tyskland. I sæson 1991-92 blev det til koncerter i blandt andre områderne omkring Stuttgart, Neubrandenburg og Zwickau. I Zwickau gav JD & DDHE med solister og Jollyday Blues helafteensoptræden i en af Tysklands største og smukkeste terrassesale NEUE WELT, i nyrestaureret Jugendstil.

Aftenen omtales under PRESSEKLIP.

I Neubrandenburg spillede Jeanette Dyremose, DDHE og Jollyday Blues i Filharmoniens sal, sammen med orkester og kor fra Neubrandenburg Musikskole under ledelse af Conny og Ulf Seifert. Under snoreloftet på den kæmpemæssige tribune havde man ophængt HARMONKACENTRET og DET DANSKE HARMONIKA AKADEMI's mønsterbeskyttede logo i overmæssig fotostat.

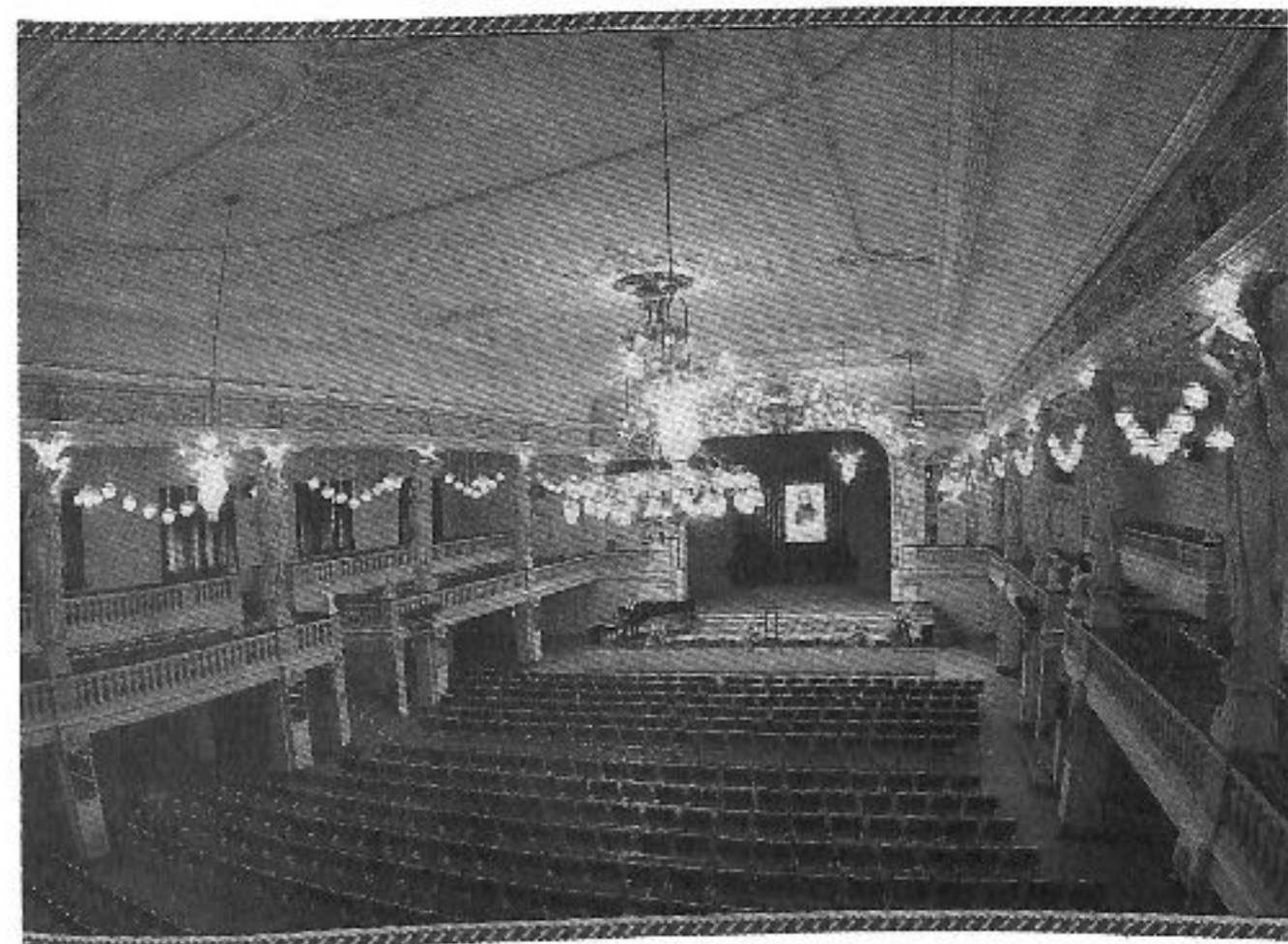

Ved koncerten i Zwickau 15. februar 1992, var DRESDNER AKKORDEONORCHESTER med dets meget energiske leder Anita Heinze mødt op. Alle mand var kørt over 100 km. for at høre de danske harmonikamusikere.

Man kørte ikke forgæves, for straks efter koncerten blev der truffet aftale om optræden af JD \* DDHE \* Jollyday Blues ved koncert i Dresden i slutningen af 1993. Se billedet næste side.



JOLLYDAY BLISS \* Cafe in Saal der Philharmonie \* Neubrandenburg \* Oktober 1991



Birkerød Avis, den 4. februar 1992.

## Verdenskunstner giver koncert

Søndag den 9. februar kl. 15.00 giver Ruslands største harmonikaspieler Alexandr Dmitriev koncert i Birkerød biblioteks store sal. Det er foreningen "Ny Musik i Birkerød", som i samarbejde med Det Danske Harmonika Akademi har inviteret den kendte musiker til Birkerød.

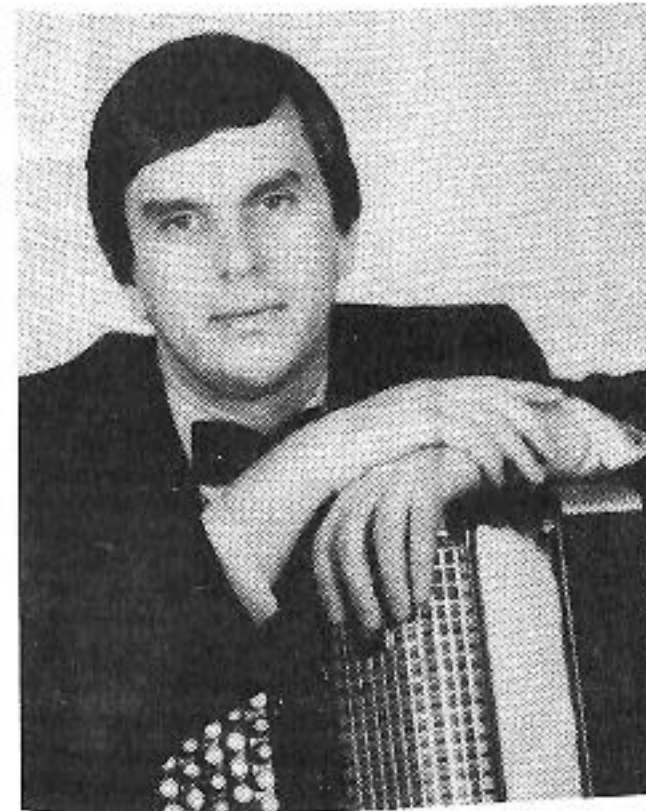

*Alexandr Dmitriev har med sit fremragende harmonikaspiel vakt opsigt over hele Europa, på koncertturné som afsluttes med koncerten i Birkerød Biblioteks store sal på søndag kl. 15.00.*

Dmitriev kommer til Danmark som sidste station på en længere Europa Tourmé, hvor han under stor opmærksomhed har spillet i England, Frankrig, Østrig og Vesttyskland. Overalt har der været rosende kritikerudtalelser, og især Dmitrievs vidtspændende repertoire har skaffet ham de rosende omtaler.

Udover den russiske litteratur, som han naturligvis behersker fra det klassiske til det folkelige, spiller Dmitriev også f.eks. hele det skandinaviske repertoire. Det vil han give prøver på ved koncerten i Birkerød, hvor bl.a. Per Nørgård figurerer i programmet. I dagene inden koncerten, underviser Alexandr Dmitriev ved Det Danske Harmonika

Akademis Weekend Internat, hvor specifikke problemer som f.eks. applikatur, (fingersætningsproblematik), vil blive gennemgået.

Bibliotekets store sal åbnes kl. 14.00, og der vil være billetsalg ved indgangen.

## Weekend internat med Alexander Dmitriev

Ved Det Danske Harmonika Akademi's weekend internat i dagene 7. - 9. februar 1992 havde vi besøg af den russiske verdenskunstner Alexandr Dmitriev.

### Stor harmonikaspieler

Alexandr Dmitriev regnes pt. for Ruslands største musiker på harmonika, eller Bajan, som instrumentet benævnes i Rusland.

Alexandr Dmitriev er født i Skt. Petersborg den 19. september 1951. Vandt i 1972 1. pris i Klingenthal, med det største pointforspring nogen vinder har haft både før og siden. A.D. spiller løbende med Petersborger Filharmonikerne, og han har indspillet talrige plader både solo og med orkester. A.D. koncerten i Birkerød er den sidste i rækken af solokoncerter under en Europatourmé omfattende BRD/Frankrig/Spanien/Østrig.

### Indlæringsteknikker

Om fredagen havde vi mulighed for at spørge A.D. om hans forskellige indlæringsteknikker, som han både bruger, når han selv skal lære noget, og når han underviser sine elever. Desuden fortalte han om, hvordan han forbereder sig fysisk og psykisk på sine koncerter, og han kunne fortælle, at der er stor forskel på forberedelsen alt efter hvor lang koncerten er, hvad tid på dagen den foregår, og hvor lang tid han har fra sin ankomst til spillestedet, og til han skal på scenen.

Vi fik alle et par gode tips og ideer med hjem. Mange af tingene var generelle, og man skulle således ikke nødvendigvis være solist på højt plan for at få noget ud af det, han fortalte.

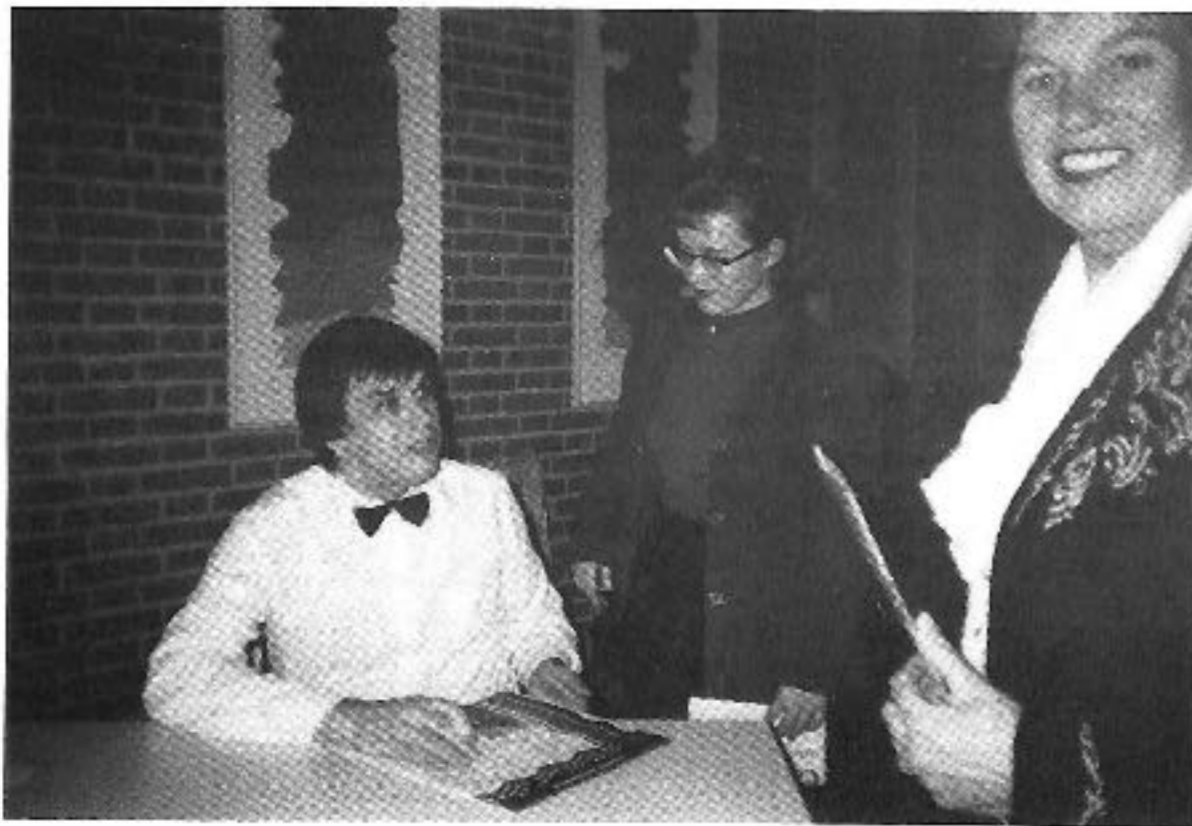

På billedet ses fra højre Alexandr Dmitriev i færd med at signere plader, Charlotte Britt Hansen og Kirsten Benn fra foreningen "Ny Musik i Birkerød".

### Hvad "fortæller" musikken ?

Om lørdagen underviste A.D. elever i stykker, de mente, han kunne hjælpe dem med. En stor del af hans undervisning gik ud på at danne sig et billede af, hvad musikken skulle "fortælle". Når man har et billede af musikstykket, udfører man stykket meget anderledes, end hvis man bare læser og spiller stykket fra den ene ende til den anden.

### Klostret i Feraponte

Bla. fortalte A.D. - og Lars Dyremose oversatte - om Vjatsjeslav Zolotarjevs "Klostret i Feraponte" fra 1978, at den meget følelsesladede komponist en eftermiddag havde opholdt sig i Feraponteklostret.

Indefra hørte han klokkeslagene, og under den efterfølgende dybe stilhed hørte han drypstenslyde, og han fornemmede væggenes kalkstensmalerier antage liv. Ved hjemkomsten satte han, via ortodokse russiske temaer, oplevelsen i musik.

Efter at have hørt A.D.'s forklaring af stykket var oplevelsen og forståelsen blevet meget større end før.

### Koncert i Birkerød

Om søndagen rundede A.D. weekenden af med en koncert i Birkerød Biblioteks store sal. Koncerten var arrangeret i samarbejde mellem foreningen "Ny

Musik i Birkerød" og DDHA. Der var stor tilstrømning til koncerten, så salen blev hurtigt fyldt.

Der var mange flotte programpunkter, og inden A.D. spillede "Klostret i Feraponte", fortalte Lars Dyremose historien om komponistens besøg i klostret, hvilket, sammen med Dmitrievs egen fortolkning af værket, gav publikum en dyb og intens oplevelse.

Derudover hørte vi blandt andet A.D.'s egen transkription af Figaros Arie fra Barberen i Sevilla, som efterhånden er dukket op på mange harmonikasolisters repertoire, og så var der Per Nørgårds "Le Bal Sonnambule" fra musikken til Ted Hughes hørespil "SÅRET", i arrangement ved J. & L. Dyremose. Her viste A.D. sin evne til nærlæsning af nodebilledet og sit talent for personlig udformning af stoffet. Det var en meget fin fortolkning af dette Per Nørgård værk, vi fik at høre.

I pausen kunne man købe plader med Alexandr Dmitriev, og efter koncerten signerede han pladerne.

### Utroligt tilbud.

Ved koncerten blev en af tilhørerne så begejstret for solisten, at hun på stedet engagerede A.D. til privat koncert den 1. juni i år. Det tilbudte honorar

var af en størrelsesorden, som efter danske forhold må kaldes svimlende. A.D. besluttede på stedet, at han ville medbringe både hustru og søn, som begge også er fremragende musikere.

Det Danske Harmonika Akademi's leder Jeanette Dyremose, lod ikke chancen gå fra sig, idet hun straks tilbød Alexandr, Jelena og Vitalij Dmitriev, at arrangere koncert i Birkerød med hele familietrioen. Nærmere herom når tiden nærmer sig.

Christina Björk

## Helmut Reinbothe død

Selvom vi i Danmark kun nåede kort at stifte bekendskab med Helmut Reinbothe - det var ved DDHA's internationale konkurrencearrangement i Birkerød 1991 - kom alle til at synes om hans måde at håndtere sit hverv som juryformand.

I Tyskland var Helmut Reinbothe gennem mange år en af anker mændene i Klingenthalerkonkurrencerne.

Lederne i både DDHA og HC var nære venner af Reinbothe, som Lars Dyremose allerede lærte at kende i 1954, ved et "studentsammenstød" på Liszt-Konservatoriet i Weimar.

I de senere år havde man i både DDHA og HC tæt forbindelse med Helmut Reinbothe og hans hustru Ulrike, og det var et chok for alle, da meddelelsen om hans alt for tidlige bortgang kom frem. Helmut Reinbothe blev 62 år gammel.

Æret være hans minde.



*Viel zu früh, noch unfaßbar für alle, ist mein lieber Mann*

### Helmut Reinbothe

*am 21.9.1991 aus seinem arbeitsreichen und erfüllten Leben abberufen worden.*

*In Liebe und Dankbarkeit nehmen Abschied.*

### Ulrike Reinbothe und Maria.

*Die Trauerfeier findet auf dem Friedhof Zwischau-Planitz am Donnerstag, dem 26.9.1991 um 11<sup>00</sup> Uhr statt.*

## Weekend internat med Bronislaw K. Przybylski / Joanna Przybylska

I weekenden 6.-8. marts 1992 afholdt Det Danske Harmonika Akademi musiklære-internat. Vi havde denne gang besøg af den polske komponist Bronislaw K. Przybylski og hans 20-årige datter Joanna Przybylska, der er en meget dygtig pianistinde.

### Kompositorisk inspiration

Fredag aften og lørdag formiddag havde deltagerne mulighed for at høre forskellige eksempler på musik skrevet af B.K. Przybylski samt høre komponistens anvisninger på, hvordan han selv er blevet kompositorisk inspireret.

Der var også mulighed for at kigge nærmere på nogle partiturer. Bl.a. var der et partitur, hvor der kun var skrevet ned, hvad de forskellige musikere skulle spille, men ikke hvornår og hvor længe de skulle spille. Når musikerne var færdige med stykket, skulle de starte forfra indtil dirigenten sluttede stykket af.

### Åben prøve

Lørdag eftermiddag blev der afholdt åben prøve på B.K. Przybylskis "Concerto Classico", hvor Joanna Przybylska akkompagnerede Morten Rossen. Under prøven gav B.K. Przybylski tip og anvisninger om koncertens udformning, hensigter og intensioner. Det var spændende at høre komponistens meninger og kommentarer, efterhånden som de fik arbejdet sig frem til en måde at fremføre stykket på, som alle var tilfredse med.

### Koncert i Birkerød

Søndag den 8. marts blev der afholdt koncert i Birkerød Biblioteks store sal og mange mennesker havde taget imod DDHA's koncerttilbud. Den næsten fyldte sal kom til at overvære meget begavet og talentfuldt klaverspil af den unge Joanna Przybylska. Chopin afdelingen gjorde stort indtryk på tilhørerne og højdepunktet i denne afdeling var "Fantasie Impromptu cis. op. 66".

I anden afdeling blev "Concerto Classico" i versionen for harmonika og klaver med Morten Rossen som solist opført, og Joanna Przybylska viste at hun udover at være en dygtig solist også er en utrolig dygtig akkompagnatør.

Det eneste minus ved koncerten var, at Birkerød Biblioteks meget korte flygel bestemt ikke stod mål med pianistindens intentioner og kunnen.

Christina Bjørk



På billedet ses Morten Rossen og Joanna Przybylska mens de modtager et stort bifald for den flotte udførelse af "Concerto Classico".

## HARMONIKA HEIDI & Co. fik Ulshøjsalen til at syde

Omkring HEIDI HANSEN hed lørdagens koncert i Ulshøjskolens Samlingssal, som endte med, at de 125 fremmødte tilhørere med taktfast bifald nærmest tvang Heidi og hendes medmusicerende kolleger til det ene ekstranummer efter det andet, inden man ville slippe de unge mennesker. Det var først og fremmest DET DANSKE HARMONIKA ENSEMBLE som profilerede det krævede program, anført af Jeanette Dyremose.

Endvidere Morten Rossen, som akkompagnerede Heidi i Bernhard Moliques Concertina Bolero på klaver, og senere Anders Vesterdahl, der ligesom Heidi er fra Kalundborg. De tre gav sammen et stykke lavet specielt til dem, med den sigende titel: 3 x VM polka

Sidst men ikke mindst, fik vi noget så sjældent som et harmonika rock og rytme band JOLLY-DAY BLUES, bestående af Heidi og hendes med-studerende fra Det Danske Harmonika Akademi, blandt andre den fænomenale uovertrufne jugoslaviske mesterimprovisator, Lelo Nika og Helgi Dyremose på trommerne. Disse unge mennesker har fremelsket en helt ny rocking and rhythmical sound, som nok skal vinde gehør ved de mange koncerter, hvori de medvirker i nærmeste fremtid.

Utroligt intense dynamiske rytmer, fremført med nuanceret og hidtil uhørte harmonikaklangfacetter, fik tilhørerne til helt at glemme tid og sted, så alle gav sig helt hen, nærmest ekstatiske rokkende på stolesæderne.

## Valentina & Børne Bajan-Ensemble

Fra Sankt Petersborg i Rusland, har BælgRosen modtaget dette herlige foto: Valentina & hendes Børne-Bajan-Ensemble foran Børnenes Kunstpalads.



Efter sidste nummer - skrevet specielt til lejligheden, Rocking Costa Kalunde, ville jubelen ingen ende tage, -og da Jeanette Dyremose og Det Danske Harmonika Ensemble tog tråden op, og afsluttede i samme rytmiske stil, måtte der flere ekstranumre til, inden tilhørerne ville forlade salen.

Borgmester Arne Nielsen gav blomster og takkede både Heidi og Jeanette Dyremose, samt de øvrige medvirkende for harmonikakonzert af høj karat, - så man kan sige, at koncertarrangørens hensigt, at presentere Heidi Hansen som harmonikasolist og - musiker af internationalt format, lykkedes over al forventning.

Ellen Bennedbæk

Man spiller på vidt forskellige instrumenttyper, kromatiske som diatoniske, og knap- som piano-modeller. Bare man kan få fat i en harmonika, så skal man nok få lært sig at spille, så det kan passe i sammenspillet. HC håber vi får Valentina og børnene hertil i sæson 92-93.

# Heidi, Helgi og Lelo i TV og radio

## TV 2 Øst

Heidi Hansen spillede Fredag den 3. april i TV 2 Øst, hvor hun også blev interviewet af studievært Søren Langhorn. Heidi Hansen har udviklet et sandt mesterskab i udførelsen af Dyremose-kompositioner, hvilket hun ved denne lejlighed demonstrerede ved interpretation af først Forårsblomster til Jeanette og derefter Tarantella.

## Varm Weekend, P3

Den 11. april - i lørdag formiddagsudsendelsen Varm Weekend - blev Heidi igen interviewet, denne gang af Malene Arnfred i det landsdækkende Program 3. Sammen med Lelo Nika og Helgi Dyremose, fortalte Heidi om sin tilværelse som harmonikasolist og musikstuderende, samt om sammenspillet i JOLLYDAY BLUES og glæden ved den rytmiske musik som kontrast til den mere bundne såkaldte seriøse musik. På Malene Arnfreds spørgsmål om hvorledes det føltes at være betragtet som musikalsk vidunderbarn, svarede Heidi lakonisk, at "hun havde lært at holde sig selv ud" !

## Passer på pengene

Lelo Nika fortalte hvorledes han som lille dreng af sin far blev sendt til Jugoslavien for at lære sit hjemlands musik rigtigt. P3's lyttere blev overraskende gjort bekendt med, at Lelo havde lært den jugoslaviske musiks spillemåder og repertoire ...uden noter ! Måske deraf Lelo's absolutte gehør. Videre fortalte han, at han havde lært hvorledes man skal bruge sine penge, - underforstået: Ikke bruge sine penge !

## 100 % koncentreret

Helgi Dyremose berettede, at han var født ind i musikken, - havde lært harmonikaspil fra han var 3 år gammel, men at slagtoget tidligt havde trukket ham. Helgi spiller stadig af og til lidt harmonika, men fortalte Malene Arnfred, at skal man lære noget helt, må man koncentrere sig 100 % om det, - og for hans vedkommende var det altså blevet slagtoget.

## Ny sound

Før og efter snakken hørte vi JOLLYDAY BLUES egen The Elephant Blues og senere Lelo Nikas Teknikolo, og det fremgik tydeligt, at her er en helt ny sound og spillemåde på vej, som ingen tidligere har dyrket. Ligeledes, at styringen i Det Danske Harmonika Akademis improvisations-

undervisning undervisning har været rigtig. Herudaf voksede JOLLYDAY BLUES, - og heraf udvikledes den lille blåmstrede 3-korede vitalt klingende harmonika, JOLLYDAY, og senere den guldmstrede Jeanette & Lars Musette.

## Fremtiden

Uden at tage patent på fremtiden, tør BælgRose-redaktionen nok spå, at sådanne nyskabelser bliver afgørende for harmonikaens fremtid. Disse ny modeller er rigtige toneværktøjer til dækning af det enorme behov for harmonikamusik, som i de sidste år er opstået.

*Go' morgen søndag, Berlingske Tidende, 8. marts 1992.*

Heidi Hansen, harmonikavirtuos, som blev "UNESCO World Champion" i 1990, giver - sammen med verdens første harmonikarock band - den 28. marts koncert i sin hjemby Kalundborg.



"Jollyday Blues" tæller foruden Heidi to andre "verdensmestre" -nemlig Morten Rossen, der fik UNESCO-prisen i 1989, Anders Vesterdahl, der gjorde dem kunsten efter i 1991.

Samtlige er elever af Jeanette Dyremose ved DET DANSKE HARMONIKA AKADEMI.

# Jeanette Dyremose & Det Danske Harmonika Ensemble i Enghaveparken sommeren 1991



Medens vi nu går ind i ny og forhåbentlig dejlig sommer, mindes vi en herlig sommerdag i august 1991, hvor JD & DDHE med solister var inviteret til at give koncert under åben himmel i Enghaveparken på Vesterbro. Øverst tv. Jeanette Dyremose og ensemblet, og nederst tv. Morten Rossen, som takker for applausen, og th. Lars Dyremose, som gik pladsen rundt og spillede, hvad Vesterbros beboere bad ham om.



## To Birkerød-musikere hyldet i Polen

Ulrik Cold og Morten Rossen uropfører Per Nørgård værker ved Ny Musik i Birkerød's 10 års jubilæum.

Knap 2 timer efter hjemkomst fra succesrig koncertrejse i Polen, medvirkede Jeanette Dyremose, Morten Rossen og Det Danske Harmonika Ensemble ved det allerførste arrangement på Tivolis åbningsdag 29. april.

Kl. 11.30 uddeltes AEG Danmark's Elektronpris 1992 i etablissement Divan 2. Elektroingeniør Hans Gaunholt modtog kr. 50.000, i overværelse af den danske industrialite, med industriminister Anne Birgitte Lundholt i spidsen, sam Tivolidirektøren Niels Jørgen Kaiser og den samlede presse. Den musikalske indramning stod Birkerød Akademiets Jeanette Dyremose og Det Danske Harmonika Ensemble for.

Jeanette Dyremose og Morten Rossen havde i dagene forinden besøgt det polske statskonservatorium i Lodz, hvor Jeanette Dyremose gav foredrag om Per Nørgård, samt gennemførte Masterclass med Lodz-konservatoriets 9 harmonikastuderende. Under Per Nørgård foredraget, viste Morten Rossen med sin harmonika hvorledes Nørgård på mesterlig vis har benyttet harmonikaen i samspil med andre instrumenter i vidt forskellige værkformer. Senere gav Morten Rossen solokonzert i konservatoriets pragtfulde ungdomstilbyggede koncertsal. Koncerten blev en ren triumf for Morten Rossen, som med stormskridt bevæger sig fremad på den europæiske koncerttribune. Selv efter 3 ekstranumre, blev tilhørerne ved med at klappe taktfast i over to minutter, inden nogen forlod salen.

På samme måde er det gået slag i slag den sidste tid. For eksempel i hele sidste måned med fælles-soiré på Det Kongelige Danske Musikkonservatorium, - koncerten omkring Morten Rossen i hjembyen Allerød, hvor Morten fik hjælp fra sine studiekolleger fra harmonika akademiet i Birkerød, og hvor han sammen med barytonsangeren Jesper Buhl uropførte Sven Erik Werners 4 sange for basbaryton og harmonika til tekster af Sophus Claussen.

Foruden koncertvirksomheden, spiller Morten Rossen sommeren igennem med sin musetteharmoni-

nika i Tivoll Promenadens etablissementer.

Nu på søndag d. 10. maj uropfører Ulrik Cold og Morten Rossen "Længsel, Limbo og Opfyldelse" af Per Nørgård, 2 sange og et intermezzo for baryton og harmonika til digte af Hanne Groes.



Komponisten Per Nørgård og forfatterinden Hanne Groes. Billedet er fra koncert i Birkerød Harmonika akademis musiksalon, hvor Morten Rossen underholdt den fornemme kulturelite.

Tivoli onsdag den 29. april 1992, kl. 11.15.

## PROGRAM

- kl. 11.15 - Ankomst
- kl. 11.30 - Velkomst ved adm. direktør for AEG Dansk Aktieselskab, Preben Mommensen  
Jeanette Dyremose & Det Danske Harmonikaensemble  
Overrækkelse af "AEG Elektronprisen 1992" ved industriminister Anne Birgitte Lundholt.
- kl. 12.00 - Frokost

Vi glæder os til at se Dem.

Med venlig hilsen  
AEG Dansk Aktieselskab

Preben Mommensen

## Jubilæumskoncert med uropførelser

### DR optager Birkerød-koncert med stjernenavne

BIRKERØD: Det er ikke tilfældigt, når Danmarks Radio har valgt at optage Ny Musik i Birkerød's stort anlagte 10-års jubilæumskoncert. Her står der nemlig flere spændende uropførelser på programmet, når musikerne indtager Toftevangskolens store sal søndag den 10. maj kl. 16.00.

Ulrik Cold og Morten Rossen uropfører således sange for baryton og harmonika af Per Nørgård. Athelas-Ensemblet uropfører på bestilling af Ny Musik i Birkerød "Triptycos" for tre kontrabasser og sinfonietta samt Kanon og Kor af Niels Rosing-schow. Derudover vil Athelas-Ensemblet fremføre Ivar Frounbergs "Shatale", der blev uropført den 30. marts i Radiohuset, samt Birkerød-komponisten Axel Borup Jørgensens koncert "Winterlegie" for tre sangere og sinfonietta.



Harmonikastjernen Morten Rossen, tv., og operasangeren Ulrik Cold, th., medvirker.

## Otte millioner for een dags arbejde

### Harmonikaspillere tog Polen med storm

BIRKERØD: Efter en travl dag med undervisning, foredrag og solokoncerter på statskonservatoriet Lodz i Polen, måtte Jeanette Dyremose og Morten Rossen blinke en ekstra gang, da de skulle kvittere for deres honorar, som lød på ikke mindre end otte millioner. Desværre var det dog ikke gode danske kroner, men polske zlotys som er ramt af galloperende inflation.

Men de Birkerød-harmonikaspillere overraskede også selv polakkerne. Det kom blandt andet til udtryk, da Jeanette Dyremose underviste ni af Lodz-konservatoriets harmonika-studerende i et tempo og med en udnyttelse af tiden, som de slet ikke var vant til.

Ligesom den afsluttende solokonzert med Morten Rossen, der for alvor er ved at indtage den europæiske koncertarena, blev en oplevelse udover det sædvanlige. Efter et krævende og vel gennemført program, måtte der ikke mindre end tre ekstranumre til, inden de begejstrede tilhørere ville forlade salen.

De to danske musikere hviler ikke længe på laurbærene. Allerede i dag tager Jeanette Dyremose afsted til Klingenthal i Sydtykland, hvor verdens mest omfattende harmonikakonkurrencer - med over hundrede deltagere - finder sted hvert år. Her deltager Jeanette Dyremose for 16. år i træk som medlem af den internationale jury.

Morten Rossen deltager i Ny Musik i Birkerød 10-års jubilæum på søndag, hvor der bliver en uropførelse af Per Nørgårds sangværk: Længsel, Limbo og Opfyldelse, som vil blive sunget af operasanger Ulrik Cold. En koncert der i øvrigt bliver optaget af Danmarks Radio til senere udsendelse.

# Arrangementskalender

Fastlagte arrangementer marts/april/maj/juni 1992

## Marts

1. \* Gørløse Forsamlingshus.DDHA
1. \* F.L.Schmidt MILJØ/rec. DDHA
1. \* HC/Tøndeslagningsfest/ Alle
6. \* Statoil 50 . DDHA
- 6/7 \* Weekend Internat/Przybylski
8. \* Konc.Birker.Bibl.Joanna.P/MR
- 8/9 \* Kongres UNESCO/CIA/IMC
12. \* Trio Musette.Friheden/HC
14. \* Rest.Hurtigkarl/DDHA
14. \* Nikolai Kirke/Udst./HC
21. \* 50 års jub./Charl.DDHE
- 21/ \* DYREMOSE PRISEN.Rådhus.Birker.
22. Juryform.prof.mg.Tibor Racz
25. \* Fælles Soiré.DDKM.Medv.MR
26. \* Lundegårdens Selskabsl./HC
28. \* Omkring Heidi Hansen.Kalundb.
29. \* Omkring Morten Rossen.Allerød

## April

1. \* Prisudd.Blovsrødhallen/MR/JB
4. \* 80 år.Kalundborg./HC
9. \* Solgave-hjemmet/BHO
9. \* Falkonérfest/DDHA
14. \* 50års Fest/HC
20. \* Musette de Paris/L.Duviviér
26. \* Hellerup Festivitas/HC
27. \* Musikhøjsk.Konc./mdv.Heidi H.
- 24/ Anders Vest.
28. \* Konservatoriet Lodz Polen/  
Jean.Dyrem.Foredr.Per Nørgård  
JD Masterclass/Morten R.Konc.
29. \* AEG Danmark/Prisudd.TIVOLI/  
Minister A.B.Lundholt & DDHE
29. \* St.Tuborghj./CB & Center Ens.
29. \* TIVOLI/Promenaden/DDHA

## Maj

1. \* Jubilæum/Birkerød/DDHA
2. \* TIVOLI/Oles Familiehave/DDHA
2. \* 60 års jub./Slagelse/HC
2. \* ELEVDAG/Birkerød/DDHA & HC
3. \* TIVOLI/Intermezzo/DDHA
3. \* Konfirmation/Søborg/DDHA
7. \* TIVOLI/Søcaféen/DDHA
8. \* 65års jub./Hvidovre/HC
8. \* TIVOLI/Oles Familiehave/DDHA
8. \* Week/Int./Birker.Rådhus/  
Lars Dyrem.Foredr.Per Nørgård
9. \* Week.Int./Birk.Rådhus.Per Nørg.
9. \* Logen Broderbåndet af 1917/  
75års jub./Ulr.Cold/Ed.Guil-  
laume/Ton.Landy/T.Hyldgård/  
M.Rossen/Jesp.Klein m.fl.
9. \* TIVOLI/Intermezzo/DDHA
10. \* Ny Musik i Birkerød 10 år.  
Reception/koncert/aftenfest  
m.underh./Ulr.Cold/M.Rossen/  
Per Nørgård/Jollyday Blues/  
m.fl.(Konc.opt.v.Danmarks Radio
- 8/13\* Klingenthal Konkurrencer/mdl.  
af den internationale jury Jeanette  
Dyremose & DDHA repr.Charlotte Britt H.

14. \* TIVOLI/Promenaden/DDHA
15. \* TIVOLI/Oles Familiehave/DDHA
16. \* Frederiksberhallen/Korstævne med solo-  
optræden v.Morten Rossen/Helgi Dyremose
16. \* TIVOLI/Intermezzo/DDHA
17. \* Jagersborg Hotel ./Fest/HC
18. \* Vissingerød/Fest/HC
20. \* Ølstykke/bryllup/HC
20. \* Nordisk Film/Det forsømte forår/Optag.  
med bl.a.Lars Knudsen/DDHA
22. \* NOVO/Personalefest/Ermelunden/DDHE un-  
derholder 6000 ansatte .
23. \* SOMMERFEST/DDHA/HC/m.fl.  
Tofttevangskolens Festsal Birker.
24. \* TIVOLI/Koncertsalen/MUSIKSKOLER-  
NES DAG/Kl.18.Heidi H/Anders V.  
Kl.19.30 Symfoniorkester & Kor/  
Medv.på pauker Helgi Dyremose
25. \* 50 års jub./Nordsj./HC
27. \* Sølvbr./Søborg/HC
27. \* TIVOLI/Promenaden/DDHA
28. \* TIVOLI/Oles Familiehave/DDHA
30. \* TIVOLI/Intermezzo/DDHA
31. \* Konfirmation/Tåstrup/HC

## Juni

1. \* Famous Ellas Birthday/Hellerup
5. \* TIVOLI/Promenaden/DDHA
6. \* TIVOLI/Intermezzo/DDHA
- 8/12\* ZWICKAU OPERATEATER/Koncert med  
CD opt./Morten Rossen og Zwickau-  
er Symfonikerne und.Albr.Hofmann
12. \* TIVOLI/Oles Familiehave/DDHA
13. \* TIVOLI/Promenaden/DDHA
13. \* TURTELDUOEN/Vanløse/DDHE
13. \* Kastrup Klub/HC
14. \* Østerild i Kalundquind/HC
19. \* TIVOLI/Intermezzo/DDHA
20. \* TIVOLI/Oles Familiehave/DDHA
24. \* TIVOLI/Promenaden/DDHA
26. \* TIVOLI/Intermezzo/DDHA
27. \* TIVOLI/Oles Familiehave/DDHA

I Tivoli-etablisementet PROMENADEN / INTERMEZZO og OLES FAMILIEHAVE er der i den første halvdel af juli måned musik med DDHA studerende hver onsdag, fredag og lørdag. Fra og med 1. juli er der frisk harmonikamusik hver aften fra kl. 20.45 til 23.45, hvergang med een eller flere spillere fra Det Danske Harmonika Akademi. Da restauratør Per Sørensen således støtter de unge studerende, kunne harmonikainteresserede lægge vejen om ad Tivoli, og kigge ind i et af nævnte etablisement, når de ønsker at slukke aftentørsten.

RESTAURANT  
**PROMENADEN**  
*Tivoli*



# HARMONIKACENTRET

Flidsagervej 16 · 2500 Valby · Telf. 31 46 34 24

*Bælg. Rosen*



*Danmarks største fagmusikskole*

*Forlag · Instrumentudvikling · Koncertdirektion · Historisk Samling*

## DET DANSKE HARMONIKA AKADEMI

Janni -

P  
a  
v  
a  
r  
o  
t  
t  
i

& Morten

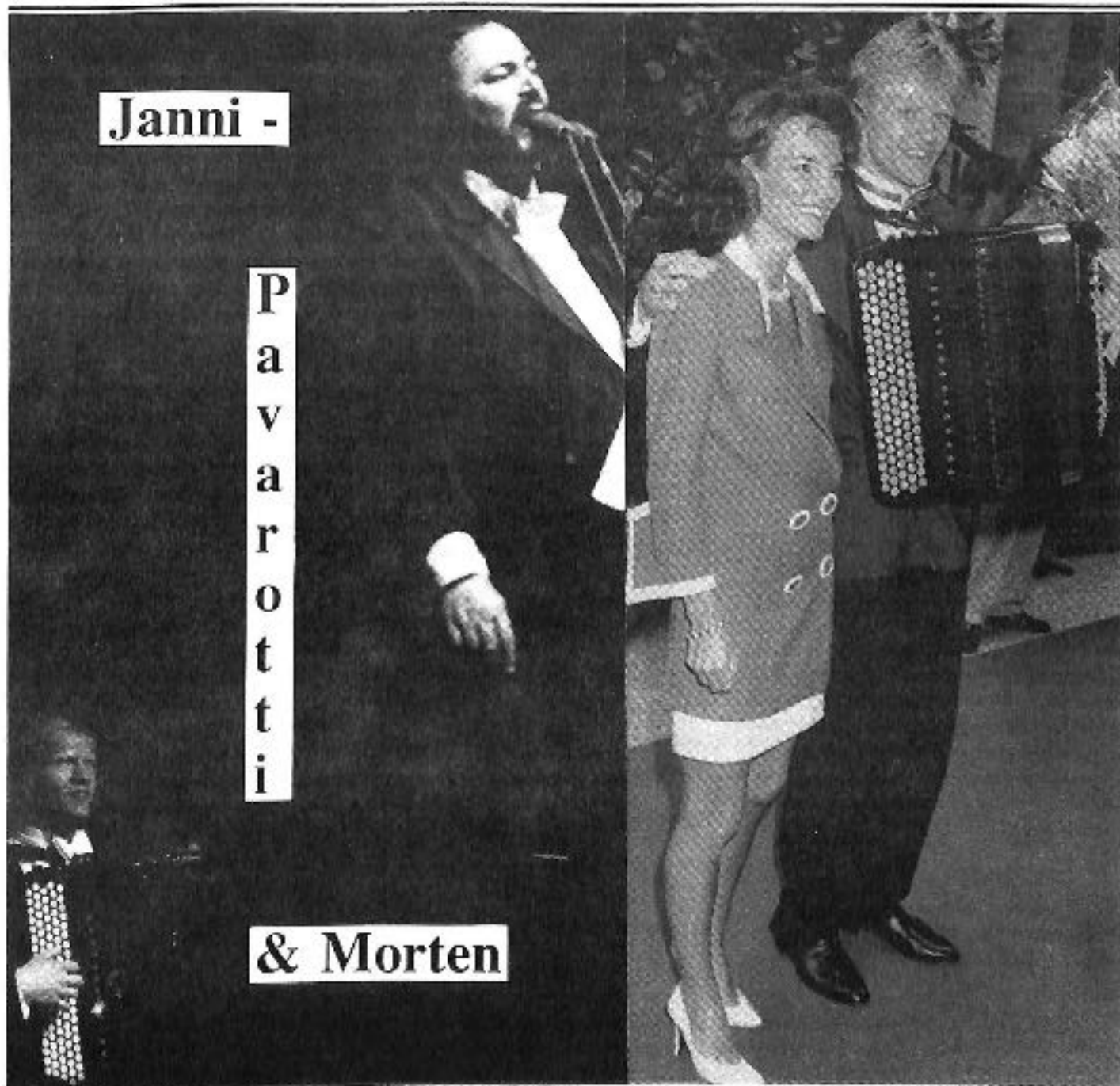

Tilsluttet **International Music Council · IMC/UNESCO**

# HARMONIKACENTRET

Flidsagervej 16 • 2500 Valby • Telf. 31 46 34 24

*BælgRosen*



**Redaktion:** Christina Bjørk, Lars Knudsen og Charlotte Britt Hansen, ansvarshavende.

**BælgRosen** udkommer 4 gange årligt.

Lærere og elever ved Harmonikacentret og Det Danske Harmonika Akademi får udleveret **BælgRosen** uden vederlag. Alle andre interesserede kan abonnere på **BælgRosen** for kr. 100,- plus porto kr. 25,00 årligt (Indbetaling: BælgRosen, Flidsagervej 16, 2500 Valby, Gironummer 33 25 415).

Hver enkelt abonnent er velkommen til at indbetale et højere beløb end abonnementsprisen. Den overskydende del af det indbetalte beløb går ubeskåret i harmonikafonden. Yderligere oplysninger om harmonikafonden og anvendelsen af fondens midler fås ved skriftlig henvendelse til redaktionen.

Eftertryk af BælgRosen eller dele deraf - kun med redaktionens tilladelse.

Elever og lærere ved - og kredsen omkring - Harmonikacentret og DDHA, er velkomne til at indsende stof til **BælgRosen**.

## DET DANSKE HARMONIKA AKADEMI

The Danish Accordion Academy

Dänische Akademie für Harmonikainstrumente

L'Académie Danoise de l'Accordéon

Det Danske Harmonika Akademi  
Lyngholmen 1 - 3460 Birkerød.

Direktion og forvaltning.  
Bilag/Slagteøjstudiot/musiksalen.

Det Danske Harmonika Akademi  
Flidsagervej 16 - 2500 Valby.  
Tlf. 31 46 34 24.

Hovedfag/Ensemble/Kammermu-  
sik/Herrelære/Tonesætning/Klaver  
m.v.

Det Danske Harmonika Akademi  
Alessandra/Torreblanca/Fuengirola/  
Malaga/E.

Træning/Meditation m.v.

Forsidebillede: Mortens navn røg med raketfart til tops og aftegnede sig på den internationale stjernehimmel. Med blot 6 ugers mellemrum fik Morten først tildelt Simon Spies Fondens Musiklegat på kr. 50.000,- (det største legat, som nogensinde er tildelt en harmonikaspiller). Det var den 15. juni - og den 2. august måtte Morten afbryde sin ferie på Cypern, for - på DR's opfordring - at træde til og akkompagnere Luciano Pavarotti, den italienske verdenstenor i 2 af hans numre. Koncerten fandt sted på Rosenborg Eksercerplads i overvårelse af 60.000 tilhørere. De 16.000 på stole på selve eksercerpladsen og resten via kæmpeskærme, opstillet i Odense, Århus og på Rådhuspladsen i København.

## Per Nørgård 60 år

**LEDER:** Af programmet fra festkoncerten i Tivolis Koncertsal i anledning af Per Nørgårds 60 års fødselsdag. Artikel af Jørgen I. Jensen, med tilføjelse om Per Nørgårds altafgørende betydning for harmonikacen, hans enorme kompositoriske gave til vores instrument, og gavens betydning for harmonikaens udvikling. Den historie er så lang - og bestemt meget spændende for vore læsere - at redaktionen har besluttet at bringe den i afsnit gennem de følgende BælgRose-numre.



Der er skrevet flere bøger om Per Nørgård, men manden som er trængt længst ind i Per Nørgårds univers, og bedst har formået i ord at forklare og formidle Nørgårds universelle musikalske lydudtag, er netop Jørgen I. Jensen. Derfor har BælgRose-redaktionen bedt Jørgen I. Jensen om tilladelse til gengivelse af hans fremragende forord fra festprogrammet **Per Nørgård 60**.

### Per Nørgård 60 år

At Per Nørgård den 13. juli stod frem som 60-årig var lige så stor en overraskelse som dem, han utallige gange har budt på gennem årene, når han har fået uropført nye værker. Man kan ganske vist slet ikke bruge klichéen om, at han stadig er ung af sind. Hans værker har nemlig efterhånden opsamlet større og større livserfaring, flere og flere nuancer, flere og flere dybder,

stærkere og stærkere personlig intensitet og nerve, mere og mere virkelighedsans. Men på den anden side spejler hans musik alt andet end den store modent-monumentale komponist: han har bevaret en eller anden skjult kontakt bagud til det umiddelbare - en friskhed, man møder i hvert nyt værk, en helt personlig musikalsk-visionær energi. En af hans hemmeligheder synes at være den, at han kan se nye muligheder, der hvor andre må mene, at alle veje fremad er lukkede. Det må være baggrunden for, at man - når man gennem årene har talt med folk om den nye musik rundt omkring i landet, og det bestemt ikke altid har været de mest positive ord, der kom frem - alligevel har kunnet høre tilføjelsen: 'men Nørgård, det er nu noget andet'.

Ligesom Per Nørgårds musik ikke minder om nogen anden musik, således minder hans 60-års-dag ikke om andres. Heller ikke Carl Nielsens, selv om Tivoli også denne gang danner rammen. I 1925 var det nemlig først lige begyndt at dæmre, at musikken som kunstner hører til i kulturens - også den danske kulturs centrum.

Per Nørgård derimod har skrevet alle sine værker i en epoke, hvor behovet for musikalsk påvirkning er vokset støt fra dag til dag. Man kan blot forestille sig, at der blev stukket for alle kontakter, så flertallet af mennesker slet ikke kunne komme til at høre toner eller rytmer. Øjeblikkeligt ville der indfinde sig et savn af musik, et behov for en anden musik, en ny musik. Hvordan de musikalske abstinenssymptomer ville ytre sig rundt omkring er ikke godt at vide: alligevel kan man få en idé om det, fordi der findes det modige folkefærd, som hedder koncertsalskomponister. De arbejder hermede under den musikalske overflade, de får det frem, som hører til vores egen tid, men som ellers ikke bliver formuleret.

At lytte, at ville lytte og at blive ved med det.

Men Per Nørgård arbejder både på, under og oven over den musikalske overflade, han bevæger sig fra den kosmiske følelse til de eksistentielle problemer, og han gør det med vidt åbne ører. Han vil høre både overflade, baggrund og højdeperspektiv - ja han vil høre simpelthen alt: ikke blot toner, klange, lyde - men former og billeder, lys og skygge, planeter og mennesker. Man kan være sikker på, at hvis hans øre kommer på sporet af en særlig kompliceret konstellation - så styrer han med største sikkerhed og selvfølgelighed lige ind i vanskelighederne for at løse dem. I hans cello-koncert, i første sats, løber musikken ind i et meget kompliceret, spændende, men også lidt kaotisk tutti-sted, hvor der synes at komme toner og lyde alle vegne fra - som på et trafikknudepunkt i en fjernestlig storby. Stedet har været uhyre vanskeligt at udarbejde, så det blev muligt at høre alt, hvad der foregår på samme tid i de mange instrumenter. Men det er lykkedes. I stedet for at ånde lette op og gå videre ad andre spor har han så nogle år senere opbygget stort set hele klangbilledet i sin femte symfoni i forlængelse af dette sted i cello-koncerten. Så når man siger, at Per Nørgård først og fremmest er et lyttende menneske, og man kan jo for så vidt lytte med alle sanser, lyder det måske umiddelbart og let.

Han ville høre det kor ...

Det var i august 1976; symfonien skulle uropføres ved sæsonens første Torsdagskoncert, dirigeret af Herbert Blomstedt. Prøverne stod på næsten en måned, og en uge inden koncerten skulle orkester og kor samles til deres første fælles prøve. Den var planlagt til en eftermiddag, men allerede om formiddagen var der prøve med orkesteret. Undervejs havde Blomstedt et spørgsmål til komponisten; og Per Nørgård, der lyttede i salen, skyndte sig op til podiet - og smblede. Problemet blev løst, men Per Nørgård mærkede en stærk smerte i armene, der tog til i frokostpausen; han kunne faktisk slet ikke få armene til at

## Per Nørgård og harmonikaen

Af Lars Dyremose, 1. del.

Per Nørgård er født i skudåret 1932, og da livslangt samarbejde - og venskab - med århundredets store danske komponist gang på gang gav mig indtryk af at han var forlenet med evnen til bevarelse af evig ungdom, vil jeg helst udtrykke det sådan, at jeg føler Per Nørgård den 13. juli 1992 nåede de 4 x 15.

Helt fra barndommen vidste Nørgård noget om harmonika. Hans far ejede en diatonisk harmonika - en såkaldt torader, hvis funktioner og lydfrembringelsesmuligheder lille nysgerrige Nørgård naturligvis måtte undersøge. Apparatet skiltes ad og Per gjorde sig bekendt med måden hvorpå bælgdyret var i stand til at give lyd, og hvordan man kunne styre lyden med varierende lufttilførselsmuligheder via bælgen.

Interessen for harmonikaen og dens muligheder skærpedes i årene 1948 til 1950. Et kendt børneteater i Københavns bymidte averterede efter unge musikere til en børnejuleevy. Per Nørgård og Lars Bjarne (senere Lars Dyremose) blev indsat som duo med klaver og harmonika. Efter premieren erklærede teaterdirektøren sig utilfreds med et af revyens indslag, som derefter blev strøget. I hast blev tekst til nyt indslag forfattet, en børnejulevise som man kaldte **Julebukken**.

Visen skulle fortæles, indlæres og synges allerede samme aften, og man nærmest beordrede Nørgård til omgående at gå i gang med musikken. Klokkeren var fire eftermiddag, som man sagde dengang. Klokkeren otte aften skulle visen fremføres for udsolgt sal med hundreder af vilde, oplevelses-hungrende unger fra to til fjorten. Desværre var alle teatrets lokaler optaget med diverse prøvearbejde. Kun toiletterne var ikke besat! Den unge og endnu lidt generte Nørgård blev skubbet ind på et af toiletterne med en høflig henstilling om ikke at vise sig før opgaven var løst! Efter ca. 20 minutter kom Nørgård tilsyn i toilettdøren rød i hovedet og med et, af anstrengelsens sveddråber lettere fugtiggjort halvkryllet stykke notepapir i sin fremstrakte højre hånd!

Alt gik efter planen. **Julebukken** blev holdt over dåben, sunget og akkompagneret af klaver og harmonika - og ungerne ku' li' den! Bragende bifald. Godkendt af direktøren, og kort tid efter gengivet i den tids populære ugeblad TEMPO, som kørte en - dengang uhyre populær - udklip-samlingsserie med populære schlagertekster!

## HISTORISK FOTO



Bælgrosens fotograf Torben Nielsen har fremstillet denne reproduktion af et fotografi (brun original på 3 x 5 cm) fra ca. 1918 - 19. I midten fabrikant Henning Jensen, tv. hans kusine Eva Jensen og th. søsteren Mary Jensen. Stedet er slægtsgården i Kagerup på Sjælland. Fabrikant Henning Jensen er fra kredsen omkring HC og DDHA, og han deltog - trods svær sygdom - sammen med sin hustru i Sommerfesten den 23. maj i Toftevangskolens Festsal, Birkerød.

LOKALPOSTEN - den friske ugeavis i Holte ved København, 29. maj 1992.

## Bidt af en gal harmonika

HOLTE: Fire musikalske piger, der er bidt af en "gal harmonika", har dannet en gruppe, som kalder sig Harmonikaspillerne "De glade venner", og som man kan få fornøjelsen af at høre i Holte Midtpunkt, fredag den 29. maj kl. 17. De dygtige harmonikaspillere har blandt andet spillet meget på plejehjem, hvor de har underholdt ældre og syge mennesker med deres glade toner. Grundlaget for deres spil på håndklaveret har de hentet i Harmonikacentret i Valby, som ledes af Jeanette Dyremose og hvor flere af medlemmerne stadig får suppleret deres kunnen. Her ses "De glade venner" med deres instrumenter. Fra venstre: kusine Jette, datter Heidi, veninde Dorte og mor Kirsten.



makke ret, og tygtet vil vide, at han indtog frokosten på den måde, at han blev mødet. Det eneste, der tilsyneladende overhovedet ikke faldt ham ind, var at få opklaret, hvad der var galt. Han ville høre det kor i symfonien - og han fik også hørt det om eftermiddagen. Der var nogle der virkede til ham, da han blev kørt til skadestuen bagefter - temmelig taktløs, fordi han jo ikke kunne løfte armene.

På hospitalet fik han så endelig det smertestillende middel, han under andre omstændigheder ville have fået 4 timer tidligere. Han havde brækket begge arme - og måtte ugen efter modtage hyldesten for det store værk ikklødt gips og bandager.

### Storebælt, stjernebilleder og Wölfl

Det er sådan, at han har arbejdet og lyttet. I den nyeste, femte symfoni lytter han sig ind i klokketoner og -kimen på en måde, man ikke havde troet var mulig.

I det tidlige gennembrudsværk 'Konstellationer' har han lyttet til de mange samtidige bevægelser på Storebæltsoverfarten, både de lyde der høres, og de ting der driver forbi, som det gøres i de mærkelige søjletoner i værket. Og inden i dette rum med særlig genlyd placerer han så tolv helt selvstændigt musicerende, egensindige solostrygere. Sidenhen lyttede han til stjernebilleder, kosmisk klang og kosmisk lys, som man hører det på titler som 'Iris', 'Luna', og 'Rejse ind i den gyldne skærm' - og han lyttede til gamelan-instrumenterne på Bali og lod dem få deres plads i hans eget orkester. Da han så stiftede bekendtskab med den mærkelige, isolerede og schizofrene multikunstner fra begyndelsen af dette århundrede Adolf Wölfl, tog han sit livs måske mest afgørende musikalske skridt, han styrede ind i de indre vanskeligheder og begyndte at lytte til alle de mærkelige stemmer, det 20. århundredes usatte menneske kan komme ud for - fik dem forarbejdet og skrevet ud som bevægende musik, både som opera og som symfoni, og fik skabt et mærkeligt forevent håb midt i en historie, som næsten ellers ikke var til at bære.

### Kilden og den personlige udtrykskraft

En gang, i 1970'erne, stod Per Nørgård først og fremmest som den komponist, der midt i den moderne musiks labyrint havde fundet den kilde, der igen kunne få musikken til at strømme: den, der teoretisk og praktisk er knyttet til uendelighedsrækken. I dag ser vi, at det kun er den ene pol i hans univers: det andet er den personlige udtrykskraft, hans personlige tone. Et er nemlig at gøre en opdagelse, noget andet er at gøre den til sin egen personlige meddelelse. Hele tiden har det været det opmærksomme og fuldstændig følelsesfrie, der har bestemt kursen. Allerede i 1960'erne hver han blev opfattet som - men kun til dels var: en vildt eksperimenterende kunstner, på højde med hvad man den gang talte om som den forreste avantgarde, tog han det usædvanlige skridt at trække sit hidtil mest "avancerede" værk, der var blevet rost for sin modernitet, tilbage: Den klingende musik havde ikke kunnet holde det løfte, intellektet havde givet øret - det løfte om form, som komponisten Per Nørgård havde givet lytteren Per Nørgård.

Det er umuligt at pege på et enkelt værk eller et enkelt sted, hvor man møder indbegrebet af Per Nørgårds musik, men alle har deres favoritter. Tættest på, hvad der egentlig står på spil i denne gådefulde og fortrolige, opløftende og talende, helt nye og dog øjeblikkeligt genkendelige musik, er man måske i de første takter af Bratschkoncerten 'Remembering Child' fra 1986.

Pludselig bryder den gyldne musik igennem i mærkelige forskudte perspektiver, og lige så hurtigt står en inderlig og eftertænksom tone frem i solo-bratschen og koncertens musik - måske er det herfra, den breder sig ud, ikke som ringe i vandet fra et centrum, men som mærkelige, smukke og utryksfulde mønstre af helger midt i den virkelighed, som komponat og tilhører er fælles om.

Jørgen I Jensen

# Rejsedronning delte gaver ud

En million kroner i æreslegater fra Simon Spies Fonden blev uddelt

Det tør siges at Jeanette Dyremose har haft vind i sejlene, siden hun den 16. januar 1990 i Birkerød startede sit Det Danske Harmonika Akademi. Der har vrimlet med små og større priser og legater til akademiets studerende, men den 15. juni toppede succesen, da rejsedronningen Janni Spies overrakte Morten Rossen årets musikpris på kr. 50.000,-. Det er intet mindre end en sensation, at netop en harmonikaspieler modtager en så stor legatportion, men med den brede internationale succes Morten pt. oplever, kan man forstå, at de vidtskuende Spies-folk fik øje på ham.

Han er netop vendt hjem fra Zwickau i Tyskland, hvor han gav koncert i byens Gewandhaus, sammen med Zwickauer Symfonikerne under Albrecht Hofmann. I programmet indgik to koncerter for harmonika og orkester - en polsk koncert, samt vor berømte danske komponist Per Nørgårds harmonikakoncert RECALL. Med sig på Tysklandsrejse havde Morten Rossen en svensk tonemester, dennes jugoslaviske assistent samt Lars Dyremose. De to harmonikakoncerter skulle optages live til Morten Rossens første CD, og solisten spillede så sikkert og musikalsk, at begge koncerter gik sikkert i kassen. Publikum honorerede med meget langt bifald, så Morten måtte give ikke mindre end tre ekstranumre, og selv derefter blev publikum siddende og klappede meget længe efter, uden at ville forlade salen.

Dagens navne

**Sensationel pris til Morten Rossen**

Det 21-årige harmonikatalent Morten Rossen-Jørgensen fik 50.000 til studieophold i udlandet.

**Rejsedronning åbnede for »harmonikaen«**



Morten Rossen fik årets musikpris på kr. 50.000,- af Simon Spies Fonden, flot, flot....

Da rejsedronningen Janni Spies fornylig gav Årets Musikpris på 50.000 kroner til Morten Rossen, som er elev af Jeanette Dyremose fra Harmonikacentret på Flidsagervej i Valby, var det et foreløbigt højdepunkt i den unge harmonikasolist's karriere.

På samme måde gik det da Morten i december 1991 gæstede Rusland, og ligeledes på koncertrejse i Polen i april måned i år.

Alle koncertrejserne klarer Morten ved siden af studierne på både Det Danske Harmonika Akademi i Birkerød og Det Fynske Musikonservatorium.



Morten Rossen med sin lærer Jette Dyremose.

**Flot pris**

Birkerød-musiker får Spies-pris

BIRKERØD: Birkerøds internationalt kendte harmonikaspieler Morten Rossen blev i går tildelt Simon Spies Fondens Musikpris 1992 ved et pressemøde på Ny Carlsberg Glyptotek i København, hvor rejsedronningen Janni Spies overrakte den 21-årige Morten Rossen en gylden check på 50.000 kroner. Som tak kvitterede den bærende harmonikavirtuos meget naturligt med et takke-nummer.

Morten Rossen startede allerede med at spille som 6-årig. Siden er det gået slag i slag mod den absolutte harmonika-elite. Senest i Zwickau, hvor publikum simpelthen ikke ville forlade teatrets Gewandhaus - selv efter tre ekstranumre.

# JANNI UDDDELTE EN MILLION KR.

En utrolig veloplagt og smuk Janni Spies-Kjær, klædt i rødt og hvidt og iført ekstra højhælede sko, havde inviteret til pressemøde i Glyptotekets smukke vinterhave, hvor hun på Simon Spies Fondens vegne uddelte én million kroner til kendte og mindre kendte forskere, kunstnere og idrætsfolk.

Livsglædens pris på 100.000 kr. gik til De Flyvende Århus Gymnaster, der kvitterede med saltmortaler, sang og dans.

Den korte, men yderst charmerende opvisning i Glyptoteket i går er med de 100.000 kr. gymnasternes højest honorerede til dato. Nu kan man med god samvittighed rejse til Tyskland, Østrig, Italien og Frankrig, hvor holdet, der består af 50 drenge og piger, skal give opvisninger.

Sangerinden Søs Fenger fik 50.000 kr. for sit mod og sit talent i forbindelse med udgivelsen af sin seneste plade, »Søs on Holidays«, hvor hun har taget et skridt i retning af jazz.

Revyprisen på 50.000 kr. gik til skuespiller Lisbet Dahl, der på alle måder er en begavet kvinde.

Der var også 50.000 kr. til musikstuderende Karin Andersen, der har fået et års orlov fra musikonservatoriet til at studere i enten Wien eller Manchester. Musikpriserne - også på hver 50.000 kr. blev tildelt harmonikaspieler Morten Rossen-Jørgensen og jazz-bassisten Christian Minh Doky, der begge gav prøver på deres kunnen, og en nyindstiftet dansepris tilfaldt parret Charlotte Jørgensen og Jens Werner.

## Livsglæde bliver til klingende mønt

Harmonikavirtuosen Morten Rossen, fik tildelt 50.000 kr fra Simon Spies Fonden.

Spies-pris til ung Valbymusiker

Simon Spies Fonden gav Musikprisen 1992 til Morten Rossen fra Harmonikacentret i Valby. DAGENS NAVNE

Da rejsedronningen Janni Spies-Kjær forleden uddelte æreslegater på tilsammen en million kroner fra Simon Spies Fonden, tillød en del af denne sum Allerøds harmonika-virtuos, Morten Rossen.

Prisuddelingen fandt sted i vinterhaven på Ny Carlsberg Glyptotek i København, hvor Morten Rossen var i fint selskab med bl.a. pøpsangerinden Søs Fenger, revykunstneren Lisbet Dahl, jazzbassist Christian Minh Doky, samt en række andre kunstnere, læger, studerende og interessegrupper, der tog del i legatportionerne.

Morten fik tildelt Fondens Musikpris på 50.000 kr, hvilket betragtes som det foreløbige højdepunkt i den unge himmelstormende harmonikasolist's karriere.



GAVEREGN

Hvilken prismodtager, der var glædest, var ikke til at afgøre, da Simon Spies Fonden i går uddelte såkaldte æreslegater på i alt én million kroner til forskellige danskere.

# En rigtig Dario

Med få dages varsel blev Morten Rossen kastet ud i en stor harmonikaopgave med mestertenoren Luciano Pavarotti.



Efter at have hørt den unge harmonika-virtuos Morten Rossen under prøverne lørdag eftermiddag, lod det bramfrit fra den begejstede italienske verdenstenor Luciano Pavarotti: Jeg vil have mere harmonika.

## Morten Rossen lod harmonikaen

### »syng« for Pavarotti

I går eftermiddag nåede Rossen et nyt højdepunkt i sin karriere, da han som orkestermedlem i Danmarks Underholdningsorkester akkompagnerede Luciano Pavarotti på Rosenborg Eksercerplads i de to numre Mama og Non Ti Scordar Di Me. I sidstnævnte nummer indledte han overraskende med en 16 takter harmonikasolo - og det var netop det nummer Pavarotti lod sig henrykke af i særlig grad under prøverne.

Forståeligt nok var koncertimpresario Lars Dyremose og hans kone Jeanette Dyremose, som gennem mange år har været Mortens lærer såvel på Det Danske Harmonika Akademi som ved Det Fynske Musikkonservatorium, meget stolte og overrumpede over den store anerkendelse af såvel mesterleven, som Harmonika Akademiets arbejde.

- Det er bare helt forrygende var Lars Dyremoses kommentar, da han umiddelbart efter selv at være kommet hjem fra ferie fik den glædelige nyhed.

Da verdenstenoren Luciano Pavarotti i går gav koncert på Rosenborg eksercerplads i København, var det ikke kun det tætpakkede publikum, der lod sig henrykke af mestersangeren. Også for den unge harmonikastjerne Morten Rossen fra Birkerød, der var hasteindkaldt til at akkompagnere Pavarotti i to numre, var der tale om et uforglemmeligt, musikalsk højdepunkt.

#### Mit møde med Pavarotti

• En Dario, der gerne flirter med orkestrets piger. En gudsbåndet sanger, der også forstår at svinge dirigentstokken. En af de helt store. Det mener harmonikaspiileren Morten Rossen fra Birkerød, der fortæller om sit møde med verdenstenoren Pavarotti, som han akkompagnerede ved koncerten søndag aften.

#### Han var bare mesteren

Morten Rossen: "Kæmpe oplevelse at være med i Pavarottis show"



# Birkerødmusiker bag Pavarotti

Morten Rossen med i to numre under verdenstenorens koncert

Morten Rossen

# Pavarotti vild med harmonika for Morten

## En stjerne i svøb

BIRKERØD: Han har henrykket verdenstenoren Pavarotti. Han har spillet for fulde sale i østlandene. Han tryller på tangenterne i Ole's Familiehave i Tivoli i øjeblikket. Og han er ikke bleg for at give den som gademusikant på Strøget i København - sådan bare for sjov.

Morten Rossen, 21, og harmonikastuderende ved konservatoriet i Odense og Det Danske Harmonika Akademi i Birkerød, er om ikke et musikalsk geni, så ihvertfald et talent udover det sædvanlige.

Den første harmonika fik han allerede mellem hænderne som syv-årig. Siden har han ikke sluppet den. Med undtagelse af, når det gjaldt hans anden hobby: styrketræningen.

- Det kræver nemlig en god fysisk form at spille på harmonika, siger Morten Rossen og lyser op i et glad drenge-smil og viser den gamle garage, som nu er indrettet til et helt lille styrketræningscenter med boksbold, kondicykel og adskillige vægte m.v.

- Det hele startede med, at min storebror Anders spillede harmonika hos Jeanette Dyremose. Det så sjovt ud, og så ville jeg også være med. I starten øvede jeg et par timer om dagen, men er nu oppe på fem seks timer. Hvis du skal nå noget, skal der være disciplin, fortæller Morten Rossen, som stadig har Jeanette Dyremose som lærer på Det Danske Harmonika Akademi, og han lægger ikke et øjeblik skjul på hendes betydning for hans harmonikaspil.

- Jeg har haft en utrolig god lærer i Jeanette. Hun er formentlig verdens bedste til at undervise harmonika, lyder det respektfuldt fra Morten Rossen, der allerede nu kan tjene så meget ved sit spil, at han ikke behøver studielån for at gennemføre sin

klassiske uddannelser. Men dermed ikke sagt, at klassisk musik er et og alt. På pladereolen i villaen, hvor han bor med sin far og storebroderen Anders, finder man musik af bl.a. Beatles, Bruce Springsteen, Anne Linnet, Sanne Salmonsens, Michael Falch og Elton John. Selv er han med i et fritidsband, der spiller rock og Balkan-musik. Og orkesteret består af noget så udsædvanligt som seks harmonikaspillere og en trommeslager.

Morten Rossen er ikke i tvivl om, at harmonikaen skal blive hans levevej. Men fremtiden kan godt synes vanskelig.

## Morten akkompagnerede Pavarotti

### Birkerød-musikeren Morten Rossen om sit møde med Pavarotti

- Han var ret søjs. Under prøverne lavede han grimasser og flirtede åbenlyst med orkestrets piger. En rigtig Dario. Men samtidig meget disciplineret og professionel. Birkerød-musikeren og harmonika-stjernen Morten Rossen, der måtte afbryde sin ferie på Cypern for at akkompagnere selvste Luciano Pavarotti i to numre, lægger ikke skjul på sin begejstring for verdenstenorens charmerende væsen og musikalske evner.

- Det var en stor oplevelse at spille med ham, og personligt synes jeg det gik godt, fortæller 21-årige Morten Rossen, der trods sin status som harmonika-studerende, allerede selv har høstet den første anerkendelse på den interna-

tionale musikscene. Men det er jo altid spændende at spille med de helt store. Se - hvor professionelt de arbejder. F.eks. hvordan han sparer stemmen under prøverne. Som tenor er han særligt udsat. Det er kun til koncerterne, han for alvor synger igennem, fortæller Morten Rossen, der tilskriver det problemfrie samarbejde mellem Danmarks Underholdningsorkester og Pavarotti som ikke mindst sidstnævntes fortjeneste.

- Foruden at syngne sjne egne sange, er han jo en fremragende dirigent. Tjil prøverne instruerede han selv orkesteret. Han vidste lige præcis, hvad han ville have, og det fik han, fortæller Morten Rossen, der blev headhunet til opgaven under en badeferie på Cypern forrige lørdag.

- Jeg tog først hjem dagen før koncerten. Jeg skulle kun

ham. Han er utrolig professionel, og det var en oplevelse at se den autoritet, han kom med til prøverne, fortæller Morten Rossen.

Og noget tyder på, at oplevelsen var gensidig. Under prøverne blev Pavarotti så begejstret for Mortens harmonikaspil, at han bad om, at lyden blev skruet op. Det bad han ikke om ved koncerten forleden i Stockholm. Her gav Pavarotti harmonikaspiileren det røde kort, da han ikke kunne honorere verdensstjernens krav.

Mester-tenoren Luciano Pavarotti havde til den store koncert i søndags brug for en dygtig harmonika-virtuos, der skulle medvirke i to numre. Valget faldt på Allerøds musik-geni, Morten Rossen.

medvirke i to numre, og hvis de var svære, var jeg indstillet på at øve mig hele natten, men det blev heldigvis ikke nødvendigt, fortæller Morten Rossen, der som optakt til det ene af numrene spillede en 16 takter harmonikasolo. Den forløb perfekt, synes han.

I det hele taget klappede alt denne varme københavneraften på Rosenborgs Eksercerplads. Selv de tunge regnskyer, der dagen igennem hang truende over København, holdt sig i skindet. Dermed var de perfekte rammer skabt for det utroligt veloplagte publikums, som på bedate rockconcert-måner sud med stearinlys i hænderne under de fire afsluttende ekstranumre.

## Ny musik i Birkerød 10 år Stor Jubilæumskoncert søndag d. 10. maj kl. 16.00 i Toftevangskolens festsal ATHELAS-Ensemblet

Dirigent: Flemming Windekilde

Solister:

ULRIK COLD - baryton  
MORTEN ROSSEN - harmonika  
METTE HANSKOV - kontrabas  
KATRINE ØLGAARD - kontrabas  
CONSTANTIN ROSU - kontrabas  
TINE GAARDSDAL - sopran  
KARIN PIHLGAARD SØRENSEN  
- mezzosopran  
HELENE GJERRIS - mezzosopran

Musik: Per Nørgård (uropf.), Niels Rosing-Schow (uropf.),  
Hans-Henrik Nordstrøm (uropf.), Ivar Frouenberg og Axel  
Burup-Jørgensen.

For koncerten - fra kl. 15.00 -  
byder foreningen i anledning af jubilæet  
på en lille forfriskning.

Billetsalg ved indgangen fra kl. 15.00.  
Førudbest. tlf. 42 81 33 92.



Birkerød Posten 12. maj 1992.

Da Ny Musik i søndags fejrede 10 år var det med en fornem jubilæumskoncert med flere uropførelser.

På bageste række sad Per Nørgård, én af komponisterne og så ret fornøjet ud med Ulrik Cold's og Morten Rossens fremførelse af to sange og et intermezzo for baryton og harmonika til digte af Hanne Groes. Han har sammen med Axel Burup-Jørgensen og flere andre komponister fulgt Ny Musik i tykt og tyndt i de ti år, der er gået siden dets spæde start.

Til jubilæumskoncerten havde 125 mennesker fundet vej fra nær og fjern.

Birkerøds kulturtiv var også repræsenteret. Bl.a. sås blandt tilhørerne flere medlemmer af kulturudvalget og Kulturelt Samråd og folk fra musikskolen, -bibliotek og foreninger.

Udenfor holdt Danmarks Radios store bil og tykke kabler var trukket ind til salen, så lytterne ikke skulle gå glip af strofeme og klangene ved den fornemme koncert.

Athelas-ensemblet spillede under ledelse af den unge Flemming Windekilde, og Mette Hanskov, Katrine Ølgaard og Constantin Rosu var solister på kontrabasser.

Foruden Ulrik Cold og Morten Rossen hørtes Tine Gaardsdal, Karin Pihlgaard Sørensen og Helen Gjerris som solister.

Før koncerten blev gæsterne budt på en forfriskning, og Ny Musik's formand, Kirsten Benn, gik selv og lignede et fødselsdagsbarn på den store dag.

Hun er kraften bag det hele og dén, foreningen kan takke for at være en særdeles livskraftig jubilat. Fødselsvanskelighederne er overståede, barneskøne er trådt. Ny Musik kan folde sig ud i sin ungdoms glans og glæde sig over et fornemt renommé i moderne musikalske kredse. Blandt jubilæumskoncertens sponsorer kan nævnes Dansk Komponistforening og Alexander Thorvald Klingspør og Ellen Marie Schrøders Fond foruden kulturudvalget og Kulturelt Samråd.

Ulla

Politiken, 12. maj 1992

## En dag som ny musiks center

Høreværdig jubilæumskoncert

UDEN MEGET postyr har Birkerød nord for København gennem ti år haft en koncertforening specielt for ny musik. Alle tilsvarende foreninger i landet er knyttet til byer med både konservatorier, universiteter og orkestre. De bæres af de faglige miljøer og kan til en vis grad betragtes som komponisternes forlængede arm. Men ikke Ny Musik i Birkerød. Her er det lægfolks entusiasme der driver værket. De ka' li' det og har ikke nok i at København med sine DUT- og radiokonserter ligger inden for bekvem rækkevidde.

Let kan det ikke have været, for penge til den slags hænger ikke løst nogen steder. Men nu blev ti års overlevelse fejret med manér: Stor koncert med sinfonietta, masser af solister, samfulde tre uropførelser hvoraf én var bestilt af foreningen, og - fuldt hus! For en dag var Birkerød hovedstad i den nye musiks Danmark.

...Det var et særdeles høreværdigt og dejlig friskt program. Niels Rosing-Schow er i hastig vækst i disse år. I 'Kanon og Korol' diverterer han med pikant motorisk rytme og en helt stravinskysk fyndighed. Kort og let og dog så udsøgt.

Den tredje nyhed. Per Nørgårds 'Længsel, Limbo og Opfyldelse', gav orkestret et hvil. Den første af de to viseagtigt enkle sange for baryton og harmonika emmer af mørk, elegisk længsel over harmonier der skifter farve som oliepletter på vand. Den anden virker mere fersk. De skilles af et rytmisk

dobbeltbundet intermezzo i tynde streger....

Jan Jacoby

Ved den efterfølgende middag for indbudte gæster, var der også taffelmusik med omfattende program, og festtale af Per Nørgård, og andre som ønskede at hylde Ny Musiks formand og stifter Kirsten Benn. Lars Dyremose var toastmaster og formidleder som sådan de musikalske indslag. Vi hørte elever fra Birkerød Musikskole, strygekvartet, guitar, Det danske Bambusfløjtegilde, sangsolister - og så som rosinen i pølseenden og aftenens clou JOLLYDAY BLUES fra det Danske Harmonika Akademi i Birkerød. Akademiets leder Jeanette Dyremose var desværre ikke til stede, idet hun på samme dag fungerede som medlem af juryen ved den store harmonikakonkurrence i Klingenthal i Tyskland. I øvrigt for 16. gang.

Billede til højre: Ulrik Cold og Morten Rossen uropførte Per Nørgårds LÆNGSEL, LIMBO og OPFYLDELSE for basbaryton og harmonika, til tekster af Hanne Groes.



Per Nørgård takker Ulrik Cold og Morten Rossen for den fine førstefremførelse af hans ny sangopus.

## Lelo til Miami

Den 26. august rejser Lelo Nika, elev ved DDHA, til Miami, Florida, hvor han skal spille ved en international østeuropæisk fest for flere hundrede jugoslaver, rumænere og ungare. Man har specielt ønsket Lelo, fordi man anser ham for at være den bedste jugoslaviske harmonikaspieler.

Samtidig har DDHA 3 CD'ere på bedding, hvoraf én er Lelos fantastiske soloindspilning med orkester (dvs. Lelo spiller selv alle instrumenter).

Og den 30. juli kunne man opleve Lelo på TV2-Lorry, hvor han spillede bl.a. sammen med sin familie, mens én af hans små døtre dansede til - samt fortalte om sit liv, som for ham er harmonikaen.



*Lelo på teater-tourné: Lelo Nika, elev ved DDHA, rejser - sammen med Jytte Abildstrøms Teater - land og rige rundt med sommerforestillingen "Folk og Fæ". Stykket handler om jagten på kærlighed og bykke, og det er Signe Birkebøll, som har skrevet historien. Lelo leverer musikken til forestillingen.*

**Heidi med HT på eventyr.**  
Den 15. juni blev en ny turistbusrute indviet. Det skete foran H.C. Andersen kulturhuset i Nyhavn, i overværelse af bl.a. HT's direktør Henning Hummelose, ejer af H.C.A.-kulturhuset Jørgen Rossen og Københavns overborgmester Jens Kramer. De nye københavnske turistbusser er dekoreret af kunstneren Suste Bonnén, som har valgt papirklip fra H.C.A.'s eventyr. Musikken ved denne indvielse blev leveret af DDHA ved Heidi Hansen på sin funkende nye Jeanette & Lars Musetteharmonika.



# Skovtur

# '92



Novo Nordisk

I det største skovtursarrangement man har set i Danmark, samt for 6.700 spisende gæster, i det største telt som har været opslået i Skandinavien, medvirkede 10 omkringgående harmonikaspielere fra HC og DDHA, leveret af Concerdirection Lars Dyremose.

Under spisningen fik JOLLYDAY BLUES enormt bifald som ikke gav de efterfølgende SHUBIDUA meget efter. Man kan få et indtryk af arrangementets omfang ved et kig på billedet herunder. Efter arrangementets afslutning fik Lars Dyremose brev fra arrangementets leder, Dir. Flemming Koch, med følgende indhold:

*Endnu en skovtur er bag os. En uforglemmelig dag, hvor det at vi igen kunne komme ud i naturen bidrog til at gøre dagen til den vellykkede fest, som det var for os alle.*

*Det var et stort arrangement, som kun kom til at fungere så perfekt takket være den fantastiske imødekommenhed, gode planlægning og store arbejdsindsats der er ydet fra alle der har deltaget i projektet.*

*På Novo Nordisk vegne vil jeg gerne takke dig og dine medarbejdere for den store indsats og velvilje I har lagt i opgaven.*

*Med venlig hilsen Flemming Koch*





1. Charlotte og Bælgungerne (Harmonikacentrets Børneorkester + Odense Musikskoles Børneorkester) åbnede koncerten med "Velkommen til koncerten" efterfulgt af "Bella Italia". 2. Center Ensemblet spillede deres glansnummer "Come Back to Sorrento" - så ikke et øje var tørt! 3. Af Center Seniorerne og Center Ensemblet fik vi en fejende tysk vals af Waldemar Leers - nemlig "Mariela". 4. Og så kom der ellers sus i skørterne, da Katrine, Suzette, Monica, Heidi, Majken og Christina svingede lårbasserne til Offenbach's Can Can - spillet af Lelo. 5. Og så kom koncertens festlige afslutning, som samtidig var optakt til spising og bal. Elever fra de forskellige orkestre optrådte som bakkesangerinder med bravour og mange vil nok huske den søde pige med store røde krøller til højre i billedet, det skortede i hvert fald ikke på tilbud i løbet af aftenen. Nogle af de galante herrer, som vi er så heldige at have en del af i HC's mange orkestre, kom frem på scenen i de flotteste uniformer og bød de smukke sangerinder op til dans. 6. Jollyday Blues, som nu også tæller en pige, underholdt med deres artistiske og professionelle spil, så salen rydede. 7. Erik Kristoffersen, som har spillet i Harmonikacentret i 20 år, får her overrakt sin 20-års-guldnaal og en kæmpe buket blomster af Jeanette.

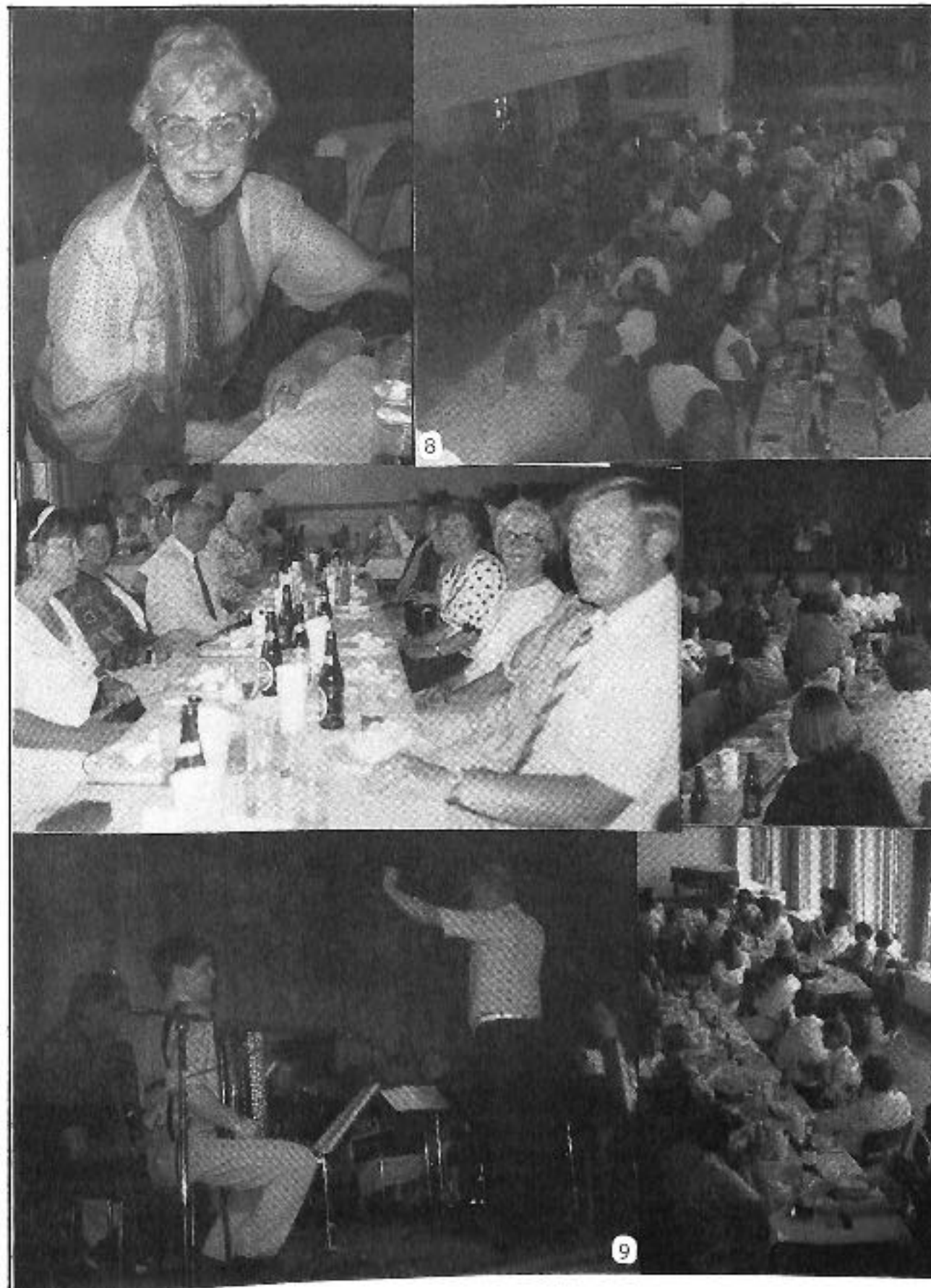

8. Salen var fyldt til sidste plads af glade publikummer - se selv! 9. BHO, som ellers har skiftet dirigent, blev i dagens anledning dirigeret af deres tidligere maestro - Lars himself!



## Turtelduoens SØLVBRILLUPSFEST

Lørdag den 13. juni 1992 var den store dag for Arne og Ruth Brøndum, også kaldet turtelduoen. Denne dag fejrede de nemlig deres sølvbryllup i virkelig flot stil. Og vennerne fra Center Ensemblet var også inviteret med.

Alle, som var med, siger hjertelig tak til Ruth og Arne for en dejlig aften!

Efter at have lykønsket sølvbrudeparret, fandt vi vores pladser ved det flot dækkede bord. Hvem sad der og ventede på at spille? Det gjorde Det Danske Harmonika Ensemble. Med et lille vink, satte Jeanette Dyremose det dygtige orkester i gang. De spillede nogle stykker fra deres store

repertoire. De spillede som sædvanlig dejligt og var, som altid, oplagte til dagens tøm.

Mens vi sad og lyttede til den dejlige musik, blev forretten håret ind. Der blev under middagen sunget mange sange, som Lars Dyremose mesterligt spillede til.

Desserten blev båret ind, med festligt fyrværkeri og til tonerne af H.C. Lumbyes Champagne Galop. Efter middagen satte Jollyday Blues i med deres livlige melodier. Det gjorde lykke blandt gæsterne. Rock på harmonika! Det var ikke alle, der havde oplevet det før. Hvilke dygtige og alsidige harmonikaspillere, sagde mange.

Efter kaffe og kage, blev bordene rykket til side og brudevalsen blev spillet og danset. Ballet blev åbnet og alle fik sig en livlig sving-om.

Det blev en dejlig og underholdende aften.

Heidi og Kirsten Sell



Turtelduoen - alias sølvbrudeparret Ruth & Arne Brøndum.



Her går det vildt for sig - rent musikalsk. Morten og Lelo fordybet i fælles improvisation af Brudevalsen - overvåget af Lars.



Jeanette & DDHE sørgede for underholdningen ved Ruth & Arne's sølvbryllupsfest.

## AEG Elektronprisen

Det første arrangement på Tivolis åbningsdag var traditionelt uddelingen af AEG Elektronprisen, som finder sted i DIVAN 2 hvert år på netop Tivolis åbningsdag. I år overrakte prisen af industriminister Anne Birgitte Lundholt, og det var Jeanette Dyremose & Det Danske Harmonika Ensemble, der leverede den musikalske indramning. I sin åbnings tale sagde AEG DANMARKS direktør Preben Mommsen blandt andet:

Fru Minister, mine damer og herrer.

Hjertelig velkommen til uddelingen af AEG Elektronprisen 1992.

Det er utroligt glædeligt, at så mange har fundet mulighed for at være med ved vort arrangement i dag. Ikke kun fordi det jo altid er rart, at gæsterne nu også kan komme, når man inviterer, men allermest fordi det er et udtryk for opbakning og anerkendelse af sagen bag alle festlighederne - nemlig støtten til dansk forskning.

Det er 5. gang, vi skal uddele AEG Elektronprisen, så faktisk er der tale om et lille jubilæum. Dette markerer vi ved, at det medfølgende legat i år er forhøjet til 50.000,- kr.

Jeg vil gerne sige tak til industri- og energiminister Anne Birgitte Lundholt, som igen i år har sagt ja til at stå for selve prisoverrækkelsen og på den måde giver vores pris det blå stempel.



Vi skal nu over til dagens musikalske indslag, og jeg vil gerne byde velkommen til Jeanette Dyremose & Det Danske Harmonika Ensemble.

De skal nu opleve et ensemble i absolut verdensklasse. Og dette er ikke bare min egen subjektive opfattelse. Det har ensemblet nemlig bevist ved at vinde utallige internationale konkurrencer siden dets oprettelse i 1977. 3 af medlemmerne har endog hver især vundet UNESCO's verdensmesterskab for harmonika-solister og senest, som noget helt enestående, er 2 af ensemblets medlemmer, Heidi Hansen og Morten Rossen blevet optaget på Det Fynske Musikkonservatorium med den højeste karakter, som nogensinde er givet - nemlig 13!

Det er altså ikke helt tilfældigt, at ensemblet i dag er et af verdens mest efterspurgte harmonika-ensembler.

Jeanette Dyremose & Ensemblet spiller først Bedrich Smetanas "Komedianternes Dans" fra operaen "Den Solgte Brud". Derefter "Façade Vision" af Hans Rauch, og til slut det stykke, som mere end noget andet står for fest, farver, fyrværkeri, og ikke mindst har medvirket til at gøre Københavnernes Tivoli til verdens mest charmerende forlystelsespark - nemlig H.C. Lumbye's "Champagne Galop".

## JØRGEN ROSLAND 50 år

Butikscntret FRIHEDEN i Hvidovre har alle tiders mest dynamiske arrangementsleder Jørgen Rosland, som 13. maj 1992 blev 50 år. Det blev naturligvis fejret med pomp og pragt udi alle enkeltheder, som alt hvad Jørgen Rosland i øvrigt har med at gøre, og da Jeanette Dyremose og akademiets studerende året igennem spiller på livet løs ved diverse Friheden-arrangementer, var Jørgen Roslands harmonikaverner fra HC og DDHA naturligvis også med i festlighederne.

Udover at man naturligvis spillede for fødselaren, fik han af de unge spillere overrakt en kæmpe buket forårsblomster, og af Jeanette og Lars Dyremose fik han en eenradet diatonisk harmonika. Jørgen Rosland gav omgående prøve på sit mangesidede musikalske talent. Han fattede om sin fine nye fødselsdagsgave og spillede straks på livet løs. Han var ikke til at stoppe igen, så behjertede gæster måtte gøre ham opmærksom på festens fortsættelse med mange andre program-punkter.

Det blev en aldeles overdådig aften, som DDHAs unge endnu snakker om.

## HARMONIKACENTRETS ELEVDAG 1992

Lørdag den 2. maj havde Harmonikacentret elevdag på Parkvejskolen i Birkerød. Alle HC's orkestre spillede for os og også mange solister var mødt op for at spille. Det var en fornøjelse at høre de dygtige orkestre og solister - og der var virkelig mange flotte præstationer. Efter den "alvorlige" afdeling var der frit slag. Mange benyttede sig af lejligheden til at deltage i fælles busk-spil, mens andre sammen med venner og familie svingede sig til de lystige toner. Det blev en dejlig dag.

Christina Bjørk, medlem af bedømmelseskomiteen.

## MUSIKSKOLERNES DAG

### SOLISTKONCERT PÅ MUSIKHØJSKOLEN

Som oplæg til MUSIKSKOLERNES DAG i Tivoli den 24. maj 1992, afholdt Musikhøjskolen i Smallegade 12 på Frederiksberg en solistkoncert. En slags generalprøve til Tivolikoncerten. Da DDHA gerne ser harmonikaen repræsenteret så meget som muligt overalt, havde ledelsen besluttet at foreslå deltagelse af to solister fra DDHA, Heidi Hansen og Anders Vesterdahl. Koncerten fandt sted den 27. april i Musikhøjskolens sal, hvor altså Heidi og Anders deltog med værker af Bach, Nørgård, Werner, Zolotarjev og Dyremose.

### MUSIKSKOLERNES DAG I TIVOLI

Ved den efterfølgende koncert i Tivolis Koncertsal den 24. maj kl. 18.00, diverteede Anders og Heidi så som hhv. næstsidste og sidste programindslag. Efter marimbaduo, violinduet, klarinetsolo og klaversolo, spillede Anders Vesterdahl *Vivacissimo con spirito* af Zolotarjev, og Heidi gav J.S. Bachs *Præludium i a mol* og Sven Erik Werners *Tango Etude Nr. 2* i et ufestligt arrangement for en tyndt besat sal, høstede Anders og Heidi aftenens største bifald.

Mange flere overværende koncerten kl. 19.30, ligeledes i Tivolis Koncertsal. Det var Musikskolernes Symfoniorkester og Kor, der opførte fire danske værker, N.W. Gades *Overture Efterklang af Ossian*, P.E. Lange-Müllers *3 Psalmer* for blandet kor og orkester, Hans Abrahamsens meget spændende *Symfoni nr. 1*, - som er skrevet for amatører, og endelig Carl Nielsens *Forpil til 2. akt af operaen Saul og David*. Der var 3 slagtpillere med i Musikskolernes Symfoniorkester, og alle fire værker indeløst omfattende paukestemmer - og soli. Også her var der medvirken fra DET DANSKE HARMONIKA AKADEMI, idet det var Helgi Dyremose som med bravour klarede det store paukeprogram, og hermed fik sin symfoniske debut.

Ved læsning af Tivoli Programmet for Musikskolernes Dag, kunne man konstatere, at ikke mindre end 80 orkestre og ensembler fra hele landet, medvirkede i dagens forskellige arrangementer.

## AKADEMIET GÅR TIL FILMEN

I tidens løb har mange af de historiske harmonikaer fra Jeanette & Lars Dyremoses store samling medvirket i diverse film og TV-udsendelser. Sidst i den prisbelønnede *Pelle Erobreren* og i TV 2's julekalender 1991. Desuden har man i NORDISK FILM et arkiv med harmonikaspillerkontrafejer af elever og studerende fra HARMONIKACENTRET og DET DANSKE HARMONIKA AKADEMI. Dette arkiv har man nu benyttet, da man skulle finde frem til en voksen, ca. 40-årig mand, som skulle kunne være husbond til jævnaldrende kvinde samt far til to mindre børn, og derudover kunne spille Evert Taubes *Sjæsalavalsen* på en harmonika fra halvtredsernes Danmark.

Gennem arkivet fandt man harmonikaen i HARMONIKACENTRET og manden i DET DANSKE HARMONIKA AKADEMI. Og således mager det sig altså, at interesserede den 29. januar 1993 kan begive sig til premiere på filmen *Det Forsømte Forår* efter Hans Scherfigs roman af samme navn, instrueret af Peter Schrøder og under medvirken af DDHA-studerende Lars Knudsen.



Lars Knudsen, DDHA-studerende og medvirkende i filmen *DET FORSØMTE FORÅR*.

## UDLAND

### Úspech akordeonistu

Milan Hradil, 16-ročný poslucháč II. ročníka Konzervatória v Bratislave sa pred pár dňami vrátil s 1. cenou zo súťaže v Dánsku. Ziskal ju v kategórii od 15 do 18 rokov. Po minuloročnej 1. cene tohto nádejného akordeonistu v talianskom meste Camalo je to už druhé potvrdenie talentu Milana Hradila a dobrej pedagogickej metódy jeho prof. Tibora Rácza. I ten bol pozvaný do Kodane, kde sa Medzinárodná akordeonová súťaž uskutočnila (17. - 25. marca t. r.) - pod patronátom princa Henrika a riaditeľky akordeonovej akadémie p. Jeanette Dyremoseovej, a to za predsedu poroty. Milan Hradil si pripravil na súťaž náročný repertoár z diel Bacha, Liszta, Wernera, Šamoa, Felda, Bolla a Trojana. Finančná odmena za 1. cenu stačila študentovi M. Hradilovi iba na uhradenie polovice nákladov na cestovné... Nuž, ale za víťazstvo a „farby“ pre Slovensko to stálo!  
(uy)

#### BRATISLAVA NYT

Selvom BælgRosen læsere måske ikke forstår tjekkisk, synes vi alligevel det er morsomt, at DYREMOSE-PRISEN 1992, er nævnt i stort tjekkisk dagblad.



#### Ny Verdensorganisation

En række amerikanske harmonikafolk har stiftet en ny verdensorganisation, som har fået hovedsæde i Richardson i Texas. Organisationen hedder **WORLD BUTTON ACCORDION ASSOCIATION**. Selvom BælgRose-redaktionen naturligvis står uforstående overfor, hvorfor man skal skille harmonikatype ud fra hinanden, som man jo for nogle år tilbage også i Danmark forsøgte at danne skel ved at dobbeltnavngive instrumentet, -så er det alligevel interessant for skandinaver, at læse hvordan amerikanerne opfatter knapharmonikaen som noget nærmest kuriøst.

Redaktionen har fået tilsendt det ny verdensforbunds blad **BUTTON ACCORDION NEWS**, og da der er gengivet en meget lang artikel om Det Danske Harmonika Akademi, Jeanette Dyremose og DDHE, bringer vi den her på originalsproget. Samtidig har vi tilskrevet B.A.N. redaktionen, for at fortælle, at DDHE skam allerede har givet ikke mindre end 58 koncerter i en række canadiske og amerikanske stater. Dog godt nok ikke i Texas.

Og - i stedet for det gamle foto af DDHE anno 1979, som er udgået - har vi erstattet billedet med et af de sidste ny fotografier af DDHE, som i øvrigt i sommer leverer musikken til en ny svensk/dansk/engelsk co-produceret film. Herom i et senere nummer af BælgRosen.

### INFORMATION FROM THE LATE AL TRICK, TRICK BROTHERS ACCORDION STUDIOS, 1980.



Jeanette Dyremose, 5 row, chromatic button accordion ensemble.

In 1980, the late Al Trick, Trick Brothers Accordion Studio formerly on Garland road, Dallas, Texas gave the editor a color photo, (see copy above) of the Jeanette Dyremose, 5 row, chromatic button accordion ensemble from Birkerød, Denmark. Al relayed to the editor at that time that Jeanette Dyremose asked for his assistance to set up a United States tour of her button accordion ensemble. Since Al Trick was not a fan of the chromatic button accordion, he gave the photo to the editor instead, and, no tour ever materialized. It was Al's opinion that no persons in the United States would be interested in listening to a concert performance by a chromatic button accordion ensemble. Al was never afraid to express his personal biases.

Since the march, 1991 articles from several danish newspapers indicate that some of the button accordion students of the academy performed in Miami, Florida in the spring 1991, WBAA is

interested to know if any charter members were aware of the performance(s), and, if any members attended them.

As WBAA continues to grow in membership and mature, it may be possible to bring performers of this caliber to the U.S. for a tour at some future time.

One other editor's comment is noteworthy. The high density of the buttons of the 58 note treble keyboard of the winners 5 row chromatic button accordions is quite remarkable. Also, the relative small size of this accordion considering its use in professional competition is most interesting. Compact treble keyboards with small treble buttons can facilitate extremely fast musical passages especially for the button accordionist who consistently practices and has top professional training. The three winners certainly are proof of this.

Button Accordion News, June 1992

### INFORMATION FROM DANISH NEWSPAPERS, MARCH, 1991.

Three Danish Junior World Champions, three years in a row and their 5 row, chromatic button accordions.



Winners Anders Vesterdahl, Heidi Hansen & Morten Rossen.

(This information was sent to WBAA by non-member, Stanly Darrow, american accordion musicological society, Pitman, N.J. excerpts that follow appeared in several danish newspapers, march, 1991).

Birkerød, Denmark: It was no less than a sensation when the Unesco World Association's title, **Junior World Champion** was won this year by a danish chromatic button accordionist, Anders Vesterdahl from Taastrup. This is the third year in a row that this competition has been won by a danish chromatic button accordionist. Heidi Han-

sen from Kalundborg won this title for 1990. Morten Rossen, now internationally known chromatic button accordionist, concert-soloist from Allerød won this title for 1989. Alle three individuals are pupils of Jeanette Dyremose at The Danish Button Accordion Academy, which has it's main office in Birkerød, plus divisions in Copenhagen and Fuengirola, Spain.

The yearly competition is arranged by the organization, International Music Council, (Confederatione International des Accordeonistes). The purpose is to give young accordionists from all areas of the world the chance to be heard and rated by a highly esteemed international jury. The Junior Tape Competition has therefore been arranged for youths 18 years and under, and, the lucky winner is invited to participate in the following Coupe Mondiale, International Accordion Competition. The last Coupe Mondiale was held in Trossingen, Germany. It was here that last year's junior world champion, Heidi Hansen had the opportunity of acclaiming great success before an audience of 1200 really talented accordion players. At the same Coupe Mondiale, 1989 junior world champion, Morten Rossen was narrowly beaten by Angel Louis Castano from Spain. But Morten could console himself with the fact that the spaniard was a lot older, and with the knowledge that there was considerable distance between Morten and number 3 winner Sinsisa Voljavec, Yugoslavia and number 4 winner, Massimiliano Pitocco, Italy.

It was first and foremost Anders Vesterdahl's presentation of Per Nørgårds "Introduction and Toccata" for accordion from 1952 which impressed the jury and won him the prestigious title and first place. He defeated a dutch competitor and three chinese competitors. (Editors's comment: It is a shame that there were no competitors from the North American continent). The previously mentioned accordion piece is incidentally the first scandinavian accordion piece for concerts.

The opening of the Danish Accordion Academy in Birkerød has brought about a growing international recognition of danish button accordion music, and, there is a demand for the academy's soloists and orchestras from many places. Apart from participating in a great many concerts in Denmark, the students of the academy will take part in arrangements in Miami, Florida, plus a number of concert halls in East-Germany and at Baden-Wurtemberg. Also, the academy's soloists are to be main attractions at a large music festival in Stuttgart, Germany this summer.

## Akkordeon Weltmeister

ZWICKAU. - Jung, sympathisch und schon international bekannt ist Morten Rossen. Mit sechs Jahren begann er bei der Akkordionpädagogin Jeanette Dyremose, die Gründerin und Direktorin der Dänischen Akkordeon Akademie Kopenhagen und Professorin an der Hochschule für Musik "Carl Nielsen", das Akkordeonspiel zu erlernen.

Als Mitglied des weltberühmten dänischen "Det Danske Harmonika Ensemble" nahm er an erfolgreichen Toureen durch die USA und Europa teil. Als Solist begann Morten Rossen die internationalen Konzertbühnen zu erobern. Er gewann viele Wettbewerbe in seiner Heimat, beim Unesco-Weltverband und ist Preisträger des Internationalen Klingenthaler Akkordeonwettbewerb.

Eintrittskarten gibt es beim Theaterservice (Telefon 26009) und an der Abendkasse. Das Konzert in Zwickau wird ausserdem auf CD aufgenommen.



Morten Rossen und seine Lehrerin Jeanette Dyremose.

Dirigent:  
Musikdirektor Albrecht Hofmann

theater zwickau

Solist:  
Morten Rossen, Akkordeon (Dänemark)  
- WORLD CHAMPION  
UNESCO-Wettbewerb 1989, Wiesbaden

Donnerstag, 11. Juni 1992, 18.30 Uhr  
Gewandhaus

## SONDERKONZERT

mit dem Orchester des theaters zwickau  
in Zusammenarbeit mit der Dänischen Akademie  
für Harmonikainstrumente

Das Konzert wird für die Produktion einer CD  
von der Dänischen Harmonika Akademie aufgeschrieben.

### PROGRAMM

Wladislaw Solotarjew  
Partita  
Allegro  
Grave - marcia funebre  
Andantino  
Presto

Bronislaw Przybylski  
Concerto classico  
für Akkordeon und Orchester  
Allegro vivace  
Andante sostenuto  
Moderato (Thema mit  
12 Variationen)

Pause

Wjatscheslaw Semjonow  
Don Rhapsodie  
Maestoso  
Presto con brio  
Maestoso vivace

Sven Erik Werner  
Tango-Etüde Nr. 2

Jeanette und Lars Dyremose  
Impromptu

Per Nørgård  
Recall  
Konzert für Akkordeon und Orchester  
Cantico antico  
Villanesca  
Rondino

Morten Rossen, geboren 1971, begann mit sechs Jahren bei der Pädagogin Jeanette Dyremose, Leiterin der Dänischen Akademie für Harmonikainstrumente in Kopenhagen und des berühmten DET DANSK HARMONIKA ENSEMBLES, das Akkordeonspiel zu erlernen. Als Mitglied dieses Ensembles war er an erfolgreichen Tourneen in den USA, in Canada, Deutschland, Bulgarien, Polen, Schweden und Norwegen beteiligt, als Akkordeonsolist begeistert er das Konzertpublikum in aller Welt.

Morten Rossen ist erster Preisträger nationaler und internationaler Wettbewerbe (Klingenthaler Akkordeonwettbewerbe, Wettbewerbe des UNESCO-Weltverbandes). Sein Studium absolviert er an der Hochschule für Musik „Carl Nielsen“ in Odense und gleichzeitig an der Dänischen Akademie für Harmonikainstrumente bei Jeanette Dyremose.



## HARMONIKA I AMERIKANSK KIRKELIV

Fra den amerikanske harmonikaspiller Henry Doktorski har BælgRosen modtaget artikel med billeder, om at være harmonikaspiller i Kirkens tjeneste.



*The author, accordionist Henry Doktorski, is the Minister of Music at the City of God interfaith community in West Virginia, USA. He is well known in the United States as a serious concert artist and has performed at the National Cathedral in Washington D.C. He has won first prize in national competitions and has recorded several albums, most notably "Music by Bach and Handel" and "Music by Mozart" which have received applaude.*

*The Wheeling News Register called him "A Master Musician." Pittsburgh Musician Magazine wrote, "Doktorski has a lyrical touch and subtle phrasing. He transports the listener to Cathedrals that reach beyond the boundaries of time". The Independent Music Guide said, "Doktorski has amazing technique and musicianship. His performance was an unbelievable treat for the classical music connoisseur!"*

# Monastic Accordionists

by Henry Doktorski

Originally Published in  
*Accordion World Magazine*

Do you enjoy performing sacred music more than any other kind of music? Would you like to make playing music for God a career, in the loftiest sense of the word? Or can you describe your relationship to sacred music only by saying that it is indeed your life? If you—male or female, married or unmarried, Christian, Jew, Moslem, Buddhist or Hindu—answer yes to these questions, I have what may be a startling suggestion: a life as a monastic accordionist.

Monasticism is alive and well in the United States. Men's communities (monks) number over 50 Benedictine abbeys and twelve Cistercian (Trappist) abbeys. Two Episcopal men's communities live by the rule of St. Benedict. Many Hindu and Buddhist communities dot the nation.

Similarly, numerous women's communities (nuns) of Benedictines and Trappistines lead the rich liturgical life of monasticism, and other orders lead monastic life-styles: Visitation nuns and some strictly monastic Carmelite, Dominican and Poor Clare Franciscans. Communities of Episcopal nuns are also well established, although few in number.

For married couples with families, dozens of varied religious communities for householders can fulfill the need for serving God with one's whole life. The City of God interfaith community in West Virginia is a model of integrating over one hundred-fifty full-time members of the monastic and householder orders of life into a dynamic cooperative family.

Accordionists in sacred music are nothing new. Accordionist preachers have been active in the missionary field for a hundred and fifty years. The instrument has been a godsend for traveling evangelists, since it has the sustaining sound of an organ, it is easily portable, and is relatively inexpensive.

Accordions have also made their mark in long established churches with large congregations. Approximately fifty years ago Pope Pious XII gave official sanction for the accordion to be used in Catholic Church services, ending a long controversy about the place of the accordion in worship. Some dioceses had actually banned the instrument! The instrument is also a favorite of Jewish and Greek Orthodox denominations.

The City of God interfaith community boasts of an established accordion orchestra and an award winning accordion quartet which performs recitals of classical music throughout the Ohio Valley. During regular worship services, the accordionists perform with an orchestra consisting of pipe organ, strings, brass, woodwinds, harps and percussion. Visitors are consistently awestruck by the heavenly and majestic sounds resonating through the temple in glorious praise of God.

Before deciding to be a monastic accordionist, one must decide whether to become either a monk or nun, or a householder member of a religious

community. Serving in a religious order requires a serious commitment to follow the Lord according to the particular rule of the abbey. This process, called discernment, generally involves correspondence with an abbey's vocation director, followed by some informal, brief visits and an extended visit at the abbey. At some point, the order decides whether to encourage the observer to apply for admission, and the observer, based on what he has seen of the life and the people, decides whether to apply. One should allow at least a year for a vocational search.

The ancient monastic vows are conversion of life, stability and obedience ("poverty, chastity and obedience" is a 13th century formula of St. Thomas Aquinas). Despite common thought, no one takes a vow of silence! Silence in varying degrees is a vital part of the life and is called for in the *Rule*. However, it serves only to safeguard the prayerful contemplative atmosphere necessary for meditation.

As a monastic accordionist, one can expect the fullest musical life possible. Most American communities assemble for morning, midday, evening and night prayer (Matins/Lauds, Sext, Vespers and Compline), as well as for the eucharistic liturgy. The City of God has three services daily, 365 days a year.

If one has solid musical training in accordion, the training specifically in monastic music can occur after entering religious life. A period of apprenticeship to one of the prominent members of the order can be arranged. You need not be an expert before coming to the monastery.

As a monastic musician, you will enjoy a great deal of support from your community. While some churches shy away from anything that smacks of performance, I know of no monastery that does not desire constantly to improve the sound of the choir and orchestra, to learn suitable new texts and music, and to invest in the professional advancement of its musicians.

When one is beginning to study monasteries, the information gathering process can be confusing. A comprehensive collection of monastic vocational materials is *A Guide to Religious Ministries for Catholic Men and Women* (available from The Catholic News Publishing Company, 80 West Broad St., Mount Vernon, NY 10552). Information about the City of God interfaith community can be obtained by writing to Henry Doktorski, City of God Minister of Music, 295-B Palace Road, Moundsville, WV 26041 USA.

A conversation with any vocations director is usually the best first step. Consider visiting several monasteries. Each community will have its own policy on age requirements. Few communities admit someone under the age of 18. If you are in your 40s, you are probably still young enough to enter a novitiate. If you are in your 50s or 60s and in good health, you are still likely to find a house that will admit you to orders or in some cases will let you simply be a resident.

If you have inextricable ties to any part of the country, you can find an abbey there. Whether you want to bake bread, tend sheep, play accordion, or teach at university level, you can find an abbey for personal growth and growth in the Lord. You can choose a small, intimate community or a large, prosperous and diverse one.

The word *celi* comes from the Latin for "heaven." In one's "monastic heaven," then, the richest, most complete immersion in the practice and application of sacred music may be enjoyed. It is an option I encourage you to consider.



Accordionists play a major part in the City of God Monastery orchestra



Make a Joyful Noise Unto the Lord!

## Fra CARMEN CURLERS til kvægopdræt i Queensland i Australien

Hvad blev der egentlig af den driftige Arne Bybjerg Pedersen, som tidligere fandt på at fabrikere papilloholdere (curlers) i stadigt voksende tempo, så CARMEN CURLERS endte som verdenskendt i branchen.

Svaret på spørgsmålet fik BælgRose-redaktionen, fordi Arne Bybjerg også er en ivrig harmonikaspiller.

Een gang hvert tredje år vender Arne og hans hustru hjem til Danmark, og det var under forrige besøg Arne forsøgte at opspore Jeanette og Lars Dyremoses HARMONIKACENTRET. Arnes interesse var blevet vakt, fordi han - via hans harmonikalærer i Queensland, havde fået udleveret noder fra Musikforlaget SPIL MED JEANETTE & LARS, (ser man det!). Arne ville have fat i flere noder, men fandt ikke Harmonikacentret. Først da Arne omtalte sagen for et familiemedlem Kaj Christensen, som tilfældigvis er harmonikareparatør for Harmonikacentret, kunne han ved næste besøg - sidste år - knytte forbindelsen. Man fandt sammen, og Lars Dyremose spillede de gamle harmonikaschlagere for Arne og hans familie i Solrød.

Øverst th.: På Arne's farm opdrætter man enorme mængder kvæg. Sidste år solgte man 1842 fedestuede. Så Arne har mange folk i sit brød. Tv. hans kvægmanager John Pringle, som har været ansat hos Arne i 22 år.

Nederst th.: Arne interesserer sig også for gamle biler. Her har han netop fået istandsat en gammel Packard fra 1935. Det tog ham 2 1/2 år, og kostede alt for mange penge - siger han selv.

Nederst tv.: Arne Bybjerg Pedersen foran sin helikopter, som fører ham omkring i hans farm-land, som er på størrelse med Fyn.

BælgRose-redaktionen har modtaget billeder, kort og breve fra Arne Bybjerg - samt invitation til et besøg på Queensland-farmen, som vi håber at kunne efterkomme, eventuelt i forbindelse med koncertrejse.

Historien om Arne Bybjerg, som solgte sin fabrik og begyndte et helt nyt liv udenlands, er intet mindre end fantastisk. Alene hvordan han med et arbejdssjak fik banet en vej fra kysten og ind til hans farm, er et rent eventyr. Man måtte flere gange opfinde helt nyt værktøj og nye maskiner, da der ideligt opstod hidtil usete problemer i det meget ufremkommelige landskab. Vi må prøve at invitere Arne til at fortælle HC/DDHA-kredsen om historien, når han næste gang kommer hjem til familien i Danmark!

Men allerede nu kan BælgRose-læserne få et indtryk ved kig på kort og fotos fra livet omkring Arne Bybjerg.



### MUSIKLÆRE-INTERNATER

I lighed med sidste sæson bliver der i sæsonen 92/93 afholdt en række musiklære-internater med bl.a. udenlandske instruktører. Disse internater er for DDHA's elever - med lejlighedsvis deltagelse af elever fra HC og med mulighed for deltagelse af personer udefra med den fornødne baggrundsviden. Datoerne for musiklære-internaterne vil blive annonceret rettidigt.

# Arrangementskalender

**Juni** Tilføjelser af væsentlige data, som ikke var med i forrige nummer af **BælgRosen**.

15. \* **SIMON SPIES FONDENS MUSIKPRIS 1992** overrækkes **Morten Rossen** af **Janni Spies** på **GLYPTOTEKET** i København.
28. \* **FEMØ MUSIKMÅNED**/Ulrik Cold og Morten Rossen giver koncert i **FEMØ KIRKE**.

## Juli

- 1./31. I hele juli måned festlig harmonikamusik i **PROMENADE-etablissementerne Oles Familiehave & Intermezzo**. Undtagen søndage og mandage.
1. \* **Klassisk 60års matiné** på **Dragsholm Slot** med **Edith Guillaume** og **Morten Rossen**.
6. \* **Københavns Havnevæsen**. Magistratsfest ved Kongepavillonerne/Musik ved **DDHA**.
8. \* **Jubilæum Allégården**/DDHA
11. \* **Fest på Sundbygård**/DDHA
11. \* **Bjælkehytten 75 år**/DDHA
12. \* **PER NØRGÅRD 60 år**/Tivolis Koncertsal und.medv.af bl. a.**Ulrik Cold & Morten Rossen**.
12. **Restaurant NIMB**/Reception i anl.af **PNs 60 års dag**. Delta-gelse fra **HC & DDHA**.
18. \* **BYPARKEN Fårevejle**/Morgenbord for borgerne/Musik **DDHA**
- 24.-\* **JYTTE ABILDSTRØM Teater**/Tour-né i Danmark til udgangen af aug.mnd. m.musik fra **DDHA**

## August

1. \* Engagementsmængden und.medv.af **HC & DDHA** er tiltaget så meget, at ikke alt kan komme med. Især er næsten alle weekends tæt belagt. Men - som eksempel berettes her om 1.aug.1992.
- Nyk.F.Byfest**/musik fra skurvogn.
- kl.8. **JOLLYDAY BLUES**
- kl.8.½ **MUSETTE DE PARIS**/Heidi H.& Co
- kl.9. **RHYTHMICAL ACCORDION**/And.V.& Co
- kl.9.½ **BALKAN TRIO**/Lelo/Helgi & Co
- kl.10. **BLUES & TRADITIONAL**/Hans J.& Co
- kl.11. **JOLLYDAY BLUES**
- kl.14. **TEATER SØBORG**/DDHA - musik
- kl.16. **Polterabend/Søcaféen TIVOLI**/HC
- kl.17. **Frederiksberg Haveselskab**/HC
- kl.17. **PAVAROTTI**/Morten R.Prøve DR.
- kl.21. **Oles Familiehave**/DDHA
2. \* **LUCIANO PAVAROTTI**/Koncert på **Rosenborg Eksercerplads** und.medv.af **Radioorkestret**/-koret og **Morten Rossen**.

4. \* **TIVOLI/Promenaden/DDHA**
5. \* **TIVOLI/Intermezzo/DDHA**
7. \* **TIVOLI/Oles Familiehave/DDHA**
8. \* **Søfest Gentofte/DDHA**
8. \* **Freda's 70 års fødselsd.**/DDHA
8. \* **Biensbo Beboerfest/DDHA**
8. \* **TIVOLI/Promenaden/DDHA**
9. \* **Dyveke Kroen Lørdagsbal**/HC
- 11.\* **Langelinie Pavillonon**/AS OTA/DDHA
- 12.\* **TIVOLI/Intermezzo/DDHA**
- 14.\* **Harmonikatraf Jyderup**/und.medv.af bl.a.**LELO NIKA med BAND**/Lelo/Helgi/Johnny & Goran.
- 14.\* **TIVOLI/Oles Familiehave/DDHA**
- 15.\* **Centerforeningen Værløse**/TRIO **MUSETTE** m.Heidi/Helgi/Hans Jørgen
- 15.\* **TIVOLIS FØDSELSDAG**/Stort opbud fra **DDHA & HC** i **PROMENADE** etablissement.
- 19.\* **TIVOLI/Oles Familiehave/DDHA**
- 21.\* **TIVOLI/Intermezzo/DDHA**
- 22.\* **TIVOLI/Promenaden/DDHA**
- 26.\* **Brønshøj Bryllup**/HC
- 26.\* **TIVOLI/Oles Familiehave/DDHA**
- 27.\* **GAVNØ SLOTSKAPEL**/DDHE m.solister
- 28.\* **TIVOLI/Intermezzo/DDHA**
- 29.\* **Beboerfest ved Mønten**/HC
- 29.\* **TIVOLI/Promenaden/DDHA**

## September

1. \* **NORDISK FILM**/Opt.med **HC-effekter**.
1. \* **TV 1-Opt**.m.Otto Brandenburg på **HC-historisk harmonika**(Julekalender).
4. \* **TIVOLI/Promenaden/DDHA**
5. \* **Kanalrundfart**/DIS Kongress/HC
5. \* **TIVOLI/Oles Familiehave/DDHA**
- 11.\* **TIVOLI/Promenaden/DDHA**
- 12.\* **UNIBANK kredspersonalefest**/Øbro/HC
- 12.\* **TIVOLI/Intermezzo/DDHA**
- 13.\* **TIVOLI/Sidste dags sæsonafslutningsfest**, m.stort opbud fra **HC & DDHA**
- 23.\* **DET DANSKE HARMONIKA ENSEMBLE 15 års jubilæum** (surprise)
- 25.\* **BAL I DEN BORGERLIGE**/medv.af ung rytmisk musik fra **DDHA & HC** i **Toftvangskolens Festsal**/Adg.for alle.
- 26.\* **Sølvrecampingbryllup**/HC i **Vipperød**
- 27.\* **B 93 - Fest** v.**Idrætsparken/DDHA**

**Bal i Birkerød** - Er du til moderne - Er du til gammeldaws - Er du til folkedans eller til rytmisk? Er du mellem 20 og 80! Underholdning, sang, dans, musik i verdensklasse. Alt det kan du opleve på **Toftvangskolen i Birkerød fredag d. 25. sept. kl. 20**. Opfordring til dans \* Rytmisk schlager-danse-runde \* Sjælere til lys på bordet \* Folkedans som her til lands \* Herlig sang til bægereklang \* Bal Musette a la Provence \* Balkanske bryllupsdansen. Baltegn kr. 30,- v. indgang. Småfortæring til rimelige priser.

Arr. Kulturelt Samråd i Birkerød.  
Birkerød Folkedansforening.

# HARMONIKACENTRET

Flidsagervej 16 · 2500 Valby · Telf. 31 46 34 24

*Bælg-Rosen*



*Danmarks største fagmusikskole*

*Forlag · Instrumentudvikling · Koncertdirektion · Historisk Samling*

## DET DANSKE HARMONIKA AKADEMI

### LELO & HEIDI



VÆLTEDE

## SANKT PETERSBORG

Tilsluttet **International Music Council · IMC/UNESCO**



# HARMONIKACENTRET

Flidsagervej 16 · 2500 Valby · Telf. 31 46 34 24



**Redaktion:** Christina Björk, Lars Knudsen og Charlotte Britt Hansen, ansvarshavende.

**BælgRosen** udkommer 4 gange årligt.

Lærere og elever ved Harmonikacentret og Det Danske Harmonika Akademi får udleveret **BælgRosen** uden vederlag. Alle andre interesserede kan abonnere på **BælgRosen** for kr. 100,- plus porto kr. 25,00 årligt (Indbetaling: **BælgRosen**, Flidsagervej 16, 2500 Valby. Gironummer 33 25 415).

Hver enkelt abonnent er velkommen til at indbetale et højere beløb end abonnementsprisen. Den overskydende del af det indbetalte beløb går ubeskåret i harmonikafonden. Yderligere oplysninger om harmonikafonden og anvendelsen af fondens midler fås ved skriftlig henvendelse til redaktionen.

Eftertryk af **BælgRosen** eller dele deraf - kun med redaktionens tilladelse.

---

Elever og lærere ved - og kredsen omkring - Harmonikacentret og DDHA, er velkomne til at indsende stof til **BælgRosen**.

---

## DET DANSKE HARMONIKA AKADEMI

The Danish Accordion Academy

Dänische Akademie für Harmonikainstrumente

L'Académie Danoise de l'Accordéon

Det Danske Harmonika Akademi  
Lyngholmen 1 - 3460 Birkerød.

Direktion og forvaltning.  
Bifag/Slagtøjsstudio/musiksalon.

Det Danske Harmonika Akademi  
Flidsagervej 16 - 2500 Valby.  
Tlf. 31 46 34 24.

Hovedfag/Ensemble/Kammermu-  
sik/Hørelære/Tonesætning/Klaver  
m.v.

Det Danske Harmonika Akademi  
Alessandra/Torreblanca/Fuengirola/  
Malaga/E.

Træning/Meditation m.v.

Forsidebillede: Frit, frækt og fornemt, er ordene man passende kan bruge om den optræden tre unge fra DET DANSKE HARMONIKA AKADEMI præsterede for nylig ved den VII HARMONIKA FESTIVAL i Sankt Petersborg, Rusland. Det fornemme i front, med stykker af Nørgård, Werner, Dyremose og russiske komponister. Det frie repræsenteret ved ren improvisation i russisk TV, uden nogen form for forberedelse, - ja - ledsager og medhjælp på turen Hans Jørgen Holbek, vidste endog overhovedet ikke, at også han ville komme til at spille med - på lånt instrument. Og endelig det frække: At Heidi bytter harmonika og fortsætter sin optræden op og ned ad koncertsalens midtergang, eller når Lelo, som festivalens absolutte højdepunkt, improviserer til eget "medbragt" orkester (MC) og bliver udråbt til Alle tiders største improvisator!

## Julepakke med tangohits

Stor gave fra SEW til Jeanette og akademiet

Den 26. november 1992 modtog Jeanette Dyremose på Det Danske Harmonika Akademis kontor i Birkerød en kuvert med påskriften: "Og så er her den uafvendeligt Sidste Tango" !

Det med sidste er vi naturligvis kede af, men samtidig er vi overvældende glade for den perlerække af Tango-etuder, som Sven Erik Werner hermed har tilføjet harmonikalitteraturen.

BælgRose-redaktionen har bedt komponisten berette om den ny tango-etude-række, samt idé og historie bag værkets tilblivelse.

## Tango'en - en livsstil

Af Sven Erik Werner

I snart hundrede år har Tango'en hørt til de mest populære danse over hele jordkloden, godt hjulpet på vej af film- og underholdningsindustrien. Alle, der har set TV-indslag fra internationale danseturneringer, forstår uden videre hvorfor. Selv de mest udviklede og raffinerede trinvariationer understreger Tango'ens oprindelse i parringsdansen, dens karakter af ritualiseret sexleg. Og drejebogen har det hele: længsel og lidenskab, tiltrækning og frastødning, forstillelse og jalousi, lykke og lidelse med døden lurende ved næste gadehjørne. Til overflod er hovedrollerne besat med megastjernerne fra den menneskelige typologiske righoldige katalog: den skæbneplagede, men frygtløse og fyrige macho og den dårende dejlige donna med de flammende øjne og den forførelseriske flertydighed.

Selvom Tango'ens musikalske og kropslige udtryk for længst er blevet klicheer - også i dens hjemland, Argentina - så fascinerer den stadig netop i kraft af sin direkte forbindelse til de stærkeste, strømførende lag i den menneskelige tilværelse.

Kunstmusikkens såkaldt seriøse komponister var derfor tidligt ude med stiliserede tango-satser, der går mere efter Tango'ens arketypiske symbolværdi end efter dens umiddelbare brugsværdi som dansemusik. Fra Strawinsky's djævelske Tango i Historien om en Soldat (1918) over Kurt Weill's Dreigroschenoper (1928) til Per Nørgårds Tango Chikane (1967-69 - efter Jacob Gades bestseller Tango Jalousi) markeres således en kunstmusikalsk tradition, der meget bevidst bruger Tango'en som metafor for ideologiske, psykologiske og/eller sociale konflikter.

Ingen Tango uden harmonika - eller bandoneon, som det oprindeligt skulle være - og da DDHA startede, foreslog jeg dumdrigt: hver harmonika sin Tango. Som om der ikke var Tango'er nok i verden! Men bestyrelsen sagde ja tak til en samling Tango-inspirerede spillestykker, der både skulle være af forskellig sværhedsgrad til under-

visningsbrug og kunne gøre sig på koncertribunen.

Det viste sig at være lettere sagt end gjort. Og det letteste var som sædvanlig det sværeste. Indviklet musik er meget lettere at skrive end enkel musik, hvis den altså skal være andet end grårumset pædagogbeton. Men bordet fanger, som man siger også uden for snedker- og tømrerforbundet, så der var ikke andet at gøre end smøge ærmerne op.

Det er der kommet en samling på 12 Tangoetuder ud af, skrevet over en periode på 2 år. Et par stykker af dem har allerede været en tur over de skrå brædder, og på et internet-kursus i weekend'en 14. - 15. november spillede DDHA's elever de fleste af dem, akkompagneret af Jeanette Dyremoses og komponistens kritisk opmuntrende tilråb. En samlet præsentation af stykkerne er planlagt til begyndelsen af det nye år.

Den stærkeste inspiration til Tango-etudeme kom fra den nyligt afdøde argentinske komponist og bandoneonspiller Astor Piazzolla og hans vildtvoksende fabuleringen over Tango-traditionen. Her fattede jeg omsider, at Tango ikke bare er en dans, men en livsstil udsprunget af en kultur, som ingen nordeuropæer har lod eller del i. Derfor Tango-etuder, stiløvelser, postkort fra Argentina - anderledes kunne det ikke være. Musikken er skrevet i Danmark, 1430 København K, hvor meget den end læner sig op ad Tango-kulturen.

Nogle af stykkerne læner sig for øvrigt mere end andre, og det kan selvfølgelig høres. Men det er og bliver kunstmusik, ganske som Strawinsky's, Kurt Weill's og Per Nørgårds Tango-genbrug er det. Uden sammenligning iøvrigt.

Alene den omstændighed at jeg bruger andre skalaer end dur og moll er nok til at flytte begivenhederne tværs over Atlanterhavet til det Europa, der på godt og ondt er mit. Det Europa, der gennem århundreder har gjort os til ironiske skeptikere og nysgerrige kiggere og daglig tvinger os til at gå lange og besværlige omveje for at få et glimt af den mistede barnetro.

# DYREMOSE-PRISEN 1993

## HARMONIKACENTRET DET DANSKE HARMONIKA AKADEMI

Fredag d. 16. april - lørdag d. 17. april - søndag d. 18. april 1993, Birkerød Bibliotek - Stationsvej 36 - Birkerød.

### DYREMOSE-PRISEN KATEGORI 1 & 2

#### DYREMOSE-PRISEN kategori 1

Åben konkurrence med internationale retningslinjer. De spillere, som skal repræsentere DDHA ved konkurrencer i internationalt regi som f.eks. UNESCO/IMC/CIA eller Klingenthal-Konkurrencerne - udvælges her. Desuden vil fremragende præstationer blive udgivet på CD og MC og nogle solister vil kunne blive indskrevet i DDHA's koncertkalender.

Kammermusik kan indgå i programmet for 2. runde med indtil 6 medvirkende (For studerende ved DET DANSKE HARMONIKA AKADEMI, kommer de betræffende konkurrenceprogrammer samtidig til at fungere som hovedfagseksamen 1993).

#### Præmier:

Seniorgruppe:	
1.pr.kr.	1.000.-
2.pr.kr.	750.-
3.pr.kr.	500.-

Juniorgruppe 1:	
1.pr.kr.	500.-
2.pr.kr.	300.-
3.pr.kr.	200.-

Juniorgruppe 2:	
1.pr.kr.	500.-
2.pr.kr.	300.-
3.pr.kr.	200.-

Minigruppe:	
1.pr.kr.	500.-
2.pr.kr.	300.-
3.pr.kr.	200.-

#### DYREMOSE-PRISEN kategori 2

Åben konkurrence med harmonikainstrumenter i centrum. Alle harmonikainstrumenter anerkendes, for 2. rundes vedkommende, såsom diatonisk harmonika, bandoneon, mundharmonika og

melodica. Konkurrencen er meget åben for programindslag med rytmisk musik (grupper indtil 6 personer) og kammermusik (indtil 6 personer). Alle stilarter omkring harmonikainstrumenterne - under medvirken af eksempelvis sang, guitar, slagtøj, diverse blæse-/strygeinstrumenter etc. - hilses velkommen. Gode præstationer vil blive optaget til udgivelse på MC.

Er pligtstykket ikke af J & L Dyremose, skal frivalgprogrammet indeholde en Dyremose-komposition/arrangement.

#### Præmier:

Dyremose-Prisen kr. 1.000.-

Vandrepokaler i seniorgruppe 1 og seniorgruppe 2.

Pokaler til 1., 2. & 3. prisvindere i hver gruppe.

Derudover er der ekstra præmier i form af pengedonationer.

### PLIGTSTYKKER & KONKURRENCEREGLER

#### DYREMOSE-PRISEN - kategori 1

**Minigruppe** - Børn indtil det fyldte 12. år (fødselsdato 7. maj 1981 eller senere).

1. runde: Pligtstykke: J & L Dyremose: Af "Den lille Molspiller" - Tema & 1. var + cyklisk værk.
2. runde: Frivalgprogram af varighed max. 10 min., indeholdende et værk fra før år 1800.

**Juniorgr. 1** - Børn indtil det fyldte 15. år (fødselsdato 7. maj 1978 eller senere).

1. runde: Pligtstykke: Sven Erik Werner: Tango-Etude Nr. 1 + cyklisk værk.
2. runde: Frivalgprogram af varighed max. 15 min., indeholdende et værk fra før år 1800.

**Juniorgr. 2** - Unge indtil det fyldte 18. år (fødselsdato 7. maj 1975 eller senere).

1. runde: Pligtstykke: Sven Erik Werner: Tango-Etude nr. 3 + cyklisk værk.
2. runde: Frivalgprogram af varighed max. 30 min., indeholdende et værk fra før år 1800.

**Seniorgr.** - Voksne over 18 år. (fødselsdato 6. maj 1975 eller tidligere).

1. runde: Pligtstykke: Sven Erik Werner: Tango Interrotto + cyklisk værk.
2. runde: Frivalgprogram af varighed max. 30 min., indeholdende et værk fra før år 1800.

#### DYREMOSE-PRISEN - kategori 2.

**Minigruppe** - Børn indtil det fyldte 12. år (fødselsdato 16. april 1981 eller senere).

1. runde: Pligtstykke: J & L Dyremose: Partnertur + frivalgstykke.
2. runde: Stykke efter eget valg.

**Juniorgr. 1** - Børn indtil det fyldte 15. år (fødselsdato 16. april 1978 eller senere).

1. runde: Pligtstykke: J & L Dyremose: Birke Boogie + frivalgstykke.
2. runde: Stykke efter frit valg.

**Juniorgr. 2** - Unge indtil det fyldte 18. år (fødselsdato 16. april 1958 eller senere).

1. runde: J & L Dyremose: Birke Rock + frivalgstykke.
2. runde: Stykke efter eget valg.

**Seniorgr. 1** - Voksne indtil det fyldte 35. år (fødselsdato 16. april 1975 eller senere).

1. runde: J & L Dyremose: Af suiten "Trojka" - 1. sats + frivalgstykke.
2. runde: Stykke efter eget valg.

**Seniorgr. 2** - Voksne over 35 år (fødselsdato 15. april 1958 eller tidligere).

1. runde: Komp. Ulf Lundell / Arr. af J & L Dyremose: Åbent landskab + frivalgstykke.
2. runde: Stykke efter eget valg.

#### Konkurrencelitteratur

Alle konkurrencedeltagere i alle grupper skal på konkurrencedagen indlevere to originaleksemplarer af hvert frivalgprogramstykke. Vanskeligt opdrivelig originallitteratur kan fremlægges i kopi, som makuleres straks efter konkurrencen. Noderne skal være påført navn og gruppe, og kan afhentes hos bedømmelsesudvalget efter konkurrencernes afvikling. Der må spilles sats(er) udaf cykliske

værker, men kun hele sats(er). Det skal af tilmeldingen fremgå, at deltageren spiller sats(er) af værk?

#### Bedømmelsesudvalget

Består af fagfolk tilknyttet internationalt anerkendte konservatorier, akademier og andre faginstitutioner.

#### Høring

Der er mulighed for analyse af konkurrence-resultater ved henvendelse til bedømmelsesudvalget.

#### Deltagelse

Al deltagelse i både Det Danske Harmonika Akademi og Harmonikacentrets konkurrencearrangementer, er gratis.

#### Kunstnerisk ledelse

Jeanette Dyremose.

#### Praktisk konkurrenceledelse

Charlotte Britt Hansen.

#### Orkesteroptræden

Harmonikacentrets og andre tilstedeværende orkestre spiller alle som diverterende program-punkter i konkurrencerne. Hvert ensembles interpretation bliver overværet af bedømmelsesudvalgets medlemmer, og hvert orkestermedlem modtager ved afslutningskoncerten diplom med udtalelse efter standardretningslinjerne på internationalt plan.

#### Tilmelding

Tilmeldingsblanketter til DYREMOSE-PRISEN - Kategori 1 & 2, kan fås ved henvendelse til musikskoleleder Charlotte Britt Hansen i Harmonikacentret efter 1. januar 1993.

#### Tilmeldingsfrist: 1. marts 1993

Pligtstykker til konkurrencerne kan ligeledes erhverves ved henvendelse til Harmonikacentret.

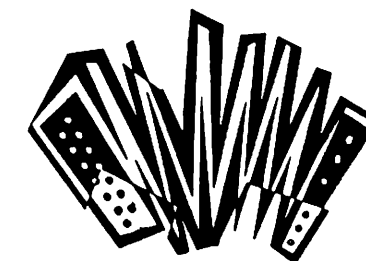

# Per Nørgård og harmonikaen

Af Lars Dyremose, 2. del.

Den vellykkede debut i børnejulerevuen, havde givet os mod på nye opgaver. Kombinationen klaver/harmonika var dengang sjælden, men både Per og jeg mente vi havde fat i det helt rigtige, og at vi nok skulle kunne begå os. Vi indsendte ansøgning til Danmarks Radios "Underholdningsafdeling" med anmodning om indkaldelse til "mikrofonprøve". En sådan tilstededes os - og det var allerede en slags anbefaling, thi de fleste af den slags ansøgninger afvistes.

Mikrofonprøvedagen oprandt, og vi mødte frem med både rumba og andet rytmisk af egen avl, samt Det er rokken der spinder i stuen, i arrangement for harmonika og klaver af Per Nørgård! Men ak og ve, - Jens Frederik Lawaetz og hans bedømmelseskomité havde slet ikke sans for kvalitet. Det var Per og jeg rørende enige om, efter at vi pr. brev var blevet nægtet sendetid i Danmarks Radio, København/Kalundborg. "Træk ikke på smilebåndet, thi for os var sagen ramme alvor. Vi var dybt krænkede!"

For en tid skiltes vore veje. Per fortsatte på konservatoriet, medens jeg rejste landet rundt og optrådte på den tids mange varietéer. På et tidspunkt havde jeg et længere engagement på Trocadero i Kolding. Der blev jeg akkompagneret af et orkester under ledelse af Kay Eckhausen, som på et tidspunkt havde truffet unge Nørgård i Radiohuset i København. Da Kay Eckhausen hørte om min forbindelse til Per, blev han fyr og flamme: "Hold dig til den mand - han bliver én af de helt store" sagde han, og da jeg havde respekt for Eckhausen, som lærte mig mangt og meget, skrev jeg mig hans råd bag øret! Da samtidig, få dage senere, Per's forældre besøgte Trocadero og bad mig til bords, betragtede jeg det som skæbnens tegn og tog initiativ til videre samarbejde. Derom i næste BælgRose-nummer.

Imidlertid har en række læsere anmodet om tekst og musik til Court Helmer/Per Nørgård's Julebukken, som omtales i BælgRosen 3/92. Da der er forskellige forlagsrettigheder på julevisen, kan vi ikke efterkomme ønsket helt, men vi gengiver her refrainet og henviser ellers til Politikens BECIFRINGS - GRUNDBOG, hvor Jeanette Dyremose, på siderne 220-222, har omtalt og gengivet hele teksten og musikken.

- Uhu gennem skoven - springer forvovent  
vor kære, vor elskede julebuk  
den kommer helt fra juleland  
hvor den gamle julemand  
sidder og pudser flint sin gamle kane  
inden han skal jorden rundt  
dele ud sit gavebundt  
ifølge skik og vane.

• Så frem gennem skoven: Hop hop, i galop, hop hop  
Hoppe hoppe hoppe hoppe hop uden stop.

Per Nørgård 1950  
(C) 1986

# Kammermusik med harmonika

Fra tid til anden modtager BælgRose-redaktionen henvendelser fra harmonikaspillere, som i deres omgangskreds har een eller flere venner eller bekendte - som spiller på andet instrument end harmonika - som man gerne vil spille sammen med.

Vi har nu udarbejdet en liste med kammermusik for harmonika og diverse andre instrumenter. Det er ikke nogen fuldstændig liste, men den indeholder dog så mange værker med så forskellige besætninger, at enhver vil kunne finde musik for netop deres instrumentale mulighed(er).

En stor del af værkerne befinder sig i DET DANSKE HARMONIKA AKADEMI's Kammermusiksamling, og BælgRose-redaktionen kan oplyse om de enkelte udgivers forlag, eller formidle kopier af de værker, som endnu kun foreligger i manuskript.

Forkortelser: Bar. - Baryton; Bas. - Basun; Cl. - Cello; Cmb. - Cembalo; Elgt. - Elguitar; Fa. - Fagot; Fl. - Fløjte; Gt. - guitar; Ha. - Harmonika; Ho. - Horn; Klar. - Klarinet; Kl. - Klaver; Kb. - Kontrabas; Mand. - Mandolin; Mz.spr. - Mezzosopran; Ob. - Oboe; Org. - Orgel; Pos. - basun; Slgt. - Slagtøj; Spr. - Sopran; Tr. - Trompet; Tub. - Tuba; Vibr. - Vibrafon; Vl. - Violin; Xy. - Xylofon;

Komponist	Titel	Besætning
Abbott	Electronique	Ha./Elgt./Vibr.
Bazant	3 Studien	Ha./Kl.
Balestrieri	Elegy	Ha./Str.trio
Bedford	Piece for Mo	3 Vl./Cl./Bas./Slagt./ha.
Bentzon	Duader	Ha./Slgt.
Benker	2 danse	Fl./Vl./Cl./Ha.
Berio	El Mar la Mar	Spr./Mz.spr./7 instr.
Blatny	Trio	Vl./Gt./Ha.
Bloch	Sonatine	Fl./Ha.
Bloch	Sonatine	Vl./Ha.
Bloch	12 kleine Stücke	Mel.instr./Ha.
Borris	Sonatine	Vl./Ha.
Carr	Celtic Prelude, Lament/Dance	Ha./Kl.
Degen	Capriccio	Cl./Ha.
Dyremose	Dansk Rapsodi	Mel.instr./Ha. el ad lib. kvintet el. Mund-ha./Ha.ork.
Fauth	Eine Kleine Nachtmusik	Fl./Ha./Cl.
Fiala	Metamorphosen	Gt./Ha.
Fink	Game for two	Ha./Slgt.
Fongaard	Pastorale	Fl./Ha.
Fongaard	Concerto	Tape/Ha.
Gerhard	Concert for 8	Fl./Klar./Ha./Mand./Gt./Slgt./Kl./Bas.
Gerhard	Nonet	Fl./Ob./Klar./Fa./Ho./Tr./Pos./Tub./Ha.
Gabold	Trio	Bar./St.Org./Ha.
Gürsching	3 Bagatellen	Ha./Str.trio
Herrmann	Häusliche Musik	Ha./Vl./eller ad lib. melodiin.
Herrmann	Gemütliche Hausmusik	Vl./Ha.
Hoch	Divertimento	Fa./Cl./Bas.-ha.
Holm	Sonate	4 Sang/Ha./Gt./Bas./Slgt.
Hegdal	2 Sätze	Fl. Ha.
Hegdal	Adagietto	Ha./Kl.
Hegdal	Ronco	Fl./Kl./Ha.
Hekster	Epicycle I / II	Ha./Tr./Bas-klar.
Heilmann	Concertino	Fl./Ha.

Hempel	Sketch	Spr./Ha./Slgt.
Hempel	Grosses Klipp-Klapp	Bjornekor/Xy./Gt./Slgt./Ha.
Jacobi	Fantasie	Fl./Ha.
Jacobsen	Melomsleng	Ob./Ha./Kb.
Kapr	Pfeifgeschichten	Fl. el. Bl./fl./Ha.
Karkoff	Epitafium	Ha./Elgt./Slgt.
Kagel	Tango Aleman	Cl./Kb./Slgt./Kl./Mz.spr./Ha.
Knorr	Sonatine in B	VI./Ha.
Kulpowicz	Tercety	Ha. 1+2/Kl.
Kluczewsek	Pentacle	2 VI./Cl./Ha.
Lampe	3 traditionelle danse	Alt bl./fl. i F/Ha.
Lammers	Nuances	Ha./Str.kvintet
Luck	Suite in 4 Sätze	Fl./Ob./Klar. in B/2 Ha.
Luck	Suite Nr. 2.	Fl./klar. in B/2 Ha.
Lundquist	Bewegungen	Ha./Str.kvintet
Lundquist	Duel	Ha./Slgt.
Lundquist	Stereogram III	Ha./Elgt./Slgt.
Linde	Musica da Camera	Bl./fl./Ha.
Löchter	Reflections	Klar. in B/Ha./Cl./Vibr.
Mathe	Die Schlafersonne	Fl./Fa./Ha.
Molique	6 caractéristique Pièces	Ha./Kl.
Molique	Sonate Opus 57	Ha./Kl.
Mortensen	Konstellationen	Ha./Elgt./Slgt.
Murrau-Schafer	La Testa d'Ariane	St./Ha.
Nilsson	Stunde eines Blocks	Spr./6 mus.
Nordheim	Signals	Ha./Elgt./Slgt.
Nordheim	Dinosaurus	Tape/Ha.
Nusveld	Frag' es	Høj st./10 Ha.
Nørholm	Dialog	Ha./Elgt./Slgt.
Nightingale	Element	Fl./Ha.
Nightingale	Entente	Hrp./Ha.
Nightingale	Pediment	Præp.kl./Ha.
Nørgård	Arcana	Ha./Elgt./Slgt.
Nørgård	Al musikken fra SÅRET	Mund-ha./Ha./Hammondorg./Elgt.
Nørgård	Suite for Martin	Sax/El-Ha./Præp.Kl.
Nørgård	Længsel, Limbo og Opfyldelse	Bas Bar./Ha.
Olsen	Duo	Ha./Kl.
Olsen	Poeme opus 74	Ha./Elgt./Slgt.
Padros	Nocturnos de la Ventana	Ob./Ha./Kb.
Padros	Serenata	Fl./Ha./Cl.
Padros	...über das Schöne und Passende	Ha./Kl./C.mbl.
Poletzky	Tänzerische Spielmusik	Alt bl./fl./Ha.
Parala	Kiika-Lisakki-Polska Var.	Ha./VI./Cl./Gt.
Padros	Policromies	Kl./Ha.
Petroff	Posidelki	Balalaika/Ha.
Przybylski	Scherzi - Trio	Ha./VI./Cl.
Rasmussen	Protokol eller Myte ?	Ha./Elgt./Slgt.
Reinbothe	Die Kure	Tub./Ha.
Reinbothe	Sonatine	VI./Ha.

Reinbothe	Konfrontationen	Gt./Ha.
Reinbothe	Vorwiegend Heiter	Fl./Ha./Gt.
Richter	Bagatelle	Ob./Ha.
Richter	Miniature	Fa./Ha.
Richter	Ballade	Klar./Ha.
Richter	Rondino	Fl./Ha.
Richter	Kontakte	Ob./Ha.
Rövenstrunk	Adaptationen	Ha./Str.kvintet
Rövenstrunk	Cantos	Fl./Ha./Cl.
Rövenstrunk	Polarisationen	Ha./2 Gt.
Rövenstrunk	Rag	Ha./2 Gt.
Schaper	Arabeske Nr. 1.	Mel.instr./Ha.
Sigurbjörnson	Mobilissima Visione	Ha./Elgt./Slgt.
Schjelderup-Ebbe	Canzonetta	Klar./Ha.
Strohbach	Hulunkensongs	VI./Kb./Tr./Slgt./Ha./Bar.
Schmucker	Emotionen	Klar./Ha./Slgt.
Sorenson	Adendum	Elgt./Ha./Slgt.
Sorenson	Meridianas	Cl./Ha.
Straten	Curven	Ha./Str.kvintet
Tessier	Point de Rencontre	Ha./Slgt.
Tessier	Triedre	Fl./Ha./Slgt.
Tiensuu	Sinistro	Ha./Gt.
Tautenhan	Caprice Elegant	Fl./Ha.
Vuursteen	Integratie	Ha./Blæserkvintet
Werner	Ad libitum	Ha./Elgt./Slgt.
Werner	2 Enzenberger Gedichte	Mz.spr./Ha./Elgt.
Werner	4 Sange til tekster af Sophus Claussen	Bar./Ha.
Zilcher	Hausmusik	VI. el Fl./Ha.
Zilcher	Fantasie über Tanzliedchen	VI./Ha.
Zilcher	Var. über ein Thema von Wolfgang Amadeus Mozart	VI./Ha.

### Søren Pilmark spiller harmonika i filmen TANGO

Regissør Kim Sutherland fra Metronome Film har været på besøg i Harmonikacentret for at låne baggrundsmateriale til ny film, som - (Sven Erik Werner's nye etuderække ihukommende) - meget å propos hedder Tango. Søren Pilmark spiller harmonika i filmen, og det er han ikke helt ukendt med, idet han gennem længere tid i utallige TV-spots, har trukket en af Harmonikacentrets Jollyday-harmonikaer Illaaaannnggttt ud, til ære for et kendt spiseligt italiensk produkt.



# ÅRETS KUNSTNERVIN

Mandag den 19. oktober 1992, inviterede **DET FRANSKE VINLAGER** til kåring af Årets Kunstnervin 1992.

Man havde udvalgt **CHÂTEAU DASVIN - BEL - AIR**, som er beskrevet på den gengivne lidt forstørrede bagetiket, og man havde bedt kunstmaleren Hans Meyer Petersen om at lave etiket til flaskeforsiden. Den er også gengivet her, men desværre kun i sort/hvid. Den musikalske indramning af begivenheden havde man bedt Jeanette Dyremose og Det Danske Harmonika Ensemble stå for. Kulturminister Grete Rostbøl holdt festtalen og Kirsten Siggaard sang Edith Piaf-sange til akkompagnement af Morten Rossen.

Begivenheden fandt sted i Tøjhusmuseets Kanonhal. En 164 meter lang sal, som i dagens anledning var besat med omkring 1000 af **DET FRANSKE VINLAGERS** vinhandlere kunder.

Det begyndte med at Det Danske Harmonika Akademi's 3 UNESCO WORLD CHAMPION's Heidi Hansen, Anders Vesterdahl og Morten Rossen spillede velkomst-musette-harmonika på deres guldnistrerede franskbyggede Jeanette & Lars-modeller. Derefter spillede DDHE fanfare, som indledning til 1992-Kunstnervincens afsløring. Kulturminister Grete Rostbøl holdt en meget inspireret festtale, som bl.a. priste, at man holdt vinfesten i netop Tøjhusmuseets historiske kanonhal. Endelig sang Kirsten Siggaard, og derefter lod direktør Ole Nielsen flasker uddele til alle medvirkende. Jeanette Dyremose og ensemblet spillede franskpræget musik til stor glæde for de tilstedeværende, og arrangementet sluttede som det begyndte, med spillende-spadserende musetteharmonikamusik. Sidenhen fortsatte Morten Rossen og Anders Vesterdahl, med musette-apéritif for særligt indbudte gæster i den kendte fiskerestaurant Fortunen.

14 dage efter arrangementet, havde så mange vinhandlere bedt om musette- og ensemblemusik fra Det Danske Harmonika Akademi, at dir. Ole Nielsen lod trykke 600 A/5-foldere om DDHA's harmonikamuligheder, som **DET FRANSKE VINLAGER** lod udsende til sine kunder. Desuden modtog Lars Dyremose et brev fra direktionen, som gengives her.

## DET FRANSKE VINLAGER A/S



Ishøj, den 22. oktober 1992

Kære Lars Dyremose.

Vi vil gerne hermed sige mange tak for jeres engagement ved vor kunstnervin reception mandag den 19. oktober 1992.

Alle var meget imponerede over, hvor flot de spillede og ikke mindst hvor flotte de så ud i deres dragter.

Samtidig vil vi gerne benytte lejligheden til vedlagt at fremsende nogle billeder fra receptionen. Et par af billederne er specielt til Morten Rossen, som du gerne må viderebringe en særlig tak til for hans eminente akkompagnement til Kirsten Siggaard.

Endnu engang mange tak for behageligt samarbejde i forbindelse med dette arrangement.

Med venlig hilsen  
**DET FRANSKE VINLAGER A/S**

  
Ole Nielsen



Dir. Ole Nielsen, **DET FRANSKE VINLAGER**, byder velkommen, just før Kirsten Siggaard og Morten Rossen lægger op til Edith Piaf's største succes nogensinde: *La vie en rose*.



**CHÂTEAU DASVIN-BEL-AIR**

HAUT MÉDOC

Appellation Haut-Médoc Contrôlée

Cru Bourgeois

Mis en bouteille au château

TESSANDIER PROPRIÉTAIRE À MACAU FRANCE

**DET FRANSKE VINLAGER A/S 2635 DK**

Produce of France

12,5% vol.

75 cl.

### DET FRANSKE VINLAGERS KUNSTNERVIN 1992

Château Dasvin-Bel-Air ligger i kommunen Macau. Stortset 17 ha store vinmarker, som drives med stor omhu af tre personer: Alain Tessandier, befinder sig i Blanquefort på de gode sandede bakker ved siden af Ch. Cantemerle. Vinen høstes manuelt og lagres på egetræsfade i 14-16 måneder.

Druesammensætningen er 55% Cabernet Sauvignon, 30% Merlot og 15% Cabernet Franc, som giver en ædel og klassisk Haut-Médoc vin, som har fået den ærkedatte klassifikation Cru Bourgeois.

Årgang 1989 Château Dasvin-Bel-Air er derfor kendetegnet ved en dyb, rubinrød farve, en lys og kraftig bouquet og god smag. I denne vin fornemmer man tydeligt den sol og varme, som prægede vindåret 1989.

Siden 1977 har Det Franske Vinlager A/S hvert år haft en af Danmarks bedste kunstnere til at male etiketten til Årets Kunstnervin.

Vi har i år fornøjelsen at pryde kunstnerinen med en elegant etiket malet af kunstmaleren Hans Meyer Petersen.

Om Château Dasvin-Bel-Air 1989 udtale Hans Meyer Petersen:

Er det ikke vidunderligt, at noget, der er så sundt også kan give os så store oplevelser

Hamp 92

Alt Château Dasvin-Bel-Air har Det Franske Vinlager A/S kun ryntaget 23.000 nummererede 3/4 flasker, 1.000 nummererede magnumflasker, 250 nummererede dobbelt magnumflasker samt 175 Imperalfasker (6 l).

Denne flaske har nummer:

**Nr. 17802**

Oktober 1992



Jeanette Dyremose & Det Danske Harmonika Ensemble midt imellem kanonerne, som har forsvaret Danmark igennem tiderne. T.v. Lelo Nika, som passede forstærkeranlægget. Ensemblets mikrofoner er af ny type, som er sat udenpå instrumenterne, så man undgår de skæmmende mikrofonstativer. Idé og indbygningskoncept er udfærdiget af Helgi Dyremose.



Heidi på vej gennem Kanonhallens 164 meter, spillende på sin franske musetteharmonika, og øjensynligt ikke bange for de mange mod hende pegende kanonrør!



Morten spiller op til middag i Fortunen.



Fra DET FRANSKE VINLAGER's kåring af årets kunstnervin. Fra venstre Kirsten Siggaard, Morten Rossen, kulturminister Grethe Rostbøl og Hans Meyer Petersen, manden som dekorerede etiketten til Årets Kunstnervin 1992.

## Kurt Larsen Quartet

### "NUAGES"

Kurt Larsen, harmonika - Nikolaj Hess, piano - Jesper Lundgaard, bas - Aage Tanggaard, trommer.

Nu er CD'en med KURT LARSEN QUARTET kommet!!

I foråret 92 lykkedes det at få sat harmonikaen på plads på den danske jazzscene. En række gode arrangementer og koncerter i 10'eren, på KafCaféen, i Copenhagen Jazz House og en enkelt afstikker til Århus Jazzfestival i Musikhuset, gav mig mod til at give mig i lag med en CD.

Forårets gode koncertanmeldelser hjalp også på det, og en tur til Paris i maj, hvor jeg fandt mig selv omtalt i en ny fransk udgivelse om alverdens harmonikaer gjorde, at jeg syntes, at nu var det på tide at dokumentere den stil, som jeg egentlig har dyrket i mange, mange år.

Det blev også til lidt nye kompositioner, så CD'en fremstår med ialt 11 numre, hvoraf de 9 er egne værker - nogle af dem endda helt nye og friske.

De resterende to er CD'ens titel - *Nuages* af Django Reinhardt og *Sometime ago* af Sergio Mihanovich. Ialt 60 min. jazzkvartet med harmonika!

Udover egne kompositioner og udvalgte standards har kvartetten også spillet en del Lars Gullin. I Copenhagen Jazz House tilkom en strykekvartet, som tog sig af bl.a. nogle af Gullins originalarrangementer for strygere. Jeg håber, at der bliver lejlighed til at genoptage denne constellation snarest.

Obs! Det sker i Copenhagen Jazz House onsdag 17/2-93.

Køb CD'en hos mig; ring blot til 38 34 89 70. Med venlig hilsen

Kurt Larsen

## Heidi og Lelo fra DDHA væltede Skt. Petersborg

Da det fornemme selskab Chamber Philharmonic of St. Peterburg inviterede to spillere fra DET DANSKE HARMONIKA AKADEMI til den 7. HARMONIKA FESTIVAL, var det dels fordi Morten Rossen sidste år havde meget stor succes i Rusland, og dels fordi Skt. Petersborgs førende harmonikamusiker Aleksandr Dmitriev, under et seminar i Birkerød sidste sæson, imponeredes af akademielevernes kunnen og kunstneriske niveau.

Alligevel var det enormt overraskende for både Heidi Hansen og Lelo Nika, at netop de to høstede hele festivalens største bifald. Heidi Hansen for hendes interpretation af skandinaviske værker af Per Nørgård, Sven Erik Werner og Jeanette & Lars Dyrmosé, og så fordi hun var så fræk, at hun som sit sidste indslag kvikvitt byttede koncertharmonikaen om med sit musette-instrument og gik ned fra scenen og op ad salens midtergang, muntert spillende franske parisenumre. Den opførelse kunne russerne slet ikke stå for, så det blev til ekstranummer på ekstranummer i et helt kvarter.

Og for Lelo Nika's vedkommende blev succesen ikke mindre. Efter fremførelse af russisk og rumænsk virtuos musik, spillede Lelo Helgi Variationer af J&L Dyrmosé, og han sluttede af med 5 numre sammen med sit orkester. Dvs. Lelo Nika havde hjemmefra, i sit eget lille private studio, indspillet bånd med 7-mands orkester, - alle stemmerne spillet af ham selv. Til dette bånd improviserede Lelo på sin harmonika, så anmelderne var enige om, at man her havde oplevet Alle tiders største improvisator.

Af Festivalens over 150 medvirkende blev de bedste - og for russerne mest interessante - indbudt til optræden i TV. Lelo Nika gentog et par af sine båndimprovisationsnumre. Heidi Hansen fik bravo-bravo-råb og stort bifald for hendes udførelse af Dyrmosés Tarantella, og som afslutning trådte den danske ledsager og hjælper Hans Jørgen Holbek med ind på tribunen og dannede trio med Heidi og Lelo. Og så blev der ellers spillet blues og improviseret på livet løs. Den optræden var uden nogen som helst forberedelse og det kunne det russiske publikum virkelig lide. En videooptagelse, som de unge fik foræret af arrangørerne, bekræfter til fulde de akademistuderendes fornemme repræsentation af dansk musik og livsglæde.

Heidi og Lelo rejste til Skt. Petersborg med støtte fra Statens Musikråd.



*Af ukendte årsager blev de russiske tilhørere først lidt bange og trak sig tilbage i sæderne når Heidi spillende passerede, men da de først opdagede, at der bare skulle skabes lidt liv og glade dage, kan det nok være de vågnede op, og stadig ville høre mere!*



*Alle tiders største improvisator, sagde man efter Lelo Nika's optræden ved VII Festival for Harmonika Musik i Skt. Petersborg for nylig.*

## Indtryk fra Skt. Petersborg

Fra den 22. til 27. oktober var jeg med Hans Jørgen og Lelo i Skt. Petersborg for at deltage i en stor harmonikafestival, hvilket selvfølgelig var det primære formål med turen, men samtidig fik vi en masse oplevelser, der i hvert fald gjorde et dybt indtryk på mig.

Skt. Petersborg er en storby med godt 5 mill. mennesker. Byen var førhen meget velhavende -

det kan man se på alle de mange fantastiske flotte bygninger, der er i byen, men kigger man ordentligt efter, finder man stadig skudhuller fra 2. verdenskrig mange steder. De har simpelthen ikke haft ressourcer nok til at vedligeholde alle de værdier, de faktisk har.

Jeg har aldrig før været i Rusland, så en anden ting, der chokerede mig noget, var at se de levevilkår, som de fleste russere lever under. Rundt om Skt. Petersborgs indre by er der bygget boligblokke, der er så usmagelige, at man bliver i helt dårligt humør af at se på dem. Vi boede privat hos Sasha (en af Ruslands bedste harmonikaspillere), hans kone og søn, og selv om de ellers er ret velhavende, set med russiske øjne, var det som at træde flere år tilbage i tiden, da vi kom ind i lejligheden - lige bortset fra hans musik anlæg og hans dertil imponerende mange CD'er.

Her kom vi også ud for lidt af hvert. F.eks. var der hundekoldt om natten, men så kunne vi da se frem til morgenmaden, hvor vi fik serveret en varm ret bestående af kød eller pasta, men vi tog det, som det kom...

Sasha fortalte os om den desperate situation i Rusland på nuværende tidspunkt, bl.a. m.h.t. inflationen, der faktisk er steget med hele 2000 % i 1992, og som er årsag til en masse tyveri og snyderi blandt folket. F.eks. kan mange vodkaflasker være fyldt op med det rene vand. Sasha havde vist også oplevet lidt af hvert. Han passede i hvert fald godt på sin Lada, som han havde 3 forskellige tyverialarmer i - og ikke nok med det - selv vinduesviskerne pillede han af og tog med sig, når vi kom hjem.

En anden ting jeg hæftede mig ved - og som ligesom klagørelsen af bilen også var noget af en langsommelig affære - var deres betalingsform i butikkerne. For det første skulle man stå i kø for at vælge de varer, man ville have. Derefter stod man i kø for at betale, og når det var gjort, gik man tilbage i køen ved skranken og her fik man endelig udleveret de købte varer.

For os er det jo fuldkommen vanvittigt, men det var bemærkelsesværdigt at observere russerne, som stod tålmodigt og ventede, og som sikkert var taknemmelige over overhovedet at kunne købe varerne.

Til selve festivalen, som forløb over 3 dage, spillede vi den første aften for 700-800 mennesker, men jeg skal love for at tilskuertallet blev forhøjet en del den sidste aften, hvor vi blev bedt om at spille til den store gala-koncert. Denne aften kom der fjernsyn på, som ville blive sendt ud over hele Rusland (dvs. et par hundrede mill. mennesker). Det var underligt at se, hvor rystende nervøse de russiske harmonikaspillere blev den aften, for det betød utrolig meget for dem at gøre et godt indtryk i deres eget land. Vi danskere tog det derimod stille og roligt.

Heidi Hansen

## Koncerttur til Skt. Petersborg

I efteråret 1992 var tre velkendte unge ansigter på tur til Skt. Petersborg, for at deltage i "den syvende mellemfolkelige festival for akkordeon (pianoharmonika), Bayan (knapharmonika), og garmonika (to-radet semidiatonisk).

Turen begyndte for mit vedkommende allerede ca. tre uger inden afrejsen, da det var mig, der skulle arrangere visum og flybilletter samt evt. overvægtig bagage. Den mængde udstyr, vi skulle bruge til en optræden viste sig at give tæt på 200 kg overvægt, hvorfor vi hurtigt besluttede at benytte det lydanlæg, der ville være i salen.

Da dagen oprandt, mødtes vi i lufthavnen og fik dér overraskelse nr. 1: P.g.a. en rumklangsmaskine skulle min kuffert checkes ind særskilt i bomberummet.

Derefter forløb turen nemt og smertefrit - lige indtil vi skulle lande i lufthavnen i Rusland. Der kom så oplevelse nr. 2: Pilot og kontrollør misforstod hinanden, så flyet lagde an til landing - samtidigt med et andet fly! Vi tre, Heidi, Lelo og forfatteren, følte angstens kolde sved i de 15 minutter, der gik, før vi kunne lande. I indrejsekontrollen ventede oplevelse nr. 3: Da alle andre var kommet igennem og vi kun ventede på, at Heidi skulle blive godkendt, nægtede grænsevagten at lade hende komme ind. Alle var meget overraskede, indtil årsagen blev forklaret: Passet var udløbet i marts. Mod gode ord og hjælp af vores vært Aleksandr Dimitriev lykkedes det til sidst at få hende med.

Som om dette ikke var nok, fungerede bagageudleveringen på den måde, at ens kufferter blev løftet op, hvorefter man skulle råbe IIØJT for at få den, hvilket er svært i et lille og til randen proppet rum, hvor alle vil have deres bagage udleveret på én gang.

Oven på alt dette kørte Aleksandr os til sit private hjem, og fortalte os, at vi skulle bo hos ham, da en nat på et hotel ville koste en russisk årsløn. Jeg blev anbragt i en lejlighed for mig selv, hvilket passede mig fint - lige indtil jeg fandt ud af, at der ikke kunne lukes op for varmen, samt at der ikke var noget varmt vand.

Efter indlogeringen var der mad. Hjemmefra havde vi hørt, at fødevarer-situationen i Skt. Petersborg var alvorlig, men tilsyneladende ikke her. Vi fik mellem 4 og 6 måltider om dagen.

Den følgende dag skulle den første koncert være, og hele dagen var afsat til lydprøver, øvning og mad. Lelo fik en ubehagelig overraskelse, da anlægget i salen var forældet en gang midt i 70'erne, og lydmanden kun kunne tale russisk, og ikke ville samarbejde. Til slut lykkedes det dog at få et, efter forholdene, rimeligt resultat.

Om aftenen tog vi så afsted, og efter præsentationsrunden skulle Heidi så spille som nr. 1 i anden afdeling. Efter aldeles moderate bifald til aktørene i 1. halvdel, frygtede jeg for, hvordan hendes program ville blive modtaget, men uden grund. Efter et Per Nørgård stykke, og en Sven Erik Werner tango, begyndte "bravo"-råbene så småt at komme frem. Det var på forhånd planlagt, at der skulle være en seriøs afdeling og en musette-afdeling i programmet, og man må sige, at salen blev taget med storm. Bifaldet efter sidste ekstranummer var taktfast, med tramp, i ca. 5 min., hvilket var fuldt fortjent.

Næste nummer på scenen var Lelo, der fortsatte, hvor Heidi var sluppet. Efter en forrygende udgave af Don-Rhapsodi begyndte han med sine "sædvanlige" tryllerier, hvilket indbragte ham kælenavnet "mr. Effekt", og hvorfor mon? At kalde koncerten for en succes kan vist kun være rimeligt.

Næste dag var der sightseeing om formiddagen, hvor vi fik set nogle flotte bygninger, og vi fik mulighed for at købe ind. Alt koster ca. 1/10- af hvad det koster i DK, så der blev købt ind, specielt i node- og pladebutikker. Hen på eftermiddagen tog vi så til koncert igen. Denne aften spillede alle svenske og finske deltagere - et kunstnerisk lavpunkt - men så kom der en fransk pige, der spillede musette til den helt store guldmedalje.

Da vi kom tilbage til lejligheden igen var der mad, kaffe og hvad der ellers hører sig til.

3. dag skulle vi igen på sightseeing samt museumsbesøg, og vi fik sparet ret mange penge ved, at Aleksandr bildte billeulamerne ind, at vi var russere. Efter at have vandret rundt i en rum tid skulle vi lige hjem for at øve. En vild idé var opstået: Ved gallakonzerten ville vi optræde alle tre, men vi måtte lige finde ud af, hvad vi skulle spille. Vores program blev således, at Heidi begyndte med et seriøst stykke og et musettenummer, hvorefter vi andre ville komme ind på scenen og spille "Elefanten" og "When the Saints". Hvis vi fik mere tid, skulle Lelo spille noget jugoslavisk. Vi (Aleksandr) fik forhandlet på plads, at vi skulle spille, men kun med et trio-nummer p.g.a. tv-dækning. Jeg spurgte, hvad der ville ske, hvis vi "kom til" at spille begge numre, hvorpå han sagde, at det ville ikke gå godt. Surt show, men ikke noget at gøre - troede vi, for 10 minutter efter kom Aleksandr tilbage og sagde "I've never said this, but play two trios" med et listigt udtryk i ansigtet.

Det er vel næppe nogen overdrivelse at sige, at Heidi igen fik salen til at koge efter eet nummer. Da vi spillede vores trionumre, hævdede taget sig yderligere et par tommer, og så kom Lelo. Om han spillede hurtigt? Ja - MON ikke. Salen ville bare ikke slippe ham igen. I pausen blev Heidi og Lelo oversvømmet af folk, der ville have deres autograf, og i løbet af 'no time' var der

gået 20 minutter. Til sidst skulle alle på scenen og spille "Säkkjärven", og selvfølgelig brillerede alle med en solo - på én gang - men på det tidspunkt var det ret ligemeget, hvem der spillede hvad og hvordan; succesen var i hus. Bagefter var vi atter engang gæster ved et overdådigt middagsbord, hvor der blev udvekslet erindringsgaver m.m.

Hele den sidste dag blev brugt til sightseeing og jagt på champagne af helt bestemt kvalitet; efter sammenlagt 8 timers intens eftersøgning lykkedes det endeligt.

Turen afsluttedes med, at vi var ved at komme for sent til lufthavnen p.g.a. myldretid, men vi nåede det.

Udrejsekontrollen ignorerede det ugyldige pas, og snart sad vi i flyet til København og sagde tak for denne gang.

Hans Jørgen Holbek



En gammel kending fra Klingenthal ved Vogtländische Musiktage: Danielle Pauly, som gjorde Heidi Hansen rangen stridig som musettevirtuos, selvom Danielle ikke som Heidi gik ned i salen, men holdt sig på tribunen. Det varer nok ikke længe, inden vi får Danielle at se og høre også i Danmark.



Heidi Hansen dybt koncentreret under fremførelse af Per Nørgårds LE/BAL SOMNAMBULE bearbejdet for soloharmonika ved Jeanette & Lars Dyremose.

# MUSIK HØST

FESTIVAL FOR NY MUSIK  
18.-22. NOV.

## LITAUEN

BRONIUS KUTAVICIUS  
OSVALDAS BALAKAUSKAS  
MINDAUGAS URBAITIS  
ONUTE NARBUTAITE

## POLEN

PAWEL SZYMANSKI

## DANMARK

PER NØRGÅRD  
NIELS ROSING-SCHOW

ODENSE KONCERTHUS  
DOMKIRKEN - MAGASINET  
DET FYNISKE MUSIKKONSERVATORIUM

F.U.T.

FYNS UNGE TONEKUNSTNERSELSKAB

Som det ses af nærværende har F.U.T. i dagene 18. - 22. nov. afviklet arrangementet MUSIK-HØST 92. I en af de mange koncerter, kammerkoncerten torsdag den 19. nov. opførtes bl.a. Per Nørgårds ARCANA for harmonika, el-guitar og slagstøj (1970). Det var den polske instruktør Adam Kaczynski der havde indstuderet værket med Morten Rossen på harmonika, Arne Roland Holmgren på el-guitar, og John Syberg på slagstøj. Arrangementets kunstneriske ledere Bertel Krarup og Per Erland Rasmussen, samt også komponisten, som var til stede, var yderst fornøjede med opførelsen, på trods af, at der kun havde været otte dages indstuderingstid.

Det var i øvrigt en rigtig god Musikhøst, som bød på både seminarer, kammerkoncerter, orkesterkoncert, domkirkekoncert, solokonzert, natkoncert og meget mere, - og der var masser af fortrinsvis ny musik.

BælgRosen's udsending Kirsten Benn melder om perfekt arrangement og afvikling, og hun hæftede sig specielt ved gode Nørgård-opførelser, samt ved Rosing-Schow's nye orkesterværk Windshapes (uropførelse) og ved en række folklørensinspirerede værker af den litauiske komponist Kutavicius.

Pianisten Per Salo imponerede med sit virtuose Nørgård-spil i bl.a. Achilles og skildpadden (1983), - stykket som Per Salo også spillede ved koncerten i Tivolis Koncertsal forgangne sommer, i anledning af Per Nørgård's 60 års fødselsdag.



## Jul, hygge og harmonika i Frihedens Butikscenter

Harmonika-spillende nisser på spil allerede nu

Allerede nu er der nisser på spil i Frihedens Butikscenter. Og de nøjes ikke kun med at være på spil. Om livet har de hængende en harmonika og naturligvis kan de spille alle de kendte julemelodier og sange, så julestemningen med fryd vil lægge sig over butikscentret.

I alt otte gange inden julcaften vil de kunne ses, høres og opleves.

Forleden da centeravisens udsendte var i centret hed de musikalske nisser Anders Vesterdahl og Maiken Bell, men frem til jul vil flere forskellige give deres julehygge-bidrag med harmonikacen.

Afsløres skal det imidlertid, at de ikke, som nisser jo normalt gør, kommer fra nisseland, men fra Dansk Harmonika Ensemble under ledelse af Jeanette og Lars Dyremose.

På trods af "nissernes" unge alder - gennemsnit 18-19 år - så har de fleste spillet på det folkelige instrument i ti år eller mere.

Og med det jule repertoire de har med sig, så kommer man uden tvivl i julehumør efter et besøg i Frihedens Butikscenter, hvis man da ikke allerede er det.

Dansk Harmonika Ensemble vil løvrigt i samlet stab optræde i butikscentret lige op til jul. Nærmere bestemt fredag den 18. december kl. 15-16 og lørdag den 19. december samme tid. Den tid den glæde....



## Ægte Lirekasse-koncert

Harmonikacentrets gode ven, Centerkonsulent og altnuligmand Jørgen Rosland, har anskaffet sig en lirekasse i den klassiske stil. Den er stor og den er en slags nyskabelse indenfor kategorien lirekasser.

Det er godt nok en traditionel af slagsen, som fungerer med orgelpiber og blæsebælg, men i stedet for de gamle papir/pap-valser med udstansede huller, er der nu kommet en lille computer, som ved hjælp af mikrochips styrer musikken. Og hvor man tidligere blot kunne spille repertoire med 4-5 melodier, kan man nu komme op på hele 120 numre. Jørgen Rosland, som elsker sjov og ballade, stiller gerne sig selv og lirekassen til rådighed for alle og enhver lirekasse-elskende, som måtte have behov - og som er villig til at betale bare en lille skilling for ydelsen.

Der er både ragtime, folks og musicals i kassen.



Alt afprøves i Jørgen Roslands eget domæne Frihedens Butikscenter i Hvidovre. Også den store nye lirekasse.

Birkerød Avis, tirsdag d. 22. sep. 1992.

## Birkerød Bal med overraskelse

Kulturelt Samråds nye og festlige initiativ Bal i Birkerød, som finder sted i Toftevangskolens Festsal fredag den 25. september kl. 20.00, - kan nu byde på den helt store overraskelse.

Det er lykkedes arrangøren at formå Jeanette Dyremose og hendes Det Danske Harmonika Ensemble, at indlede ballet med 20 minutters festlig rytmisk fyrværkeri-ouverture, som man både kan danse - eller blot lytte til, alt efter lyst, behov og temperament.

### Det Danske Harmonika Ensemble 15 års jubilæum.

Arrangøren fandt ud af, at det den 23. september netop er 15 år siden Jeanette Dyremose startede sit nu verdensberømte ensemble, - så Bal i Birkerød kan samtidig være med til at markere JD & DDHE's 15 års jubilæum.

Ensemblet grundlagdes 23. september 1977. Det blev sammensat af medlemmer af forskellige bølmeharmonikaorkestre, som Jeanette Dyremose havde startet rundt om på kommunale musikskoler, hvor hun dengang underviste. Allerede to måneder efter vandt ensemblet i Rotterdam 1. pris måned efter vandt ensemblet i Rotterdam 1. pris for deres præstation i ensemblespil, kunstklasse. Der var 3000 konkurrencedeltagere. Siden dengang har der ideligt været bud efter de unge harmonikaspillende danskere, som siden har gennemført succesrige koncertrejser i Danmark, Holland, Tyskland, Polen, Bulgarien, Norge og Sverige. I sommeren 1981 gennemførte de en 9-ugers tournee i USA og Canada. 25 koncerter i 15 stater. Ved den afsluttende Open Air-koncert i Milwaukee, Wisconsin, var der over 100.000 tilhørere. I årene efter blev ensemblet gang på gang inviteret til Amerika, og i oktober 1986 lykkedes det endelig at få tid til en gentagelse af USA/Canada tourneen. 30 koncerter på 30 dage - fra Toronto i Canada, gennem USA til San Francisco og Los Angeles - hvor de sidste koncerter fandt sted i "Disneyland" og "Hollywood", hvor ensemblet fik flere tilbud om at slå sig ned hvor ensemblet fik flere tilbud om at slå sig ned et stykke tid for at medvirke i diverse filmprojekter. Dette måtte dengang afvises, fordi sandlige ensemblemedlemmer var skolestående.

I dag er Jeanette Dyremoses ensemble verdens mest efterspurgt, og med starten af Birkerøds Det Danske Harmonika Akademi i 1990, er netop vores by blevet et internationalt harmonikacentrum.

Ikke mindre end 3 Unesco World Champions studerer ved akademiet, ligesom også det jugoslaviske harmonikafænomen Lelo Nika har fundet vej til Birkerød. Både han og Morten Rossen - (det er ham med Janni og Pavarotti) - og 10 andre studerende fra harmonika-akademiet spiller med ved Bal i Birkerød.

Birkerød Avis, tirsdag d. 6. okt. 1992.

## Bal i Birkerød - en kæmpe succes

- Det var vel med en vis usikkerhed, at vi i Kulturelt Samråd besluttede at arrangere et rigtigt gammeldags bal, men vi mente at der måtte være et behov hos de "voksne" mellem 40 og 80 for at komme ud og more sig lidt på en hyggelig og uforpligtende måde, og frem for alt til god levende musik, siger Kirsten Benn fra arbejdsgruppen, som arrangerede festen. Og det viste sig heldigvis, at sådan forholdt det sig.

- Vi fik en masse glade tilkendegivelser og opfordringer til at lade det blive en tilbagevendende begivenhed i byens kulturliv.

Der var ca. 130 gæster ved de mange borde, som Ruth Flor Kjeldsen havde pyntet smukt med lyng og pastelfarvede duge og lys. Christian Mørup Jensen fra Kulturelt Samråd bød velkommen. Derefter startede festlighederne på den flotteste måde med Jeanette Dyremose og Det Danske Harmonika Ensemble, som to dage før havde fejret 15 års jubilæum.

Derefter overtog Jollydays og dansen gik livligt til det sluttede lidt over midnat. På et tidspunkt stillede man op til folkedans, under ledelse af Lizzie Madsen fra Birkerød Folkedanser Forening, og her var næsten alle med, damerne - som var i overtal, kunne sagtens danse med som "herrer", så salen var næsten for lille. Senere spillede Lelo Nika op til Balkandans.

Der var gæster i alle aldre også nogle unge, hvilket glædede arrangørerne meget. Det var glædeligt, når generationerne kan more sig sammen på en god og naturlig måde. Blandt gæsterne var også kulturudvalgsformand, Alice Clausen, der udtalte sin glæde over den succes hele arrangementet fik.

Arrangørerne siger tak til de unge musikere, der med deres livsglæde og eminent dygtige spil gjorde denne aften til det den blev - en bragende succes.

Det Danske Harmonika Akademi's bestyrelse har med interesse fulgt initiativtager Erling Dybkær's enorme indsats, for at skaffe Birkerød kulturcentret HELIKON, - Dybkær's egen idé. Det ville være glædeligt om projektet kunne fuldføres så også DDHA kunne få glæde deraf. Her et par overskrifter og en artikel om det utrolige initiativ.

Frederiksborgs Amtsavis, lørdag d. 3. okt. 1992:

## Helikon lagde 10 mill. på bordet

Klarede tidsfristen og har købt grunden på Dambakken til storstilet kulturprojekt

Politiken.

## Kulturcenter til 200 mill.

Birkerød vil på det kulturelle Danmarkskort

Af Malene Lieberknecht

MAN KAN, hvad man vil - selv 'i disse tider' - mener borgere i Birkerød. Her er en gruppe ihærdige erhvervsfolk, kulturfolk og borgere gået sammen på tværs af faggrupper for at stable Helikon et Europæisk center for musik og dramatik - på benene.

Helikon er et ambitiøst center-projekt til 200 mill. kr., som utraditionelt skal huse både en højskole, et kursuscenter og et kulturcenter. Men folkene bag projektet mangler stadig 48 mill. kr.

- Det er et utraditionelt center, fordi det både indeholder højskole, kursuscenter og kulturcenter. Her kan kultur og erhvervsliv mødes til gensidig udnyttelse af hinandens muligheder. Det tror vi, er den rigtige måde, at få økonomien til at løbe rundt på, siger bestyrelsesmedlem Finn Jørgensen.

- Både amatører og professionelle i alle aldre vil få mulighed for at udfolde sig i centret. Vi har desuden aftaler med lokale sportsklubber og vil derfor kunne tilbyde aktiviteter som golf, tennis, badminton og svømning. Vi har også planer om at installere bowling og en keglebane, siger Finn Jørgensen.

Folkene bag Helikon har arbejdet med planerne

i fem år, og de er stadig midt i processen. Bag Helikon står en støtteforening med omkring 400 medlemmer, som tæller både privatpersoner, institutioner og virksomheder, men der mangler stadig en del penge, før projektet kan realiseres.

- Vi skal betale kommunen de 10 millioner kroner grunden koster inden 1. oktober i år. Derfor går vi allerede i dag i gang med at søge private og offentlige funde både i og uden for Danmark. Vi håber, at økonomien snart vil falde på plads, siger formand for Helikon's bestyrelse Erling Dybkær.

Efter planerne skal Helikon ligge på Dambakken i Birkerød, og det har der været utilfredshed med.

- Der har været en del skrivelser i de lokale blade, om hvor forfærdeligt grimt det vil blive med betonklodser på den smukke grund. Men man kan roligt indstille skydringen, for planerne er ikke helt færdige endnu, siger Erling Dybkær.

## Harmonikabilleder

I R. Broby Johansens billedværk GLÆDEN'S KUNST, har man ved redigeringen haft så travlt, at man har talt fejl. Thi BælgRose-redaktøren kan med bedste vilje kun se tre, i Fernand Léger's Fire musikanter, - men stor kunst er det! God folkekunst er også Vladimir Gropper's Syngende harmonikaspieler. Og malende illustration af et af tidens musikalske fænomener er Lars Dyremose's harmonikaspieler fra Musikcentrets Årsjournal 1975.



Fire musikanter  
Maleri af den franske kubist Fernand Léger, 1930.  
Van der Heydt-Museum, Wuppertal



Syngende harmonikaspieler.  
Tegning af  
Wm. Gropper fra  
serien: 56 tegninger fra USSR



8. nov. 1992.

Kære alle i KBM -  
kære Svend Erik & Jonna

Hjertelig til lykke med de 25 år, som KBM nu har på bagen. Og tak for jeres store velvillighed gennem samme 25 år, overfor alle i kredsen omkring vore institutioner.

Det er opløftende, at der stadig findes mennesker, der sætter begejstret engagement højere end det kommercielle.

Tak for den tid I gav til vores sag. Held og succes ønsker vi for KBM i tiden fremover.

BælgRose-redaktionen,  
Jeanette & Lars Dyremose

25 års jubilæum

1967

1992

Københavnse Båndamatørens Musikoptageklub

## Musiklære-internater efteråret 1992 i DDHA

### Studieteknik v. Ole Høyer

10.-11. oktober 1992, i lydstudiet "Sound of Music", Frederiksberg.

Ole Høyer, komponist - bl.a. til film - orkesterleder, musiker og producer indledte internatet med at introducere sig selv og fortælle lidt om sine mange roller.

Ole fortalte, hvordan man laver musik til film og viste os film både før og efter der var sat musik på. Vi fik en god fornemmelse af, hvor vigtigt det er, at musikken underbygger de forskellige sekvenser og at timing'en er perfekt.

I Oles mixerrum fik vi demonstreret hans optage- og mixerudstyr. Lelo indspillede et stykke jugoslavisk folkemusik og Ole viste os, hvordan man kan manipulere med musikken vha. en computer. Hvis man ikke holder nodeværdierne korrekt, kan computeren korrigere for dette, og hastigheden kan sættes op - men Lelo kunne sagtens følge med og maskinen måtte naturligvis give op til sidst!

Ole havde også udstyr, der kunne efterligne ægte musikinstrumenter helt nøjagtigt, men gudskelov ikke harmonika, hvilket især Ruth var glad for at høre.

En stor tak til Ole for en lærerig weekend.

Annette Boa og Benny Kjeldsen

### Tango Ars Nova Harmonikaens Historie Solistoptræden

ved henholdsvis, Sven Erik Werner, Lars Dyremose og Jeanette Dyremose.

Jeg føler trang til, at indvie den ulykkelige hob af musikelskende individer i de uvurderlige oplevelser, som den gik glip af ved musiklære-internatet den 14. og 15. nov. 1992.

Internatet varede 2 dage, og var på forunderlig vis tredelt, således at Maestro hr. Lars Dyremose udgydede sin viden om harmonikaens historie lørdag formiddag, for derefter i en glidende overgang at blive opfulgt af den Tango-eksperimenterende ekspert hr. Sven Erik Werner, der suverænt styrede den del af internatet, hvorefter vi sluttede med solostudio ved Jeanette.

Måden hvorpå det verbale improvisationstalent hr. Lars åbnede både internatet og sit foredrag, bør dog først beskrives nærmere. Lars lod nemlig

som om, han kom helt uforberedt til internatet. Morten Rossen og hr. Larsen havde dog indøvet nogle replikker som en slags indledning og pludselig lynede Larsen. Som et musikstykke af Wagner, der når sit klimaks, bombarderede historieeksperten den måbende forsamling med et inferno af historiske begivenheder helt tilbage fra harmonikaens oprindelse i 1829 og til i dag. Hele opbygningen af foredraget mundede ud i den alt dominerende debat om, hvorvidt man skal kalde en "skovl" for en "rive" i den danske harmonika-verden.

Og så var der frokost. Efter at have indtaget et overdådigt pragt-måltid i én af de mangfoldige fastfood bærer, der ligger rundt om foredragsstedet, var den fremmødte pøbel klar til en omgang tangoinspiration på højeste plan. Sven Erik Werner har skrevet en række tangoer og tildelt hver enkelt elev på DDHA én eller to tangoer, som ved denne lejlighed skulle konfirmeres ved fremførelse(r) af hver enkelt studerende. Jeg skal ikke her komme nærmere ind på hver fremførelse, men blot nævne, at vi hen imod seancens afslutning gennemspillede en række eksempler på to måder. Hvert eksempel med henholdsvis frihas og standardbas, hvorefter komponisten i flere tilfælde omskrev fra BB til SB.

Nu til noget helt andet. Da nu den mest seriøse afdeling af internatet var forbi, skulle der slutes af med en finale af et solostudie. Her brillerede den trofaste seniorskare med et bredt repertoire af populær harmonikamusik, der til alles - og især Sven Eriks glæde - slog fast med syv tommer søm, hvilken mangfoldighed harmonikaen repræsenterer.

Hvor var det synd, I ikke var med. That's it.

Anders Vesterdahl

Søndagsavisen, søndag d. 4. okt. 1992.

### Nyt lørdagften initiativ på Hotel Eremitage

For at medvirke til at gøre Lyngby mere livlig arrangerer Euro Brasscriet på Hotel Eremitage 3 lørdage med Morten Rossen, harmonikasolist i verdensklasse (spillede til Pavarotti-koncertens MAMA), med modeopvisning fra De Nice og selvfølgelig en lækker 3 retters menu og underholdning for kr. 285,00. Lørdagene 24. oktober, 31. oktober og 7. november skal Lyngby være rammen om glade lørdagsgæster, siger direktør Lissi Folner.

### DANMARKS ÆLDSTE - HOLTE GYMNASIUMS MUSIKSKOLE 60 ÅR 1932 - 1992

Den 21. nov. 1992 blev Holte Gymnasiums Musikskole 60 år, og det blev markeret med en jubilæumskoncert i gymnasiets festsal.

Især koncertens anden afdeling måtte aftvinge respekt. Det var lykkedes skolen at stille et symfoniorkester på ikke mindre end 77 mand, udelukkende bestående af musikskolens nuværende eller tidligere elever.

Oven i købet var kvalitetsniveauet ganske betragteligt, og man genkendte da også del professionelle ansigter fra de etablerede symfoniorkestre, - altså tidligere Holte Musikskole-elever, som nu er levbrødsmusikere.

Der var også andre kendte kontrafejer. Blandt andet Niels Hald, (elev på HARMONIKACENTRET), og Helgi Dyremose, (studerende ved DET DANSKE HARMONIKA AKADEMI). Sidstnævnte betjente paukerne med bravour. Man opførte Ludwig v. Beethoven's ROMANCE i F-Dur for violin og orkester med Anette Larsen-Seul som solist, - og Edvard Grieg's PEER GYNT SUITE No. 1. Fødselsdagsorkestret blev styret gennem programmet med stor autoritet, af Holte Musikskoles leder Rasmus Bennike.

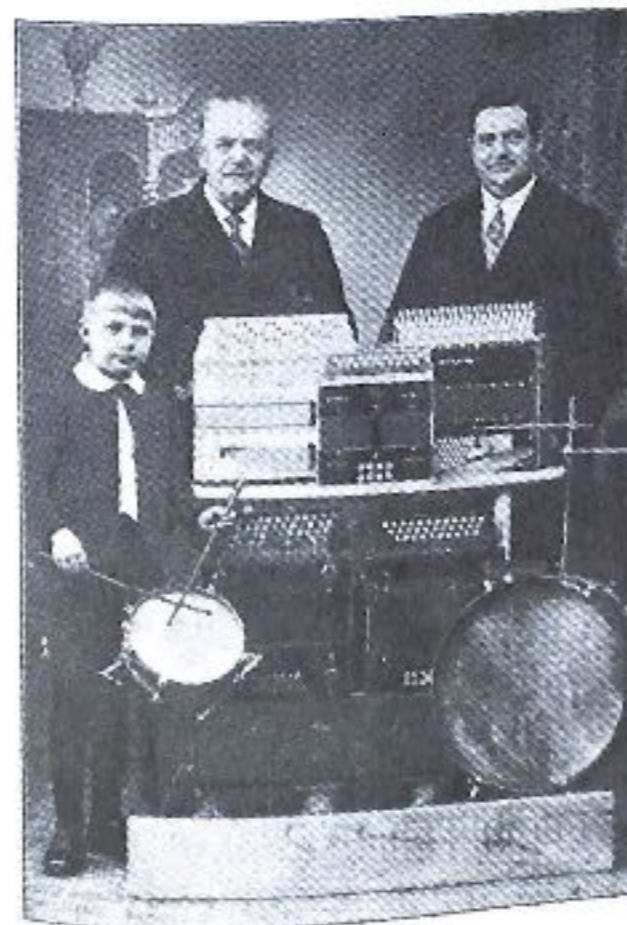
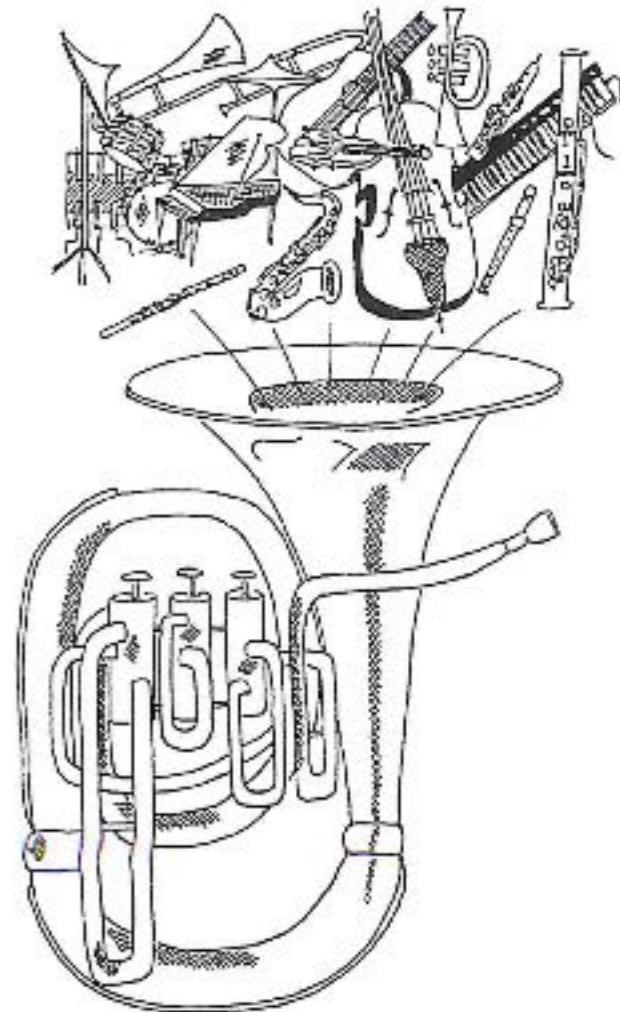

### Esbensens Harmonika Trio

På dette herlige, gamle fotografi fra 1928 ser man 3 generationer af Esbensen-familien, som dannede Esbensens Harmonika Trio. Helt til venstre på fotografiet ses, den dengang 10-årige, Sv. Aage Esbensen (f. 1918), som spillede både harmonika, saxofon, klarinet samt violin, og som senere blev en dygtig kapelmester. Han spillede i flere år på "Ambassaden" i Aalborg og senere på "Landsbyen" i Herning.

I midten ses bedstefaderen Jacob Esbensen og til højre er det Sv. Aages far Valdemar Esbensen.

I Esbensen-familien var der flere musikere. Bl.a. Egon Esbensen (f. 1921), dygtig saxofonist, som spillede med forskellige orkestre på "Scala", "Atlantic", "Valencia" o.s.v. - samt Orla Esbensen (f. 1925), kendt kapelmester i Herning, pianist, og gennem mange år kapelmester på "Sans Souci" i Kolding. Orla er 67 år og stadig meget aktiv i Herning.

Olav Martin

## Fest i anledning af vedtagelsen af Lov om blankbåndsvederlag

COPENHAGEN JAZZ HOUSE \* 16. nov. 1992

I anledning af vedtagelsen af Lov om blankbåndsvederlag, arrangeredes den 16. nov. 1992 en fest, hvortil man havde inviteret politikere og andre, som har arbejdet for lovens vedtagelse. Om denne lov skrev formanden for Danske Jazz, Beat og Folkemusik Autorer (DJBFA) Arne Würgler blandt andet:

*I over 10 år har talsmænd for skabende og udøvende kunstnere, deres forretningsforbindelser m.m. appelleret til offentligheden om at få gjort noget ved den omfattende kopiering og teknologiske udnyttelse af beskyttede kunstneriske værker.*

*Nu er det omsider lykkedes. Med loven om vederlag for uindspillede bånd får, ikke bare det etablerede kulturliv, men også vækstlaget mulighed for at få tilført nye og livgivende ressourcer.*

*Det må fejres. Derfor inviterer rettighedshavere fra hele det kulturelle spekter til et festligt møde, hvor vi kunstnere kan takke politikerne for deres store indsats for vedtagelsen af loven, og hvor vi sammen kan glæde os over fremtidsperspektiverne.*

*Loven om vederlag for uindspillede bånd blev vedtaget i maj 1992. Den er kulturpolitisk historisk, idet man med denne ordning, ligesom inden for miljøområdet, gør et forsøg på at genoprette den nødvendige balance imellem de kulturelle ressourcer, og den intensive udnyttelse, de er genstand for.*

*Den 1. januar 1993 træder loven i kraft. Det betyder, at der nu foregår et meget krævende arbejde med at oprette både organisation og forvaltning. Ikke bare de mange rettighedshavere, men også store dele af samfundet vil blive berørt. Derfor er det selvfølgelig målet, at loven vil blive virkeliggjort og administreret så professionelt og smidigt som muligt.*

Omkring takketalen til politikerne var der underholdning ved blandt andre Lone Kellermann, Jan Kaspersen, Jan Mourad, Rasmus Lyberth, Pia Raug, Keld & Hilda Heick, Søren Barfoed på tværføjte med musik af Mogens Winkel Holm, og endelig fra DET DANSKE HARMONIKA AKADEMI Heidi Hansen, som høstede et af aftenens største bifald efter fremragende interpretation af to af Sven Erik Werner's Tango - Etuder og Per Nørgård's Le Bal Somnambule.

## Endnu en harmonikaspieler slap gennem verdenstenoren Luciano Pavarottis musikalske nåleøje

Fra BælgRosen's amerikanske korrespondent Henry Doktorski forlyder det, at der i oktober måned har været koncert med Luciano Pavarotti og San Diego Symfonikerne. Ved den lejlighed akkompagnerede harmonikaspieleren Louis Fanucchi Pavarotti i de to samme numre, som da Morten Rossen var med på Rosenborg Eksercerplads den 2. august, nemlig Mama og Non ti scordar di me. (Dette nævnes fordi ikke alle harmonikaspielere har kunnet honorere Luciano Pavarottis musikalske krav).



*I forgrunden verdenstenoren Luciano Pavarotti akkompagneret af Morten Rossen på harmonika, som medvirkede i Danmarks Radios Symfoniorkester, som ikke ses på billedet. Det var en mørk sommeraften med spot på kun Pavarotti og Morten.*

## DUO IMPROVISATIONER

Ny Musik i Birkerød \* 1. nov. 1992

Man ville gerne fejre Pelle Gudmundsen-Holmgreen's 60 års fødselsdag på en utraditionel måde, og havde derfor bedt duoen Søren Nørbo, piano, og Joakim Milder, tenorsax, om at improvisere over temaer af komponisten.

Det blev en ganske forunderlig koncert - uden fast program, udover hensigtsklæringen: At ville prøve at improvisere over Pelle Gudmundsen-Holmgreen's temaer, udover hvad der ellers måtte falde for. Og således kom det uforudsigelige program til at bestå af to indslag på hhv. 45 minutter og 25 minutter, afbrudt af 20 minutters pause. 20 min. inde i koncerten, begyndte jeg at tænke på om nu også alle havde fået besørget nødtørft inden koncerten. Dette glemte jeg i midlertid snart, idet jeg med langsomt stigende beundring måtte erkende, at selv denne fuldstændigt frie improvisation - hvor man end ikke forud aftaler hvad man vil improvisere over - alligevel indiskutabelt antager musikalsk form, hvilket man dog først opdager et godt stykke inde i forløbet - sandsynligvis samtidig med at de to musikere "brænder" sammen i fælles inspireret forløb, som derefter poco a poco fører til kulmination og afslutning.

Søren Nørbo er uddannet ved DET RYTMISKE MUSIKKONSERVATORIUM i København, og han blev ved indeværende sæsonstart ansat som lærer i jazz og rytmisk klaver ved DET DANSKE HARMONIKA AKADEMI i Birkerød.

Lars Dyremose



SØREN NØRBO

F. 1964 · KØBENHAVN · PIANO

Jeg kan tilslutte mig den beskrivelse af Duo Nørbo Milder's musik, som Ole Sand, Kulturverket, skrev efter en koncert i Halmstad:

*'De vover sig i deres spil langt ud over de 'sikre kort', hvilket jo er betingelsen for udvikling - og med en fantasi som man kunne ønske andre bare en del af, forundres man til stadighed over, at det går at ændre en melodi på så mange forskellige måder. Et andet aspekt i Joakim Milders og Søren Nørbos improvisationskunst er en slags tilsyneladende antivirtuositet, som nok grundler sig på eftertænkning - hvorfor i alverden spille en skala, hvis man kan udtrykke det samme med en enkelt tone. En slags minimalisme uden at det dog bliver minimalt - eller bare en bevidst forholden sig til stilhed, som en akvarellist anvender det nøgne papir som farve. Det er mere end blot musik, når man aner en dybere erkendelse bagved, - det er når musik bliver til kunst. - Jeg vil absolut anbefale alle, som ikke har hørt Joakim Milder og Søren Nørbo duo, at gøre dette, også selvom man ellers ikke er så interesseret i jazz, netop med tanke på deres evner til at være grænsoverskridende.'*

JOAKIM MILDER

F. 1965 · STOCKHOLM · TENORSAX



## PAVEL SMIRNOV ORKESTRET på tourné i BRD

Da Morten Rossen sidste år gav koncerter i og omkring Sankt Petersborg, var der et ganske specielt arrangement, hvor man havde inviteret Smirnov-orkestrets medlemmer til matiné med Morten.

Matinéen fandt sted i et kulturhus med mange prøvesale og andre lokaliteter til kunstneriske udfoldelser. Husets lille hyggelige koncertsal var akustisk fremragende og meget velegnet til gengivelse af netop harmonikamusik.

Morten var ovenud lykkelig for Smirnov-orkestrets begejstrede modtagelse af hans soloprogram, og han var ikke mindre fornøjet - omend noget forbløffet - da man senere på aftenen lod Smirnov-orkesteret give et 40-minutters program til ære for bare Morten, Lars Dyremose og Alexandr Dmitriev. Ved den lejlighed var der 65 medvirkende i Pavel Smirnov-orkesteret, men på større toureer er der over 100 aktive, idet der også indgår fast dansetrup.

Det teknisk og artistisk overordentligt veldisciplinerede ensemble, har i oktober-november 1992 givet en snes koncerter i forskellige tyske byer. Derom mere i næste nummer af BælgRosen. Da vi naturligvis håber engang at få mulighed for at høre Smirnov-ensemblet også i Danmark, vil vi snart bringe et uddrag af gruppens meget spændende oprindelsehistorie.



Fra koncerten til ære for Morten Rossen, hans manager Lars Dyremose og den russiske harmonikakunstner Aleksandr Dmitriev. Pavel Smirnov's søn Jurij dirigerer i flot stil en fremragende bearbejdelse af Glinka's ouverture til Ruslan & Ljudmila.

## Europæisk konkurrence - fiasko

I Italiens harmonika-højborg Castelfidardo, har man afholdt konkurrencen: "Premio Internazionale Città Di Castelfidardo". En gruppe studerende ved DET DANSKE HARMONIKA AKADEMI vil nikke genkendende til opslaget, for de var på stedet ved et tidligere arrangement af slagsen.

De unge danskere måtte opleve, at i hvert fald Castelfidardo-italienerne ikke ligefrem er nærtagende ud i det organisatoriske, - og ligeledes at byen hverken har faciliteter eller kapacitet til at man kan leve op til ambitionerne bag projektet!

En af kategorierne dystede dengang i et lokale med akustik som i en middelstor dansk folkekirke. Et sted hvor enhver bedømmelse af dynamiske nuancer, artikulation og frasering var helt umulig, - alt svømmede! En anden kategori havde opvarmnings-"rum" under fri himmel udenfor konkurrencelokalet. Ingen af de dengang deltagende DDHA-studerende har siden følt trang til gentagen deltagelse i arrangementet, og det ser ud til at også andre betakker sig.

Hvor mange der denne gang var tilmeldt vides ikke, men opmøde gav 7, - skriver SYV konkurrenter, som i gensidig dyst lod sig bedømme af en, af professorer og andre højt estimerede notabiliteter bestående, jury på ialt 9 medlemmer. Det er til at forstå, hvis nogen ud af de 7 og 9 har følt sig bare en lille bitte smule frustrerede, og arrangørerne må mildt sagt være af gårsdagens skole, hvis de formoder at happenings af den skuffe i vor tid kan være med til at sætte gang i afsætningen af deres produkter, - for det er vel det, der er tiltagets bagtanke?

Og i Recanati, hvor mester Bio Boccasi i en svag stund havde fundet det passende, at man også der skulle prøve med sådan en harmonikakonkurrence, blev sagen en ren skandale. Mange kunne ikke finde konkurrencepladsen, og dele af personalet på stedet havde end ikke hørt om arrangementet. En af kategorierne skulle starte en morgen kl. 8.00, og således informeret nægtede husmesteren at låse op før på slaget 8.00, hvilket viste sig at være ganske passende, idet halvdelen af jurymedlemmerne på dette tidspunkt stadig befandt sig under dynerne!

Men lad os glemme Recanati og i stedet snakke om CONFEDERATIONE INTERNATIONALE DES ACCORDEONISTES' COUPE MONDIALE i Trossingen, BRD, hvor Werbechef Arnold Kutzli afviklede et dygtigt organiseret program med konkurrencer, koncert og

kongres. Også i Trossingen var der - trods flere tilmeldte - kun mødt 9 deltagere frem til den ordinære COUPE MONDIALE-konkurrence, medens der var 10 deltagere i den langt mindre krævende konkurrencekategori Virtuos Underholdningsmusik. I sidstnævnte var der som sædvanlig overvejende fransk dominans. Ja endog de 7 første pladser blev alle besat af franskmænd med Samuel Garcia i spidsen.

Coupe Mondiale's pligstykke var komponeret af tidligere juryformand ved Dyremose Pris-uddelingen, nu afdøde Helmut Reinbothe. Stykket hed: "Nachdenken über...", og interpretationen af både dette samt frivalgprogrammet, lod hurtigt skinne igennem at CM-vinder 1992 kun kunne blive Frédéric Deschamps, Frankrig. Deschamps er studerende ved Jacques Mornet, mangeårig bekendt af de fleste studerende og lærere ved DDHA.

Ved den efterfølgende kongres var der hård kritik af CIA-ledelsen, og Arnold Kutzli lod forstå, at uden intensiveret CIA-indsats, kunne man ikke fortsætte. Han fremlagde en 7-punktsplan, som bl.a. forlangte Mere attraktive Priser \* CD-udgivelser med begge CM-kategoriens vindere \* Musikalsk belønning også for frivalgprogram \* Ny kategori 'Unge harmonikatalenter' \* Ny kategori 'Kammermusik' \* Ny kategori 'Harmonikaduo' \* Ny form for afslutningsarrangement med "Grossem Empfang"!

...Vi i BælgRose-redaktionen mener, at erfaringerne fra omtalte konkurrencer viser, at modellen er forældet. Der må nye idéer til! At harmonikaren pt. igen vinder frem, skyldes bestemt ikke den loge-lignende dusinjury-klan, som i stadig mere indskrænkende isolation, i lukket rute, cirkler rundt fra konkurrence til konkurrence. Dels for i åben gensidig samdrægtighed at understrege hinandens kvaliteter, og dels for samtidig bag kulisserne enkeltvis at kappes om og derefter overtale de få, til rådighed stående, talenter til videre studier i netop han/hendes/deres institution(er), givetvis til sikring af vedkommendes statsfinansierede embede(r). Det er som regel de taktiske begavelser, og ikke de musikalske og pædagogiske bedst funderede undervisere, der vinder dette spil - og det er naturligvis ikke til gavn for harmonikaens fremtid.

Imidlertid både tror og håber vi, at ganske andre faktorer fremover vil styre udviklingen. Dem vil vi søge at afdække og analysere, - finde frem til årsag og virkning, og derpå efter bedste evne prøve at påvirke udviklingen i den retning vi tror på.

BælgRose-redaktionen har fra verdensorganisationen **WORLD BUTTON ACCORDION ASSOCIATION**, Richardson, Texas, modtaget et brev, hvori man forklarer, hvorfor man fandt det påkrævet at starte et verdensforbund udelukkende for knapharmonika-udøvere.

*Prior to formation of the WBAA, there was no general public information in the United States published about Chromatic and Diatonic Button Accordions, either from domestic or foreign sources. Therefore, there is a great deal of public ignorance.*

*There is an overwhelming bias against the Chromatic Button Accordion in the United States by the Accordion Industry here. The United States Accordion Industry continues to primarily promote the piano accordion which many world-class accordionists reject as an out-moded, limited, clumsy and inefficient treble keyboard system for the accordion.*

*There is also a bias against Diatonic Button Accordions in the United States by the United States Accordion Industry. However, this instrument is gaining more popularity because it has a much livelier and agreeable sound than the piano accordion. After all, the Diatonic Button Accordion was the first of the accordions to be manufactured. At this time, due to the high cost of new Diatonic Button Accordions, WBAA is finding a scarce market for used Diatonic Button Accordions. These are highly valued instruments and WBAA is getting many requests from Members who are looking to buy one.*

*You in Denmark are very fortunate that you have moved beyond the stifling environment that exists in the United States. WBAA hopes that its publications will begin to change the United States environment. You are to be congratulated on your progress, especially at the Academy. It is a tribute to your intelligence and understanding of the Chromatic Button Accordion as a serious musical instrument.*

*One final comment. The information which you sent along with your letter is like a breath of fresh air to the WBAA. Button Accordion information from foreign sources is much in demand by WBAA Charter Members.*

Sincerely  
Jacob B. Kons  
President

## The ACCORDION NEWS

### The Simon Spies Foundation Music Award 1992

#### Denmark

Morten Rossen is an accordion student at the Danish Academy of Music in Funen, and at the Danish Accordion Academy, and has recently been proud to win the Music Award of the Simon Spies Foundation 1992 of no less than 50,000 D Krone.

Morten started as a pupil of Jeanette Dyrmosø at the age of 6, and with her orchestra Det Danske Harmonika Ensemble (the Danish Accordion Ensemble) he has been touring in the USA, Germany, Poland, Bulgaria, Norway, Sweden and Denmark.

As a soloist he has come far having won first prizes in all age groups, and winning the title Unesco World Champion 1989.

Morten has also visited St. Petersburg where he met Alexandr Dimitriev. Their familiar faces appear several times in the Harmonikacentret's new A4 magazine, "Bølg Rosen" (Bellows Rose).

Morten is pictured with Janni Spies of the Simon Spies travel company at the presentation ceremony.

**Dare one hope that Simon Spies might one day sponsor a visit of some of Denmark's talented accordionists to Caister ?**

## Jugoslaviens udødelige harmonikatradition

Selv ikke den forfærdelige selvdestruerende borgerkrig, som langsomt truer med at lægge Jugoslavien øde, har kunnet stoppe jugoslavernes højst agtede kunst: Harmonikamusikken. Her forsøger en harmonikaspieler i Sarajevo for en stund at glemme ulykkerne omkring ham. På sin Dallapé med 140 basser, fra en udbændt bus, giver han sin kunst til bedste.



## Millioner kinesere spiller harmonika

Statssamfundet Kina har over een milliard indbyggere. Hvor mange over milliarder, står hen i det uvisse, men fra forskellige kilder forlyder det, at henimod 80 til 100 millioner udaf milliarder - plus ?, besidder et harmonikainstrument.

Kineserne kan selv ! Man har mange harmonikaproducerende områder, og det i både Kina og den vestlige verden kendteste instrument hedder

Parrot. Sommeren 1992 afvikledes i en række kinesiske provinser en Parrot-financieret konkurrence med ikke mindre end ... "hold vejret": 2 millioner deltagere ! Medens vi venter på yderligere nyt fra Østen, følger vi i BælgRose-redaktionen, at netop vores generation netop nu oplever harmonikahistoriens måske allermest spændende epoke.

**KLINGENTHALER  
HARMONIKAWERKE  
OVERTAGET AF YNGRE  
VESTTYSKE FORRETNINGSFOLK**

Organisationen TREUHAND, som efter DDR's genforening med BRD har formidlet overtagelse af mange tidligere statsdrevne DDR-virksomheder til handlekraftige og købedygtige vesteuropæere, har i dette efterår solgt Klingenthaler Harmonikawerke til vesttyskeren Hans-Peter Messner. I den kapitalgruppe Messner har samlet omkring sig, indgår også Matthias Hohner's tipoldebare. Det var urmageren Matthias Hohner, der i forrige århundrede skabte verdens hidtil største firma til produktion af harmonikaer og mundharmonikaer, - i en længere periode producerede Matth. Hohner A/G bl.a. 20 millioner mundharmonikaer årligt.

I den bedste DDR-periode beskæftigede Klingenthaler Harmonikawerke 2500 mennesker. Jeg husker at salgschef Herold engang viste mig en ordreseddel på ikke mindre end 27.000 harmonikaer, som indenfor en meget stram tidsplan skulle leveres til Sovjet.

Efter genforeningen DDR/BRD er medarbejder-skaren faldet til 250, og det bliver spændende at se, om der skal reduceres yderligere, eller om flere kommer i arbejde, når de effektive vesttyskere tager fat. Det bliver også spændende at se, hvorledes kvalitet og priser vil bevæge sig, - og endelig bliver det interessant at se, om de hidtil så organisatorisk dygtigt gennemførte, årligt tilbagevendende, Klingenthaler Harmonika Wettbewerbe vil fortsætte. 1993 er netop året hvor man for 30. gang gennemfører dette avancerede konkurrence-arrangement, som i øvrigt i alle de år institutioner under HARMONIKACENTRET har deltaget, har været tilknyttet Vogtländisches Musiktage.

LD

# Arrangementskalender

## Oktober 1992

- 8. \* OK-klub Skansedalen/DDHE
- 10. \* Balkan Udstilling/Nationalmuseet/Trio Lelo Nika/Helgi D/Goran
- 17. \* Unibank/Personalefest Tåstrup/HC
- 19. \* Det Franske Vinlager/Årets Kunstnervin/Tøjmusset/DDHE m.solister/Kirsten Siggaard/musettespillere/Kulturminister Grethe Rosthal
- 19. \* Den Gyldne Fortun/Middagsmusik/HC
- 19. \* Høstfest/Foren.1860/DDHA
- 20. \* Nordisk Film/Opt.und.HC-medvirken
- 22/27\* International Harmonika Festival/Skt.Petersborg/Lelo Nika/Heidi H. Hans Jørgen Holbek
- 24. \* Hotel Eremitagen/Fransk Aften u. medv.af Morten Rossen
- 30. \* Fredericia Sejlklub/Festival und. medv. af DDHA
- 30. \* Vestegnens Privatskole/Musik HC
- 31. \* Hotel Eremitagen/Fransk Aften i Lyngby Storcenter/Musik Kort.R.
- 31. \* Soiré Det fynske Musikkonservat. Heidi Hansen

## November

- 1. \* Det fynske Musikkonservatorium/Musikskolernes Dag/Åbent Arr./ Heidi Hansen
- 4. \* Siemons Ballerup/25 års jub./HC
- 4. \* Italiensk Aften/Amager/HC
- 5. \* Kulturelt Arrangement/Birkerød/Toftevangskolen/DDHE/Morten R./JOLLYDAYS
- 5. \* Kalundborghallen/Donorfest/Solist Heidi Hansen
- 6. \* Herlev Narradio/Vennefest/HC
- 7. \* Hotel Eremitagen/Fransk Aften/Sol.Morten Rossen/Åbent Arr.
- 7. \* Fest i Danas Have/50 års jub/HC
- 7. \* Confetti/Birkerød/HC/Åbent Arr.
- 13/15\* Weekend Internat/Tango Ars Nova/Sven Erik Werner/Solostudio/JD
- 13. \* Høstfest/Redovre Gymnasium/JOLLYDAYS
- 14. \* Fest i Høsterkøb/HC
- 16. \* Copenhagen Jazz House/Fest i anl. af lov om blankhåndsvederlag/mdv. af bl.andre Heidi Hansen /Musik Sven Erik Werner & Per Nørgård
- 19. \* Musikhest/DIM/kl.16.00/Per Nørg. ARCAN/A.Morten R./John Syberg/Arne Roland Holmgren/Instruktør Adam Kaczynski,Krakow/Åbent Arrangem.
- 21. \* Albertslund Bibliotek/kl.12.30 - 13.30/Zigejnermusik ved Trio Lelo Nika/Helgi Dyremose m.fl.

- 21. \* Juletræet tændes/Frihedens Butikscnter/Kl.11-14/Åbent Arr./HC-nisser
- 23. \* Vin- & Osteaften/Lærernes Indkøbscentral/Musik ved HC.
- 23. \* Beaujolais Villages Primeur Fest/TV-opt.Hans Jørgen Holbek
- 26. \* Birkerød Lyssætning/Musik DDHA Åbent Arr.
- 27. \* Soiré/Det fynske Musikkonserv. Medv.bl.a.Heidi Hansen/Åb.Arr.
- 27. \* Julemusik/Frihedens Butikscnt. HC/Åbent Arrangement
- 27. \* Birkerød Musik-Dramatiske Forening/Afslutningsfest/Mus.DDHA
- 28. \* Julemusik/ Frihedens Butiksc. HC/Åbent Arrangement
- 29. \* Odd Fellow Logerne/Grendalscentret/Arr.for ensomme syge/Medv. bl.a.Morten Rossen
- 29. \* Julemusik/Confetti Birker./HC Åbent Arrangement

## December

- 4. \* Julemusik/Frihedens Butiksc./HC Åbent Arrangement
- 4. \* Dansk Metalarbejder Forbund/HC Julefest
- 5. \* Julemusik/Confetti Birkerød/HC Åbent Arrangement
- 5. \* Julemusik/Brønshøj Husum/HC Åbent Arrangement
- 5. \* Julemusik/Frihedens Butiksc./HC/ Åbent Arrangement
- 5. \* Christiansborg/Amalienb.perso - nalets Julefest/DDHA
- 5. \* Brd. Ox/Personalefest/Farum/HC
- 5. \* Musset Møntergaarden/Odense/HC Åbent Arrangement
- 5. \* Tølløse Forretningsforening/ Julefest/DDHE
- 6. \* Musset Møntergaarden/Odense/HC Åbent Arrangement
- 9. \* Logen Nyk.Sj./Logefest/DDHA
- 10. \* Odd Fellow Logen/Odense/DDHA
- 11. \* Julemusik/Frihedens Butiksc./HC Åbent Arrangement
- 11. \* Jubilæumsfest/Kastrup Sejlklub/ Musik HC
- 11. \* Helge Andersen Automobile A/S/ Julefrokost/Jollyday
- 11. \* Fa.Chr.Olsen/Julefest/DDHA
- 12. \* Julemusik/Confetti Birkerød/Åb. Arrangement
- 12. \* Julemusik/Brh.-Husum/HC/Åb.Arr.
- 12. \* CE-formand Ruth Nielsen 60 år / ÅBENT HUS KL.13.00 - 24.00 . Tuborgvej 171/Overfor Emdrup St.

*Bælg Rosen*

ønsker sine læsere

En Rigtig Glædelig Jul

& Et Lykkebringende Nytår

# Arrangementskalender



- 13. \* Julefest på Farum Kaserne/HC
- 17. \* Julemusik/Frihedens Butiksc./HC  
Åbent Arrangement
- 18. \* Amagerværkets Julefest/HC
- 18. \* DET DANSKE HARMONIKA ENSEMBLE  
SPILLER JULEN IND/Frih.Åb.Arr.
- 19. \* Julemusik/Confetti/HC/Åbent Arr.
- 19. \* Julemusik/Brh.-Husum/HC/Åb.Arr.
- 19. \* JEANETTE DYREMOSE & DDHE SPILLER  
JULEN IND/Frihedens Butik/Åb.Arr.
- 20. \* Julemusik/Brh.-Husum/HC/Åbent Arr
- 21. \* Julemusik/Frihedens But.c./Åb.Arr
- 21. \* Julemusik/Gadelaugget Kastrup/HC/  
Åbent Arrangement
- 22. \* Julemusik/Gadelaugget Kastrup/HC/  
Åbent Arrangement
- 23. \* Julemusik/Frihedens Butiksc./HC/  
Åbent Arrangement
- 23. \* Julemusik/Gadelaugget Kastrup/HC/  
Åbent Arrangement
- 24. \* Julemusik/Confetti Birkerød/HC/  
Åbent Arrangement

Om JULEMUSIKKEN i hhv FRIHEDENS BUTIKS-  
CENTER/Forretningsforeningen BRØNSHØJ -  
HUSUM/GADELAUGET KASTRUP og CONFETTI -  
BIRKERØD kan oplyses adresserne :

Frih.Butiksc.: Strandmarksv.20/Hvidovre  
Tidspunkter (Se opslag i lokalaviserne)

Forr.foren.Brh-Husum: Frederikssundsv.  
302 (Optikforr.) og forretningerne der-  
omkring.Tidspunkter : Hver gang kl.11.-  
13, undtagen Sø.20.dec.kl.12.-15.

Gadelaugget Kastrup: Kastruplundgade .  
Tidspunkter : Hver gang kl.16.- 18.

Confetti Birkerød: Hovedgaden 40 .  
Tidspunkter : Hver gang 11.30 - 14.30 ,  
undtagen 24.dec.kl.11.00 - 12.30 .

Vi får ikke alt med . Der indløber sta-  
dig nye decemberdata til BælgRose-Kalen-  
deren.Nævnes skal det dog,at Otto Bran-  
denburg i TV 2's Julekalender spiller på  
harmonika fra HARMONIKACENTRET og DET  
DANSKE HARMONIKA AKADEMI . Det er derfor  
man takker HC & DDHA i den daglige rulle-  
tekst.

## Januar 1993

- 2. \* Fransk Aften/Hotel Hvide Hus/LD/
- 2. \* Zigøjnerbryllup/Helsingørhallen/  
Medv.v.DDHA
- 3.-5.\* Opt.til Dyremose CD/DDHA
- 5. \* Gundsø Eldreklub/DDHE/Åbent Arr.
- 8.-10\* Weekend Internat/Rådhuset/Birker.  
(Se opslag i Harmonikacentret).

- 11/13\* 2 x CD-optagelser Malmø/DDHA
- 16/17\* Solokoncerter i Neubrandenburg/  
Kammermusiksaal der Stadt Neubr.  
Morten Rossen m.tyske musikere  
Åbne Arrangementer

- 30. \* Fredericia Sejlklub/Matiné med  
Morten Rossen & Lelo Nika

## Februar

- 6. \* 100 års jub.Kalundborg Socialde -  
mokratiske Partiforening/Medv.v.  
bl.a.Heidi Hansen/Helgi Dyremose
- 9. \* Frederiksberg Rådhus/Koncert &  
underholdn.for kommunens pensio-  
nister/Medv.bl.a.Morten Rossen  
Åbent Arrangement
- 10. \* Frederiksberg Rådhus/Gentagelse  
af 9.2.93/Åbent Arrangement
- 12. \* Frederiksberg Rådhus/Gentagelse  
af 9.2.1993/Åb.Arr.
- 12. \* 80 års jub.Søborg/Musik HC.
- 16. \* Frederiksberg Rådhus/Gentagelse  
af 9.2.1993/Åb.Arr.
- 17. \* Frederiksberg Rådhus/Gentagelse  
af 9.2.1993/ Åbent Arrangement
- 19. \* Frederiksberg Rådhus/Gentagelse  
af 9.2.1993/Åbent Arrangement
- 26/28\* Weekend Internat/Rådhuset Birker.  
(Se opslag i Harmonikacentret).
- 27. \* Stort Karneval for HC & DDHA

## Marts

- 7. \* Ny Musik i Birkerød/Uropførelser  
af kammermusik m.harmonika af B.K.  
Przybylski og Sven Erik Werner.  
Åbent Arrangement .
- 8. HK Klinten Højskole/Kamæleon  
Harmonika/Musik & komm.Heidi H.
- 19/21\* Weekend Internat/Rådhuset Birker.  
(Se opslag i Harmonikacentret).

## April

- 3. \* Hotel Scandinavia/Minitrans/  
optræden ved DDHA
- 15. \* Frederiksberg Rådhus/Soldaterfor-  
eningsfest/JD & DDHE
- 16/18\* DYREMOSE PRISEN 93/Kat.1.& 2./  
Rådhuset Birkerød/Se inde i bla-  
det.(Åbent Arrangement).
- 25. \* Næstved Fest/DDHA



# HARMONIKACENTRET

Flidsagervej 16 · 2500 Valby · Telf. 31 46 34 24

*Bælg Rosen*

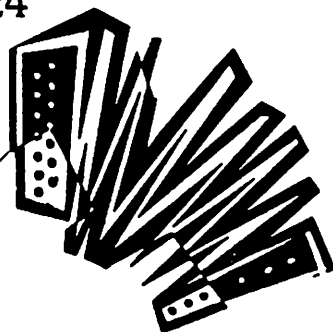

Danmarks største fagmusikskole

Forlag · Instrumentudvikling · Koncertdirektion · Historisk Samling

## DET DANSKE HARMONIKA AKADEMI

FØRSTE SERIØSE SKANDINAVISKE VÆRK FOR HARMONIKA  
PER NØRGÅRD: INTRODUKTION & TOCCATA

1952

A handwritten musical score for a harmonica piece. The title is 'Introduzione e Toccata f. Harmonika' and the year is 1952. The score is written on multiple staves with various musical notations, including notes, rests, and dynamic markings. The piece is divided into two main sections: 'Introduzione' and 'Toccata'. The 'Introduzione' section includes markings like 'ad lib.', 'rit.', 'cresc.', 'cant. eisen.', 'mp piovella', 'pp loul.', and 'deciso'. The 'Toccata' section includes markings like 'Tempo', 'accel. Presto', and 'sf'. The score is handwritten in black ink on aged paper.

Nedsat kopi af første og sidste side -  
noteret med blyant - Greve Strand 23.-26. juni 1952

Tilsluttet **International Music Council · IMC/UNESCO**

# HARMONIKACENTRET

Flidsagervej 16 · 2500 Valby · Telf. 31 46 34 24

*BælgRosen*



**Redaktion:** Christina Björk, Lars Knudsen, Hans Jørgen Holbek og Charlotte Britt Hansen, ansvarshavende. Fotograf: Heidi Sell

BælgRosen udkommer 4 gange årligt.

Lærere og elever ved Harmonikacentret og Det Danske Harmonika Akademi får udleveret BælgRosen uden vederlag. Alle andre interesserede kan abonnere på BælgRosen for kr. 100,- plus porto kr. 25,00 årligt (Indbetaling: BælgRosen, Flidsagervej 16, 2500 Valby. Gironummer 3 32 54 15).

Hver enkelt abonnent er velkommen til at indbetale et højere beløb end abonnementsprisen. Den overskydende del af det indbetalte beløb går ubeskåret i harmonikafonden. Yderligere oplysninger om harmonikafonden og anvendelsen af fondens midler fås ved skriftlig henvendelse til redaktionen.

Eftertryk af BælgRosen eller dele deraf - kun med redaktionens tilladelse.

---

Elever og lærere ved - og kredsen omkring - Harmonikacentret og DDHA, er velkomne til at indsende stof til *BælgRosen*.

---

## DET DANSKE HARMONIKA AKADEMI

The Danish Accordion Academy

Dänische Akademie für Harmonikainstrumente

L'Académie Danoise de l'Accordéon

Det Danske Harmonika Akademi  
Lyngholmen 1 - 3460 Birkerød.

Direktion og forvaltning.  
Bifag/Slagtøjsstudiomusiksalon.

Det Danske Harmonika Akademi  
Flidsagervej 16 - 2500 Valby.  
Tlf. 31 46 34 24.

Hovedfag/Ensemble/Kammermusik/Hørelære/Tonesætning/Klaver m.v.

Det Danske Harmonika Akademi  
Alessandra/Torreblanca/Fuengirola/Málaga/E.

Træning/Meditation m.v.

---

Forsidebillede: I beretningen om Per Nørgård og harmonikaen er vi nået til 3. del, hvor Lars Dyremose fortæller om hvorledes Skandinavens første seriøse harmonikakomposition blev til (se inde i bladet). BælgRose-redaktionen har udbedt sig en kopi af Per Nørgårds håndskrevne originalmanuskript, hvoraf vi gengiver første og sidste side.

## Dansk uropførelse i Klingenthal Galla-koncert i anledning af 30. Internationalen Akkordeonwettbewerb

Per Nørgård har atter bidraget med et værk til udvidelse af repertoiret for harmonikaensemble med slagtøj: WINDS I-III, inspireret af nedenstående Walt Whitman digt "Seadrift".

Jeanette Dyremose & Det Danske Harmonika Ensemble er af ledelsen i Klingenthal blevet bedt om at stå for 1. del af 30 års jubilæumskoncerten den 9. maj 1993 i Fucikskolens aula i Klingenthal, og hovedbegivenheden bliver naturligvis uropførelsen af netop Per Nørgårds WINDS I-III. Komponisten har forfattet en programnote som gengives herunder. 1. sats, *Kanon*, synges af ensemblemedlemmerne. 2. sats, *Moderato ostinato*, både spilles og synges, medens 3. sats, *Andante misterioso \* Allegro èstatico \* Quod Libet \* Coda prestissimo* er rent instrumental og meget virtuos.

### Seadrift

*"Winds blow South - or winds blow North.  
Day come white - or night come black!  
Winds blow South - or winds blow North.  
Day come white - or night come black!  
Home or river and mountain from home:  
Singing all time, minding no time -  
minding no time, while we two keep together!"*

Walt Whitman

## Nordenvinde - og instrumentale vinde

"Winds I-III" er baseret på en melodi, som jeg komponerede i 1977 som del af solokantaten "Seadrift" ("Winds blow South and Winds blow North") til tekst af den amerikanske digter Walt Whitman. Siden har jeg inddraget melodien i orkesterværket (til Amnesty International) "Freedom Now?", ligesom den nu forefindes som korsang og som solosang med guitar. Når den udgør hovedstammen i "Winds", er det imidlertid ofte i nye kombinationer, bl.a. som kanon (I og II), men især koblet sammen med et gennemgående tema i mit soloværk for harmonika med fribas "9 Venner". Begge melodier begynder med et kvartspring nedad, og derved opstår mange situationer, hvor det ene tema starter - fx i 4-taktsrytme, mens det andet så overtager i valserytme. Desuden anvendes det gamle "vennetema" som basis for en afsluttende kadence for de 2 første instrumentalister, i en virtuos "quod libet" ("hvad man behager") der fører stykket til en fejende slutning. Værket er komponeret i 1992 til Det Danske Harmonika Ensemble og tilegnet samme.

Per Nørgård

# DYREMOSE-PRISEN 93

Birkerød Bibliotek/Rådhus - Stationsvej 36 - Birkerød

## Dyremose-Prisen eksploderer

Harmonikacentrets elever modtager, indhuser og bospiser over 50 udlændinge.

Konkurrencerne omkring DYREMOSE-PRISEN i 1993 har på det sidste taget et omfang, som hverken var forudsat, eller forberedt. Uden at arrangementet på nogen måde er blevet annonceret udenlands, er det åbentbart rygtedes omkring i Europa, at der nu foregår *noget* omkring harmonikaen i Danmark. Der er anmeldt deltagelse af Slovakker, Tyskere, Østrigere, Ungarere, Polakker, Vietnamesere og ... Fynboer!

Den internationale udskrivning skulle først være påbegyndt fra 1994, så det er for arrangørerne, Det Danske Harmonika Akademi og Harmonikacentret, en næsten uoverkommelig opgave, allerede i år hovedkulds at blive kastet ud i et arrangement af en sådan størrelsesorden.

Arrangementet har også tidsmæssigt måttet udvides, så det nu omfatter de 3 dage fredag d. 16., lørdag d. 17. og søndag den 18. april 1993.

De enkelte kategorigrupperes rækkefølgedræknings vil på deltagernes vegne blive foretaget forud for afviklingen af konkurrencerne. Samtlige konkurrencer og arrangementer finder sted i **BIRKERØD RÅDHUS** og **Mantziusgården** i Birkerød. Der vil kunne købes billetter ved indgangen til konkurrencelokalerne på betreffende konkurrencedage. 1-dags billet koster kr. 15,- / 2-dags billet koster kr. 25,- / 3-dags billet koster kr. 30,-.

Charlotte Britt Hansen, arrangementsleder



### Tidsplan:

Fredag d. 16. april 1993

#### Kategori 1.

14.00 - 14.45	Seniorgr. (1. runde)
14.45 - 15.00	Pause
15.00 - 17.00	Seniorgr. (1. runde)
17.00 - 17.30	Pause
17.30 - 18.35	Juniorgr. 2 (1. runde)

Lørdag d. 17. april 1993

#### Kategori 1.

9.00 - 10.15	Juniorgr. 2 (2. runde)
10.15 - 10.30	Minigruppe (1. runde)
10.30 - 10.50	Pause
10.50 - 11.10	Minigruppe (2. runde)
11.10 - 12.05	Juniorgr. 1 (1. runde)
12.05 - 13.00	Frokost
13.00 - 13.45	Juniorgr. 1 (2. runde)
13.45 - 14.10	Pause
14.10 - 16.30	Seniorgr. (2. runde)
16.30 - 17.00	Pause
17.00 - 19.00	Seniorgr. (2. runde)

Søndag d. 18. april 1993

#### Kategori 2.

9.00 - 9.10	Seniorgr. 2 (1. runde)
9.10 - 9.50	Minigruppe (1. runde)
9.50 - 10.00	Seniorgr. 2 (2. runde)
10.00 - 10.10	Pause
10.10 - 10.35	Minigruppe (2. runde)
10.35 - 10.45	HC Børneorkester
10.45 - 11.35	Juniorgr. 1 (1. runde)
11.35 - 11.55	Pause
11.55 - 12.45	Juniorgr. 2 (1. runde)
12.45 - 13.30	Frokost
13.30 - 13.40	Neubrandenburg Børneorkester + HC Børneorkester
13.40 - 14.10	Seniorgr. 1 (1. runde)
14.10 - 15.05	Juniorgr. 1 (2. runde)
15.05 - 16.10	Juniorgr. 2 (2. runde)
16.10 - 16.50	Pause
16.50 - 17.30	Seniorgr. 1 (2. runde)

18.15 - 19.00 *Matiné & præmieoverrækkelse*

19.00 - 23.00 Mantziusgårdens Aula - sammenkomst for udenlandske gæster og værtsfamilier.

## The Danish Accordion Academy nu også pladeselskab

Med udgivelsen af to nye CD's med hhv. Morten Rossen og Lelo Nika, er Det Danske Harmonika Akademi nu også gået ind i lydproducerbranchen. De to CD's kan købes gennem Harmonikacentret; Morten Rossen \* *Cassa Fisarmonia* \* bestillingsnummer DDHA 1, Lelo Nika \* *Moving Fingers* \* bestillingsnummer DDHA 2.



**MORTEN ROSSEN (April 7, 1971)**  
 \* 1977 \* Started taking accordion lessons with Jeanette Dyremose at the age of 6.  
 \* 1981 \* Became a member of Jeanette Dyremose's **DET DANSKE HARMONIKA ENSEMBLE** at the age of 10.  
 \* 1986 \* Won 1st prize/gold medal and a scholarship in Danish competition for all classical instruments.  
 \* 1987/89 \* 1st prizes in all age groups in national Danish competitions.  
 \* 1988/89 \* 1st prizes in UNESCO/MICICIA & WETTERBERGER KLINGENTHAL, BRD.  
 \* 1989 \* Admitted to the **ACADEMY OF MUSIC**, Odense, with highest possible marks.  
 \* 1990 \* 1st prize DKK 10000 - in TIVOLI/Copenhagen competition for solo instrumentalists.  
 \* 1990 \* Began parallel studies at **THE DANISH ACCORDION ACADEMY** (January 16).  
 \* 1990 \* Performed with **AAGE HALGLAND**, famous Danish bass-baritone-singer, on occasion of the opening of **The Danish Accordion Academy**.  
 \* 1992 \* June 15, Morten Rossen was given **SIMON SPIES FOUNDATION MUSIC AWARD 1992 DKK 5000**.  
 \* 1992 \* Morten Rossen & Denmark's Radio Symphony Orkester in open air-concert with world-famous Italian singer **LUCIANO PAVAROTTI**, watched by 6000 people.  
 \* 1993 \* Season 1992 - 1993 more than 150 concerts and releasing his 1st CD: **CASSA FISARMONIA**.





# MORTEN CASSA FISARMONTA ROSSEN



August 2, 1992 Together with Denmark's 24th Saxophone and Accordion Competition, Morten Rossen was awarded the "Golden Award" for his CD "MORTEN ROSSEN" by DDHA.



June 15, 1992 Morten Rossen was awarded the SIMON SPIES FOUNDATION MUSIC AWARD 1992 at DKK 8.000. The picture shows Morten Rossen with Jeanette Dyremose, who had just presented him with the Prize.

AND HADGLAND, MORTEN ROSSEN and JEANETTE DYREMOSSE, Akkordeon og Harmonika. De to CD'er er udgivet af TIVOLI musikforlag for udgivelsesdatoen 12. juli 1992.

DDHA CD 1 og MORTEN ROSSEN med Jeanette Dyremose på "Nikolaj's Længsel" og "Fødselsdagssang". SE på "Nikolaj's Længsel" den 12. juli 1992.

BRONISLAV KAZIMIERZ PRZYBYLSKI, b. 1941  
 [1][2][3] CONCERTO CLASSICO (live)  
 1. Allegro vivace 2. Andante sostenuto 3. Moderato  
 MORTEN ROSSEN, accordion \* ALBRECHT HOFMANN, conductor  
 ORCHESTER DES THEATERS ZWICKAU

PER NØRGÅRD, b. 1932  
 [1][2][3] LÆNGSEL, LIMBO & OPFYLDELSE  
 ULRIC COLD, baritone \* MORTEN ROSSEN, accordion

PER NØRGÅRD  
 [1][2][3] RECALL (live)  
 1. Cantico Artico 2. Villanesca 3. Rueding  
 MORTEN ROSSEN, accordions \* ALBRECHT HOFMANN, conductor  
 ORCHESTER DES THEATERS ZWICKAU

SVEN ERIK WERNER, b. 1907  
 [1][2][3][4] 4 SANGE FOR BARYTON & HARMONIKA  
 JESPER BÜHL, baritone \* MORTEN ROSSEN, accordion

VLADISLAV ZOLOTARJEV, 1942-1975  
 [1][2][3][4] PARTITA  
 1. Allegro 2. Grave \* Marcia funebre 3. Andantino 4. Presto  
 MORTEN ROSSEN, accordion

## Første LELO NIKA CD: MOVING FINGERS

Lelo Nika - studerende ved *Det Danske Harmonika Akademi* med Jeanette Dyremose som lærer i hovedfag harmonika - var allerede i 1988 færdig med den CD, som først nu udkommer (samtidig med BælgRosen 1/93). Lelo Nika har selv lavet alt omkring den ny CD - orkesterbaggrunden har han lavet pr. synthesizer, derefter harmonikainprovisationer ovenpå, alle optagelser og mixninger, og fremfor alt: Alle 12 numre er selvgjorte. Han har selv komponeret det hele. Men - da det er kostbart at fremstille CD'er, har det taget tid at finde sponsorer. Nu er den der! - Lelo Nikas CD, sponsoreret af **Kvindeindvandrerprojektet HAREM**, DB Productions, Malmø, og **Det Danske Harmonika Akademi**, som tager sig af distributionen m.m. Den ny CD kan bestilles via DDHA og HARMONIKACENTRET. Bestillingsnummeret er: **DDHA 2**.

Born 1969 in the town "Nikolajevac" in Serbia and raised in Denmark, Lelo Nika began playing the accordion at the age of five. The music tradition in his family reaches back several generations. For at least 300 years. Until the age of ten the only teacher he had was his father Nikolaj Nika. Nikolaj showed his son the essence of the family traditions and learned him the important basics.

In 1979 he moved back to his birthtown in Serbia for taking lessons from his father teacher Jovan Cornean, who was a multiplayer. In addition he took lessons from the famous Serbian maestro Branimir Dokić. This took place for three years. During this period Lelo learned to master the different styles of the Balkan folkloric music.

Produced by Lelo Nika  
 Layout by Dragana Buncic  
 Recorded in The Hum Drive Studio



When he went back to Denmark he played a lot of concerts and made TV/radio appearances. Both with his family and with other musicians. Mastering one style of music was not enough for Lelo, so he went on taking lessons in contemporary classical music with Magnus Ellgaard, who is Professor at the Royal Danish College of music. In 1990 he began studying at "The Danish Accordion Academy" with Jeanette Dyremose.

Since 1985 Lelo has played in Germany, USA, Russia, France, Switzerland, Austria, Sweden, Denmark and Yugoslavia.

On this compact disc all instruments and sounds are played by Lelo Nika. Enjoy the music!

TEK PALA S BARI  
 OSVETLJENJE TE ANKALAVAY  
 NADJA CD PLOČA NIKI  
 MINGRA DRUGARSKA O  
 DRAGAN BUNCIĆ I  
 CITTE OLSEN KU VON  
 SPONSORISANE RADIJA  
 CD PLOČA

Lelo Nika

Denne CD  
 er sponsoreret af  
 Harem

1. Samurajsko kolo
2. Lelovo retko kolo
3. Tehnicko kolo
4. Narodno kolo
5. Disko za harmuniku
6. Test kolo
7. Cika Sevino kolo
8. Hartge kolo
9. Batman kolo
10. Pozdrav B. Dokicu DDHA 2
11. Secanje na stare svirace
12. Harmunicka fantazija



# Populær harmonikamusik gennem tiderne

Weekend internat 9.-10. januar 1993.

Januar måneds internat var meget oplevelsesrigt.

Lørdag formiddag fortalte Lars Dyremose om *Underholdningsmusikkens udvikling* indenfor harmonika-genren. Som illustration brugte han bl.a. meget gamle 78'ere.

Især dem, der for nylig havde været i pladestudiet hos Lelo Nika, blev lidt rystet, da Lars fortalte om den tids teknik til at indspille plader: man fik kun én chance - der var ingen mulighed for redigering.

Vi gik til frokost med et stort smil på læben, efter at have hørt en masse gammel, men meget god jazz-harmonika og andet godt.

Eftermiddagen var afsat til et foredrag af Lelo Nika om jugoslavisk folkemusik og -dans. Lelo spillede musik fra forskellige egne af Jugoslavien og Rumænien og fortalte om forskellen på de mange stilarter.

Lelo lærte som lille at spille på harmonika af sin far, og kom i en ung alder med ham ud at spille. Da han var 10 år, tog han til Jugoslavien for at forbedre sit harmonikaspil hos en meget dygtig jugoslavisk lærer. I jugoslavien er det ikke nok, at man betaler det undervisningshonorar, som læreren forlanger - han forventer samtidig gaver eller penge under bordet. F.eks. forærer nogle elever læreren en funklende ny harmonika for at skabe goodwill. (Vi håber ikke lærerne ved DDHA og HC blev alt for inspireret - det kunne blive dyrt!).

Da Lelo nogle år senere vendte tilbage til Danmark, var han blevet en meget dygtig harmonikaspiller. Han tog nu undervisning hos Mogens Ellegaard, der til sin store forbavselse kunne konstatere, at Lelo trods sine virtuose evner ikke var nogen særlig god nodelæser. Lelo spiller nu ved DDHA - til stor glæde for os og *Jollydays* improvisatoriske kvalitet.

Under instruktion af en jugoslavisk danseinstruktør dansede vi 2 jugoslaviske kædedanse til musik af Lelo. Ca. to timer senere begyndte det at ligne noget - hvorpå instruktøren gav opvisning i dans, så man troede, det var løgn. Han kunne danse ligeså hurtig som Lelo kunne spille - og det er hurtigt.

Søndag formiddag var der solostudie under

kyndig vejledning af Jeanette Dyremose, hvor alle fik spillet et stykke. Uagtet forskelle i teknik og musikalsk udvikling, havde alle stort udbytte af at "trykke den af" for de andre. Sammenlignet med sidste solostudie, havde mange gjort god fremgang.

Afslutningsvis skal der lyde en opfordring til alle, der ikke er meldt til internatrækken, om at gøre det NU, da der i nær fremtid vil blive behandlet særdeles interessante emner indenfor harmonikalitteraturen.

Søndag eftermiddag var vi til koncert med *Trio Divertimento* (se anmeldelse).

Hans Jørgen Holbek

## Trio Divertimento

Søndag den 10. januar var *Kirsten Benn* og *Ny Musik i Birkerød* igen værter ved en koncert i store bibliotekssal på Birkerød Rådhus.

Hvor glædeligt, at der findes folk, som gider at gøre en indsats for at få sat nogle arrangementer på benene for derved at give os andre en særlig oplevelse. Sådanne muligheder burde nogle flere benytte sig af!!

Denne søndag eftermiddag, som iøvrigt var i forbindelse med årets første musiklæreinternat, bød på meget inspirerende ny musik, flot udført af 3 meget anerkendte musikere, der sammen kalder sig *Trio Divertimento*. Trioen består af Katrine Kielland-Brandt, Jeppe Tom-Petersen og Søren Blanke, som spiller henholdsvis tværføjte, klarinet og fagot.

Udover en uropførelse af Gudrun Lund, blev der spillet musik af Jørgen Bentzon, Bo Andersen og Flemming Friis. Meget interessant og lærerigt var det, at musikerne forud for hver udførelse fortalte lidt om stykkerne. En anden ting, jeg hæftede mig ved, var deres formidable sammen-spil. Da jeg selv spiller i *Det Danske Harmonika Ensemble* ved jeg, hvor svært det kan være at spille så præcist sammen. De gjorde det perfekt - det var skønt at høre.

Heidi Hansen

## Per Nørgård og harmonikaen

Af Lars Dyremose, 3. del.

Per Nørgård modtog undervisning i komposition hos Vagn Holmboe, og han studerede på Det Kongelige Danske Musikkonservatorium. Hvad man der bibragte Per, imponerede mig meget, så jeg begyndte at se mig om efter et eller andet til mine intensioner svarende lærested. Dette lykkedes ikke i første omgang. De danske konservatorier havde ikke hovedfaget harmonika på undervisningsplanen.

I stedet begyndte jeg så at tage timer i klaver-spil hos Per Nørgård, thi - tænkte jeg - måske kunne man via klaveret liste harmonikaen ind ad bagdøren.

Sagen tog imidlertid en ganske anden vending. Rikard Ekholm - en af den tids dygtigste harmonikaspillere - havde taget initiativ til afholdelse af landskonkurrencer i harmonikaspil. Der var stor interesse omkring konkurrencerne og præmierne var betragtelige. Både Mogens Ellegaard og jeg deltog - i ædel kappestrids ånd - i landskonkurrencerne, og allerede i begyndelsen af 50'erne var niveauet tvunget op i et plan, hvor det på den tid var svært at finde videre fingerekvilibristiske udfordringer. Det lå derfor lige for, at jeg ved en af klavertimerne hos Per Nørgård bad ham skrive mig et stykke for harmonika. Noget nyt og spændende, som skulle vise omverdenen, at harmonikaen skam var andet og mere end festlig igangsætter eller toneværktøj for fingernemme varicé-artisten. Per påtog sig opgaven, og i dagene 23.-26. juni 1952 skabtes da i Pers forældres sommerhus på Greve Strand, *Skandinaviens første seriøse værk for harmonika: INTRODUKTION OG TOCCATA*.

Ved meddelelsen om stykkets fuldbordelse, kastede jeg mig på cyklen og ilede til Greve Strand. Dog, ak og ve: Ved synet af Pers blyantskrims-krams (se forsiden) tabte jeg helt modet. Jeg så straks, at mit instruments basside umuligt kunne honorere nodebilledets venstre-håndskrav. Jeg måtte få konstrueret et instrument med ekstra venstre-håndsmåne, som skulle gøre det muligt at udføre Pers Introduktion og Toccata. Opgaven forekom betragtelig, men vild og gal, og 20 år gammel forekom ingen vanskeligheder mig uoverstigelige.

Som det dog så ofte sker, kom tilfældet Per og jeg til hjælp. Derom i næste BælgRose-nummer.

Imidlertid har *Birgit Bjørnum* for *Det kongelige Bibliotek* indsamlet samtlige eksisterende PN-manuskripter (eller kopier af privatejede manuskripter), i 1983 udgav hun "*En kronologisk-*

tematisk fortegnelse over samtlige PER NØRGÅRD KOMPOSITIONER fra 1949-1982" (Edition Wilhelm Hansen, København). På side 40, opført som nr. 24, står følgende (lidt nedsat fotokopi):

24. INTRODUKTION OG TOCCATA. 1952, rev. 1964.  
For harmonika solo.



a) oprindelig version 1952  
b) arrangement ved Guido Wagner 1955  
c) revideret version 1964

- a) Ikke opført.  
Ms. Autograf dateret 23-26/6-52. Blyant. 2 upag. bl. 2°. (Privateje).
- b) 1. opførelse november 1955 i Villingen, Schwartzwald.  
Lars Bjarne, harmonika.  
Varighed 10 minutter.  
Ms. Arrangement ved Guido Wagner. Blæk. 4 upag. bl. 2°. Med indskrevne rettelser, foretaget af komponisten ved revisionen 1964. (Privateje).
- c) Dedicated to Lars Bjarne [senere Lars Dyremose].  
1. opførelse november 1966 i Danmarks Radio.  
Lars Bjarne, harmonika.  
Varighed 10 minutter.  
Tr. Oktav Music. Copenhagen. /0.674. Cop. 1967. 8 s. 4°. (Scandinavian and Serious). Udgivet sammen med »Le bal somnambule« (nr. 91).  
Ms. Autograf. Blæk. 7 s. 2°. (Privateje).  
Diskografi nr. D4.

## DDHA-ekskursioner i februar

Det Danske Harmonika Akademi indledte vinterferien med at overvære en koncert med musik af *Per Nørgård* i Radiohusets Koncertsal mandag den 15. februar.

Koncerten "Til Per Nørgård" blev radiotransmitteret, og arrangørerne af koncerten var DR P2-musik og DUT (Det unge Tonekunstnerselskab).

PN spillede selv værket Grooving fra 1967-68 og Turn fra 1973, på klaver. Øvrige medvirkende var Marianne Lund, sopran - Søren Barfoed, fløjte - Gert Sørensen, slagtøj og Mette Hanskov, kontrabas.

Ugen efter - den 23. februar - var der koncert i Vor frelsers Kirke, med en uropførelse af *Sven Erik Werner*, nemlig Postludier for orgel fra 1992. Desuden blev der spillet værker af *J.S. Bach* og den russiske komponist *Sofia Gubajdulina* (f. 1931), der iøvrigt har skrevet flere kompositioner for harmonika - både solo- og kammermusik.

Medvirkende i koncerten i Vor frelsers Kirke var Henrik Brendstrup, cello og Jens E. Christensen, orgel.

# KARNEVAL 1993



Endelig oprandt lørdag den 27. feb. 1993, hvor vort årlige karneval skulle afholdes. Alle mødte op i meget festlige udklædninger, fulde af forventninger og godt humør. Vores to udenlandske gæster Aleksandr og Vitalij Dmitriev var også med, udklædt som henholdsvis Holger Danske og Mao. Det var første gang, de var til karneval.

Festen startede med at vi slog katten af tønden. Ruth Brøndum blev kattedronning og Dennis Jensen kattekonge - som præmie fik begge en stor æske chokolade.

Nu skulle den flotteste udklædning udvælges. Vinderen blev en stor flot kvinde iført stram kjole og pels. Kvindens navn var Helgi(ne), som med sine kvindelige dyder lagde an på Aleksandr, der blev lidt betænkelig.

Efter den fysisk hårdt krævende tøndeslagning var det tid til ta' selv bord. Bagefter var der ballondans og "bide-bulle-leg"; det blev der meget morskab af.

I dagens anledning var der lavet en fotobar, hvor alle strømmede til for at blive foreviget i deres kostumer. Som aftenens sidste punkt åbnede ballet, hvor alle fik en swing om til tonerne fra vores dygtige unge harmonikaspillere. Festen sluttede klokken halv elleve og alle gik tilfredse derfra. Det blev en fest, vi sent vil glemme. Undertegnede takker alle, der var med til at få arrangementet til at fungere perfekt.

16. januar 1993

Tillykke med 3. året for

DET DANSKE HARMONIKA AKADEMI

si'r 2 fra

BælgRose-kredsen



## Festlig harmonikalsk fødselsdag

I december fejrede Ruth fra Center Ensemblet sin 60 års fødselsdag for venner og familie.

Center Ensemblet og andre fra Harmonikacentret mødte talrigt op for at hylde Ruth på hendes store dag.

Center Ensemblet spillede så godt de kunne uden Ruth, der i dagens anledning havde fri. Hun er ellers en meget aktiv spiller på 1. stemmen og desuden formand for orkesteret. Lars Dyremose spillede et svingende sang-potpouri for fuld udblæsning, og Christina underholdt med "Crazy Chrissy". Desuden blev der sunget og danset meget til musik af Heidi og Kirsten Sell.

Ruth er jo en glad og frisk dame, så vi fik også en solodans. Denne gang var det ikke "Lambada", men "Mennesker bli'r spist i Polynisien" af John Mogenssen.

Vi siger alle tak til Ruth for en god og hyggelig dag.

*Kirsten Sell*



*Ruth og en af de glade gæster ved fødselsdagen d. 12. december 1992.*

## Morten Rossen spillede for pensionisterne på Frederiksberg

I februar blev der afholdt ialt 6 festdage for pensionisterne på Frederiksberg. Disse traditionsrige fester er et tilløbsstykke, hvor det for en stor del af deltagerne ikke bare handler om en festlig eftermiddag i selskab med professionelle kunstnere. Mindst lige så meget handler det om at komme ud blandt nogle nye mennesker og hygge sig over en snak og en kop kaffe.

Arrangementet foregik i Frederiksberg Rådhus-hal, og de optrædende talte bla. Grethe Sønck, Dario Campeotto, Inge og Holger Juul Hansen og Morten Rossen.

Der var tale om et varieret underholdningsprogram med hovedvægten lagt på sang og musik fra solisterne og fra publikum. Der var også en musikalsk gætteleg med flotte præmier til de heldige vindere.

KØBENHAVNS SOMMER-TIVOLI

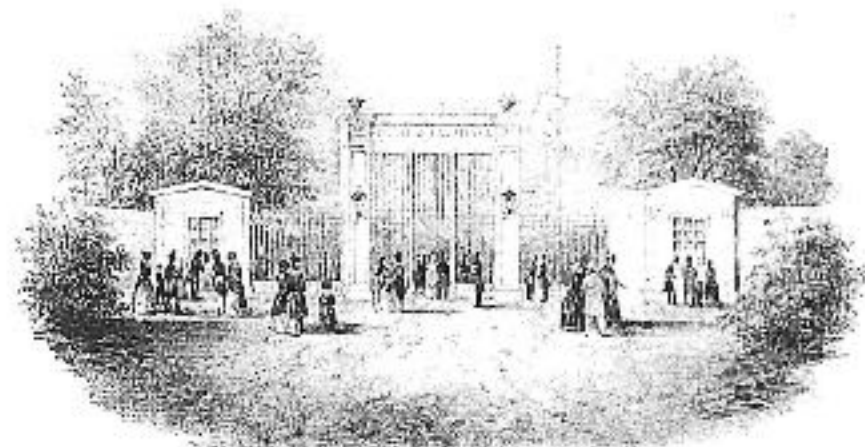

## TIVOLI 150 ÅR



Den 22. april 1993 går Københavns berømte forlystelseshave TIVOLI ind i sin 150. sæson. Det bliver med brask og bram, samt med mange nyheder - og samtidig bliver det 3. sæson med musik af DDHA studerende i TIVOLI-etablisementerne under PROMENADEN lige nedenfor rutschebanen. Der spilles på originale franske musetteharmonikaer, importeret til formålet, og på de store dage til akkompagnement af basharmonika og trommer. Indtil skolesommerferien hver onsdag, fredag og lørdag kl. 21 til 24 og i skoleferien hver dag samme tid, undtagen søndage og mandage. Som det er blevet tradition lægger BælgRose-kredsens medlemmer gerne aftenuren om ad TIVOLI - tro blot rygtet, som er ilet forud: DDHA-spillerne har udviklet sig til rene entertainere! Glæd jer, og Velkommen!





HOLLYWOOD

in my way

HARMONIKAMUSIK  
til enhver lejlighed\*  
31 \* 46 34 24

Concertdirection  
Lars Dyremose



# HVAD MAN DØG MED HARMONIKA OPLEVE KA'!

Fra hist og her erfaret af optrædende fra DET DANSKE HARMONIKA AKADEMI og HARMONIKACENTRET via koncertdirektionen

## Soldatens Dag



KONCERT '93  
Frederiksberg Rådhus  
Torsdag den 15 april 1993  
KL. 18.30



Arrangeret af:  
KØBENHAVNSKE SOLDATERFORENINGERS SAMVIRKE

Protector: HANS KONGELIGE HØJHED PRINS HENRIK

Medv. af:  
Lars Dyremose & Det Danske Harmonika Ensemble o. DIF Pilegaard, Palle  
Ludvigsen, Borge, John Winther, Sjae Lundboe, Lj. Vrangbøl  
Musikkorps med flere



Børnegade 4 25 K.

Tlf. 33 32 18 49

fs FREDERIKSBERG TENNISKE SKOLE

## Indbydelse

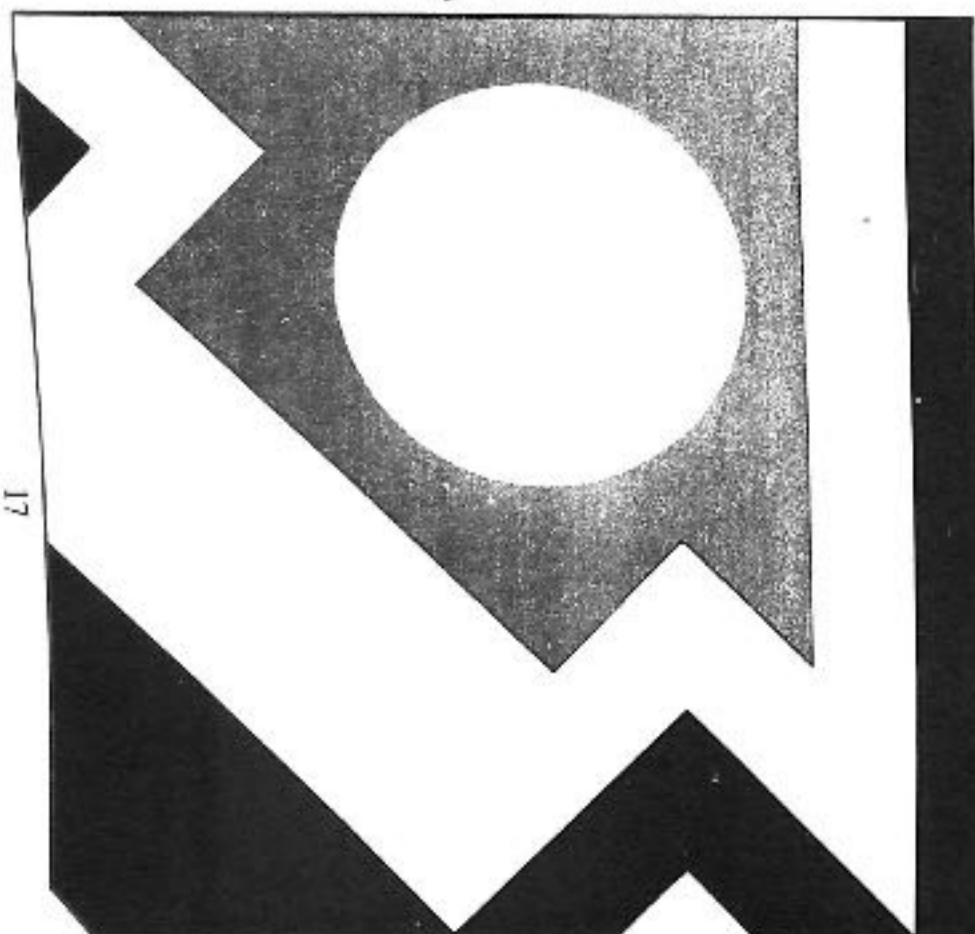

17

Ovenstående reproduktion yder ikke originalen retfærdighed. Indbydelsen er et genskin af de fantastiske pastelfarver, hvormed man havde udsmykket både malersalen, den ny elevator, og omgivelserne. Eksempelvis kunne man tage elevatoren til øverste etage, og under nedturen ad trappen opleve poco a poco forvandling af gult fra fersk citron til varm orange. Miljøet var indbydende, oplevelsesrigt og inspirerende.

Frederiksberg Tekniske Skole - Hovedstadens Malerskole - har fornøjelsen at indbyde til indvielsen af den renoverede malerskole, Falstersvej 5

**Fredag den 19. februar kl. 13.00 - 14.30**

### Program

- Velkomst ved skolens direktør Leif Bille
- Indvielsestale ved borgmester John Winther
- Underholdning - Det Danske Harmonika Akademi under ledelse af Lars Dyremose
- Multikunstneren Erik Clausen optræder
- Tale ved skolens bestyrelsesformand, malermester Bent Kromann
- Traktement

Den 19. februar 1993 var - udover Lelo Nika, Hans Jørgen Holbek, Anders Vesterdahl, Helgi & Lars Dyremose - alle DDHA-studerende og lærere på farten - og da der var 3 jobs der skulle klares mellem kl. 13 og 18, måtte nævnte fem klare de 3 koncerter alene. Det var ret vanskeligt, idet Frederiksberg Tekniske Skole havde engageret DDHA-kvartet. Alligevel lykkedes det Lelo Nika at give 30 minutters matiné på Gamle Dok, Christianshavn - og Anders Vesterdahl at give 15 minutters optræden i Frederiksberg Rådhus, samtidig med at DDHA-kvartetten - for en halv times vedkommende som DDHA-trio - fortsatte musikken i Frederiksberg Tekniske Skoles renoverede malersal. Det hjalp dog en del, at utroligt morsomme Erik Clausen improviserede sig gennem 45 glade vanvidsminutter, i stedet for de programsatte 20 minutter.

BRITISH AIRWAYS tog hul på 3 daglige afgange til Paris, og i den anledning var der indbudt til reception og middag i PUMPEHUSET bag PALADS TEATRET.

Til lejligheden havde flyselskabet hyret to musetteharmonikaspillere fra DET DANSKE HARMONIKA AKADEMI, samt komikerparret JOHN & AAGE, nogle franske gademalere med staffelier - og så hele British Airways personalet. Alt og alle naturligvis i originale franske kostumer. Havde man regnet med god plads, tog man grundigt fejl. Sjældent har så mange mennesker befundet sig på så lidt plads! DDHA-bælgene kunne næsten ikke trækkes ud, og på trods af kraftige ryk i samme, kunne musikken ikke trænge gennem menneskemuren. Den måtte hæves over hovederne, hvilket tydeligvis var med til at forhøje stemningen.

# Bon Jour Paris

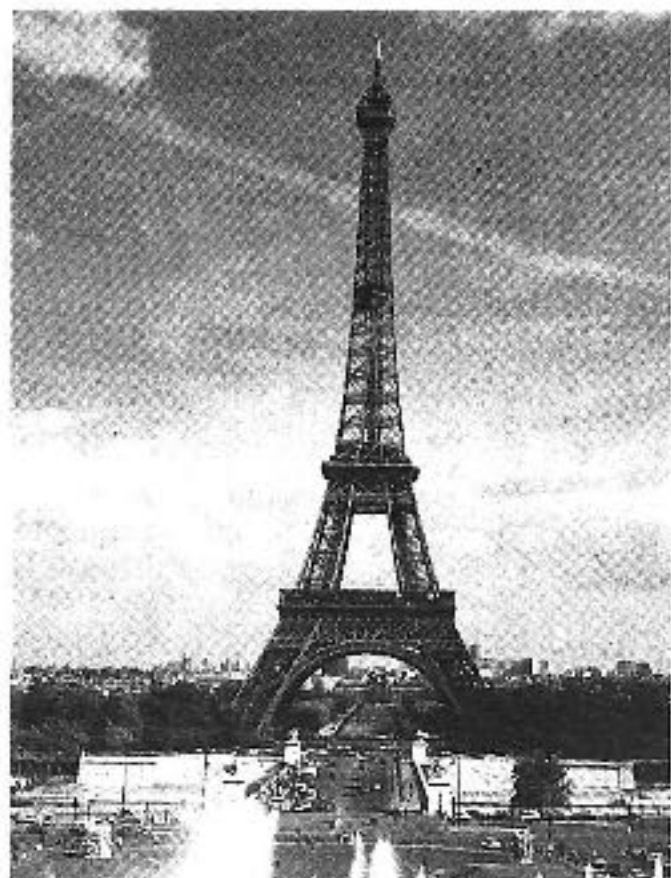

I samarbejde med TAT byder British Airways velkommen til 3 daglige afgange til Paris.

# BRITISH AIRWAYS



18

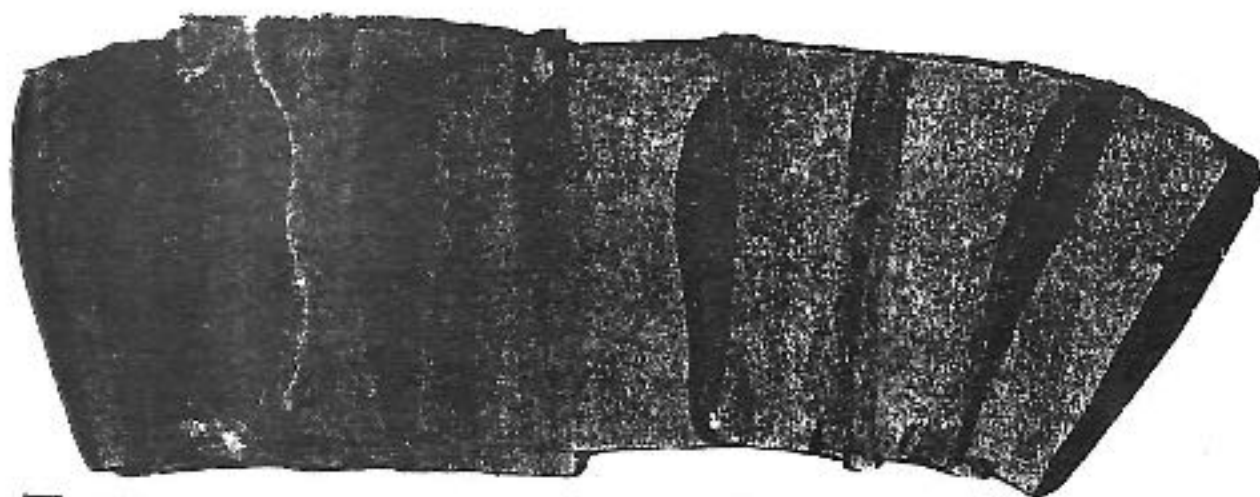

TORBEN LARSEN

NYE ARBEJDER

29.3.93. - 30.4.93.

TIDENS BOLIG

KLAMPENBORGVEJ 239

TELEFON 45. 876519

MAN. - TORS.: 10.00 - 17.30

FREDAG: 10.00 - 19.00

LØRDAG: 9.00 - 14.00

2800 LYNGBY

Og indad Det Danske Harmonika Akademi's brevsprække ankom ovenstående forårskåde bælgdyr, med samtidig bebudelse af forårsudstilling. Indtil BælgRosen en dag vil udkomme i farver, må vi lade os nøje med sorthvidgrå udgave, og det er synd, thi den grønsortgrå originaludgave er en rigtig hjertevarm sprællevende forårsbebuder!



Også børnene vejrer forårets komme. Her har Karina nedfældet sine indtryk. At det stadig foregår indendørs fremgår af vinduet bagude, hvorigennem man ser forårssolen, som med varme stråler søger at optø de endnu vinternøgne træers himmelstræbende grenmønstre.

GI

# Concertdirection Lars Dyremose & Det Danske Harmonika Akademi præsenterer:

Nyt fra Birkerød Kommune, tirsdag d. 23. februar 1993.

## Musik for 1 & 2 harmonikaer

Koncert med Aleksandr & Vitalij Dmitriev, Skt. Petersborg lørdag formiddag i bibliotekets store sal.

Da Aleksandr Dmitriev sidste år gæstede Birkerød, besluttede man på stedet at engagere ham til endnu en koncert, som nu finder sted på lørdag. Denne gang bliver der også budt på musik for to harmonikaer, idet Dmitrievs søn, den 16-årige Vitalij også medvirker.

Det er Det Danske Harmonika Akademi, der - i forbindelse med Weekend Internat - arrangerer formiddags-matiné, som udover klassisk harmonikamusik vil byde på forrygende virtuos russisk folkemusik for to harmonikaer.

Skal man dømmes efter koncerten sidste år, så bliver der helt fyldt op i bibliotekets store sal, for dengang måtte nogle ligefrem sidde på gulvet.

En morsomhed i forbindelse med sidste års koncert skal med her:

Alle solister har deres små private særheder. Aleksandr Dmitriev mener fx, at han ikke kan spille ordentligt, hvis han ikke en halv time før hver koncert spiser 1 kg kød. Men ak og ve! Da han åbnede dåsen, var kødet tydeligt lugtbart fordærvet. Alle forretninger havde lukket, så gode råd var dyre. Men heldigvis var der fyldt godt op med diverse skærepålæg i akademiets køleskab, så Dmitriev klarede den med 10 skiver rullepølse, 200 g leverpostej, en kvart spegepølse og lidt andre småtteri.

Alt i alt omkring et kilo kød, og at det må have været fine sager tyder alt på, for koncerten afvikledes med stor koncentration og bravour.

Til matinéen på lørdag er der for alle tilfældes skyld købt rigeligt med god dansk - ikke konserveret - skinke ind.



### Program

Solist: Aleksandr Dmitriev

J. Strauss/ Yaskevitzj	FRÜHLINGSSTIMMEN
G. Rossini A. Dmitriev	FIGAROS ARIE af opernen BARBEREN I SEVILLA
D. Sjostakovitj	HUMORISTISK VALS
I. Schamo	MORGEN I SKOVEN
N. Rimskij - Korsakov	HUMLEBIENS FLUGT
F. Liszt - N.Paganini / A. Dmitriev	LA CAMPANELLA
R. Schredrin	A LA ALBENIZ
V. Zolotarjev	KLOSTERET I FERAPON- TE
A. Pushkarenko	DET 20. ÅRHUNDREDES SKYTHER
V. Kusnetsov & I. Tihonov	SARATOV DANS
*****	3 SMÅ GRISE

Solist: Vitalij Dmitriev.

J. S. BACH	PRÆLUDIUM & FUGA i d-mol
J. P. Rameau	DIALOG MELLEM FUGLE
J. P. Rameau	TAMBOURIN
J. Kati	PRÆLUDIUM / VALS / TARANTELLA
P. Tjaikovskij	DANS
I. Albeniz	ASTURIAS
G. Schenderiev	RUSSISK DANS

Duoer, spillet af Aleksandr og Vitalij Dmitriev:

A. Balan	MOLDAVISK DANS
A. Schalaev	TREPAK
A. Schalaev	VINTER VINTER
V. Chernikov	RUSSISK COWBOY



Vitalij og Aleksandr Dmitriev, umiddelbart førend koncerten i Birkerød Bibliotek.

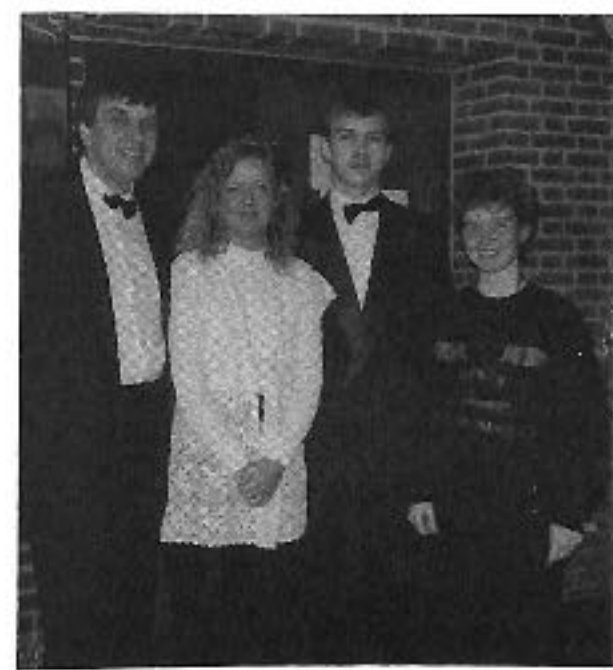

Fra venstre Aleksandr Dmitriev, Heidi Hansen - stud. v. DDHA og DfM, Vitalij Dmitriev og Charlotte Britt Hansen - BælgRose-redaktionen.

## Koncert for 1 og 2 Harmonikaer

Lørdag den 27. februar præsenterede Concertdirection Lars Dyremose og Det Danske Harmonika Akademi "Koncert for 1 og 2 Harmonikaer" med Aleksandr & Vitalij Dmitriev fra Skt. Petersborg, i Birkerød Biblioteks store sal.

Familien Dmitriev hører til blandt de førende harmonikaspillere i deres hjemland. Det er således Aleksandr Dmitriev, som hvert efterår arrangerer byens berømte harmonikauge i LENCONCERT's regi. Det var i netop dette arrangement 1992, at succesen toppede med de unge danske harmonikaspillere - Heidi Hansen, Lelo Nika og Hans Jørgen Holbek i russisk TV for 200 mill. seere.

I første halvdel af lørdagens program spillede faderen Aleksandr Dmitriev. Efter pausen var det sønnen Vitalij's tur til at spille solo, og programmet blev sluttet af med nogle forrygende harmonika-duoer (se programmet). Far og søn måtte også give adskillige ekstranumre, førend det ivrigt klappende publikum, i den tætpakkede sal, ville give slip. En af tilhørerne blev så betaget af Aleksandr's og Vitalij's spil, at han gav dem hver 1000.

I pausen var der mulighed for at købe plader og bånd, som far og søn gerne signerede, og det var der mange, der benyttede sig af.

En meget inspirerende formiddagsmatiné.

Heidi Seli

## Koncertforberedelse og russisk indlæringsmetodik

Weekend internat 26.-27. februar 1993.

Da Aleksandr Dmitriev besøgte Danmark i februar 1992, var det så stor en succes, at man med det samme bestemte sig for at invitere ham igen ved førstkomende lejlighed. Ved besøget i år havde han sin 16-årige søn Vitalij, som også er en fantastisk dygtig harmonikaspiller, med.

Fredag aften mødte vi alle op på Birkerød Bibliotek, hvor Aleksandr fortalte, hvordan han forbereder sig til koncerter og optrædender - bl.a. er det vigtigt at være frisk og udhvilet, når man spiller. Hvis der ikke er tid til både at hvile og øve sig på sit program, foretrækker han at hvile sig. Han nævnte også, at for mange spillere vil det være en god idé at planlægge dagen, hvor koncerten finder sted, så der ikke er noget, der kommer bag på én.

Vi havde ikke nogen russisk tolk ved dette foredrag, så det hele foregik på engelsk. Vi hørte nogle stykker, som Vitalij havde indspillet på bånd - nogle af dem havde han selv komponeret.

Der var rig mulighed for at stille spørgsmål, og der blev bl.a. spurgt om, hvordan han underviste helt små børn. Aleksandr svarede, at han som regel ikke bruger noter det første stykke tid, men benytter sig af en slags lyd-og-lær metode.

Lørdag startede dagen med en koncert med Aleksandr og Vitalij Dmitrijev. Efter frokost skulle vi have haft solostudie, men istedet blev det til undervisning, hvor Heidi spillede Leon Büellmann's "Gotisk Suite" - et stykke, som Aleksandr selv har haft på repertoire. Hans tolkning af stykket var anderledes end Heidis, og det kom der en spændende meningsudveksling ud af. Heidi spillede demæst Mendelsohn's "Præudium", som Aleksandr ikke kendte i forvejen. Han blev straks grebet af stykket, og dybt inspireret kom han med nogle meget fine idéer til stykkets musikalske form og udtryk.

Det var en meget oplevelses- og lærerig weekend.

Christina Björk

## Elev fra HC spillede ved reception i Tryg

Den 15. december 1992 gik Kirsten Sells gode ven Jørgen Hay-Schmidt, underdirektør i Tryg Forsikring, på pension.

Underdirektørens hustru er fra Frankrig, og da Jørgen Hay-Schmidt altid har elsket dette land, skulle afskedsreceptionen selvfølgelig være fransk præget. Derfor blev Kirsten opfordret til at spille "La Mer" på harmonika. Kirsten mødte op i de franske farver og spillede vennens yndlingsmelodi. Det var et festligt indslag, som virkelig gjorde lykke.

Heidi Sell



Kirsten Sell ved receptionen i Tryg.

## Musik og gamle sager

DER KOMMER til at ligge mange museums-kopier under de odenseanske juletræer i år - i hvert fald hvis man skal dømmе efter travlheden på Møntergården i går, da de fynske museers julemarked åbnede. Der var trængsel lige fra starten. Folk stod nærmest på nakken af hinanden for at købe legetøj fra Den fynske Landsby, ravkæder fra Vestfyns Hjemstavngård, postkort fra Kaleko Mølle, ark med kræmmerhuse og kravlenisser fra Danmarks Grafiske Museum, postkort fra H.C. Andersens Hus, glasjulepynt fra Langelands Museum, fattiggårdsmåtter fra Svendborg og Omegns Museum, lys fra Kerteminde Museum, flaskeskibe fra Ærø Museum og glas fra Møntergården - foruden lertøj, lys af bivoks, træskeer, glansbilleder, smykker, papirklip, nisser, bøger, kardis, bageforme, messingting, skihsmodeller og farvehlyanter.

Museernes julemarked er også åbent i dag klokken 10-16. Oveni får man alle julens melodier herligt serveret på harmonika af Heidi Hansen, elev på Det fynske Musikkonservatorium.

Det er fjerde gang, julemarkedet holdes på Møntergården.

- Sidste år var her omkring 3000, og der blev solgt for omkring 80.000 kroner, oplyser museumsassistent Kirsten Jørgensen.



Heidi Hansen underholdt de mange nysgerrige med glad harmonikamusik.

## Uropførelse af to nye værker

- bestilt af Ny Musik i Birkerød

Søndag den 7. marts kl. 15 - hvor biblioteket har åbent, er der en meget fin koncert i store bibliotekssal af en trio bestående af en så usædvanlig besætning som - cello, violin og harmonika.

Violinisten Ivar Bremer Hauge har to gange før givet koncert i Birkerød, sammen med Inger Guldbrandt Jensen, som også skulle have medvirket ved denne koncert, men desværre har måttet melde fra. Celloen spilles i stedet for af hendes meget dygtige kollega fra Danmarks Radios Symfoniorkester, Mats Larsson.

Ivar Bremer Hauge er ansat i Radiounderholdningsorkesteret, men har desuden en stor solistkarriere bag sig, han har givet koncerter i mange lande, ligesom han har deltaget i en lang række mesterkurser hos nogle af verdens fineste violinister. Han spiller på en Amati violin fra 1676.

Morten Rossen har trods sine kun 21 år en strålende solistkarriere bag sig, - utallige priser og førstepladser ved konkurrencer. Hvem husker ikke, da han sidste år fik overrakt 50.000 kr. fra Simon Spies Fonden af Janni Spies Kjør.

Og da han i sommer fik til opgave at akkompagnere Luciano Pavarotti. Morten Rossen gør en meget stor indsats for at give harmonikaen en meget stor uopsats for at give harmonikaen en plads i kammernusikalsk sammenhæng. Koncertens to uropførelser er da også bestilt af Ny Musik i Birkerød specielt med ham som solist.

Da den polske komponist B.K. Przybylski besøgte Birkerød sidste år, bestilte Ny Musik i Birkerød et værk hos ham, som skulle være for cello, violin og harmonika. Han er en af Polens store komponister (f. 1941 i Lodz). Han har skrevet musik i alle genrer og modtaget mange fine internationale priser. Udover at komponere fine internationale priser. Udover at komponere fine internationale priser. Udover at komponere fine internationale priser. Udover at komponere fine internationale priser.

Morten Rossen har lige haft stor succes ved 3 solokoncerter i Neubrandenburg i Tyskland, hvor han spillede et af Przybylskis værker for harmonika og klaver.

Den anden uropførelse er af Sven Erik Werner, som har skrevet et stykke for harmonika og cello. Der har flere gange været musik af Sven Erik Werner på programmet ved Ny Musiks koncerter. Han har bl.a. gjort et stort arbejde inden for undervisning - han er fhv. rektor for Det Fynske Musikkonservatorium.

I en periode var han medlem af Statens Mu-

sikråd. Som nuværende lærer ved Det Danske Harmonika Akademi har han indgående kendskab til harmonikaen.

Udover disse to værker spiller Mats Larsson Suite nr. 3 af Benjamin Britten.

Morten Rossen spiller et af sine glansnumre Partita for solo harmonika af Zolotarjev. Og sidst men ikke mindst - får vi et genhør af Antonio Bibalos Sonate for solo violin, som Ivar Bremer Hauge spillede ved en portrætkoncert på Louisiana i 1990 og senere igen ved en koncert hos Ny Musik i Birkerød.



Formanden for Ny Musik i Birkerød, Kirsten Benn, i samtale med komponisten Sven Erik Werner, og Lars Dyremose fra Concertdirection LD.



Til højre den polske komponist Bronislaw Kazimierz Przybylski sammen med BølgeRose-redaktionen, fra venstre Lars Knudsen, Christina Björk og Charlotte Britt Hansen.

## Program

Vladislav Zolotarjov: 1942-1975	<b>PARTITA</b> for solo harmonika 1968 Allegro Grave * Marcia funebre Andantino Presto	Sven Erik Werner: 1937	<b>AFFARE</b> for harmonika & cello 1992 / uopf. Semplice * Vivace * Allargando liberamente * Presto
Benjamin Britten: 1913	<b>SUITE nr. 3</b> for solo cello Op. 87 Introduzione * Marcia * Canto * Barcarolla * Dialogo * Fuga * Recitativo * Moto * Perpetuo * Passacaglia * 3 russiske folkesange * Hymnus til de døde	Antonio Bibalo: 1922	<b>SONATE</b> for solo violin 1978
		Bronislaw Kazimierz Przybylski: 1941	<b>SCHERZI - TRIO</b> for violin, cello & harmonika 1992 / uopf. Allegro * Vivo Cadenza * Andante * Allegro



1. *Koncertens 3 medvirkende - fra venstre Ivar Bremer Hauge, violin - Morten Rossen, harmonika og Mats Larsson, cello.*
2. *Fra venstre Sven Erik Werner og Jeanette & Lars Dyremose, som sammen med kunstmaler og elev ved Harmonikacentret, Elisabeth Damkiær, studerer nogle billeder, som ED har malet, inspireret af SEW's Tango Etude "Sneaking", som hun i øvrigt selv spiller.*

Allerød Nyt, tirsdag den 12. januar 1993

## Morten Rossen stod for overraskelsen

Omkring 125 mennesker var samlet i Lillerød kirke og sognegård, da Lillerød menighedsråd under hyggelige former inviterede til nytårsfest for ældre og andre interesserede søndag den 3. januar.

På det mere løsslupne program var der bortlodning af gaver skænket af Lions Club Lillerød, og ind imellem sang og spillede Ellen Lausten og Grete Hermansen.

Da man forlod kirken stod en lirekassemand og

spillede foran sognegården. Det var Jørgen Rosland, der til daglig er reklamemand. Lirekassemanden viste også senere på dagen prøver på sin kunst.

Arrangørerne havde annonceret en stor overraskelse, og den stod Kirsten Drigsdahls tidligere konfirmand, harmonikavirtuosen Morten Rossen Jørgensen for. Han spillede så det var en fryd for øret, akkurat som han har gjort så mange gange tidligere, bl.a. ved Pavarotti-koncerten sidste år, hvor han for alvor blev kendt.

Morten Rossen Jørgensen, der er elev på Odense Musikkonservatorium samt hos Jeanette Dyremose på Det Danske Harmonika Akademi, spillede et blandet repertoire. Et af de numre, der vakte størst begejstring var et russisk stykke i tre akter.

## UDLAND

### Kammermusik med harmonika

En af BælgRosens amerikanske korrespondenter Henry Doktorski meddeler, at et gramfonseksskab i Montreal, Canada, har engageret ham til at indspille to CD'er med kammerensemble: *Carols for Christmas* og *Music by Bach and Händel*. Doktorski skriver selv arrangementerne og han dirigerer ensemblet fra harmonika-pulten. At dirigere fra pulten er ikke nyt for Doktorski, for det har han gjort tidligere i forbindelse med koropførelser med *The Wheeling Symphony Chorus*, til stor tilfredshed for guvernørparret i West Virginia. Guvernørens kone er meget musikinteresseret, og hun dirigerer fra tid til anden *The Wheeling Symphony Orchestra*. Interessesfællesskabet har nu ført til Doktorskis indlemmelse i *The high Society*, idet han er blevet inviteret til det fornemme årlige *West Virginia State Governors Ball 1993* i *The State Capitol*.

### Harmonikafestival i Kina

Der ventes 500 deltagere bare fra Kina, til Pekings første harmonikafestival. Det er byens kulturkontor sammen med harmonikaskolen i Peking som står for arrangementet. Mange kapaciteter fra resten af verden vil blive inviteret til festivalen. Peking skolens orkester tæller 100 medlemmer. Festivalen finder sted fra 8. til 14. august 1994.

### Kæmpehonorar

Julio Giulietti er en af harmonikaverdenens store navne. Nu er han 82 år, og han har selv sagt en række historier at berette. En af dem stammer fra hans ungdom da han spillede i et selskab i bydelen Brooklyn i New York. Honoraret var den svimlende sum af 50 dollar! Hvem kunne betale så meget for en harmonikaspiller?

- svar: Mafiaen.

**Billetterne til koncerten med Morten Rossen i Neubrandenburg den 6. februar blev udsolgt på 2 timer. Man besluttede derfor at arrangere en ekstra koncert den 7. februar, og efter 2 dage var der også udsolgt til den koncert.**

*Neubrandenburger Rundschau \* Freitag, 5. Februar 1993.*

### Meisterhaftes auf dem Akkordeon

Morten Rossen gæstier im Kammermusiksaal.

**Neubrandenburg (EB/K. K.).** In den einschlägigen Musiklexika wird man ihn noch nicht finden. Aber er arbeitet zielstrebig darauf hin, der 20 jährige Akkordeonmeister Morten Rossen. Am Wochenende führt ihn eine Konzerttournee nach Neubrandenburg. Der junge dänische Künstler wird am Samstag, dem 6. Februar, um 19 Uhr (ausverkauft) und Sonntag, dem 7. Februar, um 15 Uhr im Kammermusiksaal der Musikschule einen Soloabend auf dem Akkordeon geben. Auf einem Instrument, das ihn nicht weniger als 36.000 Mark gekostet hat.

Morten Rossen, der bereits sechsjährig mit dem Akkordeonspiel begann, studiert derzeit auf der Carl-Nielsen-Musikhochschule und ist Schüler der Dänischen Akkordeon-akademie. Zahlreiche Wettbewerbe, wie beispielsweise den Klingenthaler Harmonikawettbewerb oder den UNESCO-Akkordeon-Wettbewerb, belegte er mit ersten Plätzen, gab Gastspiele in den USA, Schweden, Norwegen, Dänemark, Polen, Bulgarien und Deutschland. Hier nahm er mit den Zwickauer Symphonikern unter Leitung von Albrecht Hofmann seine erste CD mit Werken dänischer Komponisten auf.

Der eigentliche Durchbruch schien ihm allerdings erst im vergangenen Jahr gelungen zu sein, als er vom Dänischen Rundfunk aufgefordert wurde, seine Ferien auf Zypern zu unterbrechen und nach Kopenhagen zu kommen, um dort den Weltklassetenor Luciano Pavarotti mit dem Akkordeon zu begleiten. Der erklärte sich schon nach der ersten Probe mit dem Spiel des jungen Musikers zufrieden.

Eine seltene Geste des Startenors: Während eines vorangegangenen Konzertes mußte der Akkordeonspieler noch während der Proben den Saal verlassen.

## Vom Akkordeonspiel einfach besessen

### Morten Rossen aus Dänemark zu zwei Konzerten in Neubrandenburg

**Neubrandenburg.** Der dänische Akkordeon-Virtuose Morten Rossen gab am Wochenende zwei erfolgreiche Konzerte im Kammermusiksaal der Neubrandenburger Musikschule. Unser Redaktionsmitglied Marianne Voß befragte ihn nach seinem Werdegang, wobei Lars Dyremose, sein Lehrer und Manager, dolmetschte.

Sie gehören in Dänemark zu den Spitzenkönnern auf dem Akkordeon, Herr Rossen, Ihr Spiel ist sehr beeindruckend. Erzählen Sie bitte etwas über sich.

Ich wurde am 7. April 1971 in Glostrup bei Kopenhagen geboren und spiele seit dem 6. Lebensjahr Akkordeon, erst auf Tasten, ab 7 Jahren auf Knöpfen.

Kommen Sie aus einer musikalischen Familie?

Meine Mutter ist Krankenschwester, mein Vater Revisor einer großen Firma, sie spielen keine Instrumente, aber meine beiden Großmütter. Eine war Organistin und die andere Klavierlehrerin. Meine jüngere Schwester und mein älterer Bruder spielen ebenfalls Akkordeon.

Wie lange proben Sie täglich?

Täglich drei bis vier Stunden, aber nicht hintereinander. Ich bin ein "Schnellatmer", mache alles immer sehr fix. Ich muß auch alle zwei Stunden essen, sonst mache ich schlapp. Danach übe ich mit Handgewichten, laufe oder spiele Fußball. Anschließend gehe ich wieder ans Akkordeon, alles immer abwechselnd.

Was machen Sie beruflich?

Ich studiere an der Carl-Nielsen-Musikhochschule in Odense. Ende April habe ich Prüfungen zum Musiklehrer. Für den Abschluß als Staatlich geprüfter Musiklehrer studiert man bei uns vier Jahre. Ich mache jetzt gleichzeitig noch vorfristig ein Diplomexamen in instrumentaler Hinsicht, ich brauche fürs Diplom dann nur noch Theorie in den nächsten zwei Jahren zu studieren. Außerdem bin ich in der Solistenklasse der Dänischen Harmonika Akademie bei Jeanette Dyremose.

Ihr Instrument hat einen gewaltigen Tonumfang, wieviel Knöpfe hat es eigentlich?

Es hat praktisch den Tonumfang eines Konzertflügels. Mein Instrument hat rund 100 Knöpfe.

Sie sind Preisträger vieler internationaler Wettbewerbe, unter anderem des UNESCO

WORLD CHAMPION 1989, in nationalen Wettbewerben wurden Sie 1. Preisträger in allen Altersgruppen. Was sehen Sie als Ihre größten Erfolge an?

Mein Auftritt am 2. August 1992 in einem Konzert mit dem italienischen Tenor und Opernstar Luciano Pavarotti auf dem Rosenborg Schloßpark in Kopenhagen. Das Konzert hatte 60.000 Zuhörer. Daß Pavarotti mich akzeptiert hat, war ein großer Erfolg für mich. Weiter möchte ich die Auszeichnung mit dem Dänischen Musikpreis nennen, der jährlich vergeben wird, und 1992 bekam ihn mit mir das erstmal ein Akkordeonspieler. Verbunden waren damit ungerechnet 13.000 DM.

Wie haben Sie das Geld angelegt?

Habe dafür zusammen mit dem Zwickauer Sinfonicorchester eine CD produziert. Für das Geld habe ich die Mitschnittrechte eines Live-Konzerts gekauft. Im März soll die CD herauskommen.

Wie kamen Sie denn mit den Zwickauern zusammen?

Durch den internationalen Akkordeonwettbewerb in Klingenthal lernten wir uns kennen, wir konnten gut zusammen spielen.

Welche Stücke sind auf der CD?

Zum Beispiel ein Stück, das ich auch hier in Neubrandenburg gespielt habe: das "Concerto Classico" von Bronislaw Kazimierz Przybylski, einem polnischen zeitgenössischen Komponisten, der es 1989 für Akkordeon und Klavier komponierte.

Wohin führten Sie Ihre Konzertreisen bisher?

Ich war mit dem Dänischen Akkordeon-Orchester und auch als Solist in Deutschland, in Neubrandenburg bin ich das zweitemal, dann in den USA, Polen, Bulgarien, Holland, Schweden, Norwegen, Rußland und Kanada.



Morten Rossen spielt hingebungsvoll Akkordeon, hier bei einer Konzertprobe am Wochenende. Er wird auf dem Klavier begleitet von Olaf Kerkau, Stellvertretender Schulleiter der Neubrandenburger Musikschule und Klavierlehrer.

kurierfoto: Heiko Brosin

# DET DANSKE HARMONIKA ENSEMBLE

Det Danske Harmonika Ensemble grundlagdes 23. sept. 1977 af Jeanette Dyremose, hovedfaglærer ved Det fynske Musikonservatorium samt stifter og leder af Det Danske Harmonika Akademi. Ensembles medlemmer studerer alle ved DDHA og enkelte samtidig ved DFM, og de har alle med succes medvirket i internationale solo- og ensemblekonkurrencer, bl.a. under IMC/UNESCO og de berømte Klingenthalerkonkurrencer, BRD. Tre år i træk vandt medlemmer af Jeanette Dyremose's ensemble UNESCOs verdenskonkurrence, og kunne i 1989, 1990 og 1991 kalde sig UNESCO WORLD CHAMPION'S.

Kun to måneder efter Det Danske Harmonika Ensemble's start, vandt man i Rotterdam 1. pris og det hollandske kulturministeriums guldmedalje, for præstationen i ensemblepill, kunstklasse. Siden har Jeanette Dyremose og hendes harmonika-spillere, generelt talrige koncertrejser i Danmark, Holland, Tyskland, Polen, Bulgarien, Norge og Sverige. I sommeren 1981 gennemførtes en 9-ugers turné i USA og Canada. Ensemblet spillede 25 koncerter i 15 stater. Den afsluttende Open-Air-koncert i Milwaukee, Wisconsin samlede mere end 100.000 tilhørere.



I årene efter blev ensemblet gang på gang inviteret til Amerika, men først i oktober 1986 lykkedes det endelig at få tid til en gentagelse af Amerikasucces'en. Det blev til 30 koncerter på 30 dage - fra Toronto i Canada, gennem USA til San Francisco og Los Angeles - hvor de sidste koncerter fandt sted i Disneyland og Hollywood, hvor ensemblet fik flere tilbud om medvirken i diverse filmprojekter, hvilket desværre ikke kunne lade sig arrangere, idet samtlige DDHE's medlemmer dengang var skolebørn.

I dag er Jeanette Dyremose's Det Danske Harmonika Ensemble verdens mest efterspurgte harmonikaorkestret, og flere af ensemblets solister optræder i mange internationale sammenhænge. Årligt over 150 engagementer. I sommeren 1992 modtog f.eks. Morten Rossen SIMON SPIES FONDEN'S Musikpris 1992 - kr. 50.000,- og han akkompagnerede med DR-orkestret Luciano Pavarotti på Rosenborg Eksercerplads, - og JD & DDHE indledte Tivoli-Musik Sæsonen med den musikalske indramning af AEG-Elektron-Prisuddelingen 1992 ved industriminister Anne Birgitte Lundholt. På prøver ensemblets koncertdirektion af f.eks. kalenderen til et efterkomme invitationer til koncertrejser fra bl.a. Vietnam, Østtj. Ungarn, Tj.ekkeslovaet, Rusland og Tyskland.

Harmonikastigen kaldet fotograf Torben Nielsen dette billede af Jeanette Dyremose & Det Danske Harmonika Ensemble fra Birkevads Harmonika-akademi. Tv & th for stigen Helgi og Jeanette Dyremose, og stigen's trio holder fra neden Kattrine Rossen, søster til Morten Rossen, Heidi Hansen, Uween World Champion 1990, Charlotte Britt Hansen, musikleder ved Harmonikacentret og sekretær ved harmonika-akademiet, Suzette Hansen, Majken Beil, Kim Hansen, Hent Jørgen Holbek, Carsten Holbek, Morten Rossen og Anders Verterdahl, Unesco World Champion 1991.

# Arrangementskalender

## Februar 1993

6. \* 100.års jub.Kalundborg Socialdemokratiske Partiforening/Medv.bl.a. Statsmin.Poul Nyrup Rasmussen/Kult. min.Jytte Hilden/Heidi Hansen/Helgi Dyremose
6. \* Klub Faxse 50 års jub./Medv.DDHA
9. \* Frederiksberg Rådhus/Konc.& Underh. for ældre medborgere/Medv.bl.a.Morten Rossen/Åbent Arr.
10. \* Frederiksberg Rådhus/Gentagelse af 9.2.93/Åb.Arr.
12. \* Frederiksberg Rådhus/samme som 9.2.
12. \* 80 års jub.Søborg/Musik HC
13. \* Confetti Birkerød/Musik DDHA
13. \* Solokonzert Neubrandenburg/Morten
14. \* Solokonzert Neubrandenburg/Rossen
16. \* Frederiksberg Rådhus/Gent.af 9.2.
17. \* Store Tuborg Hjemmet/DDHA Musik
17. \* Frederiksberg Rådhus/Gent.af 9.2.
19. \* Indvielse af Ny Malersal/Teknisk Skole/Frdbg.JOLLYDAYS/Erik Clausen/Borgm.John Winther m.fl.
19. \* Frederiksberg Rådhus/Gent.af 9.2.
19. \* Gamle Dok/Christianshavn/Lelo Nika
26. \* Weekend Internat/Rådhuset Birkerød
27. \* 50 års jub. Farum /Musik DDHA
27. \* Weekend Internat/Rådhuset Birkerød
27. \* Matiné Musik for 1 & 2 harmonikaer
27. \* KARNEVAL for HC & DDHA/Mantziusgrd.
28. \* UNESCO/IMC/CIA/Vinterkongres, BRD .

## Marts

1. \* UNESCO/IMC/CIA/Vinterkongres, BRD .
4. \* PUMPEHUSET/BRITISH AIRWAYS, fransk buffet i anl.af nye franske afg. Musik v.bl.a.DDHA
6. \* CONFETTI/Birkerød/Musik DDHA
7. \* NY MUSIK I BIRKERØD/Morten R.& Co. Kammermusikconc.m.2 uropførelser .
8. \* HK Klinten/KAMELEONEN HARMONIKA, Foredr.m.dem.Heidi H/Helgi D.
12. \* FRANSK FREMSTØD/Købmagerg.Mus.DDHA
13. \* CARLSBERG FEST/Færgen Sjælland/HC
13. \* FRANSK FREMSTØD/Købm.g./Åbent arr.
14. \* POUL BUNDEGAARD 70/Amagerscenen/Musikmedvirken DDHA
16. \* NORDVANGGAARD/Underh.v.DDHA
16. \* GF i NMiB/Underh.v.Morten Rossen
19. \* FRANSK FREMSTØD/Købm.g./Åbent arr.
19. \* Weekend Internat/Birker.Råd.DDHA
20. \* Lasse 50/Ballerup/DDHA
20. \* FRANSK FREMSTØD/Købm.g./Åbent arr.
- 20/21 \* Weekend Internat/Om diat.harm. og fransk musette musik .
26. \* FRANSK FREMSTØD/Købm.g./Åbent arr.
27. \* Gunhild 50/Fælleshuset/Birkerød
27. \* FRANSK FREMSTØD/Købm.g./Åbent arr.

Herudover bliver der hver onsdag, fredag og lørdag d.19.juni (skoleferien) hver

27. \* Mona 60/Samariterhuset/Hillerød/HC

## April

2. \* FRANSK FREMSTØD/Købm.g./Åbent arr.
3. \* Matiné Lelo N./Helsingør
3. \* Hotel Scandinavia/DDHA Kvarteret.
3. \* FRANSK FREMSTØD/Købm.g./Åbent arr.
7. \* FRANSK FREMSTØD/Købm.g./Åbent arr.
8. \* Fernisering/Kunstforen.Kalundborg Heidi Hansen giver ouverturen
10. \* FRANSK FREMSTØD/Købm.g./Åbent arr.
15. \* SOLDATENS DAG/Frederiksberg Rådhus JD & DDHE/Ulf Pilgaard/Borgmester John Winther/Sjællands Livregiments Musikkorps m.fl.
15. \* Privat indlogering af 50 udenlandske deltagere v.DYREMOSE PRISEN 93 HC & DDHA .
16. \* DYREMOSE PRISEN 93/kl.14.00-18.30
17. \* DP 93 Konkurrencer/kl. 9.00-19.00
18. \* DP 93 Konkurrencer/kl. 9.00-17.30 DP 93 Afsl.Matiné /kl.18.15-19.00 m.premieuddeling. /kl.19.00-23.00 Pkt.1/2/3/4 er åbne arrangementer, pkt.5.er lukket arr.for deltagere pårørende og hjælpere .
25. \* Helle konfirmeres/Gavnø/Mus.DDHA
25. \* ODENSE MUSIKFORENING/Solokonzert med Morten Rossen .
25. \* Louise konfirmeres/Skibby/Mus.DDHA
29. \* Musiklærereksamen & diplomeksamen hovedfag DfM/Morten Rossen .
30. \* Musiklærereksamen/Pædagogik/MR/DfM \*\*\*\*\* Herudover indledes TIVOLI's 150.jubilæumssæson, og DDHAs 3. prolongationssæson v. etablissementerne PROMENADEN/INTERMEZZO & OLES FAMILIEHAVE. Aprildagene bliver :
22. \* Torsdag /
23. \* Fredag /
24. \* Lørdag / Åbne
28. \* Onsdag / arrangementer
30. \* Fredag /

## Maj

1. \* Klaus 50/Odense/Musik v.DDHA
- 7/13 \* Klingenthaler Akkordeon Wettbewerb
9. \* Galla Koncert i anl.af 30 årsdagen for Klingenthaler Akk.Wettb./Fucik salen/4 tim.konc.m.mellemliggende recept.m.buffet/Se inde i bladet .
11. \* Sølvbryllup/Julebækhuset/Hellebæk
13. \* Europamøde/Kbh./Musik DDHE
15. \* Birkerød Svømmehal 25 år/Mus.DDHA
15. \* Sundbygård 20 år/Musik DDHA
16. \* Solokonzert Morten Rossen/Nørre Søby kirke/Åbent arr.
21. \* Inge 50/Gammelgård Nordsjælland .
21. \* Opt.pr.til Solistkl.DfM/Morten R.

lørdag DDHAMusik på sædvanlige TIVOLIsteder dag , undtagen søndage og mandage .

# HARMONIKACENTRET

Flidsagervej 16 · 2500 Valby · Telf. 31 46 34 24

*Bælg Rosen*



*Danmarks største fagmusikskole*

*Forlag · Instrumentudvikling · Koncertdirektion · Historisk Samling*

## **DET DANSKE HARMONIKA AKADEMI**

---

### Jeanette Dyremose & Det Danske Harmonika Ensemble



Tilsluttet **International Music Council · IMC/UNESCO**

Nr. 2/93



# HARMONIKACENTRET

Flidsagervej 16 · 2500 Valby · Telf. 31 46 34 24



**Redaktion:** Christina Björk, Lars Knudsen, Hans Jørgen Holbek og Charlotte Britt Hansen, ansvarshavende. Fotograf: Heidi Sell

BælgRosen udkommer 4 gange årligt.

Lærere og elever ved Harmonikacentret og Det Danske Harmonika Akademi får udleveret BælgRosen uden vederlag. Alle andre interesserede kan abonnere på BælgRosen for kr. 100,- plus porto kr. 25,00 årligt (Indbetaling: BælgRosen, Flidsagervej 16, 2500 Valby. Gironummer 3 32 54 15).

Hver enkelt abonnent er velkommen til at indbetale et højere beløb end abonnementsprisen. Den overskydende del af det indbetalte beløb går ubeskåret i harmonikafonden. Yderligere oplysninger om harmonikafonden og anvendelsen af fondens midler fås ved skriftlig henvendelse til redaktionen.

Eftertryk af BælgRosen eller dele deraf - kun med redaktionens tilladelse.

Elever og lærere ved - og kredsen omkring - Harmonikacentret og DDHA, er velkomne til at indsende stof til *BælgRosen*.

## DET DANSKE HARMONIKA AKADEMI

The Danish Accordion Academy

Dänische Akademie für Harmonikainstrumente

L'Académie Danoise de l'Accordéon

Det Danske Harmonika Akademi  
Lyngholmen 1 - 3460 Birkerød.

Direktion og forvaltning.  
Bifag/Slagtøjstudio/musiksalon.

Det Danske Harmonika Akademi  
Flidsagervej 16 - 2500 Valby.  
Tlf. 31 46 34 24.

Hovedfag/Ensemble/Kammermusik/Hørelære/Tonesætning/Klaver m.v.

Det Danske Harmonika Akademi  
Alessandra/Torreblanca/Fuengirola/Málaga/E.

Træning/Meditation m.v.

Forsidebillede: Jeanette Dyremose & Det Danske Harmonika Ensemble og Jollydays (Lelo Nika, Heidi Hansen, Anders Vesterdahl, Morten Rossen, Hans Jørgen Holbek og Helgi Dyremose) fremkaldte "Beifallsstürme" ved Klingenthal's 30 Års Jubilæums Galla Koncert d. 9. maj 93. DDHA's unge spilleres "new sound" gennem trådløse mikrofoner - opfundet og monteret af Helgi Dyremose. i samarbejde med Lelo Nika, vakte enorm opsigt og var det store samtaleemne under hele Klingenthaler-Wettbewerbs-ugen.

metode

DET KUNSTNERISKE HARMONIKASPILs  
forudsætning

## DET LEVENDE BÆLGSPIL

Harmonikainstrumenternes eneste originale egenartede bestanddel er bælgen. Enhver idé, som kan virke intensiverende på bælgspillet, og derigennem på dynamikken, artikulationen og fraseringen, fremmer muligheden for kunstnerisk harmonikaspil.

Bas- og akkordværkets indretning, med åbning/spærring for mange lydkanaler samtidig ved blot enkeltvis tasttryk og -slip, kræver hurtigt skiftende større eller mindre luftforbrug. Dette tvinger til rask vekslende bælgtræk/trykintensitet. Denne foræring til det levende bælgspils opøvelse, passer fortrinligt til de mindste børns musikalske behov, idet bas- og akkordværket er oplagte klangelementer for de enkle rytmiske homofone former.

De mindste børn - 3- til 7-årige - bør derfor begynde harmonikaspillet med lille instrument med bas- og akkordværk! Eller et lille instrument med mulighed for skift til fribas/barytonbas/melodibas/MII, (eller hvad det nu hedder rundt omkring), et såkaldt konverter-instrument.

Større børn, unge og voksne bør vide, at: Det kunstneriske harmonikaspil forudsætter beherskelse af tre faktorer. Tre faktorer som den udøvende må kunne kombinere på alle måder det foreskrevne måtte lægge op til.

Det er bælgføringen, fingerspillet og registreringen.

Eller bedre sagt:

- \* Bælgføringen.
- \* Bælgføringen i tæt kombination med fingerspillet.
- \* Bælgføringen i forbindelse med hensigtsmæssig registrering.

Bælgen er ikke bare visuelt harmonikaens vigtigste særkende. Den er simpelthen instrumentets livgivende element. Harmonikaens tonefrembringelsesmåde og tekniske konstruktion yder eksempelvis ikke umiddelbart praktisk hørbar efterklang ved simpel lufttilførsel og tasttryk. Efterklangen må fralokkes instrumentet af spilleren selv, og det sker via bælgføringen i tæt kombination med fingerspillet. Ligeledes med musikkens andre formningsfaktorer. Det er måden hvorpå luften tilføres stemmetungerne, og lufthvirvlernes egne bevægelsesmønstre, der er udslagsgivende for karakteren af alle klangsignaler der udgår fra instrumenter med bælgfunktion.

Det er bælgen der puster liv i musikken,

og ud fra denne erkendelse bør det musikalske stof analyseres og tilrettelægges.

Harmonikaen kan gengive artikulationsønsker på flere måder. Disse måder kan opdeles i tre hovedgrupper:

1. Bælg-artikulation.
2. Finger-artikulation.
3. Kombineret finger-bælg artikulation.

De væsentligste elementære bælg-artikulationsmåder, som bør indlæres straks fra begynderstadiet er:

1. Bælgstop
2. Bælgportamento
3. Spring- og vekselbælg
4. Spændbælg

Jeanette Dyremose

## Om metodens resultater

\* Relevant målrettet undervisningspolitik - baseret på grundigt gennemtænkt og årelangt gennemprøvet metode - giver nu resultater, som vækker opsigt viden om.

\* Overalt vil man nu se og høre *Det Danske Harmonika Akademis* unge musikere. Institutionens koncertagentur skrev i sæson 1992-93 over 400 slutsedler på ordrer om harmonikamusik til alle tænkelige formål. 250 kommercielle og 150 såkaldt seriøse opgaver.

\* Der bliver stadig flere solokoncerter og medvirken i kammermusikalske forbindelser - og det sidste nye er en række aftaler om koncerter med symfoniske orkestre, som ønsker Morten Rossen til solistisk indsats.

\* På *Det fynske Musikkonservatorium* optages Heidi Hansen med 13 i hovedfag harmonika, og Morten Rossen slog musiklærerksamen og diplomklasseeksamens afslutningskoncerter sammen. Det gav 13! Sekunda vista ligeledes 13 - og eksamenens pædagogiske del gav 13 + 11.

\* Det Danske Harmonika Ensembles uropførelse af Per Nørgårds *WINDS I, II og III* blev hovedbegivenheden ved gallakonserten i anledning af *Klingenthaler Internationaler Akkordeon Wettbewerb's* 30 års jubilæum.

\* JOLLYDAYS seks unge skabte ved samme koncert næsten furor med deres virtuost rytmiske repertoire, og Lelo Nika har nu ved intensiveret undervisning på akademiet opnået hidtil uovertruffent improvisatorisk mesterskab på harmonikaen.

\* Jo, der er bud efter både klassisk og rytmisk harmonika i fx Børssalen, Nationalmuseet, Odense Musikhus, Tivoli eller Novo Nordisk's 7000-personers skovtur. Eller Hummel-museet, Clarissenkirken og konservatoriet i Bratislava, Baroksalen i Wiens rådhus, Pittens samlingssal og Ratsporthalle i Stuttgart. - Altsammen muliggjort gennem beskrevne metode og Det Danske Harmonika Akademi, hvis grundlæggende idé, formål og undervisningspolitik komponisten og akademiets bestyrelsesformand Sven Erik Werner så glimrende formulerer på næste side.

## Morten Rossens koncertprogram foråret 1993

Søndag d. 25. april 1993, kl. 15.00:

Odense Musikforening / Musikbiblioteket  
SOLOKONCERT

Torsdag d. 29. april 1993, kl. 19.30:

Det fynske Muikkonservatorium / Koncertsalen. Åben koncert / hovedfagseksamen harmonika musiklærerks. / diplom-eks.

Søndag d. 2. maj 1993, kl. 12.30:

3 UNESCO WORLD CHAMPIONS giver russisk kirkekoncert, Købnerkirken, Lerdalsgade.

Hele indtægten går ubeskåret til Tjernobylybørns ophold i Danmark.

Søndag d. 2. maj 1993, kl. 15.00:

Riddersalen / Koncert til fordel for fond, hvis midler skal bruges til legater til jugoslaviske børn som må tilbage til hjemlandet. Bl.a. medvirker JOLLYDAYS med Lelo Nika / Morten Rossen / Heidi Hansen / Anders Vesterdahl / Hans Jørgen Holbek og Helgi Dyremose.

Søndag d. 9. maj 1993:

Galla Koncert i anledning af 30. Internationale Akkordeon Wettbewerbe, Klingenthal, Tyskland. Jeanette Dyremose & DET DANSKE HARMONIKA ENSEMBLE bestrider 1. del af den 5 timer lange koncert. Uropførelse af Per Nørgårds: Wind I, II, III. Morten Rossen solist i både 1. og 2. del, som bestrides af den absolutte verdenselite, med Morten Rossen som topnavnet.

Mandag d. 10. maj 1993, kl. 20.00:

Koncert Bad Elster under medvirken af Morten Rossen.

Søndag d. 16. maj 1993, kl. 20.00:

Solokonzert / Nørre Søby Kirke, Fyn.

Fredag d. 21. maj 1993:

Koncert / Solo, kammermusik, ensemble/DfM/koncertsalen. Optagelsesprøve Solistklassen / Åben koncert.

Lørdag d. 29. maj 1993 kl. 19.00:

Koncert / Hummel museet Bratislava.

Søndag d. 30. maj 1993, kl. 19.00:

Koncert / koncertsalen Konservatoriet Bratislava.

Mandag d. 31. maj 1993, kl. 19.00:

Koncert / Klarissenkirche.

Onsdag d. 2. juni 1993, kl. 19.00:

Koncert / Alten Rathaus, Wien, Østrig.

Søndag d. 6. juni 1993, kl. 20.00:

Stuttgarter Harmonika Jubilæum.

Medvirkende: Morten Rossen / Heidi Hansen / Hans Jørgen Holbek / Anders Vesterdahl / Lelo Nika. 2 timers koncert med solis og kammermusik.

Ovenstående er de seriøse indsatser, men herudover kommer hele Morten Rossens kommercielle program, med musetteharmonikamusik og rytmisk harmonikamusik i bl.a. TIVOLI's PROMENADE etablissementer (85 aftener i tiden 22. april til 19. september 1993), foruden mange underholdningsarrangementer i det danske sommerland.

## Hvorfor et dansk harmonika akademi?

Sammenlignet med de klassiske strenge- og blæseinstrumenter er harmonikaen en grønskoling, en ofte udskældt opkomling, som på mindre end 200 år har kunnet præstere en selvstændiggørelse og popularitet, der overgår mange af de ældre og såkaldt finere instrumenter.

Fra Kaukasus til Atlanten, fra Balkan til Siljan, fra Nyhavn til Buenos Aires har bælginstrumenterne givet klang og farve til folkets egen stemme - hvad enten den så har valgt hambo, java, gopak, vals eller tango som sit foretrukne udtryk.

Noget klassisk repertoire findes efter sagens natur ikke. Visse af baroktidens og klassikkens værker lader sig spille i transskription, men først fra dette århundredes begyndelse kommer der rigtig gang i de seriøse komponisters interesse for bælginstrumenternes særlige klangverden.

Der er efterhånden skrevet en del originalt repertoire, både solostykker og kammermusik med harmonikaen i en central rolle, men mulighederne er langt fra udtømte. Meget af den nyere harmonikamusik synes nemlig i al sin sympatiske iver efter at gøre instrumentet salonfähig at ville tilsløre eller ligefrem fornægte dets folkelige herkomst.

Og man må vedstå arv og gæld for at kunne lytte sig ind til instrumentets egen personlighed og de rige klangmuligheder, det stadig rummer.

Som så meget andet i vores del af verden har også harmonikaspillet i de senere år oplevet en voldsomt stigende interesse, der går i to retninger: det helt nye og det helt gamle. Flere og flere søger undervisning i concertina, diatonisk harmonika og bandoneon - det sidste ikke mindst for selv at kunne gå på opdagelse i tangoens lokkende og farverige verden.

Men også vor egen tids mange musikalske udtryk fascinerer flere og flere, hvad enten man så taler om rytmisk musik eller den svært tilgængelige partiturmusik.

De traditionelle uddannelsesinstitutioner kan forstæeligt nok ikke overkomme hele dette spektrum af genrer og udtryksmuligheder. Derfor opstod idéen om Det Danske Harmonika Akademi - et sted for trivsel af det kendte og udvikling af det ukendte.

Formand for DDHA-bestyrelsen  
Sven Erik Werner

## Warum eine Dänische Akademie für Harmonikainstrumente?

Verglichen mit den Klassischen Streich- und Blasinstrumenten ist das Akkordeon noch eine "junge Pflanze", ein nicht selten beschimpfter Aufkömmling, der aber in weniger als 200 Jahren eine Selbständigkeit und Popularität erlangt hat, die oft schon die "sogenannten" etablierten Instrumente überragt.

Vom Kaukasus bis zum Atlantik, vom Balkan bis Stockholm, von Sankt Pauli bis Buenos Aires wurden die Balginstrumente mit ihren unterschiedlichen Klangfarben selbst zur Stimme der verschiedenen Völker, egal ob in Gestalt eines Hambo, Java, Gopak, Kolo, Walzer oder Tango.

Natürlich existiert kein klassisches Repertoire. Verschiedene Werke des Barock und der Klassik sind als Transskriptionen spielbar.

Aber erst mit dem Beginn dieses Jahrhunderts wuchs das Interesse der seriösen Komponisten an der besonderen Klangwelt der Balginstrumente.

Nach und nach entstand eine große Anzahl von Originalkompositionen, Werke für Soloakkordeon genauso wie Kammermusiken mit dem Akkordeon in einer zentralen Rolle, aber die Möglichkeiten sind bei weitem nicht ausgeschöpft. In ihrem sympathischen Eifer scheinen viele Werke des zeitgenössischen Repertoires, das Akkordeon salonfähig machen zu wollen - in Wirklichkeit aber wird es ein Versuch, den Volkstümlichen Ursprung des Akkordeons zu verschleiern oder gar zu leugnen.

Aber zur Persönlichkeit des Akkordeons vorzudringen und seine reichen Klangmöglichkeiten auszuschöpfen, heißt vorallem; identifikation mit dem Erbe des Instrumentes.

Wie auch viele andere Dinge in unserem Teil der Welt hat das Akkordeonspiel in den weiteren Jahren ein stetig steigendes Interesse geweckt, das in zwei verschiedene Richtungen geht; die ganz neue Musik und die ganz alte Musik.

Immer mehr Leute wollen Concertina, diatonisches Akkordeon oder Bandoneon lernen - das letzte vielleicht, um auf Entdeckungsreise in die verlockende und vielfarbige Welt des Tangos zu gehen. Aber auch die vielen musikalischen Ausdrucksformen der Gegenwart faszinieren viele, egal ob man von rhythmischer Musik spricht oder die schwieriger zugängliche Partiturmusik meint.

Es ist verständlich, daß die traditionellen Ausbildungsstätten dem ganzen Spektrum von Genres und Ausdrucksmöglichkeiten nicht umfassend gerecht werden können. Mit dieser Erkenntnis war die Idee der Dänischen Akkordeonakademie geboren - ein Platz für die Entwicklung des Unbekannten und der Bewahrung des Bekannten.

DDHA - Vorsitzender  
Sven Erik Werner

# Stjernestund

Morten Rossens diplomeksamenkoncert blev en sjælden stjernestund, skriver Lars Dyremose glædestrålende fra Det fynske Musik konservatorium på eksamensaftenen.

Overfor et usædvanligt stort publikum gennemførte Morten Rossen sit program, så der efter hujen, pift og stampen i takt måtte spilles ekstranumre.

Morten blev assisteret af Ulrik Cold, basbaryton, Helgi Dyremose, pauker og trommesat, Heidi Hansen, Anders Vesterdahl, Lelo Nika, harmonika og Hans Jørgen Holbek, basharmonika.

Efter den nærmest sensationelle diplomkoncert som blev gennemført to år før tiden sammen med musikleksamenens hovedfagsprogram - ventede omkring 150 i en halv time for at høre karakteren efter Morten Rossens eminente indsats. Censorerne, professor Tibor Racz, prorektor Per Erland Rasmussen og docent Rodolfo Llambias, enedes om udtalelsen, at Morten Rossens pro-

gram lå helt udenfor normal bedømmelse, at programmet repræsenterede en slags historisk gennemgang af harmonikalitteraturens udviklingshistorie, og at censorerne kun havde haft en karaktergivningsmulighed - her holdt prorektor Per Erland Rasmussen inde, hvorefter han med afdæmpet røst sagde 13.

Et jubelbrøl rungede gennem gangene i Det fynske Musik konservatorium. I sandhed en sejr for institutionen.

TV2 var på pletten med optagelser af prøverne og interview med Mortens lærer, Jeanette Dyremose.

*Hjertelig tillykke til Morten Rossen med det flotte 13-tal. Forhåbentlig kan der stadig indimellem blive lejlighed til at høre ham spille i Birkerød. red.)*

## Harmonika på højt plan

### MUSIK

*Musikbiblioteket, Odense: Morten Rossen, Harmonika:*

Det smukke søndagsvejr var nok medvirkende til at relativt få af Odense Musikforenings medlemmer var til stede ved Morten Rossens solokonzert, med mindre det da skyldtes at harmonikaen traditionelt er blevet betragtet som et mindre 'fint' instrument af den klassiske musiks tilhængere.

Men i hænderne på en virtuos og et musikalsk talent af MR's format behøver man ikke frygte for at møde unuanceret eller primitiv musikalsk udførelse, for instrumentet rummer i virkeligheden meget store muligheder med hensyn til klanglig og dynamisk variation

bl.a. på grund af den umiddelbare mulighed for at regulere luftstrømmens styrke (i modsætning til orglets begrænsninger i så henseende).

To større stykker af russeren Zolotarjev - først og sidst i programmet - gav i rigt mål solisten lejlighed til at demonstrere både instrumentets tekniske muligheder og også til at udtrykke mange forskellige følelser, lige fra det overstadigt muntre til noget, der lød som den fornemmelse, man har, når man vågner op efter at have tømt en flaske vodka eller to. Stil-mæssig helhed er ikke Zolotarjevs styrke som

### koncerter

**Odense Musikforening**  
i samarbejde med  
**ODENSE MUSIKBIBLIOTEK**  
Morten Rossen  
harmonikakonzert  
Søndag 25. april kl. 15  
i Musikbiblioteket,  
Pantheonsgade 15 -  
Medl. 15 kr., gæster 50 kr.

Fyns Stiftstidende 26.april 1993

komponist. Snarere et præg af noget impulsivt eller improvisatorisk, der lader stilen skifte i takt med stemningerne. Flotte og folkeligt russiske var V. Ivanovs folkevisefantasi og V. Semyonovs Don Rhapsodi (3. sats), men Svend Erik Werners to Tango Etuder var overordentlig raffinerede, den ene ved et næsten helt bortstiliseret tangopræg, den anden ved at fremhæve tangoens traditionelle virkemidler nærmest ud i det parodiske. Begge dele overlegent behersket og indforstået spillet.

Et par sats af Per Nørgård viste et karskt og muntert ansigt, med synkoperede staccatorytmer og et element af 'swing'.

*Morten Rossen var i en klasse for sig og scorede et rent 13-tal ved diplomeksamen på Det fynske Musik konservatorium.*

Den 22-årige Morten Rossen slutter sin uddannelse på Det fynske Musik konservatorium med koncert på Musikbiblioteket.

To sonater af D. Scarlatti var nok det mindst tilfredsstillende programpunkt, ikke fordi de blev spillet dårligt - slet ikke - men snarere fordi man savnede klaverets distinkte anslag og specielle klarhed, og også fordi det register, bassen blev spillet i, virkede noget mat.

Mest i retning af traditionel harmonikamusik kom J. og L. Dyremoses Impromptu, hvis mellemstykker var en gammel-dags vals, mens A-stykket næsten lignede Schuberts kendte Es-dur Impromptu.

Ekstranummeret var en forrygende 'ungarsk dans', hvis musikalske indhold og udformning lå på et meget højt plan.

Jens Andersen

# Harmonikatalent på hjemmebane

DET FYNske MUSIKKONSERVATORIUM, Islandsgade 2, Odense

Torsdag den 29. april 1993 kl. 19.30  
Konservatoriets sal

### SOIRÉ (Diplomeksamen)

Morten Rossen Jørgensen,  
accordeon/harmonika m. melodibas

Medvirkende:  
Ulrik Cold, basbaryton  
Helgi Dyremose, pauker + trommesæt  
Heidi Hansen, harmonika  
Anders Vesterdahl, harmonika  
Hans Jørgen Holbek, basharmonika  
Lelo Nika, harmonika

### Program

Vladislav Zolotarjev (1942-1975):  
Partita (1968)  
Allegro / Grave, marcia funebre / Andantino / Presto  
Per Nørgård (f. 1932):  
Længsel, limbo og opfyldelse for basbaryton og harmonika (1991). (Kaldedrømme, Stilheden / Møde). Tekst: Hanne Groes  
Domenico Scarlatti (ca. 1685-1757):  
Sonate i A-dur  
Sven Erik Werner (f. 1937):  
Tango etude 10 (1992)  
Per Nørgård (f. 1932):  
Stålbruden for harmonika og pauker (1964-68) af balletten: "Den unge mand skal giftes"  
Waleri K. Ivanov:  
Utuschka Lugowaja (1958)  
J. & L. Dyremose (f. 1948 & 1932):  
Impromptu (1976)  
Lelo Nika (f. 1969):  
Technikolo for rytmisk ensemble (1986)

Birkerød Avis, Tirsdag d. 20. april 1993.

## Harmonika-akademi nu også pladeselskab

Det Danske Harmonika Akademi er nu også gået ind i lydproducerbranchen, idet akademiet netop har udgivet to CD'ere: Morten Rossen "Cassa Fisarmonia" og Lelo Nika med "Moving Fingers". De to CD'ere kan begge købes gennem Harmonikacentret.

Morten Rossen, hvis store smil pryder coveret på den ene CD, startede harmonikaundervisning hos Jeanette Dyremose som seks-årig i 1977.

Allerede som 10-årig blev han medlem af Det Danske Harmonika Ensemble, og i de følgende år snupede han alt, hvad der var af 1. priser på alle aldersklasser i danske konkurrencer. I 1989 blev han optaget på musikakademiet i Odense med højst mulige pointtal. Sidste år var den foreløbige kulmination på hans musikalske karriere, idet han her modtog Simon Spies' musikpris, og kort efter akkompagnerede Luciano Pavarotti ved dennes store koncert i Rosenborghaven.

Han får en travl sæson i år, hvor der allerede er planlagt mere end 150 koncerter. Til trods for sine kun 22 år er det en øvet herre, der her har indspillet sin første CD, som indeholder følgende numre:

Bronislav Kazimierz Przybylskis "Concerto Classico", Per Nørgårds "Længsel, Limbo og Opfyldelse", hvor Ulrik Cold lægger stemme til. Derpå følger endnu et Per Nørgård-stykke "Recall", Sven Erik Werners "4 sange for baryton & harmonika med baryton-sangeren Jesper Buhl. Endelig slutes af med Vladislav Zolotarjevs "Partita".

Den i Birkerød knapt så kendte Lelo Nika, som også er elev hos Jeanette Dyremose i Det Danske Harmonika Akademi, var allerede for fire år siden færdig med den CD, som først nu udkommer. Han har selv lavet alt - orkesterbaggrunden pr. synthesizer, derefter harmonika-improvisationer ovenpå, alle optagelser og mixninger og frem for alt: Alle 12 numre er selvkomponerede.

At CD'en først udkommer nu, skyldes en hidtil betrængt økonomi, men nu er den her altså, takket være Kvindeindvandrerprojektet Harem, DB Production og Det Danske Harmonika Akademi, som tager sig af distributionen.

Den 24-årige Lelo Nika stammer fra Serbien, men er opvokset i Danmark. Han startede med at gå til harmonikaundervisning allerede som 5-årig, da traditionerne for dette instrument rækker 100 år tilbage i hans familie!

Som 12-årig vendte han tilbage til sin fødeby for at få undervisning hos sin fars gamle spillelærer og hos den berømte jugoslaviske maestro Branimir Dokic, hos hvem han lærte at mestre folkemusik fra Balkan.

Hjemvendt til Danmark gav han i en årrække en masse koncerter, mens han sideløbende modtog klassisk undervisning af harmonika-virtuosen Mogens Ellegård, før han i 1990 blev elev under Jeanette Dyremose i Det Danske Harmonika Akademi.

Kun de færreste læsere kan nok tyde titelnumrene på hans første CD, men her følger de alligevel:

Samurajsko kolo, Lelovo retko kolo, Tehnicko kolo, Narodno kolo, Disko za harmuniku, Test kolo, Cika Sevino kolo, Hartge kolo, Batman kolo, Pozdrav B. Dokicu, Secanje na stare svirace, Harmunicka fantazija.

Gala-Abend zum Internationalen Akkordeonwettbewerb

# Musikalisches Feuerwerk

Gala des Akkordeonspiels zum Klingenthaler Wettbewerbsjubiläum



Jeanette Dyremose mit Det Danske Harmonika Akademi eröffnete am Sonntagabend in der Aula der Schule Am Amtsberg die große Gala zum 30-jährigen Jubiläum des Internationalen Klingenthaler Akkordeonwettbewerbs. Die Gäste aus Dänemark, seit vielen Jahren in Klingenthal mit dabei, spielten in einer Uraufführung Per Noergards „Winds I - III“. Außerdem traten auf das Trio „Novo“ mit Tibor Racz, Peter Celec und Lubomir Zovic, das Akkordeonquintett „Concertino“ aus Vilnius (ebenfalls mit einer Uraufführung), Frederic Deschamps (Frankreich), Krzysztof Olczak (Polen), Morten Rossen (Dänemark), Mika Vayrynen (Finnland), das Duo „Mischerko und Snedkov“ (Rußland), Trio Meisl (Tschechische Republik), Goran Kovacevic (Jugoslawen), Myriam Lafarga (Frankreich) und das „Skif-Quartett“ (Rußland). Ein imposanter Abend, der lange in Erinnerung bleiben wird. Foto: Fietz

## Feuerwerk der Musik

Dienstag, 11. Mai 1993

KLINGENTHAL. - Ein Gala-Abend anlässlich des XXX. Internationalen Akkordeonwettbewerbes in Klingenthal ließ am Sonntagabend in der Aula der Schule „Am Amtsberg“ die ganze Bandbreite der Akkordeonmusik zum Klingen bringen. Jeder Geschmack konnte auf seine Kosten kommen. Interesse und Begeisterungsfähigkeit für Klassisches und Modernes, aber auch geschmackliche Aufgeschlossenheit und Kompromißbereitschaft gegenüber Ungewohntem und musikalischem Experiment waren gefragt. Der Gala-Abend verfolgte das Ziel, die schier unerschöpflichen musikalischen Möglichkeiten des Akkordeons als Solo-

instrument, im kleinen Ensemble unterschiedlicher instrumentaler Zusammensetzung und nicht zuletzt im Orchester vor Augen und natürlich vor allen zu den Ohren zu führen. Der musikdramaturgische Aufbau des Abends war so nicht eigentlich als Ganzheit, als in sich geschlossenes Gesamtkonzept konzipiert. Er bot den Zuhörern die Möglichkeit, bei sommerlichem Wetter und gastronomischer Versorgung sich im Freien zu ergötzen und über das Gehörte auszutauschen.

Mit einem furiosen mitreißenden Programm voller Musikalität im präzisen Zusammen-

spiel und kaum zu übertreffender Virtuosität musizierte im ersten Teil das Orchester der DET DANSKE HARMONIKA AKADEMIE unter Leitung von Jeanette Dyremose mit seinen Solisten und dem Ensemble Jollydays, in einem Programm, das seine Zuhörer zu Begeisterungstürmen hinriß.

Die jungen Mitglieder dieser dänischen Akademie für Harmonikainstrumente bestachen nicht zuletzt auch durch ihre fröhliche und liebenswürdige Ausstrahlung, durch ihre moderne und doch ansprechende Kleidung und wohl auch durch die technische Raffinesse.

Musikwettbewerbe

VOGTLAND-PANORAMA

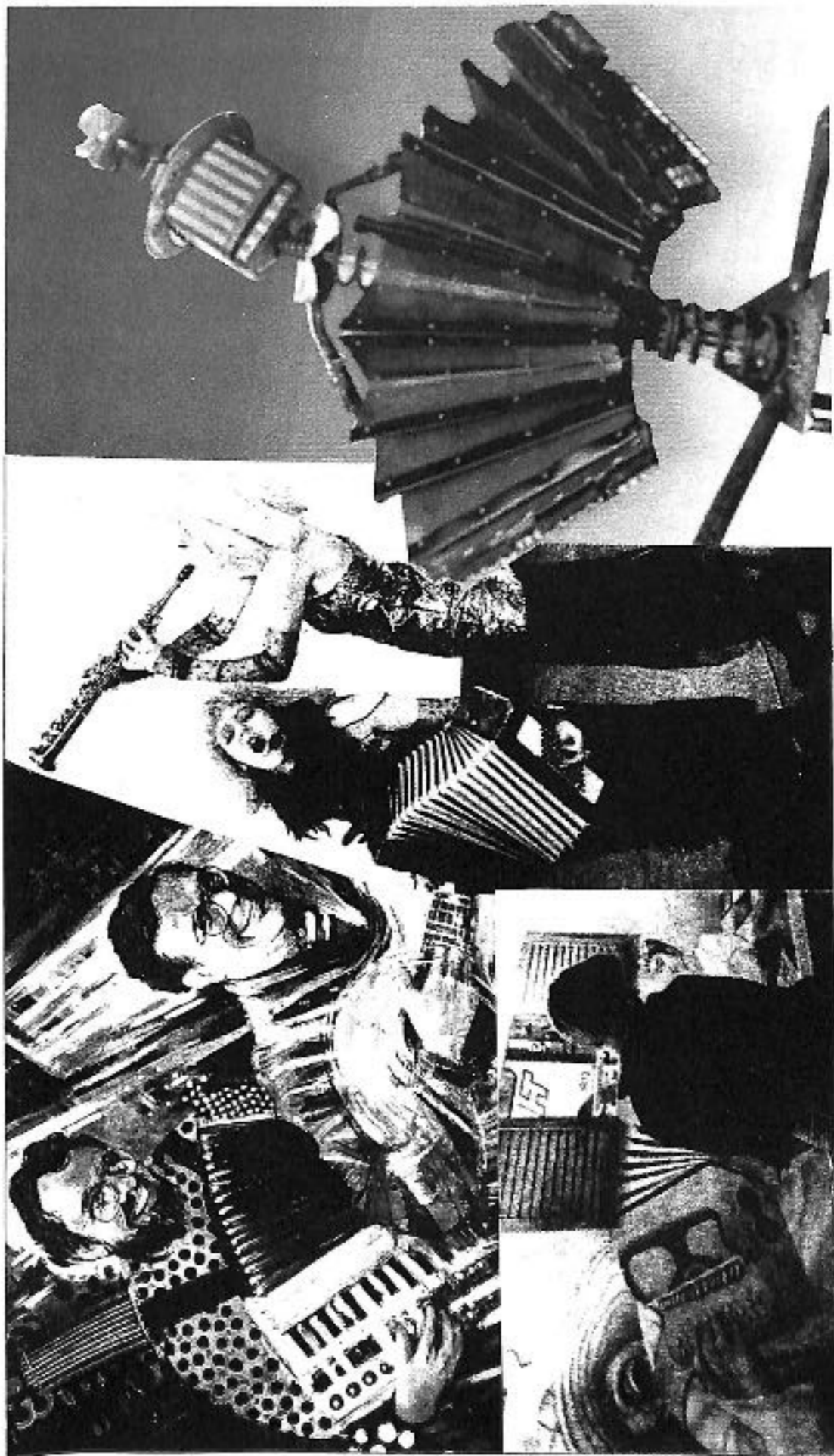

1. På loftet i café SKINDBUKSEN har Sven Møller Andersen foreviget brødrene Thorkil & Peter Vesth (1990). 2. Og besøger man den mexicanske Restaurant "El Gusto" i Havnegade, kan man, udover at spise deres fortrinlige mad, sidde og nyde mexicansk musik og samtidig betragte en entusiastisk sanger og harmonikaspieler på et flot spraglet vægmaleri. 3. I mediekabaret'en "Transmission", som blev opført på Københavneren i foråret, brugte Merete Mongstad og Dorte Schou både sangstemmer, harmonika og sopransax. Harmonikaen var udlånt af Harmonikacentret. 4. På NEMO-festivalen i Århus præsenterede Morten Carlsen, Peter Severin og Jes Kragh Jensen computerstyrede musikrobotter - bl.a. hér gengivne harmonikaspiellende robot.

# Dyremose-Prisen 1993

To dage til afvikling af Dyremose-Prisen 1993 var for lidt, så arrangementsleder og music manager Charlotte Britt Hansen måtte udvide med en enkelt dag, så man kunne nå igennem det overraskende store antal deltagere. Over 150 tyskere, østrigere, vietnamesere, ungare, slovakker, jugoslaver, pulakker og danskere var tilmeldt, og ikke mindre end 148 mødte op.

Birkerød Rådhus' store sal var proppet med så mange mennesker, at selvom der blev sat så mange ekstra stole ind, som der overhovedet var plads til, måtte rigtig mange stå op ved soiré'en med præmieuddelingen søndag aften.

Birkerød Harmonika Orkester og tre byrharmonikaorkestre fra henholdsvis Neubrandenburg Städtische Musikschule, Odense Musikskole og Harmonikacentret stod for den musikalske underholdning. Det store afslutningsnummer var Sven Erik Werner's: *Harmonika* for 4-stemmigt kor og harmonikaorkester. Tre af Harmonikacentrets voksenorkestres medlemmer spillede ikke, men dannede det 4-stemmige kor, som så ledsagedes af det tredobbelte børneharmónikaorkester under ledelse af Charlotte Britt Hansen. Det nydannede ensemble modtog kæmpebifald.

Firmaer og private havde i år sponsoreret ialt 8 ekstra pengepriser. Sammen med Dyremose-Prisen uddeltes ialt 11.000 kr. og 17 flotte pokaler, samt 148 diplomer.

Bedømmelseskomitéen bestod af professor mag. Tibor Racz fra konservatoriet i Bratislava, Conny Seifert fra Neubrandenburg og Jeanette Dyremose fra Det Danske Harmonika Akademi og Det fynske Musikkonservatorium.

I seniorgruppen kategori 1, dystede unge solistkandidater fra europæiske konservatorier og akademier, og her blev de fire første pladser besat af unge fra Det Danske Harmonika Akademi og Det fynske Musikkonservatorium, - alle elever af Jeanette Dyremose. Først 5. pladsen besattes af udlænding Roman Pechman fra konservatoriet i Bratislava, Slovakiet.

Ikke uventet blev 1. pladsen besat af Morten Rossen - skønt stadigvæk studerende ved Det Danske Harmonika Akademi og Det fynske Musikkonservatorium, allerede et af Danmarks største internationale musiknavne. 2. pladsen deltes af Heidi Hansen, ligeledes studerende ved DDHA og DfM, samt Anders Vesterdahl, DDHA. Grundet den delte 2. plads, blev der ingen 3. plads, men 4. pladsen besattes af Hans Jørgen Holbek, DDHA.

Som begrundelse for Morten Rossens 1. placering og dermed flere pengepriser, udtalte

bedømmelsespanelet, at: "Man opfattede alle Morten Rossens programsatte værker, samt pligtstykket, *Sven Erik Werners Tango Etude nr. 11*, som særdeles helstøble præstationer, men at man alligevel, som kunstnerisk højdepunkt, hæftede sig ved *Vladislav Zolotarjevs Partita*, som man fandt enestående".

Private sponsorer gav pengepriser til de to 2. præmie-tagere Heidi Hansen og Anders Vesterdahl med begrundelse: "Særdeles ekspressive udførelser af henholdsvis *Léon Boellmans Gotisk Suite* (satsen *Gebét* fremhævet) og *Zolotarjevs Kammer-suite* (1. sats fremhævet).

## De tre mest spillede komponister

Udover Jeanette & Lars Dyremoses mange harmonikakompositioner, var det først og fremmest de danske komponister Per Nørgård og Sven Erik Werner, samt russeren Vladislav Zolotarjev deltagere foretrak. Mange mente Sven Erik Werners *12 Tango Etuder* fuldt ud stod mål med nyligt afdøde Astor Piazzollas berømte tangoparfraser, og efter deltagernes nodebytteri at døme, vil SEW's tangoer nu gå deres sejrsgang hos bælgentusiastene Verden over. Per Nørgård var rigt repræsenteret med værkerne *9 Friends* fra 1985, *Introduktion & Toccata* fra 1952 og *Le Bal Somnambule* (søvnvængerhallet), samt med *Længsel*, *Limbo & Opfyldelse*, for baryton og harmonika, sidstnævnte fremragende fremført af Ulrik Cold og Morten Rossen.

## Dyremose-Prisen 1993

Traditionelt uddes pengepriserne i solistaspiranternes kategori 1, medens kategori 2, med de mindre krævende deltagerregler, fortrinsvis belønnes med pokaler. Dog gik en af Dyremose-priserne og to sponsorpriser i år til kategori 2-deltagere. Majken Bell, DDHA, modtog kr. 1.000 for fremragende interpretation af Sven Erik Werners *Tango Etude nr. 9*, og Tino Baron, minigruppe 1, fik kr. 500 for flot udførelse af pligtstykket *J. & L. Dyremoses Partner Tur*, medens Sonja Mie Sørensen modtog kr. 500 for "fint fremført rytmisks harmonikamusik".

Udover Dyremose-familieens egne pengepræmier, var der donationer fra *Indvandrerprojektet IIAREM*, *Revisorgruppen Danmark*, *Københavns Harmonikahandel*, *Midtjys Bogtryk ved Troels Mark Pedersen*, en stor privatdonation samt en pengepræmie fra *HARMONIKACENTRETS* ældste elev Erik Kristoffersen.

Med Revisorgruppen Danmarks Musikpris fulgte disse ord:

*Musik skuer ud over sekterne  
Musik fortrænger forgængeligheden  
Musik er selve Verdens dybe sjæl*

# Glimt fra Dyremose-Prisen 93, soiré med præmieuddeling samt efterfølgende fest

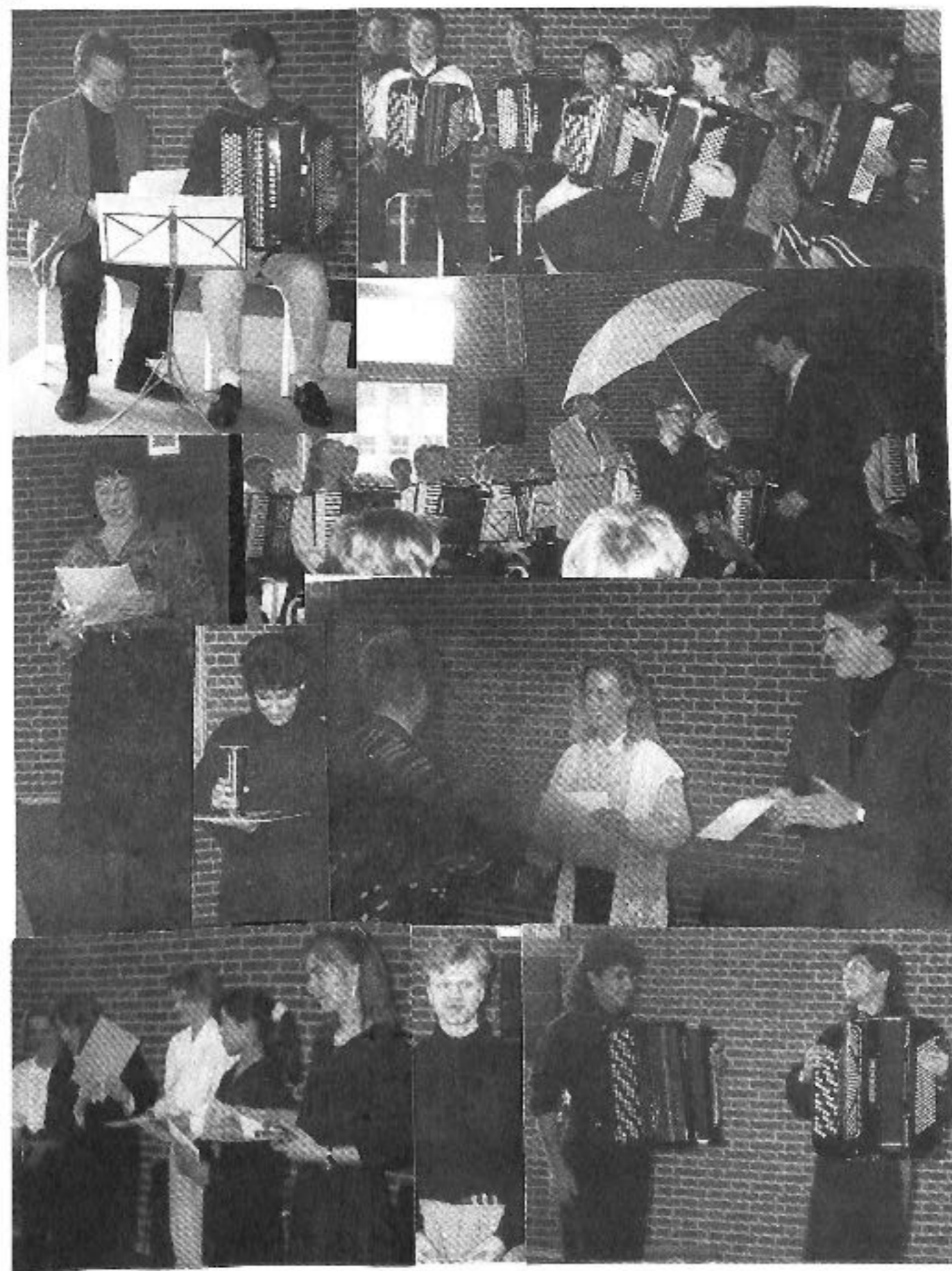



# RESULTATLISTE

## Dyremose-Prisen 1993

### Kategori 2:

Mindre krævende deltagerregler.

#### Minigruppe:

1. Elisabeth Tran
2. Tino Baron
3. Maria Laugesen
4. Tim Becker
5. Christian Laugesen
6. Teresa Fauser
7. Sandra Petersen
8. Ny Josephsen
9. Monika Fieber
10. Bettina Reich

#### Juniorgruppe 1:

1. Maria Tran
2. Monika Heissenberger
3. Mette Ellekjær Jørgensen
4. Antje Weissenberg
5. Josefine Lammich
6. Antje Hohenstein
7. Martine Bentsen
8. Anne Fuhrmann
9. Katja Piel
10. Nina Andersen
11. Susanne Koch

#### Juniorgruppe 2:

1. Suzette Hansen
2. Sonja Mie Sørensen
3. Anne Draminsky
4. Heidi Sell
5. Camilla Dollerup
6. Monica Vilstrup Herkild
7. Dimitrije Nika
8. Lene Theil Pedersen

#### Seniorgruppe 1:

1. Lelo Nika
2. Katrine Rossen-Jørgensen
3. Christina Björk
4. Lars Knudsen
5. Majken Bell
6. Carsten Holbek

### Seniorgruppe 2:

1. (Ingen 1. præmie)
2. Alice Bjørneboe
3. Annette Boa

### Kategori 1:

Efter internationale retningslinier.

#### Minigruppe:

1. Elisabeth Tran
2. Maria Laugesen

#### Juniorgruppe 1:

1. Andrea Katunova
2. Maria Tran
3. Ina Sembdner
4. Silke Lange
5. Yvette Schöler

#### Juniorgruppe 2:

1. Milan Hradil
2. Suzette Hansen
3. Katarina Stanova

#### Seniorgruppe:

1. Morten Rossen
2. Heidi Hansen
2. Anders Vesterdahl
4. Hans Jørgen Holbek
5. Roman Pechman
6. Lars Knudsen
7. Kim Hansen

De medvirkende harmonikaorkestre modtog alle dommerudtalelse. Om **Birkerød Harmonika Orkestret** hed det:

"Birkerød Harmonika Orkestrets medlemmer modtager alle diplom for kvalitativ, kunstnerisk værdifuld indsats - for klar og tydelig interpretation i vidt forskellige musikalske genrer. Orkestret er værdig repræsentant for traditionel god dansk harmonika kultur".

Om **Harmonikacentrets Børneorkestret**:  
 "Harmonikacentrets Børneorkestret gennemførte alle programpunkter med fart, flugt og begejstring. En rytmisk, frisk og oplivende præstation, som affødte stor respekt, for både orkestermedlemmer og leder, hos den samlede jury".

Stor tak til alle, som indhusede de mange deltagere ved Dyremose-Prisen 93.

## Miniatureudgave af Plakaten: VIII SANKT PETERSBORGER HARMONIKA FESTIVAL. Heidi Hansen og Lelo Nika understreget. Sådan ser det altså ud på russisk!



### VIII МЕЖДУНАРОДНЫЙ ФЕСТИВАЛЬ МУЗЫКИ для БАЯНА и АККОРДЕОНА

23 пятница

ИГРАЮТ ЮНЫЕ ИСПОЛНИТЕЛИ  
 С.-Петербург, Омск,  
 Бронзы (Московской обл.),  
 г. Шымкент (Казахстан)  
 (Зал Дворян творческой юности)

Начало в 11.30

ОТКРЫТИЕ ФЕСТИВАЛЯ

Александр СКЛЯРОВ (Россия)

Хейди ХАНСЕН

Лело НИКА

(Дания)

Трио баянистов

оркестра им. Н. Жиганова

Светлана ЛЯСУН

Владимир ТКАЧ

Виктор ПЛЕШЕВИЧ

(Беларусь)

Начало в 19 час.

24 суббота

СТУДЕНТЫ и УЧАЩИЕСЯ

играют музыку композиторов

Виктора ДИКУСАРОВА (к 80-летию)

Владимира ЗОЛОТАРЕВА (к 50-летию)

Александра ГИМОШЕНКО (к 50-летию)

(Зал Дворян творческой юности)

Начало в 11.30

Даниэль ПОЛЛИ (Франция)

Рейно НИХЛАЙМА Беса ФОРМУНЕН

Яри-Пекка ЛЕВНО

Порт-трио

Мартин АЛА-ОУТИНЕН Мауро САЛМЕРА

Эва ЛАРХО

(Финляндия)

Юрген СУНДЕКВИСТ

ОРКЕСТР

Степальского клуба танцовщиц

(Швейцария)

Начало в 18 часов

25 воскресенье

«ИГРАЙ, ГАРМОНЬ»

Юхан КЭЛЬБЕРГ

Ансамбль г. Фальклинг

Руководитель — Кьел ЮХАНСОН

(Швеция)

Ансамбль г. Анкеросси

Руководитель — Гуннар ТАППАЛЕ

(Финляндия)

Начало в 11.30

БОЛЬШОЙ ЗАКЛЮЧИТЕЛЬНЫЙ

ГАЛА-КОНЦЕРТ

А. СКЛЯРОВ О. ШАРОВ Л. РУБАШИН

В. ДУКАЛЬТЕНКО В. НОВИКОВ

Кьел ТИХОНОВ — Владимир КУЗНЕЦОВ

Трио ДМИТРИЕВЫХ Трио г. Минск

Трио г. Пари

Исламхан Данир, Филиппе, Франши,

Швейцария

Начало в 17 час.

Председатель оргкомитета фестиваля

**Виктор ДУКАЛЬТЕНКО**



Heidi, Hans Jørgen og Lelo foran et af Sankt Petersborgs smukke bygningsværker.



- og Heidi og Hans Jørgen foran den enorme statue af Peter den Store til hest.

## Populær-harmonikaens historie og diatonisk harmonika

Weekend internat 20.-21. marts 1993.

Lørdag formiddag, den 20. marts, bød på fransk harmonikamusik, hvor Lars Dyremose gav adskillige eksempler fra sin omfattende pladesamling med harmonikamusik. Bl.a. hørte vi Joss Baselli, der på et tidspunkt var orkesterleder for Frank Sinatra, og Eric Bouvette, der på glimrende vis spiller musette-musik.

Om eftermiddagen lærte vi at spille på diatonisk harmonika, hvor det ikke er den samme tone, der lyder, når en tast holdes nede og bælgens presses ud eller ind. Princippet svarer til mundharmonikaens.

Til den diatoniske harmonika er der udviklet en speciel nodeskrift - en såkaldt grebsskrift, hvor nodernes placering i nodesystemet udgør et slags landkort over hvilke taster, der skal trykkes ned; nodens placering er ikke et udtryk for tonchøjde.

Vi lærte alle i løbet af 5-30 min. at spille "Til konen kom der en ung student" - indlæringen var en smal sag med den omtalte nodeskrift. Hasse, omtalt i artiklen "Diatonik for begyndere", kunne uden tvivl have haft stort udbytte af at deltage i vores kursus.

Om søndagen var der solostudie under ledelse af Jeanette Dyremose. Da Dyremose-Pris-konkurrencen snart skulle afholdes, var der mange der benyttede lejligheden til at få afprøvet, afpudset og finslebet nogle af de stykker, de skulle spille i konkurrencen.

Lars Knudsen

### Gads MUSIK leksikon:

**Diatonik:** Diatonisk kaldes en skala, der bygger på en række af ved siden af hinanden liggende stamtøner eller afledninger af disse. Diatoniske skalaer er dur- og mol-skalaerne såvel som middelalderens kirketøner og visse af de antikke skalatyper. Diatonisk kaldes en stil, hvor man hovedsagelig benytter toner, der hører til den diatoniske skala. Man skelner mellem diatoniske halvtonetrin, f.eks. e-f, gis-a og kromatiske halvtonetrin, som dannes mellem en tone og dens egen afledning, f.eks. c-cis, fis-f, fisis-fis.

Politiken, foråret 1993.

## Diatonik for begyndere

For de sikkert kun ganske få af vore læsere, der ikke ved, hvad ordet *diatonik* betyder, skal herved bringes til kundgørelse, at det diatoniske er et tonesystem, der bygger på skalaer sammensat af hele og halve tonetrin. Så ligetil som at spille på mundharpe: Pust og sug efter diatoniske regler.

For et stykke tid siden lånte jeg en diatonisk, hvilket vil sige en to-radet harmonika, rødflammet, æggende, bærende navnet Erica.

Da jeg var barn, og de voksne med voksende bekymring spurgte, hvad jeg dog ville være, hvis jeg engang skulle blive stor, svarede jeg frimodigt, at jeg ville være svensker, for de spiller så godt på harmonika.

Det, de voksne burde tage alvorligt, tog de selvfølgelig for sjov, og det var først for tre uger siden, jeg første gang røre ved en harmonika. Svensker blev jeg aldrig, og det gør såmænd heller ikke alverden.

Der sad jeg så med Erica fra Hohner og tænkte, at hvis ham bondebøvsen under vestgavlen ved solfaldstide kunne lave musik på sådan én, skulle jeg vel bruge en tirsdag eftermiddag for at gøre ham kunsten efter. Tåbeligt selv at søge endnu et nederlag, og det kom!

Der gik tirsdag, onsdag, torsdag... Hvordan fanden gør man, der må vel være et system, som selv de jævreste kan finde ud af?

Jeg fumlede og famlede, skubbede og hev, og så fumlede og famlede jeg mig frem til *Finlandia*. Det var så flot, at jeg var lige ved at græde. Det var familien med hunde også, men af helt andre grunde. Hvor mange begriber i det hele taget storheden i sejren over noget diatonisk?

Så fulgte *Fred hviler over land og by*. Prægtfuld musik for den, der har åbne sanser og ikke er urimeligt kritisk.

Til vores bryllupsdag havde jeg næsten lært *Det er så yndigt at følges ad*. Vor hustru lyttede i værdighed, men bad mig ikke om at gentage den, hvad man vel kunne have forventet, og hundene lagde klar umusikalsk afstand til bedriften, så man kun kunne håbe, at rotterne også ville.

Men jeg giver ikke op. Nu spiller jeg *Det lysner over agres felt*, så naboer og genboer ikke længere spørger, om der er noget, de kan hjælpe med.

De er sådan nogle muntre folk, men jævne, og vil derfor aldrig kunne være mig behjælpelig med at løse diatonikkens gåde. Det er altså lidt ensomt.

Hasse

## DDHA - weekend internat: "Om at spille på diatonisk harmonika"



Øverst 3 DDHA-studerende: Katrine, Heidi og Lelo og instruktøren Lars Dyremose under indstuderingen af "Til konen kom der en ung student". Nederst Morten Rossen i færd med at underholde på diatonisk harmonika. Til højre på gruppebilledet ses nogle af deltagerne: Anders, Carsten, Heidi, Kim, Morten, Lelo, Edel, Christina, Lars, Suzette, Majken, Benny, Kirsten, Helgi, Jens, Annette og Katrine.

## Nyborg Slotskoncerter

Nyborg Slotskoncerter sæson 93 indledes den 27. juni kl. 19-22 med Café "à la française" ved Heidi Hansen, harmonika og Jacob Beck, klaver. Man vil kunne høre salonmusik og fransk cafémusik til hyggestemning ved småborde. Bl.a. spilles Bernhard Molière's "Bolero, Resignation og Serenade".



Musikhistorisk Museum har til huse i tre smukt restaurerede bygninger fra 1700-tallet og rummer en stor samling af musikinstrumenter fra Europa, Asien og Afrika samt et righoldigt bibliotek, en billedsamling og et arkiv.

Udstillingen former sig som en historisk vandring gennem Europas instrumentverden, hvortil kommer en afdeling med temaudstillinger, bl.a. nodeskrift, instrumentation og dansk spillemandsmusik. Museet har løbende *særdstillinger*. For tiden vises "Musik og Reklame" og ca. 1.7.93 åbnes harpe udstillingen "Harpers Kraft".

Mange steder i udstillingen kan man over et *lydanlæg* få et levende indtryk af instrumenter i musikalsk sammenhæng. I børnerummet kan der frit spilles på diverse lydgivere, og i museets kaffestue kan man spise medbragt mad og købe varme drikke. Billetsalget forhandler postkort, publikationer og lydoptagelser. Endelig råder museet over en koncertsal, hvor der jævnligt afholdes koncerter og andre arrangementer, som annonceres i dagspressen.

Velkommen til Danmarks "musikmuseum", som ligger i Københavns city med gode offentlige trafikforbindelser og tæt på andre dejlige seværdigheder som f.eks. Rosenborg og Rundetårn.

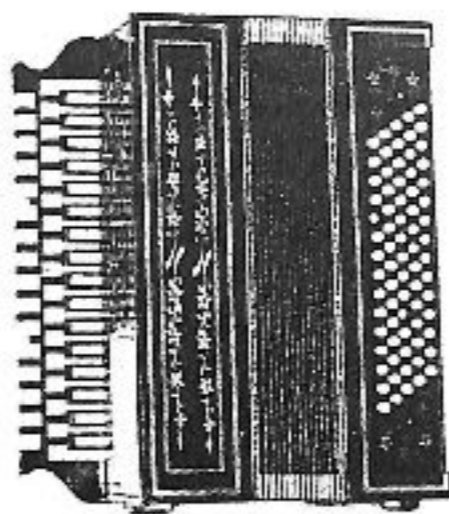

Adresse  
Telefon

: Åbenrå nr. 30, 1124 - København K.  
: 33 11 27 26

Åbningstider	Ma	Ti	On	To	Fr	Lø	Sø
1.5.-30.9.	13-16	13-16	13-16		13-16	13-16	13-16
1.10-30.4.	13-16		13-16			13-16	13-16

# Et folk plaget af fordomme

**Sigøjnere:** For tiden er der 1.000 fastboende sigøjnere i Danmark. En ny bog rusker op i de fordomme, der forfølger dem.

*Berlingske Tidende, den 25. marts 1993*

LELO NIKKA

Fingrene ryger hen over harmonikaens tangenter, som var de varme. Musikken er så fyldt af livskraft, at man føler sig hensat til en verden af kvinder med sort hår og storblomstrede skørter, der danser rundt om mænd med blinkende krave.

Sigøjnere er altid blevet mødt med en blanding af fascination og foragt. En ny bog »Sigøjneren i os«, hvor de selv fortæller om deres liv, viser en anden side.

Forfatterne er journalist Eline Mørch Jensen og sociopædagog og psykoanalytiker Nina Antvorskov. De præsenterede onsdag bogen på Cafe Rust på Nørrebro i København. Her havde de inviteret nogle af de sigøjnere,

som er interviewet i bogen, blandt andre den 22-årige harmonikaspieler Lelo Nika.

## Behøver ikke stjæle

Han havde endnu ikke læst bogen, men håbede på, at den ville ændre nogle af de fordomme, som han havde mødt. »Vi behøver ikke stjæle, fordi vi er sigøjnere,« siger han og fortæller, at han lever et roligt familieliv i en lejlighed i Hellsinger, hvor de fleste interviewede sigøjnere bor.

Forfatterne har i bogen gengivet 23 samtaler med skandinaviske sigøjnere. Gennem deres tanker får man et pust af liv fyldt med traditioner.



## Fascination og foragt

»Vi behøver ikke at stjæle, fordi vi er sigøjnere,« siger Lelo Nika. Han er en af de 1.000 fastboende sigøjnere i Danmark. I en ny bog fortæller han om sit liv.



En af Det Danske Harmonika Ensembles forårskoncerter 1994 finder sted i Dresden, BRD. Det er Deutscher Akkordeonlehrer Verband, afd. Sachsen, der indbyder. Initiativtager er Bärbel Claus, som ses her med et af hendes ensembler fra Landesmusikschule Dresden. Man har netop været på turné i Bayern, og i foråret 93 gav ensemblet koncert i Leipzig's Gewandhaus.



Stanley Darrow & Jeanne Arnold  
American Accordion Duo



From the  
USA



WILLIAM SCHIMMEL in  
SMALL HOTELS

A Seantic Reality of  
Rodgers and Hart in the 90's  
in Café-Salon Form  
directed by  
Micki Goodman

## BANDONEONSPILLERE AF TIDENS ELITE



**Dino Saluzzi.**  
Argentiner.  
Spilte Musik, unterschied-  
lichster Stilrichtungen  
außerhalb des Tango.  
Trifft weltweit mit verschie-  
denen Formationen auf.



**Daniel Binelli.**  
Argentiner.  
Tango aller Stilrichtungen.  
Spilte mit unterschiedlichen  
Symphonieorchestern,  
begleitete Astor Piazzolla auf  
seiner letzten Welttournee.

**José Libertella und  
Luis Slazo (Sexteto Mayor).**  
Argentiner.  
Spilten traditionellen sowie  
neuen Tango.



**Juan José Mosalini.**  
Argentiner. Lebt in Paris,  
wo er an einem Konser-  
vatorium unterrichtet.  
Weltweite, intensive Konzert-  
tätigkeit. Hat aus dem Tango  
heraus seinen eigenen Stil  
entwickelt.  
Der Lambada-Song von  
Kaoma wurde mit ihm ein-  
gespielt. Er veröffentlichte  
zwei Solo-LP's, vier LP's mit  
seinem Trio und wirkte als  
Gastmusiker bei vielen  
bekannten Produktionen mit.



Wiener Zeitung, Östrik

## KONZERT MIT INTERNATIONALEN SOLISTEN

Am Mittwoch, den 2. Juni findet um 19 Uhr im Alten Rathaus die Fortsetzung eines internationalen Akkordeon-Festivals in Form eines Solistenkonzertes statt. Die attraktiven ausländischen Gäste, welche die Spitze der heutigen europäischen Interpretationskunst auf dem Akkordeon darstellen, kommen für einen Konzertabend nach Wiener Neudorf, nachdem sie vorher 5 Tage lang ein Workshop und Konzerte in Bratislava, Hauptstadt der Slowakei, abgehalten haben. Dass es sich um Kunst auf dem höchsten Niveau handelt, dafür bürgen die Organisationen und Institutionen, die sich an dieser Grossveranstaltung beteiligt haben, u.z.w. Konzertagentur, Konservatorium und Städtisches Kulturzentrum der Hauptstadt Bratislava sowie die Kulturabteilungen der Botschaften der beteiligten Länder.

Es wirken mit:

*Prof. Ivan Koval* und seine Partnerin *Christine Apel* von der Franz-Liszt-Hochschule in Weimar/Deutschland

*Viktor Dukalutenko*, Solo-Bayanist der Dmitri-Schostakowitsch-Philharmonie in St. Petersburg/Russland.

*Morten Rossen*, Absolvent des Fynske Konservatoriums und der Dänischen Akkordeonakademie in Kopenhagen/Dänemark. Den jüngsten Stargast, der schon längere Zeit mit hochkarätigen Musikern zusammenarbeitet wie z.B. dem Sänger Luciano Pavarotti oder Ulrich Cold, dem ehemaligen Opernchef von Kopenhagen, begleitet zu uns seine Lehrerin und gleichzeitig Direktorin der Dänischen Akkordeonakademie: Jeanette Dyremose.

Akkordeontrio *Nuovo* aus Bratislava unter der künstlerischen Leitung von Prof. Mag. Tibor Racz.

Eintritt S 70,-

Der Erlös der Eintrittskarten wird den Marika-Freunden für ihre Projekte in der Ukraine zur Verfügung gestellt.

Joanne Arnold & Stanley Darrow - on tour 93  
in Germany, France and Italy - say hello to  
their friends in Denmark.

**Henry Doktorski - Concert Accordionist**  
"A Master Musician" -- *Wheeling News Register*

- 1) "Music by Bach and Handel"  
Video Concert-VHS Color--27 minutes \$23.95
- 2) "Music by Bach and Handel" with Organist Robert Troeger  
Cassette Tape--40 minutes \$10.95
- 3) "Music by Mozart & Friends"  
Cassette Tape--38 minutes \$10.95
- 4) "Carols for Christmas" with the Palace Studio Orchestra  
Cassette Tape--40 minutes \$10.95

Prices include shipping to anywhere in the United States. Canadian orders add \$3.25 for video. Air mail overseas orders add \$3.00 for 1st tape, \$1.50 for each additional tape, \$8.00 for video.

Send to:

Music at the Palace, 295-B Palace Road,  
Moundsville, WV 26041 USA TELEPHONE: (304) 845-0467

### About the Author

Henry Doktorski was the first place winner in the 1990 A.A.M.S. Virtuoso Solo Competition and has performed with the Kansas City Philharmonic Orchestra, the Northland Symphony Orchestra, the Lyric Opera Company and the Wheeling Symphony Chorus, in addition to radio and TV appearances. *The Wheeling News Register* called Doktorski "a master musician" and the German magazine, *Harmonika International* called him, "ein excellenter Künstler! -- an excellent artist!". Doktorski is a regular writer for international accordion and music magazines.

# Arrangementskalender

## Husk Harmonikacentrets Elevdag i Parkvejsskolens kantine 12.juni kl.10.00 til 17.00 \*

Som nævnt inde i bladet , har mængden af arrangementer under medvirken af studerende og lærere fra DET DANSKE HARMONIKA AKADEMI og HARMONIKACENTRET nu taget et sådant opsving , at ikke alt kan komme med i arrangementskalenderen . Derfor nævnes herefter blot særlige arrangementer , samt arrangementer som er åbne for alle .

I slutningen af maj måned 1993 gennemførte Jeanette Dyremose og Morten Rossen koncert- og undervisningstourné i Østrig og Slovakiet . 28.,29. og 30.maj var der solo- og orkesterfestival på konservatoriet i Bratislava , under medvirken af bl.a.Christiane Appel , violin , og Ivan Koval,harmonika/Harmonika Trio Nuovo, under ledelse af prof.mag.Tibor Racz/Jeanette Dyremose og Morten Rossen .

Der blev givet koncerter i Hummel Museet og i Clarissen Kirche , hvor Morten Rossen måtte takke af med ikke mindre end fem fremkaldelser . Kirken var fyldt til bristepunktet med entusiastiske tilhørere . I dagene 31.maj , 1.og 2.juni gaves koncerter i Pitten og Wien , igen for begejstrede tilhørere .

Videre arrangementer i ...

### Juni 1993

- 4. \* NOVO NORDISK årlige skovtur . Den negang til Ledreborg slot , hvor man havde opstillet telte til 6700 spisende mennesker . DDHA og HC medvirkede med 9 harmonikaspillere
- 4. \* Promenaden Tivoli. DDHA
- 4. \* Tårbæk Skovtur . DDHA
- 5. \* Oles Familiehave TIVOLI.DDHA
- 5. \* Højstrupgård/LO-skolen.DDHA
- 6/8.\* Harmonika Jubilæum/Stuttgart/medv. JOLLYDAYS samt solister fra DDHA
- 8. \* Bystævneparken/Birkebo. DDHA
- 11. \* Intermezzo/Tivoli. DDHA
- 11. \* Det Danske Filminstitut/rec. DDHA
- 11. \* Kunstforeningen HEWLETT PACKARD/"
- 12. \* Promenaden Tivoli/ DDHA
- 12. \* Lalandia Fransk Aften/DDHA
- 12. \* Brede Bryllup/ DDHA
- 12. \* Greve Sportsfiskerklub 25 år/DDHA
- 12. \* Premium Fremstød/Statoil Birkerød Åbent arrangement
- 15. \* Åben sangaften ved Jægerhytten/Birkerød . Musik DDHA
- 15. \* " SE DAGSPRESSEN ! ! !" DDHA

- 17. \* Politikens Gårdsfest/DDHA
- 18. \* Promenaden Tivoli/DDHA
- 18. \* Museum Europa åbner/300 gæster modtages til musik i seks europæiske genrer ved DDHA .
- 19. \* Oles Familiehave Tivoli/ DDHA
- 19. \* Lalandia Rødby/Fransk Aften/DDHA
- 19. \* Svend jubilerer/ DDHA
- 22. \* Intermezzo Tivoli/ DDHA
- 22. \* Nordvanggård/Skt.Hansfest/DDHA
- 23. \* Oles Familiehave Tivoli/ DDHA
- 24. \* Midsommerfest Allerød/ DDHA
- 24. \* Promenaden Tivoli/ DDHA
- 25. \* Translokation Børssalen/Medv. af JOLLYDAYS og solister fra DDHA/ klassisk og rytmisk .
- 25. \* Intermezzo Tivoli/ DDHA
- 26. \* Lalandia Rødby/ DDHA
- 27. \* Nyborg Slotskoncert/Under medvirken af Heidi Hansen. Åbent arrangement.
- 29. \* Oles Familiehave/ DDHA
- 29. \* Sølvbryllup / Fredriksberg/DDHA
- 30. \* Promenaden / DDHA

### Juli

- 1. \* Intermezzo Tivoli/DDHA
  - 2. \* Oles Familiehave TIVOLI/DDHA
- Herefter er der dagligt fra kl.20.45 til kl.23.45 musik ved DDHA i etablerede PROMENADEN/OLES FAMILIEHAVE og INTERMEZZO . Naturligvis åbne arrangementer . De franske afterner i LALANDIA/Rødby er ligeledes åbne arrangementer .
- 3. \* Lalandia Rødby / DDHA
  - 10. \* Kalundborg Turistbureau/ DDHA
- Både dette og de to følgende arrangementer ved Kal.Turistbureau er åbne .
- 10. \* Per 30 / Køge . DDHA
  - 11. \* Harmonikacentrets ældste elev Erik Kristoffersen fylder 80.
  - 17. \* Kalundborg Turistbureau/ DDHA
  - 17. \* Bryllup Tåstrup/ DDHA
  - 24. \* Lammefjordsfestens Morgenbord/under musikalsk medvirken af JOLLYDAYS / Åbent arrangement .
  - 24. \* Carsten Wipkov 50/ DDHA
  - 27. \* 50 + 60 i Sorø / DDHA
  - 31. \* Kalundborg Turistbureau/ DDHA

### August

- 7. \* Bryllup Kbhvn./ DDHA
- 14. \* Pia 40 Lyngø/ HC
- 21. \* Aage 80 Albertslund/ HC
- 21. \* Sommerfest i Sorø /HC Musette Band
- 21. \* Bryllup i Espergårde Skotterup/HC
- 24. \* Kamaleonen Harmonika/ Helgi & Heidi

26.Aug.DDHE koncert i Sankt Annæ Salen i anl. af Valby Kulturuge/Åb.arr.\* 28.Aug.Odense Musikhus/koncert und.medv.af bl.a.Morten Rossen og Odense Symfoniork.\* 28.Aug.Sommerfest for HC-elever og pårørende,samt DDHA-studerende/lærere og pårørende.Toftvang!

# HARMONIKACENTRET

Flidsagervej 16 · 2500 Valby · Telf. 36 46 34 24

*Bælg Rosen*



*Danmarks største fagmusikskole*

*Forlag · Instrumentudvikling · Koncertdirektion · Historisk Samling*

## **DET DANSKE HARMONIKA AKADEMI**

---

### **DDHA repræsenteret ved statsministerens 50-årsdag**



# HARMONIKACENTRET

Flidsagervej 16 • 2500 Valby • Telf. 36 46 34 24



Redaktion: Christina Bjørk, Lars Knudsen, Hans Jørgen Holbæk og Charlotte Britt Hansen, ansvarshavende.  
Fotograf: Heidi Sell.

BælgRosen udkommer 4 gange årligt.

Interesserede kan abonnere på BælgRosen for kr. 100,- plus porto kr. 25,00 årligt (Indbetaling: BælgRosen, Flidsagervej 16, 2500 Valby. Gironummer 3 32 54 15).

Hver enkelt abonnent er velkommen til at indbetale et højere beløb end abonnementsprisen. Den overskydende del af det indbetalte beløb går ubeskåret i harmonikafonden. Yderligere oplysninger om harmonikafonden og anvendelsen af fondens midler fås ved skriftlig henvendelse til redaktionen.

Eftertryk af BælgRosen eller dele deraf - kun med redaktionens tilladelse.

---

Elever og lærere ved - og kredsen omkring - Harmonikacentret og DDHA, er velkomne til at indsende stof til *BælgRosen*.

---

## DET DANSKE HARMONIKA AKADEMI

The Danish Accordion Academy

Dänische Akademie für Harmonikainstrumente

L'Académie Danoise de l'Accordéon

Det Danske Harmonika Akademi  
Lyngholmen 1 - 3460 Birkerød.

Det Danske Harmonika Akademi  
Flidsagervej 16 - 2500 Valby.  
Tlf. 36 46 34 24.

Det Danske Harmonika Akademi  
Alessandra/Torreblanca/Fuengirola/  
Malaga/E.

Direktion og forvaltning.  
Bifag/Slagtøjsstudio/musiksalon.

Hovedfag/Ensemble/Kammermusik/Hørelære/Tonesætning/Klaver m.v.

Træning/Meditation m.v.

---

Forsidebillede: Heidi Hansen, elev hos Jeanette Dyremose ved DDHA og DfM, underholdt ved statsminister Poul Nyrup Rasmussens 50-års dag d. 15. juni 1993. Heidi ses her sammen med statsminister Poul Nyrup Rasmussen og ministerfrue Lone Dybkjær. Se mere inde i bladet.

## 40.000 kr. til DDHA fra Statens Kunstfond

I april måned udsendte Jeanette Dyremose en skrivelse til en række danske komponister med opfordringen: *Skriv musik for eller med harmonika til de studerende ved Det Danske Harmonika Akademi!* - Adskillige var interesserede og Statens Kunstfond har nu bevilget Jeanette Dyremose og akademiet økonomisk støtte, kr. 40.000, til bestilling af værker hos fire danske komponister. De fire er Lars Hegaard, Jesper Hendze, Lars Graugaard og Svend Aaquist Johansen.

I ansøgningen til Statens Kunstfond skrev Jeanette Dyremose:

I betragtning af det omfang, i hvilket omverdenen gør brug af DDHA's studerende, - (institutionens koncertdirektion skrev i sæson 1992/93 rundt regnet 400 slutsedler ml. arrangører og DDHA-studerende, for medvirken ved koncerter, receptioner og andre arrangementer og til tider opgaver af en sådan karakter, at kvalitativ maksimal indsats har været væsentlig for dansk musiks anseelse), - håber vi meget, at STATENS KUNSTFOND vil yde støtte til betaling til nævnte komponister, når de afleverer de færdige bestilte værker.

Af DDHA-studerendes medvirken i diverse tiltag, sæson 1992/93:

1. Udgivelse af 2 CD's, CASSA FISARMONIA & MOVING FINGERS. Udgiver: DDHA, finansieret af samme samt diverse sponsorer (bl.a. Statens Musikråd).
2. 15/6-92: Morten Rossen modtager SIMON SPIES FONDENS MUSIKPRIS 1992: kr. 50.000.
3. 2/8-92: Morten Rossen akkompagnerer sammen med Radioorkestret L. Pavarotti.
4. Dec. 92: Heidi Hansen / Lelo Nika / Hans Jørgen Holbæk spiller i russisk TV for ca. 200 millioner seere.
5. DYREMOSE PRISEN 93: 148 deltagere, heraf over 50 udlændinge.
6. Maj 93: Uropførelse af Per Nørgård WINDS I, II og III/Klingenthal, BRD.
7. Juni 93: Heidi Hansen spiller ved Poul Nyrup Rasmussens 50-års fødselsdag.
8. Juni 93: MUSEUM EUROPA åbner Europa Musik ved DDHA.
9. Juni 93: BØRSSALEN / Niels Brock-translokation / Musik ved DDHA.
10. Juni 93: NYBORG SLOTSKONCERTER. Åbning under medvirken af Heidi Hansen.

I anledning af støttebevillingen arrangerede DET DANSKE HARMONIKA AKADEMI i dagene 25./26. september 1993 på Birkerød Rådhus

### Kamæleonen Harmonika

Det kunstneriske harmonikaspils forudsætning  
Det levende bælgspil

Weekend-internat / seminar for komponister og andre interesserede om Det levende bælgspil. Harmonikaens spillemåder, klanglige, dynamiske og tekniske muligheder, fleksibilitet og genredende egenskaber, belyst ved gennemgang af: *Bas- & akkordværk, fribas & diskant, Bas- & diskantregistrering, Stemmevægtfordelingsprincipper, Bas- & akkordværkets muligheder, Manualvalg i avanceret originallitteratur og klassiske transkriptionsværker, artikulation & frasering, harmonikaensemblet, harmonika & orkester, harmonika i dramatik, kammermusik med harmonika, rytmisk harmonika.*

Medvirkende: Studerende og lærere fra DET DANSKE HARMONIKA AKADEMI.

BælgRosen har modtaget læserbreve fra 2 deltagere ved seminaret fra henholdsvis en "udenforstående" og en komponist.

### Inspirerende seminar

Som "udenforstående" var det med nogen skepsis, at jeg mødte op til seminar i DDHA. Mon jeg kunne følge med og forstå alt det tekniske. Seminaret gik jo ud på at forklare harmonikaens muligheder for de fremmødte komponister, som var opfordret til at skrive musik for harmonika til Akademiets elever.  
- Men de overvejelser kunne jeg have sparet mig. Sjældent har jeg overværet noget mere inspirerende, det var en virkelig grundig demonstration, som var så pædagogisk vel tilrettelagt, at selv jeg kunne forstå det.

Nu har jeg i mange år fulgt Jeanette Dyremoses elever. Jeg husker tydeligt Morten Rossen som en lille plysklippet dreng, der knap kunne se over harmonikaen, så det er mig en uendelig glæde, at

se hvilke fænomener disse "børn" er ved at udvikle sig til. Det, der først og fremmest falder i øjnene, er deres store fleksibilitet. De spiller alle genrer med lige stor akkuratitet. De indlevelse, og først og sidst - en enorm spilleglæde, der udstråler til os alle, som oplever dem. Det var synligt, at de 5 komponister, der var til stede, var dybt imponeret af de unges demonstrationer af alle de muligheder, der findes for dette spændende instrument. Det var også bemærkelsesværdigt, hvor gode de store elever allerede er til at "undervise". Jeg bemærkede bl.a. flere gange, at de supplerede Lars og Jeanettes forklaringer på en meget let anskuelig måde (ellers ville jeg ikke have forstået det). Men det, der trods alt imponerede mig allermost, er dog deres evne til at kunne gå direkte fra den ene genre til den anden - tilsyneladende uden besvær - og alt kan de udenad. Vi så dem ikke en eneste gang med et nodestativ. Som det vel fremgår af ovenstående holder jeg utroligt meget af disse unge, og jeg glæder mig til, når komponisterne har skrevet værker til dem, at kunne få lov at uropføre dem i NY MUSIK I BIRKERØD's regi. Vi er i foreningen meget glade for det gode samarbejde, vi altid har haft med Lars og Jeanette og alle deres "børn". Tak for en fin weekend!

*Kirsten Benn*

### Harmonikaen - et nærmest ubegrænset instrument

I weekenden d. 25. og 26. september deltog jeg i et komponistseminar arrangeret af DDHA. Baggrunden for seminaret var, at DDHA havde inviteret en række komponister til at skrive musik for harmonika, og fået støtte fra Statens Kunstfond til projektet.

Jeg selv kom nærmest blank m.h.t. mit kendskab om harmonikaen og i løbet af de 2 dage skal jeg love for, at ens horisont blev kraftigt udvidet. Harmonikaen fremtrådte som et uhyre nuanceret og spillemæssigt nærmest ubegrænset instrument. Vi fik indblik i brugen af de forskellige manualer og deres kombinationer samt registreringer, og vi fik ikke mindst indblik i bælgens altafgørende betydning for spillet. Dette blev demonstreret med musikalske eksempler fremført af elever fra DDHA med en virtuositet og indlevelse, som nok kunne tage pusten fra én.

Der er ikke noget, der virker så inspirerende på en komponist som fremragende musikere. Derfor: tak for et spændende og inspirerende seminar.

*Komponist Lars Hegaard*

## Det Danske Harmonika Akademi

### Weekend-internater sæson 93/94

25/26. september:

**ORIENTERENDE KOMPONISTSOLOSTUDIO** u. deltagelse af 6 danske komponister. Niels Viggo Bentzon har komponeret et stykke til lejligheden. Carl Bergstrøm-Nielsen laver improvisations-studio.

27/28. november:

**SOLOSTUDIO MED INTERPRETATIONSINSTRUKTION VED PIANISTEN ROSALIND BEVAN**

Afsluttende matiné: Akademistuderende med klaver.

29/30. januar:

**INSTRUKTION VED DEN FREMRAGENDE UKRAINSKE BAYAN-VIRTUOS VLADIMIR BESFAMILNOV**

(YASKEVITJ-STYKKERNE: Ungarsk dans Nr. 5 / Frühlingstimmen / Monti-Czardas / Italiensk Polka m.fl. er alle tilegnet Besfamilnov).

5/6. marts:

**AF HARMONIKAENS HISTORIE** ved LARS DYREMOSE

Video-/tango-mc's o.m.a.

SOLOSTUDIO med hovedvægt på HC-elever.

Sted: Birkerød Bibliotek, Store sal og Lille sal.  
Alle dage 10-15 (30/1 94, dog 9-14).

Internaterne er obligatoriske for alle akademi-studerende. Alle HC-tilknyttede er velkomne til deltagelse, og kan vælge enten hele internatrækken eller udvælge enkelte.



## Methodology

### Prerequisite for Artistic Accordion Playing:

# THE VIVID BELLOWS PLAY

The bellows constitute the only original peculiarity of the accordion instrument. Every idea to intensify the bellows play, thereby improving the dynamics, the articulation and the phrasing, increases the possibilities for artistic accordion playing.

The way in which the bass and accord mechanisms are constructed, opening or blocking for many sound channels simultaneously simply by activating or releasing individual keys, requires a rapidly changing passage of air. This necessitates a rapidly alternating intensity in the pushing and pulling of the bellows. This gift to the development of the vivid bellows play excellently fits the musical needs of the youngest children, as the bass and accord mechanisms are obvious sound elements for simple rhythmic homophonous forms.

The youngest children - 3 to 7 years of age - therefore should start their accordion training using a small instrument with bass and accord mechanisms! Alternatively, a small instrument allowing change to free bass/baryton bass/melody bass/MII, or whatever it might be called, a so-called converter instrument, may be used.

Older children, teen-agers, and adults should know that: Artistic accordion playing requires mastery of three elements. Three elements which the accordion player must be able to combine in any way indicated by the musical work being performed.

These elements are the handling of the bellows, the fingers play, and the use of the registers.

Or expressed in a better way:

- \* the handling of the bellows,
- \* the handling of the bellows in close conjunction with the fingers play,
- \* the handling of the bellows combined with appropriate use of the registers.

The bellows are not only visually the most characteristic feature of the accordion. They are simply the life-giving element of the instrument. As an example, due to the way the tones are

produced by the accordion and to the technical construction of the instrument, normal air supply and key activation will not produce any audible reverberations.

Reverberations will only be heard when wheeled out of the accordion by the player himself, which will require proper handling of the bellows as well as artistic fingers play. The same applies to all other decisive factors for the musical presentation. The way in which the air is admitted to the reeds as well as the movement patterns of the eddies in the air decide the character of all sound signals produced by instruments functioning via bellows.

It is the bellows which blow life into the music, and the musical works should be analyzed, arranged and prepared based on this realization.

The accordion may reproduce the desired articulations in several ways. These ways may be divided into three main groups:

1. Articulation by use of the bellows
2. Articulation by use of the fingers
3. Articulation by the combined use of bellows and fingers.

The most essential basic ways of articulating by use of the bellows are:

1. Bellows stop
2. Bellows portamento
3. Jump- and alternating bellows
4. Press-bellows.

These means of articulation should be trained all the way from the beginner's level.

*Jeanette Dyremose  
(Translation: Ida Holbek)*

## DAS LEBENDIGE BALGSPIEL

Allen Harmonikainstrumenten ist ein Bestandteil eigen: der Balg. Jede Idee, die intensivierende Wirkung auf das Balgspiel und somit auch auf die Dynamik, die Artikulation und die Phrasierung hat, fördert die Möglichkeiten des künstlerischen Akkordeonspiels.

Die Einrichtung von Baß- und Akkordwerk, mit dem Öffnen und Schließen von vielen verschiedenen Klangkanälen, durch einfachen Knopf- bzw. Tastendruck- und Loslassen des Knopfes- bzw. der Taste-, erfordert einen rasch wechselnden Luftverbrauch und erzwingt eine schnell wechselnde Balgzug- und Balgdruckintensität. Diese Tatsache zur Aufhebung eines lebendigen Balgspiels paßt ausgezeichnet zum musikalischen Bedarf der kleinen Kinder, bei dem das Baß- und Akkordwerk einleuchtende Klangelemente der schlichten rhythmischen homophonen Formen sind.

Die kleinsten Kinder (3-7 Jahre) sollten deshalb das Akkordeonspiel auf einem kleinen Instrument mit Baß- und Akkordwerk beginnen, oder auf einem Converterinstrument, das die Möglichkeit auch zum Wechsel auf Baritonbässe (MII) bietet.

Größere Kinder, Jugendliche und Erwachsene sollten wissen, daß das künstlerische Akkordeonspiel die Beherrschung von 3 Faktoren erfordert, die man in jeder Hinsicht kombinieren können muß, damit es der Aufführungspraxis der verschiedenen Musikepochen entspricht.

Das ist die Balgtechnik, die Fingertechnik und die Registrierung oder besser gesagt:

- \* Balgtechnik.
- \* Balgtechnik in enger Verbindung mit der Fingertechnik.
- \* Balgtechnik in Verbindung mit entsprechender Registrierung.

Der Balg ist nicht nur visuell das wichtigste Sonderkennzeichen des Akkordeons, sondern es ist ganz einfach das Element, das dem Instrument Leben verleiht. Die Tonerzeugung beim Akkordeon und seine technische Konstruktion leisten beispielsweise bei bloßer Luftzufuhr und Tastendruck nicht unmittelbar einen hörbaren Nachklang.

Erst der Spieler selbst kann in enger Verflechtung

von Fingerspiel und Balgführung dem Instrument diesen Nachklang entlocken. Ebenfalls mit anderen Bildungsfaktoren der Musik. Die Art und Weise wie die Luft den Stimmzungen zugeführt wird und die eigenen Bewegungsmuster der Luftwirbel sind ausschlaggebend für alle Klangsignale, die von Instrumenten mit Balgfunktion ausgehen.

Es ist der Balg, der die Musik erst zum Leben erweckt. Von dieser Erkenntnis aus sollten der musikalische Stoff und Inhalt analysiert und ausgewählt werden.

Das Akkordeon kann Artikulationswünsche auf verschiedene Art und Weise erfüllen. Man kann 3 Hauptgruppen einteilen:

1. Balgartikulation
2. Fingerartikulation
3. Kombinierte Finger-Balgartikulation

Die wesentlichen Arten der Balgartikulation, die gleich vom Anfängerstadium erlernt werden sollten, sind:

1. Balgstopp
2. Balgportamento
3. Spring- und Wechselbalg
4. Spannbalg

Jeanette Dyremose  
(Übersetzung: Ulf Seifert)



## Tango med glød og folkesjæl

Dino Saluzzi afrundede jazzfestivalen med mangeartet musik.

### Copenhagen Jazz Festival

Af Kjeld Frandsen

På festivalens sidste aften møder vi den 58-årige argentiner, Dino Saluzzi. Han er en uovertruffen mester på sit hjemlands lille og særegne harmonika-type, bandoneon. Han indleder solo, og umiddelbart må man blot og nok engang fascineres over, at musik på dette balginstrument kan fremstå utroligt organisk. Her fortolker han balladen *My One And Only Love* med en opfindsomhed, virtuositet og passion uden sidestykke.

Så præsenterer han sin familie. Brødrene Felix og Celso på henholdsvis tenorsaxofon og bandoneon samt sønnen, Jose Mario, på elbas - senere tillige guitar. Og nummeret *Esquina* folder sig ud i bølgende tonemønstre og klange, inklusive en saxofonlyd, der er rund, blød, men også ejer glød og patos. Slagtøjsspilleren Mehmet Ozan slutter sig til selskabet. Musikken tilføres nye farver og bliver lidt mere metrisk, og Celso synger en melankolsk sang, der mentalt tager os på en rejse til en dunkel cabaret et sted i Buenos Aires.

Mehmet Ozan og Dino Saluzzi diverterer med en unik dialog, brødrene bringer en musikalsk hyldelse til deres far, og endelig spiller hele bandet et livligt, mangeartet og kontrapunktisk stykke musik, hvis puls nærmest må betegnes som katten om den varme grød. Det er tango. Ikke den vesteuropæiske standarddans, men musik med argentinsk tonesprog, dynamik, glød og folkesjæl.

Andet sæt, Saluzzi er atter solo - og går atter ind i en utrolig dialog med Ozan. Bandet kommer på. Der spilles musik sprængfyldt af udefinerlige rytmer samt livskraft. Dertil et godt strejf af vemod - sentimentalitet, om man vil. Sandelig, det er tango.

Så dukker trompetisten Palle Mikkelsen op. Hans toner glider perfekt ind i ensemble-sproget, og alle bringer en musikalsk hyldelse til den afdøde ny-tango-mester, Astor Piazzolla. Det bliver klart sagt til en yderst kompleks og kammermusikalsk sag. Musikken ekspanderer på alle planer og kan efterhånden være en kende voldsom at kapere. Man ønsker at dette ikke var sidsteaften på en intens ti-dages musik-festival. Men heldigvis er Dino Saluzzi meget opsat på at vende tilbage. Og han skal være hjerteligt velkommen.

## Tango-etuder udgivet

Det er os en stor glæde at kunne meddele vore læsere, at Sven Erik Werners Tango-etuder nu er udgivet på forlaget *Samfundet til Udgivelse af Dansk Musik* under den engelske titel *12 Tango-Studies for Accordion solo, 1991-93*.

*The 12 Tango-Studies were composed 1991-1993 and are dedicated to the students of The Danish Accordion Academy, founded by Jeanette Dyremose in 1990.*

*The influence from the epoch-making work of the late Astor Piazzolla is - to be hoped - as obvious as inevitable.*

Sven Erik Werner - July 1993

Samlingen er på 70 sider i A4-format og koster kr. 80,- excl. moms. Studerende får 25% rabat. Henvendelse til

Samfundet til Udgivelse af Dansk Musik  
Gråbrødrestræde 18, 1. sal, 1156 Kbh. K.  
Tlf.: 33 13 54 45  
Fax.: 33 93 30 44

## TANGO i Kafcaféen

Den sidste søndag i måneden står Kafcaféens dansegulv klart til alle med hang til tæt pardans, glatte dansesko og opslidsede kjoler.

Diskotek med ægte argentinsk tangomusik, tangoopræden, Livemusik med TANGODUOEN.

Søndag den 31. oktober.  
Søndag den 28. november.

KAFCAFÉEN, Skindergade 3.



Dino Saluzzi viste sig som en uovertruffen mester på den lille harmonikatype, bandoneon.



# NYRUPS FØRSTE OG STØRSTE OVERRASKELSE



Statsministeriets Egetræssal tirsdag den 15. juni 1993 kl. 9.45.  
Nyrup Rasmussen: "Det var dog som ... er det ikke Heidi!"



"Selvfølgelig - Jyttes idé. Helt i top må jeg sige!"



"Joh - minsandten ... hvordan er det nu gået til?"



"Hej Heidi og tak for musikken!"

## Nyrups franske Musette

Poul Nyrup Rasmussen, havde svært ved at styre sin trolovede Lone, da han på sin 50 års fødselsdag fik foræret noget fransk musette. Det var 21-årige Heidi Hansen, der sørgede for overrækkelsen, og inden der er nogen der får tarvelige tanker, så kan jeg oplyse, at fransk musette altså er en slags harmonikaspil - og det er yndige Heidi ekspert i at fremtrylle på sit instrument. Det var for øvrigt kultur-Jytte, der stod bag det pikante franske indslag ved statsministerens fødselsdag. Hilden havde hørt Heidi spille og syntes så forbasket godt om tonerne, at hun hyrede Heidi til Poul-uld-i-munds store dag.

**BIRKERØD: DET DANSKE HARMONIKA AKADEMI** i Birkerød havde en finger med i spillet, da statsminister Poul Nyrup Rasmussen på sin 50-årsdag fornøjet præcis kl. 9.45 trådte ind ad døren til Statsministeriets egetræssal. Dagens første overraskelse var musik på fransk musette-harmonika håndteret af 21-årige Unesco World Champion, Heidi Hansen. Hun studerer blandt andet musik med harmonika som hovedfag på Det Danske Harmonika Akademi i Birkerød. Kulturminister Jytte Hilden hørte Heidi Hansen sidste år i Copenhagen Jazz House og syntes også, at statsministeren skulle have fornøjelsen. Heidi Hansens hovedlærer er Jeanette Dyremose fra Birkerød.



### Hvem spiller?

Fra filmen DE POKKERS UNGER (1947). Gårdmusikanterne fremfører Herman D. Koppel's: **Det er forbudt.** Kan nogen af BælgRosen's læsere genkende harmonikaspiileren? Er det mon Ove Sopp?

## Musikalske søstre på harmonika

### Livsstil

I hjemmet på Kurvemagerstien øver to vietnamske piger på, at blive endnu bedre til at spille harmonika. Maria og Elisabeth Hong Tran har spillet harmonika i to år og har på rekordtid vundet konkurrencer i forskellige klasser.

Deres interesse for musik har de fra forældrene, som mødte hinanden på musikkonservatoriet i Vietnam. Siden 1985, hvor de flygtede til Danmark, har de ikke arbejdet med musik. Men deres begejstring for musik har smittet af på Maria og Elisabeth. Pigerne startede med at spille klaver, men har nu kastet sig over harmonikaen.

Harmonikaen har over 50 knapper, men det er ikke noget problem for søstrene, der øver to-tre timer hver dag. De flytter fingrene hurtigt og sidder med den 10-12 kilo tunge harmonika, som var de født med den.

### Den sjove lyd

"Da jeg hørte harmonikaen, fik jeg lyst til at spille. Den har en sjov lyd, og derfor droppede jeg klaveret. Jeg læste noter og fandt hurtigt ud af knapperne. Og så spille jeg", fortæller den 13-årige Maria, der er blevet bidt af harmonikaen.

Elisabeth går i fjerde klasse på Dyvekeskolen, men er den eneste elev, som spiller harmonika.

"Jeg er ikke nervøs, når jeg spiller i konkurrencer, jeg har prøvet det før. Resten af klassen dyrker sport, men jeg kan bedst lide musik", siger den 11-årige Elisabeth, der er meget genert og helst vil lade storesøster fortælle.

De spiller alt fra klassisk, tango til Beatles og får en time på Harmonikacentret i Valby.

### Flittige piger

"Det er to dygtige piger, som er lærenemme, flittige og har disciplin. Når man siger, de skal øve sig på et stykke, kan man være sikker på, at de kan tingene til næste gang. De er målrettede og hurtigt opfattende. Og det er usædvanligt, at de er nået så langt på to år. Men vi kunne godt ønske, at de var mere udfarende og kom med flere ideer til, hvad de vil spille" siger pigernes spillelærere Lars og Jeanette Dyremose.

Søstrene har netop deltaget i en international harmonikakonkurrence, hvor der var deltagere fra bl.a. Tyskland, Østrig og Ungarn. Men de løb begge med førstepræmierne i dels mini- og

### Ned i gulvet

"Jeg blev nervøs, da jeg så deltagerlisten. Der var over 100 unge, som har spillet i mange år og er langt mere trænede, end jeg er. Og jeg kludrede da også lidt i det. Men når jeg spiller, koncentrerer jeg mig kun om spillet. Jeg kigger lidt frem og ser ned i gulvet og så kommer det bare", fortæller Maria.

Maria havde valgt nogle tekniske svære stykker med høje og lave toner og det blev belønnet med en førstepræmie.

"Jeg var meget spændt og svedte i hænderne, men blev glædeligt overrasket, da jeg hørte juryens vurdering", siger Maria.

Nanna



Det er ikke nogen billig hobby. Instrumenterne er dyre og skal udskiftes, når pigerne bliver større. Men Maria og Elisabeth er begge bidt af harmonikaerne, der koster henholdsvis 19.000- og 11.000 kr. Foto: Bo Nymann.

### Rettelse til BælgRosen 2/93

BælgRose-redaktionen beklager, at der i nr. 2/93 havde sneget sig en fejl ind i resultatlisten for Dyremose-Prisen 93. I kategori 1, juniorgr. 1, delte Maria Tran 1. pladsen med Andrea Katonova, og der var derfor ingen 2. plads.

# Russisk harmonikainvasion i København

Søndag d. 22. august 1993 ankom Valentina Schablovskaya, sammen med sit børneorkester Peterborgskaya Garmoschka til Kastrup lufthavn. De skulle i den følgende uge være indkvarteret privat hos Harmonikacentrets elever og kunne nu se frem til en indholdsrig uge fyldt med spændende aktiviteter.

Ren ferie var det dog ikke. Alle ugens dage skulle de give koncerter, bl.a. på Solgavchjemmet, Hellig Kors skole, Toftegårds Plads, og sidst men ikke mindst Tivoli.

Ind imellem koncerterne var der tilrettelagt udflugter til København og omegns seværdigheder. De så hvordan det danske chokolade laves

på Toms Chokoladefabrik og hvordan øl brygges på Tuborg. De var på kanalfart og sightseeing i København, og de skulle selvfølgelig også opleve Tivolis forlystelser, hvor de legede og morede sig indtil de skulle spille om aftenen i Oles familiehave.

Ugen sluttede af med vores årlige sommerfest, der blev en rigtig succes. Søndag skulle de atter af sted mod St. Petersburg. Vi må håbe at vores nye små russiske venner havde en god uge i Danmark, og at de har fået en mindeværdig oplevelse.

Heidi Sell



Valentina Schablovskaya & Petersborgskaya Garmoschka underholdt i OLE'S FAMILIEHAVE i Tivoli. Forinden havde Per Sørensen, indehaver af Promenaden og Oles Familiehave, været vært ved en fin middag for de russiske harmonikaspillere.

## Opfordring!

Følgende skrivelse blev i sommerferien sendt til diverse virksomheder, plejehjem og andre institutioner:

Kære

Ultimo juli 1993

Efter en første henvendelse til Jeanette & Lars Dyremose i Harmonikacentret og Det Danske Harmonika Akademi, fra Valentina Schablovskaya og hendes Børne Harmonika Ensemble, Sankt Petersburg, for ca. 3 år siden, havde vi næsten opgivet den russiske visit hos os i Danmark. - Og så for 8 dage siden, kom pludselig den meddelelse, at Valentina og hendes børnespillere dukker op i Kastrup den 22. august til 29. august 1993. Valentina og børnene vil meget gerne spille på plejehjem og andre steder, hvor man kunne have lyst at høre dem. Vi sørger for indkvartering og forplejning, transport etc., men...

Måske kunne du, hhv. din institution have lyst at arrangere et eller andet med Valentinas børneharmonikaorkester. En medspisning eller 300 kr. eller lignende ville være til stor hjælp, som en slags modydelse for børnenes indsats, - ca. en halv til en hel times underholdning, alt efter behov (de penge børnene spiller ind, vil blive brugt til et Tivoli-Turpas til hvert af børnene).

I håb om, at du kan tænke jer at benytte de små russiske børns harmonikaspil, ringer Lars Dyremose snart til jer for en snak om sagen.

for

**HARMONIKACENTRET & DET DANSKE  
HARMONIKA AKADEMI**

Musikleder Charlotte B. Høsten,  
Jeanette Dyremose,  
Lars Dyremose.



Valentina & hendes harmonikaspillere sammen med deres chauffør Helgi Dyremose, efter en meget tidlig morgenmad hos Erna & Jørgen i Allerød. Forude ventede en travl dag med koncert og besøg hos Toms Chokoladefabrik.



Københavns Lufthavn den 29. august 93. Efter en vellykket uge med koncerter og alskens oplevelser tager værtsfamilierne fra Harmonikacentret afsked med de russiske harmonikaverter fra Sankt Petersburg.

## Harmonikacentrets Sommerfest 1993

### Russisk besøg

Årets sommerfest var en dansk-russisk fest, idet vi havde besøg af det russiske børneharmenikaorkester PETERSBURGSKAYA GARMOSCHKA og deres leder Valentina Schablovskaya. Også den velkendte russiske Sankt Petersborger-solist Viktor Dukaltchenko var med.

De russiske børn og deres ledere har været på vej hele tre gange, men hver gang er det blevet aflyst i sidste øjeblik. Og så mindre end en måned før festen modtog vi en fax, hvori der stod, at gruppen ville ankomme den 22. august og rejse igen den 29. august, da der kun går fly til og fra Sankt Petersburg om søndagen.

Det russiske børneorkester spillede 10 gange i løbet af den uge, de var her, og nåede derudover også at besøge og se en masse steder i København og omegn.

Russerne ankom, lige da sæsonen var startet og mange fra Akademiet havde travlt, og derfor var der desværre lidt problemer med at finde steder at indlogere gæsterne. Det lykkedes dog, og en speciel tak blev rettet til alle værtsfamilier, hjælperi-byen-personer og dem der gav en ekstra hånd ved festen. Alle disse mennesker var fæm. Tager Rossen-Jørgensen, fam. Holbek, fam. Laugesen, Erna og Jørgen Hansen og fam. Tran; Hans Jørgen, Heidi, Kirsten, Majken, Helgi, Morten, Anders, Jytte, Ellen, Katrine og Jeanette. Dennis og Benny var ekstra hjælp ved festen, som var arrangeret af Charlotte, Helgi, Jeanette og Lars.

### Gaveregn

Rigtig mange har skaffet gaver til russerne: *Ida* fra NORDISK COPYRIGHT BUREAU kom med SWEATSHIRTS og RINGBIND til børnene og KERAMIKKRUS til de voksne.

*Carsten Randerup* fra FALCK bragte FØRSTEHJÆLPSTASKER og et hav af KUGLEPENNE. *Kim & Suzette* skaffede 12 POSER MED DIVERSE BRUGSTING.

*Karina og Co.* kom med KUGLEPENNE, SKOLESAGER og SLIK.

*Edel Simonsen* bragte SKOLESAGER & STOFBÆREPOSER med diverse indhold fra restaurationsbranchen, samt store QUICKLY LEGOKLODSÆSKER og slikposer til hver af russerne.

*Jytte & Ellen* havde pakket store poser med TEGNE & SKRIVEMATERIALER - samt professionelle REGNESTOKKE.

*Center Ensemblet* ydede pengegave på kr. 1000,- det samme beløb gav *DET DANSKE HARMONIKA ENSEMBLE*, - *Ruth* bragte kr. 150,- fra *DANA GULVE*, og Restauratør *Per Spørensén* ydede i Tivoli bespisning og 2 x is til 15 personer - russerne og deres danske ledsagere.

Endelig har HARMONIKACENTRET givet diverse noder, plader og andre musikaler.

### Koncert og dans

Eftermiddagens koncert byød udover det russiske orkester på Harmonikacentrets orkestre og ensembler samt solister. Efter et dejligt måltid spillede BHO op til dans og blev afløst af Jollyday og diverse solister.

Hele dagen og aftenen var præget af et dejligt humør og glad feststemning hos alle deltagere.

Morten Rossen tog direkte fra "Grøntsagskoncerten" med Odense Symfoniorkester til Harmonikacentrets sommerfest i Birkerød.

## ODENSE SYMFONIORKESTER

ODENSE KONCERTHUS  
CARL NIELSEN SALEN

### "GRØNTSAGSKONCERT"

Lørdag den 28. august 1993 kl. 11.30

>> I samarbejde med De Fynske Musikkonservatorium <<

Dirigent:  
Stefan Blunier

Solist:  
Morten Rossen, harmonika

Konferencier:  
Jørgen Voigt Arsted

### PROGRAM:

Jacques Offenbach:  
Ouverture til "Orfeus i underverdenen"

Rued Langgaard:  
Symfoni nr. 9.  
2. sat: "Dansen på Ribarkus"

Per Nørgård:  
"Recall"  
I Cantico antico - Moderato  
II Villanesca - Presto

Fr. Kuhlau:  
Balletmusik fra "Elverhøj"  
Menuetto  
Benedicere & Pas de huit  
Polonaise

Carl Nielsen:  
Hanedans

Mikis Theodorakis:  
Zorbas dans



## Glimt fra HC's Sommerfest 93



## Translokation

Lørdag d. 19. juni 1993 afholdtes translokation på Holte Gymnasium.

Skolens rektor indledte dagen med velkomsttale, hvorefter programmet bl.a. bød på kantate- og fløjtekoncert.

Da alle studenter havde fået udleveret deres afgangsbevis, fremførtes - som et af dagens højdepunkter - "Den nye dag", og "En dag til" af Schönberg fra den kendte "Les Misérables". Helgi Dyremose, der var nyudklækket student, medvirkede på pauker.

## Verdensmester Emorine

Selvom *Emorine Dominique* både spiller klaver og trommer, er det dog harmonikaen hun foretrækker. DDHA's studerende har tit mødt den 18-årige fremragende musettepige rundt omkring i Europa, hvor hun har forbløffet med sit elegante ledende tekniske spil. Hun er pt. på sidste gymnasieår, og når det er overstået vil hun sætse fuldt og helt på harmonikaspillet, men - om det bliver på den klassiske front er nok tvivlsomt, for - som hun siger: **Jeg hader fribas, men elsker jazz!**

"Melodibass er noe tull", siger verdensmester Emorine (18).



## Erik Kristoffersen 80 år

Den 11. juli fyldte Harmonikacentrets ældste elev, Erik Kristoffersen, 80 år. Erik har været elev ved HC i 21 år, og blev ved sommerfesten sidste år fejret med 20-års-nål og blomster.

Eleverne ved HC, Jeanette & Lars og Bælg-Rose-redaktionen ønsker tillykke!



Erik Kristoffersen med sin franske guld-musette-harmonika.

En BælgRose-abonnent som ønsker anonymt, har tilsendt redaktionen nedenstående.



I dag har jeg som modstander valgt Pietro Frosini! Hiv for hulen!

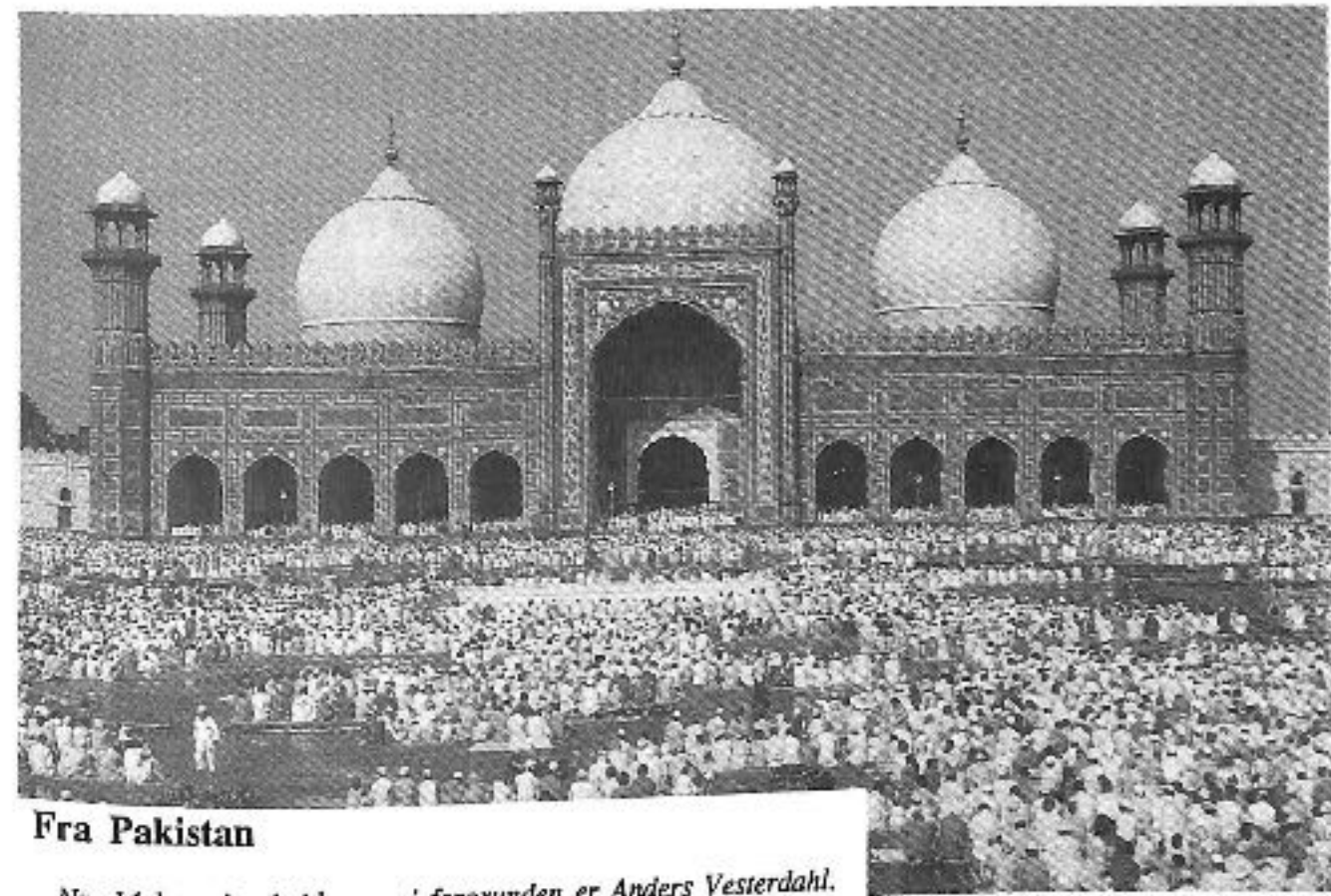

Fra Pakistan

Nr. 14 bag den hvide mur i forgrunden er Anders Vesterdahl.

Fyns Amts Avis, tirsdag d. 29. juni 1993

## Sikke en slotsstemning

### LÆSERDEBAT

Margrethe Kudsk, Johs. Hoirupsvej 32, Nyborg, var til den første slotskoncert i Nyborg søndag aften og skriver følgende:

SIKKE EN STEMNING på slottet i aften til café à la française på sådan en regnvejrs-sommersøndag aften, men trods vejret var bordene med de rødtemede duge og lys i flasker fuldt besatte, og publikum blev sandelig ikke snydt af det rigtige program, de to unge kunstnere fra musik-konservatoriet, Heidi Hansen og Jacob Beck, gav. Det vil føre for vidt at remsse de enkelte numre op, for der var mange af dem, og de var yderst forskellige, men alle gode. Hvor er hun charmerende, Heidi Hansen, når hun med sin store harmonika og det dejligste

smil går rundt mellem publikum. Det er utroligt så hurtigt, fingrene kan flytte sig, sådan en lille spinkel pige med så stort et instrument. Hun havde salen i sin hule hånd med sin ekvilibristiske musiceren.

Jacob Beck har udviklet sig utroligt siden sidste år ved pianistkonkurrencen. Især må man fremhæve hans fine spil i de to koncerturnumre, han spillede af Bach og Rachmaninoff.

Det var også morsomt at høre de to spille sammen. De fulgtes fint ad, og de klædte hinanden. Jo, det var en dejlig indledning til slotskoncerterne, som den nye ledelse havde stablet på benene.

### Det Danske Harmonika Akademi i polsk radio

Tirsdag d. 6. juli var der i polsk radio en udsendelse om Morten Rossen og hans CD, om Jeanette Dyremoses undervisningsmetode og Det Danske Harmonika Akademi.

## Ny Musik i Birkerød

v/ Kirsten Benn, Nørrevang 11, 3460 Birkerød,  
tlf. 42 18 33 92.

### Program for efterår 1993

**Torsdag, d. 23. sept. Store Bibliotekssal kl. 19.30: Medlemsmøde v/Per Nørby Hansen.**

Per Nørby Hansen, bratschist i DR-symfoniorkester, fortæller om sit virke som orkestermusiker, suppleret med båndmusikeks. evt. også live.

**Søndag, d. 3. okt. Toftevangskolens festsal kl. 15.00: Portrætkoncert med to unge komponister: Klaus Ib Jørgensen og Ejnar Kanding.**

Medvirkende: Rosalind Bevan - piano  
Svend Winsløv - cello  
TRIO ARMANDO - Katrine Gislunge, Tanja Birkelund, Birgitte Øland.  
Blæserkvintet fra Konservatoriet.

Der spilles både nyskrevet og tidligere værker, bl.a. uropf.. Koncerten optages muligvis af DR. Måske vil også Jens Østergård medvirke.

**Torsdag, d. 7. okt. Lille Bibliotekssal kl. 19.30: "Grafisk notation i ny dansk musik"**

Foredrag ved Carl Bergstrøm-Nielsen ledsaget af musikeksempler på bånd, samt planceudstilling på musikbiblioteket i uge 39 og 40 og i salen under mødet. Carl Bergstrøm-Nielsen har i mange år arbejdet med grafisk notation og med intuitiv musik. Han underviser i musikterapi ved Ålborg Universitetscenter.

**Torsdag, d. 21. okt. Lille Bibliotekssal kl. 19.30: Mød komponisten Svend Hvidtfelt Nielsen.**

Svend Hvidtfelt Nielsen har tidligere besøgt foreningen, men han har på det seneste fået opført spændende værker bl.a. på Louisiana og ved festivalen: Ny Musik i Suså. Foredraget suppleres med musikeksempler.

**Søndag, d. 7. nov. Store Bibliotekssal kl. 15.00: Koncert.**

Medvirkende: Morten Rossen - harmonika  
Heidi Hansen - harmonika  
Helgi Dyremose - slagtøj  
Inger Guldbrandt Jensen - cello

Ivar Bremer Hauge - violin  
Musik af: B.K. Przybylski (Polen) uropf., Per Nørgård, Sven Erik Werner m.fl.

**Torsdag, d. 11. nov. Lille Bibliotekssal kl. 19.30: Mød komponisten Hans Henrik Nordstrøm.**

Hans Henrik Nordstrøm vil fortælle om og spille eksempler fra sin righoldige produktion, og han vil også fortælle os om sit meget spændende initiativ: "Ny Musik i Suså", som fandt sted for første gang 21. og 22. august med meget stor succes.

**Torsdag, d. 2. dec. Julemøde**

Vi vil finde på noget spændende m. div. hjemmelavet "Guf".

## Kulturministeren giver penge til musikere

Kulturminister Jytte Hilden har taget hul på revisionen af musikloven og har uddelt i alt 2.5 millioner kroner fra kulturministeriets pulje af tips- og lottomidler.

Det er unødvendigt at nævne at pengene faldt på et tørt sted hos de lykkelige modtagere. Nogle af modtagerne er bl.a. vokalsemblet Ars Nova, barokorkesteret Concerto Copenhagen og Københavns Drengekor.

Lad os håbe at harmonikaspillere en dag er at finde blandt modtagerne af støtte fra kulturministeriet.

Christina Björk

## Musikhus i København

Torsdag d. 15. juli 1993 blev der udskrevet en arkitektkonkurrence med det mål at finde den bedste løsning på at skabe et musiktempel i København. For at deltage skal man betale et gebyr på 400 kr.

I oplægget til konkurrencen lagde overborgmester Jens Kramer vægt på at musikhuset skal være med til at skabe et levende miljø og være et værdifuldt mødested for Københavnerne og deres gæster.

Projektet indgår naturligvis som en vigtig bestanddel i målet om at gøre København til kulturby i 1996. En af de personer, der har været med til at stille forslag/krav til musikhuset, er Sven Erik Werner.

En af de ting, der vil blive lagt mest vægt på i det nye musikhus, er akustikken. Kulturborgmester Tom Ahlberg har lovet, at det er en ting man ikke vil gå på kompromis med.

Christina Björk

## Tino gewinnt 500 Kronen

### 2. Preis für Neubrandenburger bei Akkordeonwettbewerb

Neubrandenburg (EB/R. W.). Mit Plätzen, die alle unter den ersten Zehn in ihren Altersgruppen lagen, kehrten die elf Akkordeonschüler der Neubrandenburger Musikschule aus Kopenhagen zurück. Dort standen sie mit insgesamt 145 Akkordeonisten, darunter 75 Solisten, bei einem internationalen Wettbewerb der bekannten dänischen Harmonikapädagogen Jeanette und Lars Dyremose im künstlerischen Wettstreit.

Am besten schnitt mit Tino Baron (10) einer der jüngsten aus der Neubrandenburger Truppe ab. In der Minigruppe erreichte er einen 2. Preis und einen Sonderpreis der Jury für die beste künstlerische Präsentation. Tino freute sich nicht nur über das Preisgeld von 500 Kronen, sondern vor allem über das Wiedersehen mit seinem großen Vorbild Morten Rossen.

Der schon bekannte dänische Akkordeonspieler war gerade in Neubrandenburg aufgetreten (NR berichtete) und hatte bei den Eltern von Tino, Annegret und Manfred Stolz, Quartier gefunden. Morten war nun in Kopenhagen Gastgeber. "Derartige Treffen tragen einen wesentlich höheren Stellenwert als irgendwelche Absichtserklärungen der Politiker zu Fragen der europäischen Einigung", kommentierte Manfred Stolz, der mit Ehefrau Annegret die Schüler begleitet hatte.

## THE DANISH PRIME MINISTERS'S FIRST AND GREATEST SURPRISE ON THE OCCASION OF HIS 50TH BIRTHDAY

On June 15, 1993, at 9:45 a.m., at the occasion of his 50th birthday, Prime Minister Poul Nyrup Rasmussen experienced his first and greatest surprise of the day when entering into the hallway of the Danish Prime Ministry. He was welcomed by Heidi Hansen, 21-year-old UNESCO WORLD CHAMPION, performing on her musette accordion. Lone Dybkjær, First Lady, found the music rhythmically intensive and inspiring to the extent of engaging into a small solo step dance performance, very much to the liking of the Prime Minister. Jytte Hilden, Danish Minister of Culture, had personally engaged

Heidi Hansen for the occasion, having attended Heidi Hansen's earlier Copenhagen concert and been very impressed by her performance. Heidi is a student of music at THE DANISH ACCORDION ACCADEMY as well as at THE CARL NIELSEN MUSIC ACADEMY - at both academies, Jeanette Dyremose is her professor in her major subject: the accordion.

## DIE ERSTE UND GRÖSSTE ÜBERRASCHUNG DES DÄNISCHEN STAATSMINISTERS AN SEINEM 50-JÄHRIGEN GEBURTSTAG

Am 15. Juni 1993, als Staatsminister Poul Nyrup Rasmussen an seinem 50-Jährigen Geburtstag präzis um 9 Uhr 45 in den Saal des Dänischen Staatsministeriums hineintrat, erfolgte umgehend die erste und grösste Überraschung des Tages: Das "Geburtstagskind" wurde mit Musette-Musik empfangen, von Heidi Hansen, 21-Jährigem UNESCO WORLD CHAMPION, gespielt. Die Musik war offenbar sehr inzitierend, denn Lone Dybkjær - die Braut des Staatsministers - konnte sich nicht ruhig verhalten, was dem Staatsminister sehr viel Spass machte. Die Dänische Kulturministerin Jytte Hilden hatte persönlich Heidi zu dieser zelebren Gelegenheit verpflichtet, nachdem sie Heidi an einem früheren Konzert in Kopenhagen hatte spielen gehört. Heidi Hansen studiert Musik mit Hauptfach Akkordeon auf die Dänische Akademie Für Harmonikainstrumente und auf der Carl Nielsen Musikhochschule - auf beiden Institutionen mit Jeanette Dyremose als Hauptfachlehrer.

## Mixbehavin' Galliano

Richard Galliano er pt. det helt store navn i Frankrig. HC/DDHA's russiske ven Aleksandr Dmitriev fortalte i begejstrede vendinger om møde med Galliano i Paris, hvor den begavede franskmand diverterede med perler af både det klassiske repertoire samt med jazz - improvisation af høj kvalitet.

# Arrangementskalender

## August 1993

6. \* Promenaden Tivoli / DDHA
7. \* Bryllup København / DDHA
7. \* Havefest Bagsværd / DDHA
7. \* Confetti Birkerød / DDHA
7. \* Intermezzo Tivoli / DDHA
7. \* 50 års jubilæum / Birkerød / DDHA
9. \* Odense Teater/prøver begynder på BLOMMEN I ÆGGET/ Musik DDHA
11. \* Oles Familiehave Tivoli/DDHA
13. \* Promenaden Tivoli/ DDHA
14. \* Pia 40 / Lyngby / DDHA
14. \* Annette 30/Valby/Musik DDHA
14. \* TIVOLI FESTIVAL 150/medv.DDHA
14. \* Confetti Birkerød / Musik DDHA
14. \* Gårdfest Amager/Musik DDHA
15. \* BARNEDÅB Charlottenlund/DDHA
15. \* TIVOLI & Per Sørensen/Jub.DDHA
20. \* Oles Familiehave/DDHA
21. \* Aage 80 Albertslund/DDHA
21. \* Sommerfest i Sorø Alléhuset / Musette Trio fra DDHA
21. \* Bryllup i Skotterup Kro/DDHA
21. \* Promenaden / DDHA
21. \* Karen 50 Rungsted / Musik DDHA
21. \* Erling 60 Kalundborg / DDHA
22. \* Petersburgskaya Garmoschka ank.
- 23/ \* Optr.: Solgavehjemmet/Hellig Kors
29. \* Skole/Dr.Ingrids Plejehj./De gamles By/Tivoli/Valby Kult.uge/Margrethe Hjemmet/Kirsebærhaven Skole/HC's Sommerfest/afg.fra Kastrup Lufthavn
24. \* Kamæleon Harmonika/Helgi & Heidi
27. \* Intermezzo / DDHA
28. \* Odense Musikhus/Morten R.& Odense Symf.ork.
28. \* Sommerfest 93/HC & DDHA

## September

1. \* Odense Teater/Forprem.m.publ./Heidi
2. \* Odense Teater/2. " " /Heidi
3. \* Oles Familiehave/DDHA
3. \* Bryllupskoncert Markuspl./Morten R.
3. \* Odense Teater /Premiere/Heidi H.
4. \* Jørgen 70 København/ DDHA
4. \* Intermezzo / DDHA
4. \* Odense Teater/ Heidi H.
4. \* Høstfest Humlebæk / DDHA
4. \* Vinfest Knud Jørgensen/DDHA
4. \* Zigøjnerkoncert/Jyll./Lelo & Loco
6. \* Odense Teater/kl.12.& kl.20/Heidi
7. \* Teknisk Skole/Føds.& Bruderejsere-tur / DDHA
7. \* Odense Teater/kl.12.& 20./Morten
8. \* Odense Teater/12:Morten/20:Heidi
8. \* Rene Vare Åbning Kongens Nytorv/ JOLLYDAYS/Zigøjnermus.v.Lelo/Loco
9. \* Odense Teater/12:Heidi/20:Morten

10. \* Odense Teater/12:Morten/20:Heidi
10. \* Oles Familiehave/DDHA/Åbent arr.
11. \* Odense Teater/kl.16.Heidi H.
11. \* Gerda 75/Rungsted Kyst/DDHA
11. \* Promenaden/Åbent arrangement
11. \* Lyngby Festival/Lngb.Uddannelsescen-ter/Dario Campeotto/Morten R.m.fl. Åbent arrangement
11. \* Højskolen Kolle Kolle/koncert DDHA
13. \* Stenladen Ballerup/19.30:Blommen i ægget/Mus.:Hans Jørgen/Åbent arrang.
14. \* Sølvbryllup/Lyngby Kro/DDHA
14. \* Stenladen Ballerup/Kl.10:Blommen i ægget/Musik:Hans J.Holbek/Åbent arr.
15. \* Stenladen Ballerup/kl.10.& 19.30/""
15. \* Euroselskabshavnetur/Mus.DDHA
16. \* Stenladen Ballerup/kl.10/Hans Jørgen
17. \* Oles Familiehave/Musik DDHA/Åb.arrang.
18. \* Åbent Marked Svinninge/DDHA
18. \* Intermezzo/Musik DDHA/Åb.arr.
18. \* Færgen Sjælland/Kbh.s Tekniske Skoler Musik DDHA
19. \* Tivoli lukker/Bælgsession i Promena-dens Huse/7 DDHA-spillere/Åbent arr.
- 20/ \* Thisted Teater/8 forestillinger BLOM-
24. \* MEN I ÆGGET/Musik : Hans Jørgen Holb.
- 25/ \* Weekend Internat/Informativ ping pong musikere og komponister imellem/Åbent arr./nærm.opl.31 46 34 24/Entré 125.-
26. \* Kap Horn/JOLLYDAYS/Åbent arrangement
27. \* Odense Teater/Bl.i ægg./Kl.10:Morten
27. \* Sølvbryllup Søborg/Musik DDHA
28. \* Odense Teater/Kl.10:Morten
28. \* Vinaften Tour de France/Kbh.Mus.DDHA
29. \* Sankt Michael/Bl.i ægg./10:Heidi
30. \* Sankt Michael/ " /10:Heidi

## Oktober

1. \* Odense Teater/20:Bl.i ægg./Morten
  2. \* Kap Horn/JOLLYDAYS/Åbent arrangement
  2. \* Odense Teater/Bl.i ægg./16:Morten
  3. \* Konfirmation Tårnby/Musik DDHA
  - 4/ \* Odense Teater/8 forestillinger med
  9. \* Bl.i ægg./Se dagspressen .
  15. \* Kap Horn/JOLLYDAYS/Åbent arrangement.
  - 18/ \* Efterårsferie HC & DDHA / begge dage
  22. \* inclusive .
  - 27/ \* Teater Festival Odense/DDHA/Se press.
  31. \* Musik: Morten/Heidi/Hans Jørgen .
- I nov.93 giv.DDHA-solister konc.hv.weekend.  
7.nov.Ny Mus.Birk./14.Kalundb./21.Neubr.BRD/  
27/28:Weekend Intern.m.Rosalind Bevan/Se op-slag på HC & konc.steder \* Endv.mange underh.arrangementer(nærm.herom i BælgRosen 4/93 .

**Birkerød Harmonika Orkester** kommer en del i vælten på det næste.Der foreligger invitati-oner fra Rouffach,Frankrig og Dresden,BRD/D.  
22.sept.93 spill.BHO i Kirsebærhaven Pl.hj.

# HARMONIKACENTRET

Flidsagervej 16 · 2500 Valby · Telf. 36 46 34 24

*Bælg Rosen*

*Danmarks største fagmusikskole*

*Forlag · Instrumentudvikling · Koncertdirektion · Historisk Samling*



## **DET DANSKE HARMONIKA AKADEMI**

---

### **Et brag af en koncert**

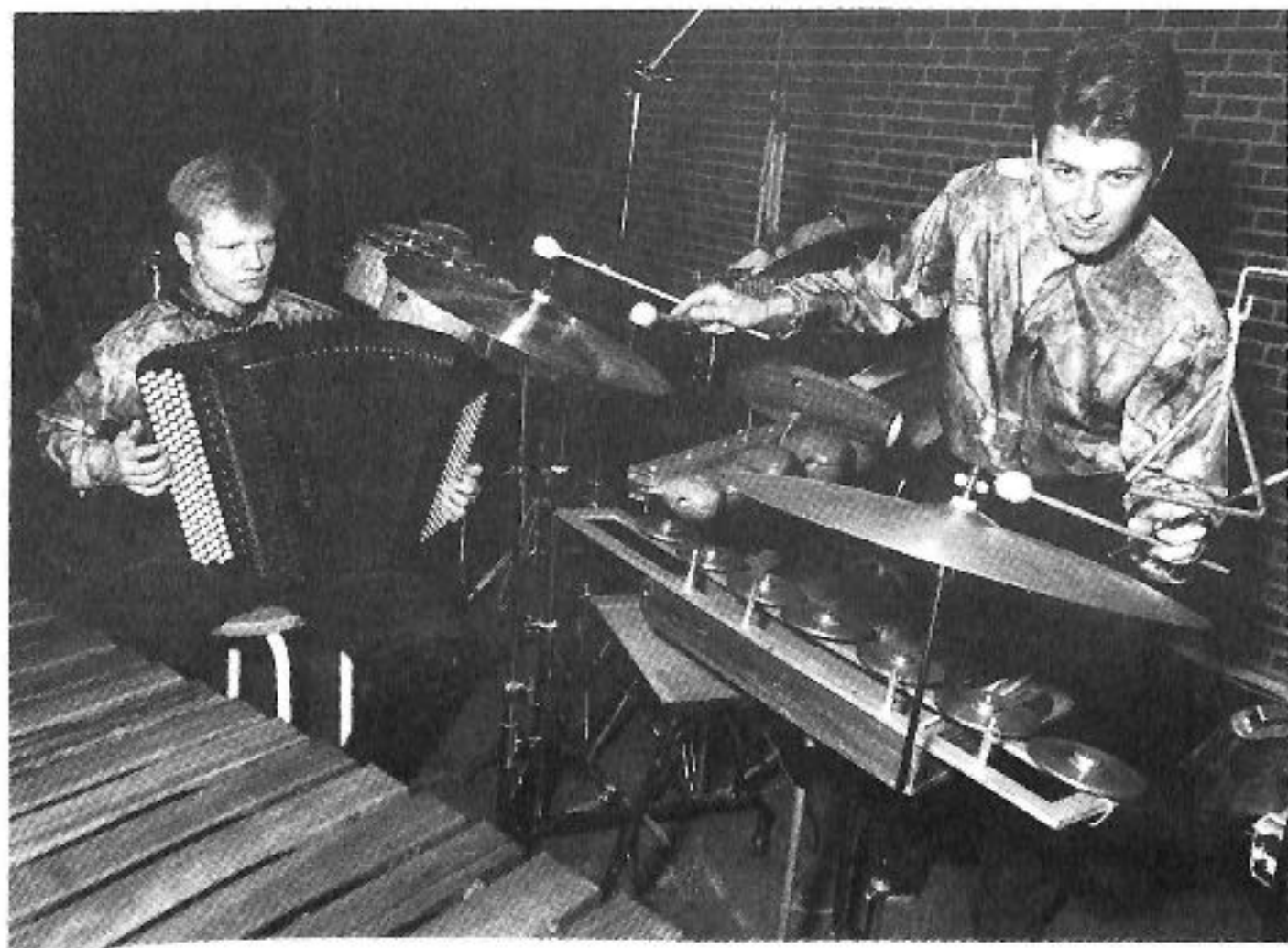

---

Tilsluttet **International Music Council · IMC/UNESCO**

Nr. 4/93



# HARMONIKACENTRET

Flidsagervej 16 • 2500 Valby • Telf. 36 46 34 24



Redaktion: Christina Bjørk, Lars Knudsen, Hans Jørgen Holbek og Charlotte Britt Hansen, ansvarshavende.  
Fotograf: Heidi Sell.

BælgRosen udkommer 4 gange årligt.

Interesserede kan abonnere på BælgRosen for kr. 100,- plus porto kr. 25,00 årligt (Indbetaling: BælgRosen, Flidsagervej 16, 2500 Valby. Gironummer 3 32 54 15).

Hver enkelt abonnent er velkommen til at indbetale et højere beløb end abonnementsprisen. Den overskydende del af det indbetalte beløb går ubeskåret i harmonikafonden. Yderligere oplysninger om harmonikafonden og anvendelsen af fondens midler fås ved skriftlig henvendelse til redaktionen.

Eftertryk af BælgRosen eller dele deraf - kun med redaktionens tilladelse.

Elever og lærere ved - og kredsen omkring - Harmonikacentret og DDHA, er velkomne til at indsende stof til *BælgRosen*.

## DET DANSKE HARMONIKA AKADEMI

The Danish Accordion Academy

Dänische Akademie für Harmonikainstrumente

L'Académie Danoise de l'Accordéon

Det Danske Harmonika Akademi  
Lyngholmen 1 - 3460 Birkerød.

Direktion og forvaltning.  
Bifag/Slagtøjstudio/musiksalon.

Det Danske Harmonika Akademi  
Flidsagervej 16 - 2500 Valby.  
Tlf. 36 46 34 24.

Hovedfag/Ensemble/Kammermusik/Hørelære/Tonesætning/Klaver m.v.

Det Danske Harmonika Akademi  
Alessandra/Torreblanca/Fuengirola/Málaga/E.

Træning/Meditation m.v.

Forsidebillede: "Nord-Vest" for harmonika og slagøj, af den polske komponist Bronislav Kazimierz Przybylski, blev uropført ved koncerten i Ny Musik i Birkerød den 7. november af Morten Rossen og Helgi Dyremose. Stykket er tilegnet Morten og Helgi. Mere om koncerten inde i bladet.

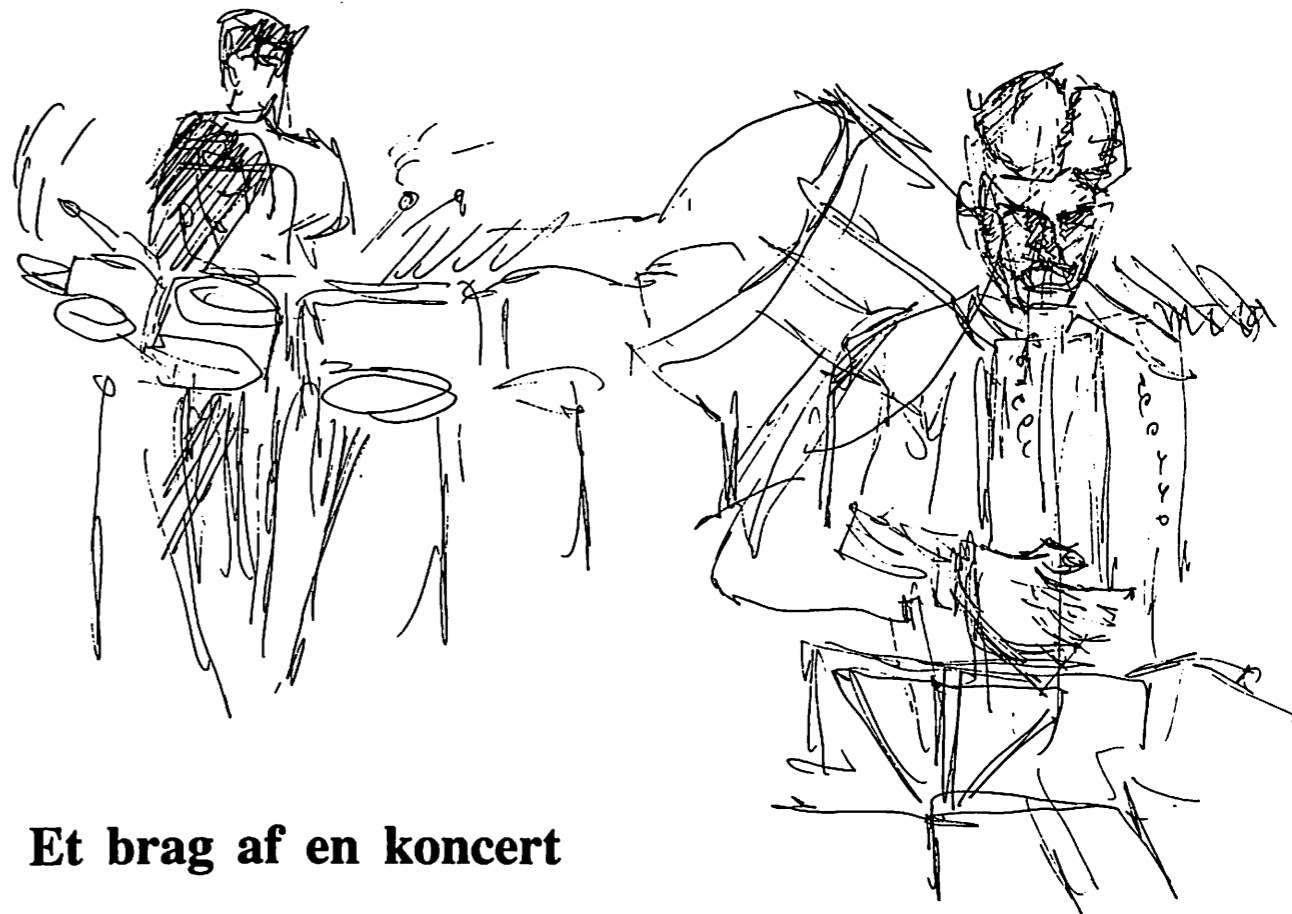

### Et brag af en koncert

Det var ikke mindre end et brag af en koncert, som *BIRKERØD NY MUSIK* bød på - søndag eftermiddag den 7. november - på Birkerød Bibliotek.

Mange mennesker var mødt frem for at nyde uropførelsen af kompositionen *NORD - VEST* af den polske komponist Bronislav Przybylski. Uropførelsen blev fremført af de lovende unge musikere fra *DET DANSKE HARMONIKA AKADEMI*, Helgi Dyremose og Morten Rossen.

Selvom de to musikere havde pænt albumrum - hver seks afsluttende nodesider, hvis rækkefølge de hver for sig kunne bestemme - virkede stykket meget sammenhængende og formen afsluttet.

Koncertens øvrige program var også utrolig spændende selv for en person, som undertegnede, der normalt ikke er til for meget af det nyere musik. Af koncertens øvrige program skal nævnes:

Hermann Zilchers pragtfulde Mozartvariationer fra 1942 spændende spillet af Ivar Bremer Hauge på violin og Heidi Hansen på harmonika - en spændende sammensætning af musikinstrumenter.

Sven Erik Werners Affare fra 1992 fremført af Inger Guldbrandt Jensen på cello og Morten Rossen på harmonika.

Przybylskis Scherzi-Trio blev for anden gang opført i Birkerød ved de ovenfor nævnte Inger Guldbrandt Jensen, Ivar Bremer Hauge og Morten Rossen.

Heidi Hansen spillede herefter på sin harmonika Vladislav Zolotarjevs medrivende *Klostret i Feraponte* og ikke mindst Sven Erik Werners herlige *Tango Etuder nr. 3 & 1*, komponeret og

spillet så tæt på argentinsk folkeånd og bandoneontone, så det rislede ned ad ryggen. Jeg blev simpelthen vild med Sven Erik Werner efter denne eftermiddag.

Koncerten blev afsluttet af førnævnte Helgi Dyremose og Morten Rossen, der med energi og uhyre præcision afsluttede koncerten med Per Nørgårds *Stålbruden* fra balletten *Den Unge Mand Skal Giftes*. Det var skrap og spændende musik med megen lyd, som nok skal høres flere gange, inden man er helt med.

Hvad vil jeg fortælle med dette læserbrev??? Jo - jeg føler, der er stor grund til at fremhæve, at der, udenfor den profane verden, er en vigtig verden, der med stor succes blev demonstreret af *BIRKERØD NY MUSIK* og *DET DANSKE HARMONIKA AKADEMI*. Disse to institutioner tilfører i disse år Frederiksborg Amt et internationalt pust, der er værd at gøre opmærksom på.

At vi i Frederiksborg Amt er begavet med internationale harmonikaspillere som Morten Rossen, Heidi Hansen, Lelo Nika, Helgi Dyremose og Anders Vesterdahl skyldes måske ikke mindst Jeanette Dyremose og de to foreninger. Lad os håbe, der snart igen bliver lejlighed til - i den mørke tid - at blive lyst op med musik fra de to foreninger, som har gjort dette stykke spændende arbejde.

Jeg siger i hvert fald:

tak for den store oplevelse!!

Finn Bentzen, RevisorLinien Danmark, Hillerød

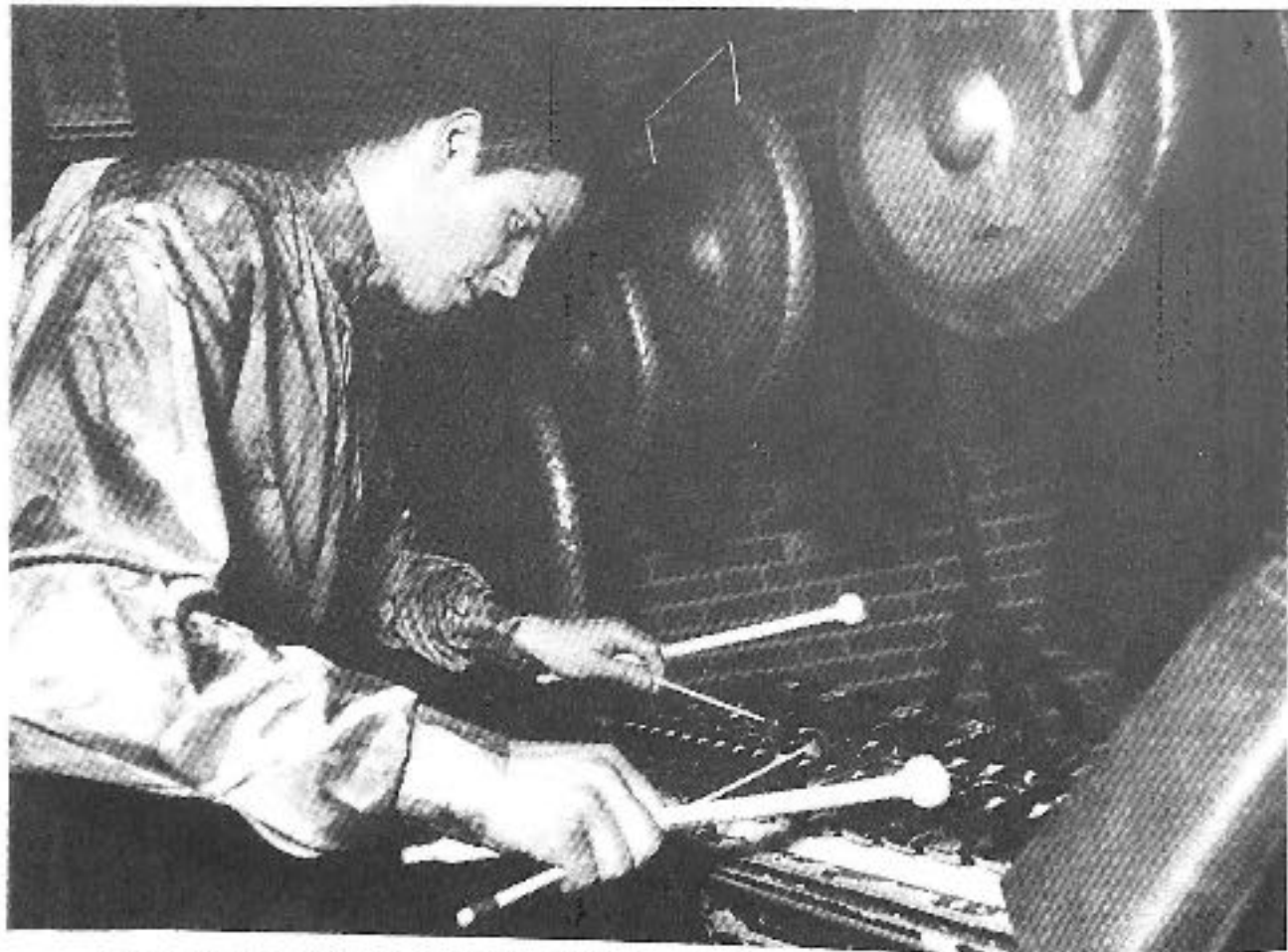

Helgi Dyremose i dyb koncentration under uropførelsen B. K. Przybylskis "Nord-Vest".



Morten Rossen og Inger Guldbrandt Jensen i Sven Erik Werners "Affare" fra 1992.

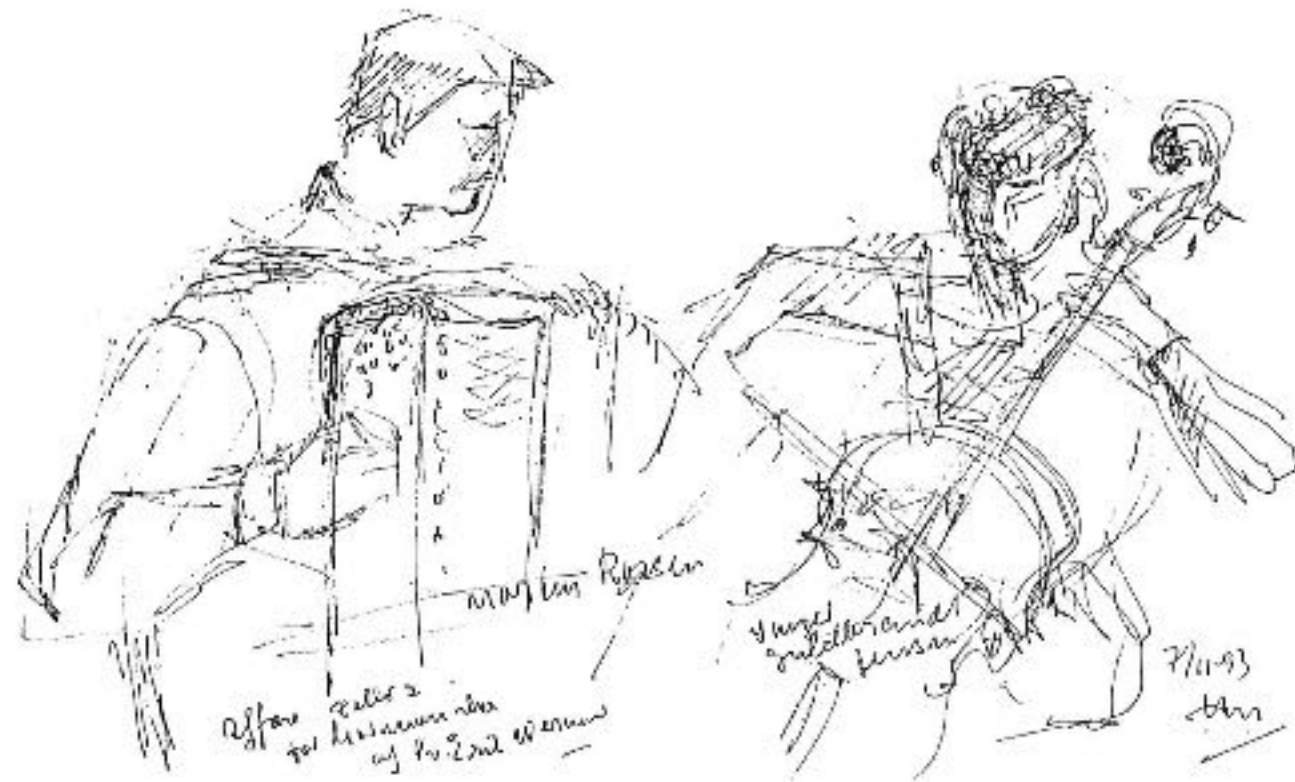

Henry Malchau, Birkerød, er mester for de flotte stregtegninger af musikerne ved koncerten i "Ny Musik i Birkerød" den 7/11-93.

## Stor oplevelse!

Kirsten Benn, den utrættelige arrangør af mange dejlige koncerter i Biblioteksalen, indbød atter til en stor musikoplevelse søndag den 7. november.

Når man, som min mand og jeg, er ude over den første ungdom, og samtidig absolut amatører i musikens verden, er man forberedt på, at ikke alt, hvad der spilles ved en sådan lejlighed, falder i ens smag (forståelse). Men denne koncert var så varieret, og udførelsen så dygtige, at vi fik en hel masse ud af den eftermiddag.

Heidi Hansens udførelse af "Klosteret i Fera-ponte" var utrolig smuk. Jeg hørte den første gang ved Heidis koncert i Kalundborg, hvor den straks placerede sig som én af mine favoritter. Sammen med violinisten Ivar Bremer Hauge spillede Heidi derefter "Variationer over et tema af Mozart". Skøn musik - flot spillet.

Inger Guldbrandt Jensen (cello) og Morten Rossen (harmonika) spillede "Affare" af komponisten Sven Erik Werner - og af samme komponist spillede Heidi "Tango Etude nr. 3 og nr. 10", hvor jeg især syntes om den sidste.

I "Scherzi Trio" af Bronislav Przybylski hørte vi et flot sammenspil af violin, cello og harmonika.

Uropførelsen af samme komponists "Nord-Vest" for harmonika og slagtøj var forrygende flot. Vi læste i programmet om stykket, og havde faktisk stiltiende en mening om, at det nok ikke var noget for os, men nu var vi jo kommet. Netop dette musikstykke skulle vise sig at blive en oplevelse af de helt store.

Det blev opført af to musikere, som stykket også er tilegnet, nemlig Morten Rossen og Helgi Dyremose. Hver havde 6 nodesider, - måtte ikke begynde eller slutte samtidig, - og ikke øve sammen før opførelsen. Kunne det blive andet end det rene kaos??? Jo - det kunne det. De to dygtige musikere fik os til næsten at miste pusten, af at høre og så sandelig også se dem udføre dette vanskelige musikstykke. Helgis arbejde på slagtøjet fik mig til at tænke på en anden slagstøj-spiller, som jeg hørte i Radiohuset ved uropførelsen af Per Nørgårds Symfoni Nr. 5. Helgi betjente alle sine instrumenter med en rent ud sagt ekvilibristisk skift fra trommer, pauker, xylofon, violinbue m.m. Snart var han her - snart der. Og så lød det endda godt. Det kæmpe bifald, der fulgte, var så sandelig velfortjent.

Til slut spillede de samme to musikere Per Nørgårds "Stålbruden" fra balletten "Den unge mand skal giftes". Hermed sluttede en helt igennem flot koncert. Tak til Kirsten Benn for initiativet, og tak til de unge musikere for en dejlig eftermiddag.

Ellen Bennedbak



De 5 musikere, som medvirkede ved koncerten d. 7. november. Fra venstre Helgi Dyremose, Morten Rossen, Heidi Hansen, Ivar Bremer Hauge og Inger Guldbrandt Jensen samt de 2 sidstnævntes lille datter.

## Festlig afslutning

Odense Koncerthus, Carl Nielsen salen: Odense Symfoniorkester, dirigent Stefan Blunier. Solist: Morten Rossen, harmonika.

Der var spontan glæde i stemmen, da Jørgen Voigt Arnsted henimod slutningen af denne årets ottende og sidste grøntsagskoncert takkede publikum for den helt overvældende succes, disse gratis-koncerter har været i år.

Og denne lørdagskoncert var bestemt ingen undtagelse. Straks i Offenbachs ouverture til *Orfeus i underverdenen* bekræftede Stefan Blunier det positive indtryk, han gjorde i onsdags: Der var både løssluppen fyrighed i 'cancan-temaet' og smægtende følsomhed i Bjarne Hansens helt uimodståeligt spillede violinsolo og dens fortsættelse i hele orkestret.

Temperament og humor slog gnister i Carl Nielsens *Hanedans* og i Theodorakis populære Zorbas dans, hvor orkestermedlemmernes fingerknips supplerede akkompagnementsrytmen.

Både underholdende og oplysende var konferencier Arnsteds kommentarer til de enkelte numre, ikke mindst dem til *Dansen på Riberhus* fra Ruud Langgaards Symfoni nr. 9, en slags polonaise med

vittigheder i form af 'trampende bønder', repræsenteret af tunge messingblæsere, der ligesom kom lidt bagefter.

Strålende og intenst solospil og farverig instrumentation, kombineret med spændende rytmer og folkemelodier, behandlet lidt à la Bartok, kunne man opleve i *Recall* af Per Nørgaard, med den fornemt spillende Morten Rossen på harmonika, og statelig holdans - men også raffineringer som fløjtesolo med trompetkommentarer - var blandt ingredienserne i indvandrerens Fr. Kuhlhaus musik fra nationalskuespillet *Elverhøj*.

To raske ekstranumre måtte der til, sidst *Champagnegaloppen*, hvor den synligt oplivede dirigent kunne kokettere med at være overflødig (næsten), når orkestret nærmest kan spille musikken i søvne.

Problemet med forstyrrelser fra folk, der vander ud og ind af salen, mens der spilles, kunne måske løses ved kun at åbne for indadgående trafik imellem numrene. Men problemet syner kun lille i forhold til den enestående mulighed, denne koncertform giver enhver for at få en uhøjtidelig introduktion til den symfoniske musiks verden.

Jens Andersen

## Hjælp til selvhjælp



# Harmonika-virtuosen får øvelse

## Heidi Hansen-koncert i Kalundborg

Øvelse gør mester. Og selv mestre må øve sig for at holde og forbedre standarden. Harmonika-virtuosen Heidi Hansen fra Kalundborg har rygende travlt for tiden.

Blandt andet med en to dages koncert sidst på måneden i Neubrandenburg i Tyskland, hvor to andre solister fra Det Danske Harmonika Akademi medvirker, Anders Vesterdahl og Lelo Nika.

Den 27. og 28. november spiller Heidi Hansen ved matiné i Birkedal store biblioteksal, arrangeret af Det Danske Harmonika

Akademi. Her skal Heidi spille sammen med blandt andre Rosalind Bevan på klaver i tre romantiske stykker for klaver og harmonika af Bernard Molique.

Og den 23. januar kommer Heidi Hansen til Kalundborg for at give en koncert, der er arrangeret af musikskoleleder Christian Olsson. Koncerten skal finde sted på Bispegården, hvor tilhørerne både vil kunne høre solo og kammermusik, og på Bispegården vil Heidi forklare nærmere om musikken.

Arrangementet på Bispegården kaldes Kamæleon Harmonika. ur

## Inciterende brasilianske rytmer i Copenhagen Jazz House

Onsdag den 6. oktober 1993 gav *Sivuca* koncert i Copenhagen Jazz House. Med sig havde han sit eget brasilianske band og sangerinden *Glorinha Gadelha*.

De fleste fra DDHA ville ikke lade chancen for at høre *Sivuca* gå fra sig, og vi mødte talstærkt op til denne fantastiske og dejligt inspirerende koncert.

Vi hørte først et par numre med orkestret og så bød han sangerinden velkommen på scenen. Hun sang vidunderligt og satte stemningen både på scenen og blandt publikum endnu højere op. Det var skønt at opleve den måde, hun forstod at leve sig helt ind i musikken og give sig selv helt og aldeles.

*Sivuca* viste os også, at han er rigtig dygtig til at spille solo. Vi fik et par flotte eksempler på dette ind imellem de andre stykker. Efter at have klappet så hænderne begyndte at klø gav orkestret et par ekstranumre.

Som allerede nævnt blev der spillet en masse dejligt rytmisk og inspirerende musik, og man gik derfra nynnende og i dejligt humør. Jeg er sikker på, at de fleste også møder op næste gang *Sivuca* giver koncert.

Christina Björk

# DYREMOSE-PRISEN 1994

## HARMONIKACENTRET DET DANSKE HARMONIKA AKADEMI

Onsdag den 20. april - søndag den 24. april 1994, Birkerød Bibliotek - Stationsvej 36, Birkerød

### DYREMOSE-PRISEN KATEGORI 1 & 2

#### DYREMOSE-PRISEN kategori 1

Åben konkurrence med internationale retningslinjer. De spillere, som skal repræsentere DDHA ved konkurrencer i internationalt regi som f.eks. UNESCO/IMC/CIA eller Klingenthal-Konkurrencerne - udvælges her. Desuden vil fremragende præstationer blive udgivet på CD og MC og nogle solister vil kunne blive indskrevet i DDHA's koncertkalender.

Er pligtstykket ikke af J&L Dyremose skal frivalgprogrammet indeholde en Dyremose-komposition/arrangement.

I konkurrencens 2. runde er også programindslag med rytmisk musik muligt.

Alle stilarter omkring harmonikainstrumenterne - under medvirken af eksempelvis sang, guitar, slag-tøj, diverse blæse-/strygeinstrumenter etc. hilses velkommen.

Kammermusik kan indgå i programmet for 2. runde med indtil 6 medvirkende. (For studerende ved DET DANSKE HARMONIKA AKADEMI, kommer de betræffende konkurrenceprogrammer samtidig til at fungere som hovedfagseksamen 1994).

#### Præmier:

Pengepræmier til 1., 2. og 3. prisvindere i hver gruppe.

Pengeprisernes størrelse offentliggøres først ved de forskellige sponserers til-sagn.

#### DYREMOSE-PRISEN kategori 2

Åben konkurrence med harmonikainstrumenter i centrum. Alle harmonikainstrumenter anerkendes, for 2. rundes vedkommende, såsom diatonisk harmonika, bandoneon, mundharmonika og melodica. Konkurrencen er meget åben for programindslag

med rytmisk musik (grupper indtil 6 personer) og kammermusik (indtil 6 personer).

Alle stilarter omkring harmonikainstrumenterne - under medvirken af eksempelvis sang, guitar, slag-tøj, diverse blæse-/strygeinstrumenter etc. - hilses velkommen. Gode præstationer vil blive optaget til udgivelse på MC.

Er pligtstykket ikke af J&L Dyremose, skal frivalgprogrammet indeholde en Dyremose-komposition/arrangement.

#### Præmier:

Vandrepokaler i seniorgruppe 1 og seniorgruppe 2

Pokaler til 1., 2. og 3. prisvindere i hver gruppe

Dyremose-prisen kr. 1.000,-.

Derudover er der ekstra præmier i form af pengedonationer.

Alle deltagere får tildelt diplom.

### PLIGTSTYKKER & KONKURRENCEREGLER

#### DYREMOSE-PRISEN - kategori 1

**Minigruppe** - Børn indtil det fyldte 12. år (fødselsdato 20. april 1982 eller senere).

**1. runde:** Pligtstykket: J & L Dyremose: "Diigedorge" - 2. sats af Hejevarje Suite + cyklisk værk.

**2. runde:** Frivalgprogram af varighed max. 10 min., indeholdende et værk fra før år 1800.

**Juniorgruppe 1** - Børn indtil det fyldte 15. år (fødselsdag 20. april 1979 eller senere).

**1. runde:** Pligtstykket: J&L Dyremose: Gopak-1. sats af Suite Posidelki + cyklisk værk.

**2. runde:** Frivalgprogram af varighed max. 15 min., indeholdende et værk fra før år 1800.

**Juniorgruppe 2** - Unge indtil det fyldte 18. år (fødselsdato 20. april 1976 eller senere).

**1. runde:** Pligtstykket: J&L Dyremose: Sveaflickan + cyklisk værk.

**2. runde:** Frivalgprogram af varighed max. 30 min., indeholdende et værk fra før år 1800.

**Seniorgruppe** - Voksne over 18 år (fødselsdato 19. april 1976 eller tidligere).

**1. runde:** Pligtstykket: J&L Dyremose: Stille Fryd og Forårsblomster af Mads Hansen Suite + cyklisk værk.

**2. runde:** Frivalgprogram af varighed max. 30 min., indeholdende et værk fra før år 1800.

#### DYREMOSE-PRISEN- KATEGORI 2

**Minigruppe** - Børn indtil det fyldte 12. år (fødselsdato 20. april 1982 eller senere).

**1. runde:** J&L Dyremose: Matrosdans + frivalgstykke

**2. runde:** Stykke efter eget valg.

**Juniorgruppe 1** - Børn indtil det fyldte 15. år (fødselsdato 20. april 1979 eller senere).

**1. runde:** Arr.: J&L Dyremose: Papirklip + frivalgstykke

**2. runde:** Stykke efter frit valg

**Juniorgruppe 2** - Unge indtil det fyldte 18. år (fødselsdato 20. april 1976 eller senere)

**1. runde:** J&L Dyremose: "Toer" 3. sats af Trojka Suite + frivalgstykke

**2. runde:** Stykke efter eget valg.

**Seniorgruppe 1** - Voksne indtil det fyldte 35. år (fødselsdato 20. april 1959 eller senere)

**1. runde:** S.E. Werner: Tango-Etude Nr. 1 + frivalgstykke

**2. runde:** Stykke efter eget valg.

**Seniorgruppe 2** - Voksne over 35 år (fødselsdato 19. april 1959 eller tidligere)

**1. runde:** Arr.: J&L Dyremose: La vie en rose + frivalgstykke.

**2. runde:** Stykke efter eget valg.

#### Konkurrencelitteratur

Alle konkurrencedeltagere i alle grupper skal på konkurrencedagen indlevere to originaleksemplarer af hvert frivalgprogramstykke. Vanskeligt opdrive-

lig originallitteratur kan fremlægges i kopi, som makuleres straks efter konkurrencen. Noderne skal være påført navn og gruppe, og kan afhentes hos bedømmelsesudvalget efter konkurrencernes afvikling. Der må spilles satser af cykliske værker, men kun hele satser. Det skal i så fald af tilmeldingen fremgå, at deltageren spiller sats(er) af det valgte værk.

#### Bedømmelsesudvalget

Består af fagfolk tilknyttet internationalt anerkendte konservatorier, akademier og andre faginstitutioner.

#### Høring

Der er mulighed for analyse af konkurrenceresultater ved skriftlig henvendelse med angivelse af navn og gruppe til bedømmelsesudvalget.

#### Deltagelse

Al deltagelse i både Det Danske Harmonika Akademi og Harmonikacentrets konkurrencearrangementer, er gratis.

#### Kunstnerisk ledelse

Jeanette Dyremose

#### Praktisk konkurrenceledelse

Charlotte Britt Hansen

#### Orkesteroptræden

Harmonikacentrets og andre tilstedeværende orkestre spiller alle som diverterende programpunkter i konkurrencerne. Hvert ensembles interpretation bliver overværet af bedømmelsesudvalgets medlemmer, og hvert orkestermedlem modtager ved afslutningskoncerten diplom med udtalelse efter standardretningslinierne på internationalt plan.

#### Tilmelding

Tilmeldingsblanketter og pligtstykker til DYREMOSE-PRISEN - Kategori 1 & 2, kan fås ved henvendelse til musikskoleleder Charlotte Britt Hansen i Harmonikacentret fra 6. december 1993.

**Tilmeldingsfrist: 1. marts 1994**

## Musik fremført på harmonika vurderet af en pianist

Weekend-internat 27.-28. november 1993.

Så skete det, som alle DDHA's studerende havde set frem til i månedsvis - den fænomenele pianist og docent ved Det fynske Musikkonservatorium Rosalind Bevan gæstede DDHA's weekend-internat for at tilføre de studerende yderligere kunstneriske færdigheder udi harmonikaens fantastiske univers.

Inden internatet havde Rosalind fået overbragt nodemateriale bestående af en lille del af elevernes omfangsrige repertoire og valgte herfra først at undervise i Sven Erik Werners Tango-studer. Rosalind var dybt betaget over den måde, hvorpå Sven Erik Werners kompositioner udnytter harmonikaens klangmuligheder, og havde en stor forståelse for de følelsesmæssige udtryk, der ligger til grund for tangoen. Denne viden overførte hun med stor dygtighed til akademiets elever.

Næste programpunkt var Domenico Scarlattis sonater, oprindeligt skrevet for cembalo/klaver. Rosalind, der har en helt anden stilistisk baggrund (pianist), frydede sig over, hvor godt Scarlattis stykker egner sig for harmonikaen. Det blev diskuteret, om trillemes udformning i Scarlattis stykker skulle følge klaverets eller klarinetens tradition. Her pointerede Rosalind, at der ikke fandtes nogle egentlige regler herfor, og at det derfor er op til udøveren selv klangmæssigt at afgøre, hvilken form af trilleme han/hun ønsker at bruge.

Tredje programpunkt var den russiske original-litteratur for harmonika. Rosalind kom specielt ind på den bagved liggende kultur, der ligger til grund for udførelsen af musikken, og afslørede en stor kulturhistorisk viden.

I fjerde og sidste programpunkt akkompagnerede Rosalind på flygel nogle af eleverne i kammermusik og imponerede alle med sin virtuose evne til at spille direkte fra bladet. Uden at have set noderne før, akkompagnerede hun nemlig i fineste stil de studerende lige fra ny dansk musik til argentinsk tango.

Elever og lærere ved DDHA kan se tilbage på dette internat som meget udbytterigt og en stor kunstnerisk oplevelse.

En stor tak til Rosalind Bevan og arrangørerne!  
Morten Rossen



Et brag af en kulturfestival

Birkerød Harmonika Orkester i aktion under festivalen. (Foto: Kim Thøgersen)

Lørdag den 9. oktober deltog Birkerød Harmonika Orkester under ledelse af Charlotte Britt Hansen med stor succes i Birkerød Kulturfestival.

I den forgangne sommer 1993 opførtes på Sukkerkogeriet, - en afdeling af Odense Teater, - stykket "Blommen i ægget". Aktørerne var alle 6 unge nyuddannede skuespillere, - bl.a. fra Odense teaterskole.



Blommen i ægget

Stykkets tema var velkendt og ikke noget nyt, men desværre stadig særdeles aktuelt. Det handlede om stofmisbrug, unges dårlige relationer til deres voksne-forældre generationen, manglende forståelse/interesse for hinanden, indelemlte følelser og selvmordsforsøg.

Musikledsagelsen blev udført af Morten Rossen på harmonika, ledsaget af underlægningskeyboard og percussion.

Udover Morten Rossen har både Heidi Hansen og Hans Jørgen Holbek været ligeså trofaste musikere, mens stykket "var på".

Jeg havde en god oplevelse på Sukkerkogeriet den søndag eftermiddag, jeg var der. Stykket var godt, vedkommende og velspillet. Musikken var komponeret af Kim Helweg, specielt til dette stykke, og den var dygtigt udført af de i alt 2 musikere.

Skuespillere og musikanters dannede klart en velfungerende helhed, - de spillede med lyst og engagement, og det smittede af på publikum.

Salen var næsten fuld, og ved tæppefald fornemmedes det tydeligt, at det for alle havde været en god søndag eftermiddag.

Katrine Rossen-Jørgensen

Ved opførelse af "Blommen i Ægget" i København og Thisted blev musikken spillet af Hans Jørgen Holbek på harmonika. Han ses her sammen med de 6 skuespillere fra Odense Teater.

# Avantgarde-improvisation med Carl Bergstrøm

"Ny Musik i Birkerød" d. 14/10 1993

Komponisten Carl Bergstrøm skulle holde et foredrag om forskellige notationsformer i moderne musik, og vi skulle i den anledning opføre to af hans stykker, nemlig "Der væves et tæppe" og "Uregelmæssige rytmer", der begge var "skrevet" ved brug af forskellige mønstre i stedet for noter.

Vi, det vil sige Carl Bergstrøm (CB) og musikerne, mødtes i Birkerød Biblioteks lille sal ca. en time før foredragets start. Vi startede med at "varme op", hvilket vil sige, at CB bad os om at spille et-eller-andet samtidig. Vi skulle bare spille lige hvad vi havde lyst til, helt uden hensyntagen til, hvordan det lød.

Da vi havde "leget" ca. 5 minutter, gav CB os et lyn-kursus i Avantgarde-improvisation. Vi skulle spille et "g" i diskanten, og i starten måtte vi kun variere tonestyrken samt længden på de forskellige pauser, vi skulle lave. Efterhånden måtte vi også ændre på oktaverne, rytmen og registrene, men vi skulle stadigvæk kun spille et "g". Meningen var, at vi skulle opdage, hvor stor variation man kunne indlægge i en enkelt tone, især ved brug af pauser og forskellige rytmer.

## Der væves et tæppe

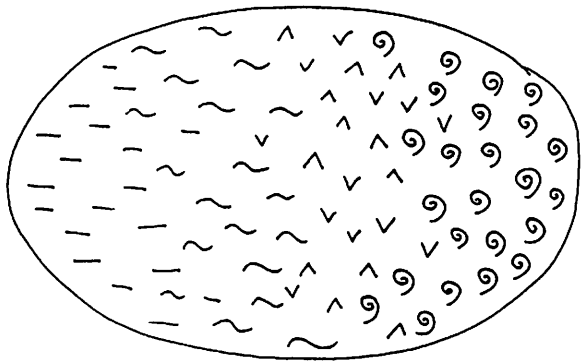

Fortolk de enkelte tegn som små figurer i musik.

Sørg for, at hver slags figurer smelter sammen til et lydmønster (øv gerne de enkelte hver for sig).

Gå ved en fælles proces igennem de forskellige lydmønstre med gradvise skift.

© Carl Bergstrøm Nielsen 1992.  
(Gengivet i BælgRosen efter tilladelse fra komponisten).

Efter dette lynkursus fik vi udleveret "noderne" til stykket "Der væves et tæppe", der for øvrigt aldrig var blevet opført før. Derefter bad CB os om at komme med forslag til, hvordan de forskellige figurer kunne spilles - nogle af forslagene var, at de lige streger kunne spilles som enkelttoner, bølgelinjerne kunne spilles som triller eller som vibrato, hakkene kunne laves som styrkeforskelle, og spiralerne kunne udføres som en spiral af toner i både diskant- og bassiden eller som rikochetter. Efter denne "brain-storming" prøvede vi så at spille dette stykke, som vi iøvrigt aldrig havde set før. Det gik ret godt, og efter et par gennemspilninger med nogle enkelte korrektioner fra CB's side, var vi klar til det andet stykke, "Uregelmæssige Rytmer".

## Uregelmæssige rytmer

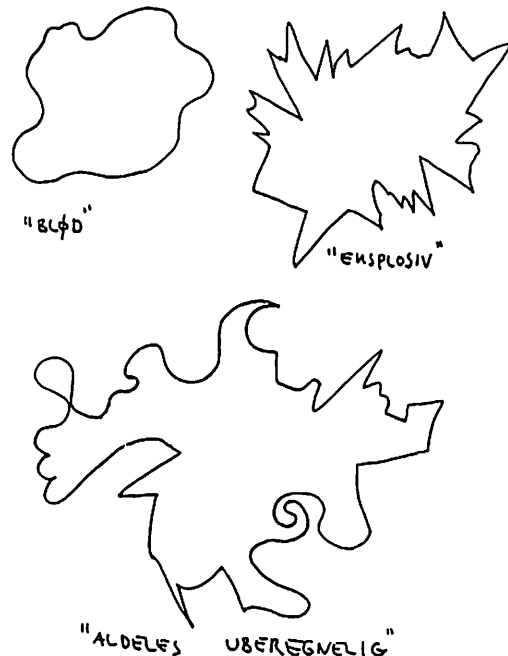

Vælg en eller flere figurer.

Spil det valgte frit i et selvvalgt tempoforløb (Fx 1. "Blød" langsom --> hurtig; 2. "Eksplosiv" hurtig --> langsom).

Rytmeprægene skal fremstå som et samlet præg, ikke ud af et fælles tempo.

© Carl Bergstrøm Nielsen 1992.  
(Gengivet i BælgRosen efter tilladelse fra komponisten).

Ligesom med "Der væves et tæppe" startede vi med at komme med nogle forslag til udførelsen. Her var det dog meget lettere at få ideer, eftersom komponisten havde skrevet, hvad hver af de tre satser skulle udtrykke. Vi nåede frem til, at "Blød" skulle spilles så blidt som muligt, dog uden at gøre den kedelig. Anden sats, "Eksplosiv", valgte vi at spille med mange accenter og ind imellem dem nogle ikke så kraftige perioder, så accenterne virkede så meget kraftigere. Den sidste sats, "Totalt uberegnelig", var, som navnet antyder, meget fri. I den sats spillede vi stort set hvad vi ville, hvornår vi ville; den eneste begrænsning i denne anarkistiske sats var dog, at vi skulle lytte efter, hvad hinanden spillede, og prøve at skabe en helhed.

Det lykkedes os også at blive færdige med at lære dette stykke og få spillet det et par gange igennem for CB, inden de første tilhørere ankom lidt før klokken 19<sup>00</sup>.

Da alle tilhørerne var ankommet - deriblandt Kirsten Benn, der ved weekend-internatet den 25/26. september 1993 fik den idé, at det var elever fra DDHA, som skulle fremføre de to Bergstrøm-værker - gik foredraget igang. Først kom CB med en kort introduktion af det første stykke, hvorefter vi spillede "Der væves et tæppe". Derefter kom en introduktion af det næste stykke, "Uregelmæssige rytmer". Efter bifaldet blev vi stillet en række spørgsmål om stykkerne, og efter vi havde svaret på disse, tog vi hjem efter en utroligt lærerig eftermiddag/aften, som jeg ikke ville have noget imod at genopleve.

Carsten Gert Holbek

## Besfamilnov gæster Danmark

Gang på gang har vi søgt at få W. Besfamilnov til Danmark. Det er nu endelig lykkedes takket være Glasnost'en, som gør det lettere for sovjetborgere at få udrejsetilladelse.

W. Besfamilnov underviser ved musikkonservatoriet i Kiev, Ukraine og spiller i Kiev's Filharmoniske Orkester. I mange år regnedes han for Sovjetunionens ubestridt største tekniske harmonikabegavelse, hvilket de mange tilegnelser og uropførelser vidner om. (Den russiske komponist og arrangør Yaskevityj hvilket de mange tilegnelser og uropførelser vidner om. (Den russiske komponist og arrangør Yaskevityj har tilegnet Besfamilnov dusinvis af sine arrangementer - i lighed med Frühlingsstimmen, Ungarsk Dans Nr.5, Italiensk Polka og Czardas af Monti. Yaskevityj er - i flg. Viktor Dukaltetenko - blind fra fødslen. Det er svært at tro, når man ser noderne til hans arrangementer. Men han må have haft en fænomenal nodeskriver til at hjælpe sig.)

Lørdag den 29. og søndag den 30. januar 1994 vil W. Besfamilnov undervise deltagerne ved DDHA's weekend-internat i Birkerød Bibliotek. Desuden bydes på formiddags-matiné om søndagen kl 11. Her vil man kunne opleve W.B. spille de herlige Yaskevityj-arrangementer.

Åbent arrangement.  
Deltagelse i weekend-internat + koncert, ialt kr. 110.-



Piano - dit fjols - det er en Sjeranaje.

## Hvorfor nøjes med at tænke i sort/hvid, når Verden er i farver

I bogen "Fejlfarve Fortællinger", som netop er udkommet på Agertofts Forlag, kan man læse om *Lelo Nika* - elev hos Jeanette Dyremose i DDHA - i selskab med bl.a. Maria Bramsen, Lei & Lupe Moe, Al Agami og Tom McEwan.

De medvirkende i bogen er ikke kun synlige p.g.a. deres udanske kulør. De skiller sig også ud, fordi de er gode til sport, musik, teater, politik, journalistik eller litteratur. Fordi de træder offentligt frem, befinder de sig i et særligt spændingsfelt, hvor de på samme tid bliver betragtet som forbilleder og som fremmede.

### JEG ER HELT VILD MED

Musik! Hvis der ikke var musik til i verden, ville jeg ikke vide, hvad jeg skulle stille op. Det bedste jeg ved, er når jeg sidder og spiller på scenen, og der virkelig er gang i den. Jeg kan være træt og helt udmattet efter at have turneret et stykke tid, men når jeg begynder at spille, bliver jeg frisk, helt ny og fyldt med kræfter.

*Nogle af dem er født tusindvis af kilometer herfra, andre er pæredanske, men de har alle sammen det til fælles, at de har mørkere hud og hår end gennemsnitsdanskeren. Derfor bliver de kaldt "perkere", "negre" og "fejlfarver". Fjorten mennesker, som i mere end én forstand er med til at sætte farve på den danske dagligdag, fortæller om racisme og kulturforskelle; om liv, arbejde og drømme.*



"I dag betyder musikken også nye danske kammerater for mig. Jeg har et tæt forhold til specielt tre af mine medstuderende på Det Danske Harmonika Akademi, og det skyldes til dels vores store fælles interesse for musikken. Vi er faktisk ligesom brødre, rejser sammen, spiller sammen. Jeg arrangerer og indspiller musik for dem, og de hjælper så med ting, som jeg synes er svære. At skrive selvangivelse for eksempel. Vi er så nære venner, at jeg ikke kunne forestille mig en situation, hvor vi ville svigte hinanden, og for vores forhold spiller nationaliteten ingen rolle. På den måde har jeg været meget heldig."

- Føler du, at det er en fordel for dig, at du har rødder i to forskellige kulturer?

"Jae, jeg kan i hvert tilfælde tænke anderledes end de fleste. Jeg tænker hverken dansk eller jugoslavisk. Jeg er ikke afhængig af, at tingene absolut skal være på én bestemt måde. Mellem den danske og den jugoslaviske kultur og tænkemåde er der et stort område, hvor jeg kan tænke frit. Og på den måde tror jeg, at man tænker bedre."

Fejlfarvefortællinger af Birgitte Kaltoft Lolck og Peter Øvig Knudsen. Pris: kr. 188,-. Agertofts Forlag.



JOLLYDAY med "Rock the Classic" ved DDHA's komponist-seminar 26/9-93 - her illustreret af Henry Malchau.

Lelo Nika

NAVN

ALDER

23 år.

FØDT

I Jugoslavien, i det nordlige Serbien.

KOM TIL DANMARK

I 1970, da jeg var et år.

HUDFARVE

Lys chokolade.

BJENFARVE

Sortbrun.

HÅRFARVE

Sort med et par tidlige stænk af gråt.

MIN KONE

Er hjemmearbejdende og kommer fra samme by i Jugoslavien som jeg selv.

EBRIN

Tre dotre på seks, tre og halvandet år.

## Kammermusiksaal

20.11.1993, 19.00 Uhr

Akkordeon - Highlight -  
made in Dänemark

## Ausführende:

Heidi Hansen UNESCO WORLD CHAMPION 1990  
Anders Vesterdhal UNESCO WORLD CHAMPION 1991  
Lelo Nika jugoslavischer Meisterspieler

Musikschule Neubrandenburg

## Virtuosen auf dem Akkordeon

Konzert in der Musikschule

Neubrandenburg (EB). Um zwei Akkordeonkonzerte im Kammermusiksaal der Musikschule zu erleben, kamen trotz frostigen Wetters und chaotischer Verkehrsbedingungen neben der großen Schar von Akkordeonfreunden aus Neubrandenburg selbst Gäste aus Neustrelitz, Rostock und Stralsund. Wegen der großen Nachfrage war am Sonntag eine zweite Veranstaltung angesetzt worden. Und Heidi Hansen, Anders Vesterdhal sowie der jugoslavische Balgvirtuose Lelo Nika, allesamt Studenten der dänischen Akkordeonakademie von Jeanette und Lars Dyremose, enttäuschten die Erwartungen nicht.

Neben Transkriptionen wie der Gotischen Orgelsuite von Leon Boellmann, zeitgenössischer skandinavischer Literatur (Introduktion und Toccata von Nørgard, Tangoetüden von Werner), Werken russischer Komponisten bis hin zu

virtuoser Unterhaltungsmusik wurde das Akkordeon in seiner ganzen Vielfalt vorgestellt.

Die Solisten bestachen durch große Musikalität und Ausstrahlungskraft, besonders aber faszinierte die virtuose Spielweise. Man bedenke dabei, daß sich alle drei noch als Studenten in der Ausbildung befinden. Das begeisterte Publikum spendete viel Beifall und forderte mehrere Zugaben - wohl die beste Referenz an die dänischen Gäste.

## Akkordeon zum zweiten

Neubrandenburg (EB/sue). Wegen der großen Nachfrage wird das Konzert dänischer Akkordeonisten in der Musikschule am Sonntag, 21. November, um 10.30 Uhr wiederholt. Vorbestellungen sind unter der Telefonnummer 21 79 möglich. Das Konzert am 20. November ist ausverkauft.

- L. Boellmann: Gotische Suite  
1. Choral  
2. Menuett  
3. Gebet  
4. Toccata
- V. Zolotarjev: Abendpräludium  
D. Scarlatti: Sonate in d-moll  
D. Scarlatti: Sonate in c-moll  
A. Cholminov: Finale \* Konzert Suite, 4. Satz  
J.S. Bach: Präludium in c-moll  
V. Zolotarjev: Sonate Nr. 2  
Allegro ingenuo, 1. Satz  
V. Semyonov: Don Rhapsodie  
Maestoso vivace, 3. Satz

## Pause

- P. Nørgard: Introduktion und Toccata  
J.&L. Dyremose: Introduktion und Transsylvanischer Rondo
- Rachmaninov/  
Yaskevitzj: Italienischer Polka  
S.E. Werner: Tango Etüde Nr. 2 und  
Tango Etüde Nr. 11
- D. Scarlatti: Sonate in C  
L. Dyremose: Frühlingsblumen für Jeanette  
F.M. Bartholdy: Präludium
- J. Brahms /  
Yaskevitzj: Ungarischer Tanz Nr. 5  
J.&L. Dyremose: Helgi Variationen  
J.&L. Dyremose: Tarantella  
G. Dinicu: Hora Martisor  
Surprise

## LEUTE HEUTE

HEIDI HANSEN, dänischer Akkordeonstar, gastiert heute gemeinsam mit ANDERS VESTERDHAL und LELO NIKA im Kammermusiksaal der Musikschule. Die 21jährige Studentin der Harmonika Akademie in unserem nördlichen Nachbarland war 1990 UNESCO-World-Champion auf ihrem Instrument. Da das heutige Konzert ausverkauft ist, haben sich die drei Musikanten entschlossen, morgen, 10.30 Uhr, noch ein zweites Konzert zu geben.



Anders Vesterdhal



Heidi Hansen



Lelo Nika

## Nazist terror imod koncert

Et slæng af nazister besudlede Matthias Schwarzes (Hugo-Herrmann-Ensemble) bil med blod og dødsparoler. Årsag: Ensemblet arrangerede i Sarstedt en koncert imod antisemitisme og fremmedhad. Alligevel lod de unge harmonika-spillere sig ikke skræmme. Koncerten fandt sted, ganske vist under diskret beskyttelse af salen.

## Italien

Ved en harmonikakonkurrence i oktober måned i Castelfidardo, Italien, vandt den italienske Cesare Chiacchiarcha 1.-prisen foran det russiske kæmpe-talent Pavel Fenjuk!

## Morten Rossen og Jeanette Dyremose & Det Danske Harmonika Ensemble i National Public Radio i USA.

Fra Henry Doktorski har vi modtaget følgende:

"...You might like to know that I am working on a pilot tape for a radio show entitled *Serious Squeezings: The concert Accordion* which will be broadcasted for one half-hour weekly on National Public Radio. During each show I will talk about the advent of the accordion as a respected instrument in the field of classical and contemporary music, interview prominent accordionists from around the world, and, of course, play selections of music composed or arranged for the accordion.

Right now I am collecting a library of recordings of concert accordion music to use on this radio show. From you I already have the Rossen CD and your fine LP "Tie-Break". If you have any other recordings that you would like me to use on the show you could send me names and addresses also of other accordionists in Europe who can also send me complimentary copies of their recordings for radio broadcasting in the U.S.A.

Thank You."





## DYREMOSE-PRISEN 94

HARMONIKACENTRET  
DET DANSKE HARMONIKA AKADEMI

Mi.20. - So.24. April 1994 - Birkerød, Dänemark



### INTERNATIONALER AKKORDEONWETTBEWERB IN 2 KATEGORIEN

#### KATEGORIE 1:

Offener Wettbewerb mit internationalen  
Richtlinien.

Minigruppe (bis 12 Jahre)  
Juniorgruppe 1 (bis 15 Jahre)  
Juniorgruppe 2 (bis 18 Jahre)  
Seniorgruppe (über 18 Jahre)

In allen Gruppen der Kategorie 1 - je 3  
Geldpreise.

Der DYREMOSE-PREIS und diverse Sponsorenpreise an Sonderleistungen.

#### KATEGORIE 2

Offener Wettbewerb mit  
Harmonikainstrumente im Zentrum. Alle  
Harmonikainstrumente werden anerkannt.

Minigruppe (bis 12 Jahre)  
Juniorgruppe 1 (bis 15 Jahre)  
Juniorgruppe 2 (bis 18 Jahre)  
Seniorgruppe 1 (bis 35 Jahre)  
Seniorgruppe 2 (über 35 Jahre)

In allen Gruppen der Kategorie 2 - je 3  
Pokale

Ausschreibung und Anmeldeformular auf deutsch erreichbar durch:

#### HARMONIKACENTRET

Flidsagervej 16  
2500 Valby - DK

Tlf: 36 46 34 24

oder

#### DET DANSKE HARMONIKA AKADEMI

Lyngholmen 1  
3460 Birkerød - DK

Tlf: 45 82 07 05

Fax: 45 82 34 24

### Dyremose-kompositioner ved international konkurrence i Skt.Petersborg - Rusland.

Ved den internationale musikkonkurrence  
"ANDREEVA" for unge musikere i  
Skt.Petersborg deltager Oleg Kolibin, som i  
august gæstede Harmonikacentret & DDHA  
sammen med Valentina & Peterburgskaya  
Garmoschka.

I konkurrence-programmet indgår stykker af  
J&L Dyremose- Tarantella, Impromptu og  
Trojka Suite

### Køb en buket BælgRoser!

- Ikke hos garneren, men i Harmonikacentret, der  
netop nu sælger årsmagasin for kun 125 kr. pr.  
stk. Hver buket består af 4 numre af BælgRosen  
til levering 1., 2., 3. og 4. kvartal 1994. Be-  
stilling og betaling kan foretages på vedlagte  
girokort eller i Harmonikacentret.

# BælgRosen

ønsker sine læsere



& Lykkebringende Nytår

# Arrangementskalender

## November 1993

1. \* Lalandia Rødby/Mus.DDHA/Åbent arr.
1. \* Grønttorvet Valby/DDHA/Åbent arr.
1. \* Idratsfore.SKJOLD/Birker./Trio HHH
1. \* IBM Lyngby/25 års jub./Mus.DDHE
2. \* Lærernes Indkøbsctr/Vinfest/Duo HC
2. \* Amtssygeh.Hiller./UHA v.solist DDHA
6. \* Kjar & Sommerfeldt/Vinfremstød/HC
7. \* Koncert NY MUS.I BIRKER./Medv.Heidi H/Morten R/Helgi D/I.Bremer Hauge/Inger Guldbrandt Jensen.(Se i blad.)
- 9/13\* Sheraton Hotel Cop./Elsass fremstød/Solister fra DDHA .Åbne arrangement.
12. \* Mölnlycke Allerød/Duo DDHA
13. \* 60 års føds.Allerød/Mus.DDHA
- 15/ \* Sheraton Hotel Copenhagen/Anders V. Morten R/Heidi H/Hans Jørgen/Åb.arr.
20. \* Byens Lys tændes/Birker./Nisser & trio DDHA samt Kim Sjøgren./Åb.arr.
19. \* Logen Serafion/Mus.DDHA
20. \* Konc.Neubrandenburg/Heidi H./Lelo N.
21. \* Konc.Neubrandenburg/Anders V.Åb.arr.
26. \* Karetkørsel Kompagnistr./m.nisserne Hans Jørgen,Lelo & Morten.Åbent arr.
26. \* Indvielse Skodsborg/Mus.DDHA
26. \* Frihedens Butikscnt./HC-nissemus.Åbt.
27. \* 9-12 DDHA Internat/Rosalind Bevan/Åb.
27. \* 12.30 - 15.30 City 2/HC-nissemus./Åb.
27. \* 13 -15 Friheden/DDHA-nissemusik/Åbent
27. \* 15.30 City 2/DDHE & JOLLYDAYS/Konc.
28. \* Internat fortsat/Åbent arrangement.

## December 1993

3. \* Friheden/kl.15-17/HC-nissemus.Åb.arr.
3. \* Justesen & Co./Julefest/Mus.DDHA
4. \* Butikskade Brh/HC-nissemus.Åb.arr.
4. \* City 2/Julemus.v.DDHA/Åbent arrang.
4. \* Confetti/Julemus.v.DDHA/Åbent arr.
4. \* Friheden/HC.julemus./Åbent arrang.
7. \* Mjølnerparken/Julefest/Musik DDHA.
9. \* Færgen Sjælland/25 års jub./HC Trio.
10. \* PENSAM/Domus Vista/Duo DDHA
10. \* CDAssurandørerne/Musik DDHA
10. \* Friheden/16.30 DDHE & JOLLYDAY.Åbent
10. \* Hot.Niels Juul/OBS-sørøverfest/DDHA
11. \* Brh(v.Husum Bio)Gadejulemus.HC/Åbent
11. \* Friheden/Nissemus.kl.11-13/HC/Åbent
11. \* Confetti/Birkerød kl.12-16/HC/Åbent
11. \* City 2/12.30-16/Mus.DDHA/Åbent arr.
12. \* Pionerforeningen/Julefest/Mus.DDHA
16. \* Friheden/15-17/HC-nissemus./Åbent
16. \* TUSNELDA/Børnejulefest/Musik DDHA
17. \* Amagerværket/Julefrok./Trio DDHA
17. \* Helge Andersen Auto/DDHA-tøsene Duo
17. \* Friheden/15-17/DDHA-nisser/Åbent
17. \* Carlsens Forlag/Julefest/Mus.DDHA

18. \* Brh/v.Husum Bio/Gadejulemusik/HC
18. \* Confetti Birker./DDHA kl.11-14/Åb.arr.
18. \* City 2.kl.12-19/Julemusik DDHA/Åb.arr.
18. \* Friheden/kl.15-16 DDHE & JOLLYDAYS/Åb.
19. \* Brh.Butikskade/Julemus.v.DDHA/Åb.arr.
19. \* Tune Juleri/4 DDHA-nisser/Åb.arr.
19. \* Ringsted Juleri/4 DDHA-nisser/Åb.arr.
19. \* City2 kl.14&16:DDHE & JOLLYDAYS/Åbent
20. \* Friheden kl.15-17/DDHA Duo/Åbent arr.
22. \* Friheden kl.16-18/DDHA Duo/Åbent arr.
23. \* Confetti kl.17-19/HH spiller julen ind
26. \* Jagersborg Hotel/50 års jub./DDHA
29. \* Tved Forsamlingshus Svendborg/Danvar 70/Duo DDHA leverer musik.

## Januar 1994

4. \* Gundsø Omsorgscnt./UHA v.DDHA/Åbent
14. \* Frederiksberg Rådhusal/Åben UHA/und.
18. \* " " /medv.af DDHA
19. \* " " /Om det præci-
21. \* " " /se beg.tidsp.
25. \* " " /ring Frdbg.
26. \* " " /Råd.h.31192121
22. \* Nivå Havn/Lis+Ole 2x50/Musik DDHA
23. \* Bispegården/Kalundborg/Kamaleonen Harmonika/Koncert m.harmonikasoli og kammermusik/Heidi Hansen med flere . Kommunalt arrangement.
- 29/ \* Weekend Internat/Birkerød Rådhus/Ver-
30. denskendte V.Besfamilnov,Kiev,Ukraine, underviser og afslutter med matiné. Åbent arr./Entré alt incl.kr.110.-

## Markedatoer for de første måneder af 1994

- 26.februar : Karneval for kredsen omkr. HC og DDHA . Birkerød/Parkvejskolens kantine .
- 5/6.marts : Weekend Internat ved J&L.D.m. mange overraskelser.(Kun for DDHA/HC-kredsen/Se opslag HC)
- 20/21/22/23.& 24.april : **DYREMOSE PRISEN 94.** Officiel udskrivningsdato 6.dec.1993.(Se alt om regler , tilmelding , pligtstykker etc. inde i bladet ).

Og hermed gode ønsker om  
gladelig jul og  
fordrageligt fireoghalvfems  
til alle læsere - også fra  
BælgRose -  
arrangementskalenderen .



# HARMONIKACENTRET

Flidsagervej 16 · 2500 Valby · Telf. 36 46 34 24

*Bælg Rosen*

*Danmarks største fagmusikskole*

*Forlag · Instrumentudvikling · Koncertdirektion · Historisk Samling*



## DET DANSKE HARMONIKA AKADEMI

---



Tilsluttet **International Music Council · IMC/UNESCO**

Nr. 1/94

# HARMONIKACENTRET

Flidsagervej 16 • 2500 Valby • Telf. 36 46 34 24



Redaktion: Christina Bjørk, Hans Jørgen Holbek og Charlotte Britt Hansen, ansvarshavende.

BælgRosen udkommer 4 gange årligt.

Interesserede kan abonnere på BælgRosen for kr. 100,- plus porto kr. 25,00 årligt (Indbetaling: BælgRosen, Flidsagervej 16, 2500 Valby. Gironummer 3 32 54 15).

Hver enkelt abonnent er velkommen til at indbetale et højere beløb end abonnementsprisen. Den overskydende del af det indbetalte beløb går ubeskåret i harmonikafonden. Yderligere oplysninger om harmonikafonden og anvendelsen af fondens midler fås ved skriftlig henvendelse til redaktionen.

Eftertryk af BælgRosen eller dele deraf - kun med redaktionens tilladelse.

---

Elever og lærere ved - og kredsen omkring - Harmonikacentret og DDHA, er velkomne til at indsende stof til *BælgRosen*.

---

## DET DANSKE HARMONIKA AKADEMI

The Danish Accordion Academy

Dänische Akademie für Harmonikainstrumente

L'Académie Danoise de l'Accordéon

Det Danske Harmonika Akademi  
Lyngholmen 1 - 3460 Birkerød.

Direktion og forvaltning.  
Bifag/Slagtøjsstudio/musiksalon.

Det Danske Harmonika Akademi  
Flidsagervej 16 - 2500 Valby.  
Tlf. 36 46 34 24.

Hovedfag/Ensemble/Kammermu-  
sik/Hørelære/Tonesætning/Klaver  
m.v.

Det Danske Harmonika Akademi  
Alessandra/Torreblanca/Fuengirola/  
Malaga/E.

Træning/Meditation m.v.

Forsidebillede:

Ved optagelsesprøven den 11.marts på DET FYNSKE MUSIKKONSERVATORIUM spillede Anders Vesterdahl op til sit bedste. Anders blev den tredje i rækken af Jeanette Dyremoses DDHA-studerende, som opnåede topkarakter. De to første var Morten Rossen og Heidi Hansen. Se omtalen inde i bladet under overskriften **Alle gode gange 3x13**.

## Godt nyt fra verdensforbundet

Confederatione Internationale des Accordeonistes (CIA) holdt vinterkongres i den tyske by Witten nær Dortmund i dagene 13. og 14. marts. Rammen om kongressen var byens Park Hotel, og 12 medlemsorganisationer var repræsenteret. For Det Danske Harmonika Akademi mødte institutionens daglige leder music manager Charlotte Britt Hansen samt Jeanette, Lars og Helgi Dyremose.

Præsident Ove Hahn indledte med at bede forsamlingen rejse sig og i to minutters ro mindes franskmændene Francis Lebecq. Lebecq var franskmændenes organisator. Han elskede harmonikaen og dens musik, og han evnede at bringe de tre franske harmonikaforbund under samme tag i en fælles union. Det var også Francis Lebecq, som var forbindelsesleddet til de franske harmonikaspillere, som i årenes løb gæstede Danmark ved forskellige tiltag, iscenesat af Jeanette & Lars Dyremose. Vi husker endnu, da Alain Musichini og Eric Bouvelle første gang spillede i Sankt Annæ Salen og bragte publikum i ren ekstase. Det var engang i 70erne. Senere i 1982 allierede Jeanette Dyremose og Det Danske Harmonika Ensemble sig med Frederic Guerouet til koncert i Tivolis Koncertsal i anledning af Per Nørgård's 50 års fødselsdag. Og endelig den store begivenhed: DHL's 10 års jubilæum i 1988, hvor Lars Dyremose formåede Hans Kongelige Højhed Prins Henrik at protegere den dansk - franske koncert, med blandt andre Eric Bouvelle og l'Orchestre de la France. Også her gjorde Francis Lebecq sig bemærket med flot fransk officiel hilsen i blomstrende vendinger.

Ove Hahn og generalsekretær Walter Maurer kom ret hurtigt gennem dagsordenen. Der var nogle drøftelser i anledning af den meget forandrede verdenssituation, som i høj grad også berører harmonikaverdenen. Den ny stat Slovakiet's konservatorium i Bratislava blev optaget som nyt medlem.

Kongressens væsentligste emne blev indsatsen **for bevarelse af Bas & akkordværket (Standardbassen/SB) i børneundervisningen og**

modstanden mod udelukkende anvendelse af fribasmanualen i begynderstadiet. Godt assisteret af DDHA's øvrige delegater, lagde Lars Dyremose ud med nogle betragtninger omkring harmonikaundervisning af små børn, og de forsøg der har været gjort med udelukkende diskant/fribas. De mange fejlslagne eksperimenter med katastrofal sænkning af elevtallet, samt fuldstændig frafald af hele harmonikaelevhold ved mange musikskoler omtales.

Som eksempel nævntes Kalundborg musikskole, hvor Heidi Hansen og Anders Vesterdahl trådte deres musikalske børnesko, men hvor hele den dengang blomstrende harmonikabase nu er helt uddød. Uvidenhed om små børns musikalske behov og anvendelse af irrelevant metode, praktiseret af dårligt forberedte statsprøvede musik-pædagoger, dræbte fuldstændigt harmonikainteressen hos de kalundborgske børn.

Heidi Hansen og Anders Vesterdahl studerer nu begge hos Jeanette Dyremose på Det Danske Harmonika Akademi og ved Det fynske Musikkonservatorium, - men Kalundborgs harmonikamiljø, der dengang tryllebandt de to, eksisterer nu ikke mere.

Kongressens vært professor Jürgen Löchter berettede om lignende tilstande omkring harmonikaundervisningen i Tyskland, og kongressen omringede forslag fra Ove Hahn: At man på verdensforbundets vegne forfatter en fællesskrivelse, som skal tilsendes diverse musikråd og arrangører, som står for musikalske læreplaner eller musikkonkurrencer i medlemslandene, samt de fabrikker der stadig producerer småbørnsinstrumenter med udelukkende fribasmanual på bassiden. Sidstnævnte skal samtidig opfordres til i stedet at producere små converter-instrumenter.

CBH

## Stellungnahme zur ausschließlichen Verwendung des Melodiebaß-instruments bei Elementarausbildung und Wettbewerben für Kinder und Jugendliche.

In diesem Brief spreche ich nicht nur als Professor für Akkordeon und Musikästhetik am Konservatorium in Bratislava/SK sondern auch als Direktor eines Methodischen Zentrums für Akkordeon und elementare Musikerziehung, der schon einige Jahre mit Musikpädagogen, Künstlern, Komponisten und Dirigenten aus Ungarn, Österreich, Polen, Litauen, Rußland, Weisrußland, Ukraine und Restjugoslawien zusammenarbeitet. Alle diese Kollegen sprechen dafür, daß sie bei ihrer Arbeit und langjährigen Praxis herausgefunden haben, daß die ausschließliche Einführung des Einzelton-instrumentes zu Beginn des Musiklernens nicht unbedingt empfehlenswert ist, weil

1. auch sehr gut ausgebildete Pädagogen dieses Instrument bei den Kindern und mehr noch, bei den Eltern, nicht durchsetzen konnten, obwohl Melodiebaßspiel für die Gehörbildung wirksamer sein könnte.
2. Polyphones Spiel macht den Schülern keinen Spaß, auch die Begabten verlieren schnell die Lust. Die Grifftechnik der linken Hand ist technisch so kompliziert, daß es den meisten Kindern große Mühe macht (abgesehen von Ein- und Zweitonbegleitung). In der gleichen Zeit kann man mit dem Standardbaßinstrument viel weiter kommen - bei den Anfängern sind doch die ersten schnellen Erfolge enorm wichtig, damit der Schüler nicht frustriert wird.
3. Die ganze europäische Musikkultur (egal ob künstlerisch oder folkloristisch) basiert auf einer bestimmten harmonischen Struktur, die aus Harmonik und Akkordik besteht und eine natürliche harmonische Kadenz bildet. Durch modernste pädagogische Experimente ist es doch schon viele Jahre lang klar, daß man Liedbegleitung oder Improvisation ohne Erfahrungen mit Harmonik und Akkordik nicht machen kann. Das Melodiebaßinstrument (wie man das Einzeltonakkordeon fälschlicherweise nennt) gibt dem Kind die Möglichkeiten der akkordischen Begleitung erst in einem technisch höher entwickelten Stadium,

nicht ganz am Anfang. Deshalb sind Converterinstrumente empfehlenswert.

4. Was die Perspektiven des künstlerischen Akkordeonspiels betrifft, wo Artikulation und Phrasierung für Qualität bürgen sollten, ist laut unserer Erfahrung das wichtigste, dem Kind so früh wie möglich das lebendige Balgspiel (die Arten und Möglichkeiten des Umgehens mit dem Balg, die Zurkenntnisnahme des Luftverbrauchs) beizubringen.
5. Alle obgenannten Fachleute haben Jahrzehnte pädagogischer Praxis hinter sich. Niemand leugnet und vier Fünftel Europas bestätigen die Geschichte des Instruments, genauso leugnen wir auch nicht die Wichtigkeit des polyphonen Spiels. Wichtig ist aber die Reihenfolge. So wie Comenius in seinen didaktischen Schriften von den Pädagogen verlangt: Vom Einfachen zum Komplizierten, vom Leichten zum Schweren, vom Verständlichen zum Neuen.

Die Experimente in allen pädagogischen Bereichen sollen unserer Meinung nach die positiven Ergebnisse der Vergangenheit bestätigen und dürfen nicht die erreichten Ergebnisse verleugnen und das in einem Stadium, wo sich (kunsthistorisch gesehen) so wenig herauskristallisiert hat wie in der Geschichte der Akkordeonpädagogik. Weil es nur zu Kollaps und nicht zur Weiterentwicklung führen kann.

Bratislava, 8. März 1994

Prof. Mag. Tibor Rác

# DP94

## DYREMOSE-PRISEN 1994

Onsd.d.20.apr. - sønd.d.24.apr.1994 \* Birkerød Rådhusannex \* Stationsv.36.Birkerød  
\*\*\*\*\*

- Onsd.d.20.apr.:** Ankomst og indlogering af konkurrencedeltagere.
- Tors.d.21.apr.:** Kl.15.45 DP94 åbnes. Indledning ved Jeanette Dyremose & DET DANSKE HARMONIKA ENSEMBLE \*Velkomsttale ved Birkerøds borgmester Karin Løhde
- Fred.d.22.apr.:** Kl.16.30 Kat.1.Minigruppe \*1.runde  
Kl.17.00 Kat.1.Seniorgruppe \*1.runde/Slutter kl.20.30  
Kl.14.30 Kat.1.Minigruppe \*2.runde  
Kl.14.45 Dresdner Harmonika Duo/Barbel Claus & Veronika Wende  
Kl.15.00 Kat.1.Juniorgr.2. \*1.runde  
Kl.15.50 Kat.1.Seniorgruppe \*2.runde/Slutter kl.20.30  
Kl.19.00 Fumfolklore \* Solister og grupper af forskellig nationalitet spiller afvekslende rundt om i Birkerøds etablissementer. Slutter kl 21.00
- Lørd.d.23.apr.:** Kl.09.00 Kat.1.Juniorgr.2. \*2.runde  
Kl.10.15 Kat.1.Juniorgr.1 \*1.runde  
Kl.11.30 Eurofolklore \* Fem forskellige folkemusikgrupper spiller afvekslende fem forskellige steder i Birkerød Gågade.  
Kl.12.35 Center Ensemblet underholder  
Kl.12.45 Kat.1.juniorgr.1. \*2.runde  
Kl.14.15 Euro-orkestret \* Prøve Sven Erik Werner "Harmonika"  
Kl.14.45 Birkerød Harmonika Orkester underholder  
Kl.15.00 Kat.2.Minigruppe \*1.runde & \*2.runde  
Kl.16.35 Harmonikacentrets Børneorkester underholder  
Kl.17.00 Kat.2.Juniorgr.1. \*1.runde & \*2.runde  
Kl.19.00 Kat.2.Juniorgr.2. \*1.runde
- Sønd.d.24.apr.:** Kl.09.00 Kat.2.Seniorgr.2. \*1.runde & \*2.runde  
Kl.11.10 Center Seniorene underholder  
Kl.11.20 Kat.2.Juniorgr.2. \*2.runde  
Kl.13.00 Kat.2.Seniorgr.1. \*1.runde & \*2.runde  
Kl.17.00 Festmatiné : Indledning/Sven Erik Werner : HARMONIKA for kor og orkester \* Festtale ved DDHAs bestyrelsesformand Sven Erik Werner \* Pris- & præmieuddeling \* Finale ved fantastiske JOLLYDAYS.  
Kl.19.00 Festlig DP94 afslutning med spisning, musik og dans, for årets DP-deltagere, arrangører og medarbejdere, sponsorer og andre DP94-involverede. (Parkvejskolens kantine).
- Mand.d.25.apr.:** Afrejse \*Farvel til DP94 -deltagere
- Konkurrencer** : Birkerød Rådhusannex' sale \* **Indlogering** : Birkerød Stadion lokaler  
**Øvelokaler** : Toftevangskolen \* **Afslutningsfest** : Parkvejskolen

ARRANGØR :  
DET DANSKE HARMONIKA AKADEMI

# DP94

Entré: Pr. dag kr. 20,-  
Partoutkort kr. 50,-

## DET DANSKE HARMONIKA AKADEMI

Koncertdirektionen præsenterer :

### L E L O N I K A

Jugoslavisk storepiller og improvisationsfenomén  
i program med Jeanette Dyremose & Det Danske  
Harmonika Ensemble \* Jollydays \* Stig Skovlind Band \*  
Olivera \* Georgi Michalakhe & Lelo Nika Band



DP94

Akademiets formand Sven Erik Werner har skrevet nyt tekst til sangen **Harmonika**. Melodien/sangen - som harmonikaspiilerne har taget til sig, og som nu synges og spilles ved mange højtideligheder og fester - har dermed fået ny aktualitet. At der samtidig er sød musik og poesi i de seks vers - som alle begynder og slutter med **Harmonika** - forhøjer vores glæde over at vi allerede den 24.april skal synge og spille dem.

Anledningen er afslutningshøjtideligheden omkring DP94, hvor der bliver pris- og præmieuddeling, festtaler og optræden af Jollydays - men hvor den ny **Harmonika** for kor og **harmonikaorkester** bliver den samlede begivenhed. Danskere synger, medens et blandet børne - og ungdoms **Euro-orkester**, bestående af mange af konkurrencedeltagerne og de medvirkende harmonikaorkestre, akkompagnerer.

1.  
Harmonika,  
du er en elskelig hjertesag,  
som kærligt ler af nid og nag.  
Og er du lidt tung at danse med,  
så skyldes det kun din sindrighed,  
harmonika.

2.  
Harmonika,  
du kræver kærtegn og brydertag,  
før du gi'r lov at holde af.  
Men finder du først en rigtig ven,  
så får han det sure sødt igen,  
harmonika.

3.  
Harmonika,  
du har det bedst i det muntre lag,  
men klarer smidt den finere smag.  
Fra knejpe og kro til slot og vrå  
du finder et sprog, vi kan forstå,  
harmonika.

4.  
Harmonika,  
du er til kaffe og hjemmebag  
og af og til en pebret sag:  
fra Nørgård til tango, blues og vals  
du lægger dem gavmildt om din hals,  
harmonika.

5.  
Harmonika,  
du kaldes også en paria  
af folk med hjemvé nat og dag.  
De slås for en kunstig nattergal -  
kun du hører til i Frejas sal,  
harmonika.

6.  
Harmonika,  
vi hylder dig som et samfundsfag,  
langt mer' end tidens smag og behag.  
At ønske dig hen hvor pebret gror,  
det kæmper vi mod i samlet kor  
harmonika!

SEW 24.94



Når Dansk Harmonika Akademi i dagene 20-25. april afvikler konkurrencerne omkring Årets Dyremosepris, er det under deltagelse af 75 harmonikaspiilere fra lande som Polen, Rusland, Slovakiet, Ungarn, Østrig, Ukraine, m.fl.

De er spredt over alderen 10 - 40 år. De ældste af dem bliver indkvarteret privat, mens 35 af de yngste skal bo på Stationen.

Arrangøren Lars Dyremose går og funderer over, hvordan hun skal skaffe mad til de sidste. Var det ikke noget for byens slugtere, bagere, købsmand og restauranter at gå ind og give et måltid mad til de unge musikant-ter?

BirkerødPosten

DP94

Fra MIC's bog -  
Musikkurser &  
Musikstævner 94.

DYREMOSE-PRISEN 94  
(KATEGORI 1 OG 2)

20. april-24. april

SE KONKURRENCEUDSKRIVNINGEN, HENVENDELSE  
TIL DET DANSKE HARMONIKA AKADEMI  
Kategori 1: Åben harmonikakonkurrence med inter-  
nationalt netværksrejser. 1. runde: Fløjtestykke + rytmisk  
værk. 2. runde: Frivilligprogram (alle stilarter hilse  
velkommen). Kommersium med indtil 6 medvirkende.  
Kategori 2: Åben harmonikakonkurrence med  
harmonikainstrumenter i centrum. Pokaler og penge-  
priser. Ledere/mstr.: Jeanette Dyremose og Charlotte  
Brit Hansen. Ans.: Det Danske Harmonika Akademi  
Gratis deltagelse. Mindre entré for tilværende.  
Sted: Birkerød Rådhus, Stationsvej 36, 3460 Birkerød.  
Tilmelding: Det Danske Harmonika Akademi  
IV. 36 66 34 24.

### Jeanette Dyremose & Det Danske Harmonika Ensemble

Chanzol/Murena & Dyremose : ADIOS SEVILLA  
Alec Templeton/Dyremose : BACH GOES TO TOWN

### Lelo Nika

Russisk traditional : PRI TUMANE PRI DOLINE  
Torbjörn Lundquist : PASTORALE fra Partita  
Piccola

Johan Sebastian Bach : PRELUDIUM i c mol  
Jeanette & Lars Dyremose : TARANTELLA  
Vjatcheslav Semyonov : DON RAPSONDI

### Jollydays

Jollydays in company : ELEPHANT BLUES  
Jeanette & Lars Dyremose : BIRKE ROCK  
Lelo Nika : RUMBA LATINIKA  
Lelo Nika : JOLLYDAY BLUES  
Lelo Nika : TECHNIKOLO

### Jeanette Dyremose & Det Danske Harmonika Ensemble

Hans Christian Lumbye : CHAMPAGNE GALOP

### Lelo Nika med Jeanette Dyremose & DDHE

Grigoriy Dinicu : HORA MARTISOR  
\*\*\*\*\*  
P A U S E  
\*\*\*\*\*

### Stig Skovlind Band med Lelo Nika

#### Olivera

med to sange fra endnu ikke færdige nyoptagelser

#### Georgi Michalakhe

Rumaniens berømteste og mest benyttede cymbalist  
spiller to rumænske koncertstykker akkompagneret  
af Lelos Band

#### Lelo med Band

spiller og improviserer over serbiske, rumænske  
og bulgarske folkløretemaer og danse

Lelo Nika er født i Jugo-  
slavien i 1989, men er nu  
dansk statsborger og bosat  
i Helsingør. Lelo spillede  
harmonika fra sit 5. leveår  
først hos sin far, derefter  
hos forskellige lærere bå-  
de i Jugoslavien og i Dan-  
mark. De sidste 4 1/2 år har  
han studeret ved DET  
DANSKE HARMONIKA AKADEMI  
hos Jeanette Dyremose, og  
sammen med kammerater  
fra akademiet har han  
startet bandet JOLLYDAYS,  
som er enestående i  
både art og sound. Fra  
næsten udelukkende  
at spille balkanske  
rytmer er Lelo nu langsomt  
svinget over til koncer-  
tant seriøse stilarter,  
lidt jazzpræget rock  
m.m., naturligvis alt sammen  
præget af Lelos balkanske  
oprindelse. På området  
improvisation er Lelo  
aldeles enestående. Takket  
være hans fantastiske  
harmoniske øre, er han  
i stand til på ethvert  
tidspunkt at kunne  
spille med på "hvadsom-  
helst", uden den mindste  
smule væknen i hverken  
harmonik eller rytme. Lelos  
møde med kammerater  
af den klassiske skole  
på Det Danske Harmonika  
Akademi har været gensi-  
digt yderst frugtbar, så  
fremtiden har virkelig  
noget i vente fra den  
kant.

## Nye kompositioner til DET DANSKE HARMONIKA AKADEMI

Efter sidste års tilstillede bestillingshonorarer fra Statens Kunstfond- 4 x 10.000 kr. til komponisterne Lars Graugaard, Lars Hegaard, Jesper Hendze og Svend Aaquist Johansen, er de første kompositioner nu dukket op.

Som berettet i sidste nummer af BælgRosen, gennemførte Carl Bergstrøm-Nielsen allerede 14. oktober sidste år AVANTGARDE - IMPROVISATION med akademiets yngre generation, og flere af de komponister, som overværede komponistseminaret under Weekend Internettet i efteråret, - udover de af kunstfonden betænkte - lod sig inspirere af harmonikaens muligheder.

Således modtog akademiet fra Gudrun Lund: **INTERRUPTION** for harmonika solo, med satserne 1. routine / 2. siesta / 3. clowning. Fra Niels Viggo Bentzon kom fornylig **SPIRALER** for klarinet, trompet og harmonika, 11 små satser, og fra Kunstfondbetænkte Lars Graugaard kom værket **TEMPEST** for harmonikaensemble og marimba.

Medens vi venter på udspil fra de øvrige komponister, kan man sige, at der fra den 3. januar 1994 udbredt **TEMPEST** (storm) med **INTERRUPTIONS** (afbrydelser).

Lidt routine, -så siesta og lidt clowning, medens elleve luftbårne **SPIRALER** snor sig mellem prustende bælgdyr udi al'kademiet's al'kroge.

Der bliver nok en del uropførelser i den kommende sæson.

Kalundborg Folkeblad

# Hun fortæller harmonikaens historie

## Koncert med Heidi Hansen

»Kamæleonen Harmonika« er titlen på koncerten, som Heidi Hansen vil give på Bispegården i Kalundborg søndag den 23. januar, hvor hun vil fortælle harmonikaens historie.

Med den efterspørgsel, som den talentfulde Kalundborg-pige oplever for tiden både herhjemme og især i Tyskland, bliver der utvivlsomt run på Bispegården. For eksempel er der lige blevet meldt udsolgt til et stort underholdningsarrangement på Frederiksberg Rådhus den 26. januar, hvor Heidi Hansen skal underholde 1200 sammen med Holger & Inge Juul Hansen, Henrik Krogsgaard, Dario Campeotto m. fl.

Ved koncerten på Bispegården søndag vil Heidi Hansen både spille og fortælle om harmonikaens historie og om de stykker, der bliver opført.

På programmet vil udover tango og musetteharmonikamusik være virtuose udgaver af klassiske værker samt overførsler til harmonikaen af folkelige danske sange og viser.

I koncerten medvirker violinisten, den polske koncertmester fra Sjællands Symfoniorkester Wlodek Marchwinski, som sammen med Heidi Hansen vil variere over et Mozart-tema.

Til den rytmiske ende medbringer Heidi Hansen to af sine studiekammerater fra Det Danske Harmonikaakademi, og de beskrives som mestre på hvert deres område, Hans Jørgen Holbek på basharmonika og Helgi Dyremose på trommer.

Det er kulturudvalgets koncertråd, der står for arrangementet i Kalundborg søndag den 23.

## BISPEGÅRDEN

### "Kamæleonen Harmonika"

Søndag, den 23. januar 1994

Kalundborg Nyt

# Harmonikaens mange toner

Søndag eftermiddag indbydes til »Kamæleonen Harmonika« på Bispegården i Kalundborg - et arrangement, hvis navn hentyder til de mange og forskellige genrer, harmonikaen har blandet sig i og givet nyt liv og karakter.

Her vil Heidi Hansen, der i 1990 vandt Unesco's musettekonkurrence i Paris, fortælle lidt om harmonikaens historie og om de stykker, der

skal opføres, og hun har taget to studiekammerater med fra Det Danske Harmonika Akademi, Hans Jørgen Holbek og Helgi Dyremose, med.

Der bydes på tango, musetteharmonikamusik, sange og viser, og i koncerten medvirker også den polske koncertmester fra Sjællands Symfoniorkester Wlodek Marchwinski med sin violin.

## KONCERT

### »KAMÆLEONEN HARMONIKA«

Søndag den 23. januar 1994

kl. 15.00-16.00 i Bispegården.

HEIDI HANSEN: Harmonika

WLADEK MARCHWINSKE: Violin

HANS JØRGEN HOLBEK: Basharmonika

HELGI DYREMOSE: Slagtøj

Heidi Hansen Kalundborg, præsenterer harmonikaens muligheder gennem klassisk sammenspil, rytmisk musik og musettevals.

Entré: Kr. 40.-

Billetsalg fra Turiskontoret og ved indgangen.

Kalundborg Kommunes Koncertudvalg

## PROGRAM

Léon Boëllmann	<b>GOTISK SUITE</b> Choral * MAESTRO Maquat * Allegro Gebet * Lento Toccata * Allegro
Herman Bilcher	<b>VARIATIONER OVER ET TEMA AF MOZART (1942)</b> For violin og harmonika
Domenico Scarlatti Lars Dyremose	<b>SONATE I C</b> af Mads Hansen suite Stille fryd Forårsblanster til Jeanette
Sven Erik Werner	<b>TANGO ETUDE NR. 10 (1992)</b>
Jeanette og Lars Dyremose	<b>TARANTELLA</b>
Johannes Brahms/ Ivan Vaskevitz	<b>UNGARSK DANS NR. 5</b>
B. Paganini/R. Strignée	<b>RETOUR DES HIRONDELLES</b> Svalernes tilbagevenden



Heidi Hansen ses her sammen med Ivar Bremer Hauge ved en tidligere koncert i Birkerød. Ved koncerten i Kalundborg blev Heidi akkompagneret af koncertmester i Sjællands Symfoniorkester, Wlodek Marchwinski.

## Alle gode gange 3x13

Der kan synes som rutine - (men er det bestemt ikke)- at når Jeanette Dyremose indstiller DDHA-studerende til optagelsesprøve på Det fynske Musikkonservatorium, så får man bare 13-taller i hovedfag harmonika. Der ligger hårdt arbejde bag, og uhyre koncentrerede undervisningstimer, inden JD indstiller nogen til optagelse.

Anders Vesterdahl havde ikke kunnet bestemme sig, og først den 1. februar 1994- den sidste frist for indsendelse af optagelsesansøgning, fik den unge mand bekvemt sig til endelig beslutning. Kl. 10.00, to timer før fristens udløb, havde han end ikke skuffet sig en optagelsesansøgning. Der blev ringet til DfM, - man faxede den 5-sider lange ansøgning, og Anders Vesterdahl grinede høje majestætiske kragetæer ind i de mange rubrikker. Kl. 11.55 faxedes ansøgningen tilbage til DfM.

Optagelsesprøverne skulle finde sted i dagene op til 11.marts, hvor hovedfag harmonika skulle bedømmes. Der var altså 5 ugers forberedelsestid til både hovedfag, klaver, teori, solfège m.m., men ved opbydelsen af alle kræfter,- hjælp fra kollegerne Morten Rossen, Hans Jørgen Holbek, Heidi Hansen, Lelo Nika, og særdeles intens undervisningsindsats af JD, samt Anders' egen "dag-og-nat" indsats, lykkedes det at give aspiranten et kunstnerisk kæmpespark opad!

Statens gennemgående censorer var pianistinden Rosalind Bevan og rektor Bertel Krarup. Som elevrepræsentant fungerede Morten Rossen.

Anders Vesterdahl præsenterede selv sit program, bestående af de fem kompositioner:

Per Nørgård	: <b>Introduktion &amp; Toccata</b> fra 1952
Dominico Scarlatti	: <b>Sonate i d-mol</b> , K.1.1.366
J&L Dyremose	: <b>Transsylvansk Rondo</b>
Sven Erik Werner	: <b>Interrotto, Tango Etude</b> fra 1993
Vladislav Zolotarjev	: <b>Sonate nr.2</b> , Adagio tranquillo molto Vivacissimo con spirito

Ved DDHA-weekend internater (lørdag-søndag) 5.& 6.marts fremførte Anders programmet for de øvrige internatdelagere. Den måde, hvorpå Anders interpreterede værkerne, var en stor musikalsk oplevelse, og det syntes censorerne åbenbart også. Det var tredje gang i træk, at studerende fra Det Danske Harmonika Akademi, indstillet til optagelsesprøve ved Det fynske Musikkonservatorium, opnåede 13. Først Morten Rossen, dernæst Heidi Hansen og nu Anders Vesterdahl.

Tre vidt forskellige spillere fra samme lærer som opnår topkarakter, er måske nok et særsyn, men Jeanette Dyremose har altid indprentet os spillere- både ved konkurrencer og eksaminer, at det i første omgang ikke drejer sig om, hvilken placering/karakter man opnår, men først og fremmest at man spiller op til sit bedste til både musikkens og instrumentets fremme. Karakterer og placeringer er blot praktiske redskaber til pt-niveauangivelse.

Christina Björk

# Formidabelt Juleopløb

Akademiets harmonikanisser indspillede tilsammen 70.000 kr.

Fra 26.november til 23. december gennemlevede akademiets harmonikaspillende nisser den største julesæson siden akademiets start. Der blev spillet i store og små butiksgadelaug, ved julefrokoster, ved receptioner, ved juletræsfester og på restauranter, i supermarkeder, varehuse og meget mere. Og man kørte i Juledroske gennem Kompagnistræde og underholdt små børn i vuggestuer eller ældre på pensioniststeder. Efterhånden har DDHA fået stamkunder som CITY 2/FRIHEDEN det vil naturligvis lunc godt i foret hvis man en gang endnu kan komme op på 70.000 gode danske kroner

CITY 2

## Kom og jul med City 2!



**Det Danske Harmonika Ensemble spiller, søndag den 19. december kl. 14 og 16.**  
Der bliver inspirerende lyd af de mange harmonikaer - og der går gode humør.



**City 2's rød-hvide juletradition!**  
Vores kærlige juletræ er i år glæde og roer det flotte rød-hvide juletræ på 1'60 cm i træet er skabt af 1000 julestjerner.

## Jule-forvirring med Steve & Jack og Liselotte Norup



**Børnenes julefestbillet KUN kr. 25,-**  
Den kan købes i Informationen på City Torvet.

Her får du virkelig rørt lattermuskelne, så med op på Torvet og få et "gødt grin"!

Fredag den 17. kl.11,15 og 17	Mandag den 20. kl.11,15 og 17
Lørdag den 18. kl.11,13,15 og 17	Tirsdag den 21. kl.11,15 og 17
Søndag den 19. kl.11,13,15 og 17	Onsdag den 22. kl.11,15 og 17
	Torsdag den 23. kl.11,15 og 17

**Juleindkøbstider**

Fredag d. 17/12 kl. 9.30 - 20.00
Lørdag d. 18/12 kl. 9.00 - 20.00
Søndag d. 19/12 kl. 10.00 - 20.00
Mandag d. 20/12 kl. 9.30 - 20.00
Tirsdag d. 21/12 kl. 9.30 - 20.00
Onsdag d. 22/12 kl. 9.30 - 20.00
Torsdag d. 23/12 kl. 9.30 - 20.00
Fredag d. 24/12 kl. 9.00 - 12.00

**SÅ NEMT KOMMER DU TIL CITY 2**

Se på kortet og find ud af, om du er i nærheden af City 2. Byer 112, 115, 116 og 400 kan lige så godt City 2.

**3000 GRATIS P-PLADSER**  
For at gøre det ekstra nemt for dig i juletrætheden, har City 2 anskaffet P-vagter, der guider dig til den nærmeste P-plads.

CITY 2

Du får svært ved at gå forgæves

Hveen Boulevard, Høje Taastrup, Information 42 52 25 55





## 1 år yngre

Vedstående hilsen modtog Lars Dyremose omkring månedsskiftet februar/marts i år. De små i børneorkestret Bælgungerne er vant til chokoladefrøer ved fødselsdage, så lille Tanja og de andre blev noget forundrede, da de fik at vide, at frøer fik de, fordi Lars ikke havde fødselsdag og derfor var blevet et år yngre. Som Lars sagde: Der er ingen 29. februar på kalenderen! Det år, der gik, gælder ikke for mig. Ingen fødselsdag - ingen år.

Altså 1 år yngre! - Den tyggede ungerne længe på, med tænksomme udtryk i de små ansigter.



## Koncert med Vladimir Besfamilnov

Søndag d. 30/1 gav Vladimir Besfamilnov koncert i Birkerød Rådhus. Den 63-årige harmonikaspieler underviser ved musik-konservatoriet i Kiev, Ukraine, og spiller i Kievs Filharmoniske Orkester.

Dagens Matiné var afslutningen på to dages weekendinternat, hvor Vladimir Besfamilnov havde undervist og fortalt om sit liv og sin karriere.

Ved koncerten spillede Vladimir Besfamilnov stykker af bl.a. G.F. Handel, W.A. Mozart og P.I. Tjaikovski.

Hele koncerten spillede han på en meget rolig og afslappet måde. Taget hans alder i betragtning, var det en utrolig flot præstation. I det hele taget var det en fantastisk koncert.

Monica Herkild



Jeanette, Vladimir, Lars og Charlotte efter VB's koncert i Birkerød.

Endelig oprandt weekenden, hvor vi alle skulle høre, få og ikke mindst overvære undervisning, givet af Vladimir Besfamilnov, som i mange år regnedes for Sovjetunionens ubestridt største tekniske harmonikabegavelse. Store var vores forventninger, og vi blev ikke skuffede. Nogen havde måske frygtet, at sprogbarrieren ville være et problem, men dette skete på ingen måde, da vi havde en yderst sød og meget medlevende tolk til hjælp.

Hele lørdagen blev der undervist, så noderne fløj om ørerne; VB havde en utrolig smittende energi og var god til at give den fra sig, også via sproget, idet han lavede nogle meget morsomme sammenligninger; f.eks. mellem musik og køkken....! Det gav alle en god mulighed for at se musikken fra en anden vinkel.

I pausen blev der arrangeret en "bod" med diverse plader og noder.

VB fortalte også om sin familie og om sin barndomsven, Ivan Yaskovitj, som har tilegnet mange af sine arrangementer til VB.

Internatets store højdepunkt var søndag, hvor VB gav koncert. Mange var kommet, og jeg er sikker på, at alle fik deres forventninger indfriet. Man kunne ikke andet end at blive tryllebundet af hans legende teknik med knapperne - man glemte næsten at trække vejret! I en god time kunne man bare suge til sig, og det blev da også til flere ekstremanre. Publikums klappen ville ingen ende tage.

Om eftermiddagen fortsatte vi med undervisningen, som forløb lige så hurtigt som om lørdagen. Herunder blev diskuteret øveprocesser, henholdsvis de sovjetiske kontra de danske, for at vi, om muligt, kunne få nye ideer til en mere spændende øvelse. Det var klart, at Vladimir Besfamilnov pga. de store forskelle i harmonikaopdragelsen i henholdsvis Danmark og i det gamle Sovjet, ikke forstod, hvad vi spurgte om. Vi fik altså ikke fremtryllet en ny "eve-mirakel-kur".

Hele internatet var meget spændende og lærerigt. Jeg er sikker på, at alle gik derfra med en kriblen i fingrene efter at komme hjem og spille mere!

En virkelig stor tak til Vladimir Besfamilnov, til vores tolk og til arrangørerne.

Sonja Mie Sørensen

Presseklip.

Frederiksborg Amts Avis 29. januar 1994

## KLAVERETS OVERMAND

Den største "keyboard"-tekniker nogensinde, Vladimir Besfamilnov fra Kiev, spiller i morgen søndag kl. 11.00 i Birkerød Rådhus, store sal.

Besfamilnovs ven og kollega Ivan Yaskovitj - blind komponist - skabte gennem de sidste årtier fantastiske parafraiser over populære klassiske salonværker som f.eks. Strauss' **Frühlingsstimmen**, Monti's **Czardas**, Brahms' **Ungarske danse**, Rachmaninovs **Italiensk Polka** og mange flere. I alt omkring 40 stykker i sværhedsgrader som ind imellem langt overstiger, hvad Liszt på sin tid skabte for klaveret. Altsammen muliggjort for Besfamilnov gennem knapharmonikaens overlegne manual.

Det er Jeanette Dyremose fra DET DANSKE HARMONIKA AKADEMI, som det - efter flere forsøg gennem de sidste ti år - er lykkedes at få Vladimir Besfamilnov til Danmark. Søndagens Matiné er afslutningen på akademiets weekendinternat, hvor Besfamilnov har undervist akademiets studerende.



I dagene 27-30/3 var Det Danske Harmonika Akademi rammen om en øvelejr, hvor deltagerne var de DDHA-elever, som senere på måneden deltager i Dyremose-prisens kategori 1.

Udgangspunktet var, at der skulle være 6-7 timers uforstyrret øvetid om dagen, men også tid til socialt samvær og en biografur.

Praktisk nok kunne man tillige overnatte på HC, hvad alle gjorde.

Som sagt mødtes man søndag d. 27/3 kl. ca. 14.00, og det første der skete var, at vi fik vores program

7.30	at stå op
8.00	morgenmad
8.30	at øve
12.00	frokost
13.00	arbejdet kalder
16.00	solostudio
17.00	sidste afspudsning
18.00	aftensmad

De yngre deltagere var lidt mere privilegerede, da de ikke skulle så tidligt op. (Der var kun én bruser.)

Vi fortsatte søndagen med at øve.

Efter køkkenchef Morten's eminente Spaghetti à la Rossen, var der socialt samvær i form af opvask, sengeredning samt "lettere" håndgemæng (læs: DDHA-mesterskab i fribrydning!!)

Efter at den yngre generation - Elisabeth og Maria Tran samt Maria Laugesen - havde vundet adskillige omgange af et memoryspil, skulle vi sove, hvilket vi gjorde efter 1/2 times pudekamp, snigoverfald, gemmelege og andet.

Mandag startede med, at Heidi og Majken blev sendt til bageren efter morgenmad, og da vi havde spist (og vasket op), øvede vi

Efter dagens øvning havde vi så solostudio, hvilket kan oversættes til "performance training" på nudansk.

Det foregår på den måde, at en person spiller et stykke - fortrinsvis udenad - hvorefter resten af de tilstedeværende så kommer med en kritik. Under kritikken får man at vide, hvilke momenter der var i orden, og specielt hvilke momenter der skal øves noget mere på.

Efter køkkens Lasagne (Rossen's køkkenteam slog til igen), gik vi så i biografen. Da filmen

var færdig, gjorde jeg en ærgerlig opdagelse: jeg havde glemt at slukke for lyset på bilen.

Heldigvis fik jeg stoppet en tilfældig forbigående bilist og havde snart fået gang i batteriet igen, og vi lå snart i vores soveposer (og havde masseslagsmål.)

Tirsdagen startede med, at Heidi og Majken tog til bageren - igen. Ellers forløb dagen fuldstændigt som mandag indtil solostudio.

Efter solostudio spillede vi så fodbold til den helt store guldbold. Det skaber en naturlig sult, der blev stillet i pizza, sodavand samt et par kilo slik, hvorefter der var almen hygge lige til sengetid.

Onsdag forløb indtil frokost ganske som de andre dage, nemlig med at øve. Som alle de andre dage turnerede Jeanette til de forskellige øverum og kontrollerede, at vi ikke var i tvivl om, hvordan vi skulle øve - og på hvad. Efter frokost var der så oprydning og almen rengøring. Herunder blev der taget adskillige mere eller mindre belastende billeder af folk i sving med støvsugning, gulvvask, afstøvning og toiletrengøring.

Da alt var færdigt, spillede vi så fodbold - indtil de forskellige blev afhentet.

Afslutningsvis skal der lyde en varm tak til Jeanette, Charlotte og Lars for at stille lokaler samt personlig ekspertise til rådighed, og vi håber alle, at succesen kan gentages - snarest!!

På deltagernes vegne

Hans Jørgen Holbek



### Weekendinternat d. 5-6/3 -94

Den 5.-6. marts blev der for sidste gang i denne sæson afholdt weekendinternat i Birkerød bibliotek. Dette internat var baseret på solostudio af DDHA-elever. Vi startede lørdag kl. 10.00 med at se videoer om bl.a. det gamle ensemble, og DDHA's elever. Det var ganske underholdende. Lars Dyremose fortalte også historien om den første USA-tur.

Bagefter holdt vi frokostpause, hvor vi spiste vores medbragte mad. Der blev også tid til en "mindre" snøbaldkamp.

Efter pausen afholdt vi solostudio, hvor nogle af eleverne fik en chance for at spille nogle af de stykker, som de skal spille ved konkurrencerne i april, og vi andre gav dem så "noget med hjem i posen".

Søndag startede vi kl. 10.00 med solostudio, hvor de resterende elever spillede. Derefter holdt vi frokostpause, hvor vi fortsatte gårsdagens succes med en gigantisk snøbaldkamp.

Bagefter spillede Anders Vesterdahl sit repertoire, som han skulle spille til optagelsesprøven på konservatoriet. Det var utroligt flot gennemført.

Så var det igen tid til en mindre pause, før vi skulle op og høre Thomas Sandbergs slagtpøjskoncert, som var direkte radiotransmitteret. Det var også noget af en oplevelse. Kl. ca. 15.30 kunne vi drage hjem, klogere end da vi startede. Det var hyggeligt at være med til, og vi håber, at der bliver lavet noget lignende en anden gang.

Martine, Maria, Elisabeth og Monica.





## SVERIGE

**Andrew Walter** - det største harmonikatalent af den svenske øst-nogensinde - døde desværre alt for tidligt for mere end ti år siden. Havde han fået lov til at leve ville han den 25. september i år være fyldt 80 år.

En komité med Sven Andersson i spidsen forbereder en minde-soiré, som skal finde sted på netop 80-års-dagen for Andrew Walters fødsel.



## ISRAEL

Allerede på vej i flyet til Israel belæres man om, at harmonikaen er en væsentlig faktor i det israelske musikliv. Samtlige Turist-PR-film som vises på parallelskærme undervejs til Tel Aviv, ledsages af harmonikamusik - og de agerende unge spillede overvejende harmonika.

## ÆGYPTEN

Ligeså i Ægypten. Også der har man taget harmonikaen til sig. Man oplevede gang på gang harmonikaspillere - og på de mange TV-kanaler i både Ægypten, Jordan og andre nærliggende nabolande er der harmonikaunst i snart sagt hveranden udsendelse, fortæller globetrotter-parret Dyremose - just arriveret.

## TYSKLAND

Det kniber for Europas største producent af musikinstrumenter, **Math. Hohner A/G**, at holde skuden lige i vandet. I sidste regnskabsår faldt omsætningen 4% og underskudet blev på ca. 45 millioner Dkr. Fa. Hohner, som har en årlig omsætning på ca. 3/4 milliard Dkr., håber på overskud i 1996.

Så langsomt opdager man rundt omkring, at **DYREMOSE-PRISEN** nu er en årligt tilbagevendende realitet.

## ITALIEN

### "Premio Dyremose 1994"

Dal 20 al 24 aprile 1994 avrà luogo a Birkerød (Danimarca) il "Premio Dyremose 1994 di fisarmonica".

Il concorso, organizzato dall'Accademia Danese di Fisarmonica sarà riservato ai concorrenti di fisarmoniche i quali potranno concorrere in due sezioni e in diverse categorie, a seconda dell'età dei partecipanti.

Coppe e premi in denaro saranno assegnati ai vincitori del concorso. Tutti i gruppi che prenderanno parte al premio, riceveranno un diploma di partecipazione.

Numerose sono le iscrizioni già pervenute agli organizzatori.

I risultati del concorso saranno pubblicati su questa rubrica.

Den italienske notits er klippet fra tidsskriftet **STRUMENTI E MUSICA**, og det norske klip fra tidsskriftet **NYGAMMALT**.

## NORGE

### Dyremose-prisen

Både i Danmark og ute i Europa nyter denne begivenheten stor respekt blant utøverne på trekkspill. I fjor deltok omkring 150 trekkspillere i fighten om prisene. Dermed har man i år utvidet til hele 5 dagers arrangement i Birkerød, nærmere bestemt fra 20.-24. april. Særpreget for arrangementet er det at alle typer trekkspill er respektert, diatonisk er spesielt nevnt i invitasjonene. Arrangør er det Danske Harmonika Akademi.

## TRIO ASTRIA

I Chambéry, Frankrig er man så heldig at kunne præsentere harmonika-trioen ASTRIA. Trioen består af 3 dygtige, unge harmonikaspillere: Jacqueline Frangiamone, Mady Dessimoulie og Philippe Fournier. De er alle elever af den franske harmonikapædagog Monsieur André Thépez. Sideledende med harmonikaundervisningen i mesterklasse på "Institut André Thépez", modtager de alle undervisning i almen musikteori, musikhistorie og satslære i Chambéry.

Trio ASTRIA gav deres første koncert i 1988, og har siden foretaget et utal af koncertturnéer.

I 1989 vandt de 1. pris ved Grand Prix International i Mutzig og i 1990 vandt de den internationale kammermusikkonkurrence i Stresa, Italien.

De har deltaget i flere franske festivaler, bl.a. med Marcel Azzola.

Sammen med Maurice Larcange har de indspillet et nummer på LP/CD.

Trioen byder på et meget varieret repertoire, bl.a. Bach, Mendelssohn, Mussorgskij, russisk og fransk folkemusik, og er leveringsdygtige i såvel klassisk som underholdende program.

Jacqueline, Mady og Philippe øver sammen 3 gange ugentlig - og deres mål er at komme til at spille endnu flere koncerter. Og hvem ved - måske kommer vi engang til at høre dem her i Danmark.

Trio ASTRIA spiller på et højt niveau, og det er bestemt en oplevelse at lytte til deres indspilninger.



Jacqueline, Philippe og Mady - tilsammen Trio Astria

**Køb en buket  
BælgRoser!**

# DP94

- ikke hos gartneren, men i Harmonikacentret, der netop nu sælger årsbuketter for kun 125 kr. pr. stk. Hver buket består af 4 numre af BælgRosen til levering 1., 2., 3. og 4. kvartal 1994.

# DP94 Arrangementskalender

## Januar 1994

- 4. \* Gundsø Omsorgscenter/UHA. v.DDHA
- 8. \* Tårbæk Kro/70-års fødselsdag./HC
- 14. \* Frederiksberg Rådhus/UHA/DDHA
- 18. \* " "
- 19. \* " "
- 21. \* " "
- 22. \* Nivå Havn/Lis & Ole 2x50/DDHA
- 23. \* Bispegården/Kalundborg/Kamæleonen Harmonika/Heidi Hansen m.fl.
- 25. \* Frederiksberg Rådhus/UHA/DDHA
- 26. \* " "
- 29. \* Harald 80/Hvidovre/HC
- 29./\* Weekend Internat/Birkerød Rådhus/
- 30. Verdenskendte W. Besfamilnov, Kiev, Ukraine , underviste og afsluttede med matiné.

## Februar 1994

- 10. \* Skansedalen Plejehjem/Hillerød/HC
- 11. \* Fernisering/Norsk Veritas/Nyhavn/Bo Dan Larsen/Musik Anders Vesterdahl.
- 14. \* Kamæleonen Harmonika/HK Klinten/Rødvig/Heidi H. & Helgi D.
- 16. \* Soiré på Det fynske Musikkonservatorium/Böellmann:Gotisk Suite/Heidi Hansen, harmonika.
- 18. \* Pædagogisk Debatdag på DFM/Medv. bl.a. Heidi Hansen, harmonika/D.Scarlatti - Jagtsonaten.
- 27. \* Kurt 60/Hvidovre/HC & DDHA.
- 27. \* Pariserstemning/Greve/Musetteharmonikaduo Jollyday.  
Herudover:  
22.jan./ City 2 - Musetteduo med  
12.feb./ vekslende harmonikaspil-  
19.feb./ lere fra DET DANSKE HAR-  
26.feb./ MONIKA AKADEMI.

## Marts 1994

- 5. \* Asnæs Varkets Årsfest/Kalundborg/UHA v. Heidi Hansen.
- 5/6.\* Weekend Internat ved Jeanette & Lars Dyremose. (Ref. inde i bl.)
- 11. \* Asnæs Varkets Årsfest/Kalundborg/2.medarbejderhold/UHA v.Heidi H.
- 11. \* Optagelsesprøve på Det fynske Musikkonservatorium/Hovedfag Harmonika/Se art. Alle gode gange 3x13.
- 12. \* Confetti/Birkerød/Musik DDHA
- 12. \* City 2/Musik i restaurationsmiljøet ved vekslende DDHA-spillere.
- 13./\* Verdensforbundets Vinterkongres/Witten/BRD.

- 19. \* Inger 80/Arbejder-Museet/Duo Jollyday.
- 19. \* City 2/Musette i Rest. Miljøet/HC.
- 23. \* Ny Duft/Den franske café/Loris Az-zaro/pressekonference/Musette ved DDHA.
- 23. \* SuperBrugsen GF/Musik ved DDHA.
- 26. \* Toldkammeret/Helsingør/LELO & CO. (se omtalen inde i bladet.)
- 26. \* Confetti/Musik ved DDHA.
- 26. \* City 2/Musette i Rest.Miljøet/HC.
- 27./\* Harmonika-øvedage i DDHA afd.Valby.
- 30. (se omtalen inde i bladet.)

## April 1994

- 6. \* Soiré på Det fynske Musikkonservatorium/Værker af Werner, Dyremose, Albeniz/Morten Rossen, harmonika.
- 6. \* Dyrehavsbakken/Bondestuen/Bent Hasbart Vennefest/Medv. bl.a. Trio Jollyday.
- 9. \* Jeanette 30/Kbh. NV/Duo Jollyday.
- 9. \* City 2/Musette i Rest.Miljøet/HC.
- 10. \* Alexanders Konfirmation/Kastrup/Musik ved DDHA.
- 10. \* Peters Konfirmation/Søborg/Musik HC
- 19. \* Første spadestik/Nybygning Kbh.s Havn/Trio Jollyday.
- 20./\* DP94 (Dyremose-Prisen 1994)  
24. Se tidsplan inde i bladet.
- 24. \* Konfirmation/Birkerød/Musik DDHA.
- 25. \* City 2 Fødselsdagsarrangement/HC.
- 27. \* City 2/ Jollyday Kvintetten.
- 27. \* TIVOLI Sæsonstart 94/I etabl.PRO-MENADEN/OLEs Familiehave/INTERMEZZO underholder sommeren igennem DDHA.
- 29. \* Karinas Konfirmation/Høsterkøb/HC.
- 30. \* DFM Fernisering/Morten Rossen.
- 30. \* Confetti/Heidi H. spiller.
- 30. \* City 2/Blues-harmonika v.DDHA.
- 30. \* Tysk Bådfart/Musik Duo Jollyday.

## Næste måneders mærkedage :

- 6.- \* Klingenthaler Musiktage 94/Jurymdl.
- 12/5 J.Dyremose/Ekskursion DDHA.
- 21/5\* De smukke og de gale/Kbh's Karneval Stort harmonikaoptog fra HC/DDHA.
- 28/5\* Harmonikacentret's Elevdag 94.

Herudover : Jubilæer/Bryllupper/Konfirmationer/Fødselsdage/Koncerter/Matinéer/Sølvbryllupper/Eksamensmedvirken/Soiréer/Foredrag/Sommerfester i maj/juni 1994 - ialt 25 arrangementer.under medvirken af solister og grupper fra DDHA.

# HARMONIKACENTRET

Flidsagervej 16 · 2500 Valby · Telf. 36 46 34 24

*Bælg Rosen*

*Danmarks største fagmusikskole*

*Forlag · Instrumentudvikling · Koncertdirektion · Historisk Samling*



## DET DANSKE HARMONIKA AKADEMI



Tilsluttet **International Music Council · IMC/UNESCO**

Nr. 2-3-4/94

# HARMONIKACENTRET

Flidsagervej 16 • 2500 Valby • Telf. 36 46 34 24

*BælgRosen*

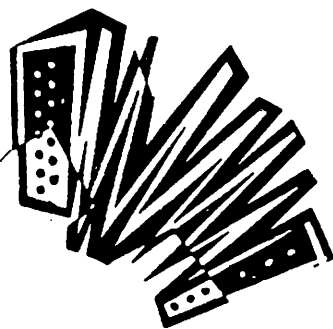

Redaktion: Christina Björk, Hans Jørgen Holbek og Charlotte Britt Hansen, ansvarshavende.

BælgRosen udkommer 4 gange årligt.

Interesserede kan abonnere på BælgRosen for kr. 100,- plus porto kr. 25,00 årligt (Indbetaling: BælgRosen, Flidsagervej 16, 2500 Valby. Gironummer 3 32 54 15).

Hver enkelt abonnent er velkommen til at indbetale et højere beløb end abonnementsprisen. Den overskydende del af det indbetalte beløb går ubeskåret i harmonikafonden. Yderligere oplysninger om harmonikafonden og anvendelsen af fondens midler fås ved skriftlig henvendelse til redaktionen.

Eftertryk af BælgRosen eller dele deraf - kun med redaktionens tilladelse.

---

Elever og lærere ved - og kredsen omkring - Harmonikacentret og DDHA, er velkomne til at indsende stof til *BælgRosen*.

---

## DET DANSKE HARMONIKA AKADEMI

The Danish Accordion Academy

\*

Dänische Akademie für Harmonikainstrumente

\*

L'Académie Danoise de l'Accordéon

Det Danske Harmonika Akademi  
Lyngholmen 1 - 3460 Birkerød.

Det Danske Harmonika Akademi  
Flidsagervej 16 - 2500 Valby.  
Tlf. 36 46 34 24.

Det Danske Harmonika Akademi  
Alessandra/Torreblanca/Fuengirola/  
Malaga/E.

Direktion og forvaltning.  
Bifag/Slagtøjsstudio/musiksalon.

Hovedfag/Ensemble/Kammernu-  
sik/Hørelære/Tonesætning/Klaver  
m.v.

Træning/Meditation m.v.

Forsidebillede.

Ved åbningen af DP94 affyrede Birkerøds Borgmester Karin Løhde champagne-propperne i H.C. Lumbyes Champagne Galop, som blev spillet af Jeanette Dyremose og Det Danske Harmonika Ensemble. Se DP94-reportagen - i ord og billeder - inde i bladet, hvor også borgmester Karin Løhdes åbningstale er gengivet.



## DYREMOSE-PRISEN 1995

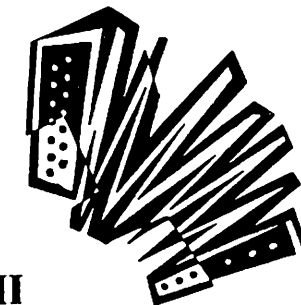

HARMONIKACENTRET  
DET DANSKE HARMONIKA AKADEMI

Onsdag den 26. april - søndag den 30. april 1995  
Birkerød Bibliotek - Stationsvej 36, og Mantziussalen - Johan Mantziusvej, Birkerød

### DYREMOSE-PRISEN kategori 1

Åben konkurrence med internationale retningslinjer. De spillere, som skal repræsentere DDHA ved konkurrencer i internationalt regi som f.eks. UNESCO/IMC/CIA eller Klingenthal-Konkurrencerne - udvælges her. Desuden vil fremragende præstationer blive udgivet på CD og MC, og nogle solister vil kunne blive indskrevet i DDHA's koncertkalender.

Er pligtstykket ikke af J&L Dyremose, skal frivalgprogrammet indeholde en Dyremose-komposition/arrangement.

I konkurrencens 2. runde er også programindslag med rytmisk musik muligt.

Alle stilarter omkring harmonikainstrumenterne - under medvirken af eksempelvis sang, guitar, slag-tøj, diverse blæse-/strygeinstrumenter etc. hilses velkommen.

Kammernu-sik kan indgå i programmet for 2. runde med indtil 6 medvirkende. (For studerende ved DET DANSKE HARMONIKA AKADEMI, kommer de betræffende konkurrenceprogrammer samtidig til at fungere som hovedfagseksamen 1995).

Alle deltagere får overrakt diplom.

\*\*\*\*\*

### Præmier:

Pengepræmier til 1., 2. og 3. prisvindere i hver gruppe i kategori 1. Pengeprisernes størrelse offentliggøres først ved de forskellige sponserers tilsagn.

Pokaler til 1., 2. og 3. prisvindere i hver gruppe i kategori 2.

### DYREMOSE-PRISEN kategori 2

Åben konkurrence med harmonikainstrumenter i centrum. Alle harmonikainstrumenter anerkendes, for 2. rundes vedkommende, såsom diatonisk harmonika, bandoneon, mundharmonika og melodica. Konkurrencen er meget åben for programindslag med rytmisk musik (grupper indtil 6 personer) og kammermusik (indtil 6 personer).

Alle stilarter omkring harmonikainstrumenterne - under medvirken af eksempelvis sang, guitar, slag-tøj, diverse blæse-/strygeinstrumenter etc. - hilses velkommen. Gode præstationer vil blive optaget til udgivelse på MC:

Er pligtstykket ikke af J&L Dyremose, skal frivalgprogrammet indeholde en Dyremose-komposition/arrangement.

Alle deltagere får overrakt diplom.

Dyremose-prisen kr. 5000,- skænket af Jeanette & Lars Dyremoses Harmonika-fond af 1990, tildeles for en særpræstation, uafhængigt af kategori og alders-gruppe.

Diverse sponsorpriser for særpræstationer.

## PLIGTSTYKKER & KONKURRENCEREGLER

### DYREMOSE-PRISEN - kategori 1

**Minigruppe** - Børn indtil det fyldte 12. år (fødselsdato 26. april 1983 eller senere)

1. **runde:** Pligtstykket J & L Dyremose: "Partner" - cyklisk værk

2. **runde:** Frivalgsprogram af varighed max. 10 min., indeholdende et værk fra før år 1800

**Juniorgruppe 1** - Børn indtil det fyldte 15. år (fødselsdato 26. april 1980 eller senere)

1. **runde:** Pligtstykket J&L. Dyremose Schrahordinollicat - 4. sats af Hejrevarje Suite - cyklisk værk

2. **runde:** Frivalgsprogram af varighed max. 15 min., indeholdende et værk fra før år 1800

**Juniorgruppe 2** - Unge indtil det fyldte 18. år (fødselsdato 26. april 1977 eller senere)

1. **runde:** Pligtstykket J&L. Dyremose: Salute for Jeanette + cyklisk værk

2. **runde:** Frivalgsprogram af varighed max. 30 min., indeholdende et værk fra før år 1800

**Seniorgruppe** - Voksne over 18 år (fødselsdato 25. april 1977 eller tidligere)

1. **runde:** Pligtstykket J&L. Dyremose: Ungarsk Drøm, Introduktion & Czardas + cyklisk værk

2. **runde:** Frivalgsprogram af varighed max. 30 min., indeholdende et værk fra før år 1800

### DYREMOSE-PRISEN - Kategori 2

**Minigruppe** - Børn indtil det fyldte 12. år (fødselsdato 26. april 1983 eller senere)

1. **runde:** J&L. Dyremose: Rocketrolden Rumbigum + frivalgsstykket

2. **runde:** Stykke efter eget valg

**Juniorgruppe 1** - Børn indtil det fyldte 15. år (fødselsdato 26. april 1980 eller senere)

1. **runde:** Arr. J&L. Dyremose: Den Røde Tråd + frivalgsstykket

2. **runde:** Stykke efter eget valg

**Juniorgruppe 2** - Unge indtil det fyldte 18. år (fødselsdato 26. april 1977 eller senere)

1. **runde:** J&L. Dyremose: Birke Rock + frivalgsstykket

2. **runde:** Stykke efter eget valg

**Seniorgruppe 1** - Voksne indtil det fyldte 35 år (fødselsdato 26. april 1960 eller senere)

1. **runde:** Albeniz/Dyremose: Tango i D + frivalgsstykket

2. **runde:** Stykke efter eget valg

**Seniorgruppe 2** - Voksne over 35 år (fødselsdato 25. april 1960 eller tidligere)

1. **runde:** Arr. J&L. Dyremose: I det glade Paris + frivalgsstykket

2. **runde:** Stykke efter eget valg

### Konkurrencelitteratur

Alle konkurrencedeltagere i alle grupper skal på konkurrencedagen indlevere to originaleksemplarer af hvert frivalgsprogramstykket. Vanskeligt opdriveligt originallitteratur kan fremlægges i kopi, som makuleres straks efter konkurrencen. Nodeme skal være påført navn og gruppe, og kan afhentes hos bedømmelsesudvalget efter konkurrencens afvikling. Der må spilles sats(er) af cykliske værker, men kun hele sats(er). Det skal i så fald af tilmeldingen fremgå, at deltageren spiller sats(er) af det valgte værk.

### Bedømmelsesudvalget

Består af fagfolk tilknyttet internationalt anerkendte konservatorier, akademier og andre faginstitutioner.

### Høring

Der er mulighed for analyse af konkurrenceresultater ved skriftlig henvendelse (med angivelse af navn og gruppe til bedømmelsesudvalget).

### Deltagelse

Al deltagelse i både **Det Danske Harmonika Akademi** og **Harmonikacentrets** konkurrencearrangementer, er gratis.

Deltagelse kun mulig i een af kategoriene - 1 eller 2.

### Kunstnerisk ledelse

Jeanette Dyremose

### Praktisk konkurrenceledelse

Charlotte Britt Hansen

### Orkesteroptræden

Harmonikacentrets og andre tilstedeværende orkestre spiller alle som diverterende programpunkter i konkurrencerne. Hvert ensembles interpretation bliver overværet af bedømmelsesudvalgets medlemmer, og hvert orkestermedlem modtager ved afslutningskoncerten diplom med udtalelse efter standardretningslinjerne på internationalt plan.

### Tilmelding

Tilmeldingsblanketter og pligtstykker til DYREMOSE-PRISEN - Kategori 1 & 2, kan fås ved henvendelse til musikskoleleder Charlotte Britt Hansen i Harmonikacentret fra 20. november 1994.

**Tilmeldingsfrist: 15. februar 1995**



Reportage fra DP94 - se de næste sider !





Velkomsttale holdt af Birkerød Kommunes borgmester Karin Lohde ved åbningen af Dyremose Prisen 1994

21. april 1994, Birkerød Rådhus

Velkommen til Dyremose Prisen 1994, som afholdes for 4. gang med Det Danske Harmonika Akademi fra Birkerød som arrangør.

Det er den største internationale harmonikakonkurrence i Skandinavien nogensinde med over 150 deltagere

Jeg vil derfor gerne på Birkerød kommunes og byrådets vegne byde hjertelig velkommen til de mange deltagere fra Ukraine, Rusland, Slovakiet, Østrig, Italien, Tyskland, Jugoslavien, Vietnam og Danmark

Også en særlig velkomst skal lyde til det internationale jurypanel

EGIDIO POLONI fra Operen i Verona, Italien  
Professor TIBOR RACZ fra konservatoriet i Bratislava, Slovakiet  
Musikdirektøren ULF og CONNY SEIFERT fra Neubrandenburg, Tyskland  
JEANETTE DYREMOSÉ og MORTEN ROSSEN fra Det Danske Harmonika Akademi og Det fynske Musikkonservatorium

Endelig vil jeg også rette et varmt velkomst til de mange udenlandske og danske gæster, der ikke blot er del af en kunstnerisk begivenhed, men også med til at berige Birkerød med nye kulturelle indtryk fra mange lande

Jeg håber, at de mange gæster vil få lejlighed til at stifte nærmere bekendtskab med vores dejlige lokalsamfund, Birkerød, og at dette enestående arrangement på mange måder vil være til glæde og gavn for såvel de medvirkende musikere som de mange gæster

Motiveringen for Dyremose Prisen er netop at fremhæve det fælles ansvar, der udspiller sig omkring harmonikens, ligesom det er et formål, at harmonikakonkurrencen skal tjene til gensidig inspiration og glæde for de mange aktører og gæster samt til hejelse af det musikalske niveau

Jeg vil heller ikke undlade at nævne, at samarbejdet mellem orkester- og kammermusikken er et vigtigt element i Dyremose Prisen, ligesom samarbejdet mellem unge og ældre er af værdifuld betydning, fordi her kan alle finde sammen i et sprog, der er til at forstå

Den fremstående konkurrence er opdelt i to kategorier

Den ene kategori er for de harmonikaøvere, der har det ønske, at de vil udtænke sig erfaringsmæssigt. Den anden kategori er for de spillere, der musicerer som "lejligheds", men som alligevel ønsker at måle deres kunnen med andre

Jeg er også bekendt med, at der er adgang for alle typer harmonikainstrumenter - ligesom der også er plads til både den klassiske og rytmiske musik - "fra Nergaard til tango, blues og vals (da lægger den gamldigt om du hals)", som der står i harmonikaspiellems kendte sang, skrevet af akademiets formand, Sven Erik Werner

Hele dette strålende arrangement rundes på fornem vis af på søndag ved en middag, hvor pris- og præmiedelingen finder sted

Det er derfor en stor glæde for mig at kunne bidrage til afslutningsøjeblikket omkring Dyremose Prisen 1994, ved i år at kunne medvirke til, at Birkerøds Borgmester Pris tildelles en særlig dygtig bortepræstation i kategori 2

Der er fra Det Danske Harmonika Akademi's side lagt mange kræfter i arrangementet, og jeg vil derfor endnu engang ønske alle hjertelig velkommen til Birkerød og rigtig god fornøjelse

Hjerted erklærer jeg konkurrencen Dyremose Prisen 1994 for åben

# Gæstfrihed

Det har ikke skortet på sympati og velvilje i forbindelse med indhusing og bespisning af de udenlandske DP94-deltagere efter Birkerød Avis' omtale af arrangementet under 'Bysnak'.

Flere Birkerød-familier har meldt sig som værtter, og helt fra Bløvsstrød og Ubberød har man fået tilbudt private indkvarteringspladser.

Der er også kommet gang i bespisningen af Stadion-DP94-beboerne. Den første på pletten var Gerd Rascher fra Confetti med 10 spisefribilletter til de østfra kommende harmonika-spillere.

Nu køber det som det skal fortælles harmonika-akademiet's daglige leder Charlotte Britt Hansen, som står i spidsen for DP94 arrangementskomiteens 25 medlemmer.

DP94 fra første til sidste minut.

Dag for dag vil han tegne alle deltagere under deres konkurrenceinterpretationer, og straks dagen efter vil tegningerne blive udstillet - helt bestemt til de deltagendes intense interesse.

## DP94 jurypanelet

Fra Milano har DP94 fået tilsendt fra Egidio Poloni - fra det berømte orkester ved Operen Air Operaen i Verona - at han indvilger i at påtage sig hvervet som juryformand ved DP94, som borgmester Karin Lohde åbner nu på torsdag d. 21. april kl. 15.45. Med sig i juryen har Egidio Poloni professor Tibor Racz fra konservatoriet i Bratislava, Slovakiet, musikdirektør Ulf Seibert og musikpædagog Conny Seifert fra Neubrandenburg i Tyskland, samt vore egen

## Henry Malchau DP94 non stop

Birkerøds dygtige tegner Henry Malchau har udbedt sig partoutkort til DP94. Malchau er en nærmest fanatisk tilhænger af god harmonikamusik, og har meddelt, at han vil overvære

Jeanette Dyremose fra Det Danske Harmonika Akademi. Og når Morten Rossen er færdig i Kategori 1 - den internationale - medvirker han som bedømmer i kategori 2, hvor folk der spiller harmonika som lejlighedsere kan måle deres præstationer med andre som spiller harmonika af lutter lyst.

## Mange sponsorer

Efter at Confetti havde meldt sig med fri spisebilletter til østfra kommende DP94-deltagere er der rigtig kommet gang i aktion DP94-bespisningen. Proppen og Birkerød Pizzeria & Steak House har allerede givet spisebilletter og slagtermestrene Jan Wybrandt og Kongevejens Knud Olsen, samt den ny C.H. Dinerservice på Kajerødvej har hver givet 10 madpakker. Basses Bodega bespiser 10 personer under hele opholdet.

I kredsen omkring harmonika-akademiet er der to stadig aktive spillere på 80 år. Jørgen Bugge fra Kongevejen, som Lars Dyremose underviser på den i Danmark sjældent spillede diatonisk Clubharmonika, og Erik Kristoffersen fra Frederiksberg, som får specialundervisning ved akademiet's daglige leder Charlotte Britt Hansen.

Bege d'herrer, som ingen vover at kalde bedagede, idet de begge anser sig som værende belevende ugersvende, har givet hver kr. 1.000 til uddeling blandt deres yngre - DP94-deltagende kolleger.

Jeanette & Lars Dyremose's Harmonikafond af 1990 uddeler i år fondens første legatportion. Kr. 2.500 gives til bedste internationale DP94-senior præstation, udover de mere end 10.000 kroner som Det danske Harmonika Akademi, samt diverse firmaer, foreninger og private sponsorer.

# Dyremose-prisen eksploderer

## Fantastiske Birkerød og kommune

Hans Tønnesen, formand for Folkeoplysningsudvalget skriver:

I Birkerød Avis nr. 18 er en herlig beskrivelse af den udstrakte hjælp og de mange pecuniære donationer, som arrangementskomiteen 'Dyremoseprisen 1994' blev medt og omgærdet af. Det er smittende glædeligt og fornøjeligt at så mange private enkeltpersoner, foreninger og organisationer har hjulpet dette gode arrangement på vej.

Samme udstrakte hånd og gode modtagelse blev også arrangementet til del, da Folkeoplysningsudvalget den 27. marts

modtog en ansøgning fra Det Danske Harmonika Akademi om bevilling af en underskuds-garanti på 10.000 kr. Den 13. april blev ansøgningen behandlet og bevillingen givet.

Udover at jeg personligt er meget glad for at dette arrangement blev så vellykket er det mig tillige magtpåliggende at synliggøre de anstrengelser, som Folkeoplysningsudvalget udviser ved administrering af de tilføjede kommunale midler til støtte af Leks. initiativer af ovennævnte karakter.

Der er bestemt ingen skade sket ved, at vi birkerøder oplyses om den kommunale indsats ved aktiviteter i vores by.



Det Danske Harmonika Akademi's studerende organiserer privat indkvartering og bespisning af over 50 udlændinge i og omkring Birkerød.





**DP94 - RESULTATLISTE** Kategori 2

**Minigruppe** (indtil 12 år)

1. Elisabeth Tran
2. Tim Becker
3. Monika Fieber
4. Hanne Juncher Friis Knudsen
5. Manuela Piel
6. Christian Laugesen
7. Sandra Petersen
8. Asel Mammad
9. Karina Renee Yang
10. Tanja Petersen
11. Ny Josephsen
12. Mette Nielsen

**Seniorgruppe 2** (over 55 år)

1. Roswitha Koch
2. Alise Bjørnskov
3. Kirsten Sell
4. Annette Buz
5. Dorte Havn

**DP94 - RESULTATLISTE** Kategori 1

**Junigruppe 1** (indtil 15 år)

1. Maria Tran
2. Josefine Lammich
3. Oleg Kolybin
4. Anja Weule
5. Ekaterina Orlova
6. Teresa Fausser
8. Bettina Reich

**Mensgrube** (indtil 12 år)

1. Elisabeth Tran
2. Tim Becker

**Junigruppe 1** (indtil 15 år)

1. Maria Laugesen
2. Maria Tran
3. Oleg Kolybin / Tim Baron
4. Ekaterina Orlova
5. Yvete Schöler
7. Susanne Koch

**Junigruppe 2** (indtil 18 år)

1. Marlene Bentsen
2. Frank Hempel
3. Anne Dratinsky
4. Anja Lorenz
5. Monica Vilstrup Herkild
6. Lene Thiel Pedersen

**Junigruppe 2** (indtil 18 år)

1. Sonia Sørensen / Andrea Katarova
3. Anne Dratinsky

**Seniorgruppe 1** (indtil 55 år)

1. Lelo Nika
2. Majken Bell
3. Carsten Holbek
4. Camilla Dollerup
5. Aleksandr Besfamiltov
6. Lars Knudsen
7. Christian Byrk
8. Dennis Jensen

**Seniorgruppe** (over 18 år)

1. Heidi Hansen
2. Anders Vesterdahl
3. Peter Katina / Hens Jørgen Holbek
4. Jari Fedorov
6. Majken Bell
7. Lars Knudsen



Af Sven Erik Werner - ved DP94

Kære venner, damer og herrer!

Selvom det her er en tale, og selvom den bliver holdt ved en fest, så er det jo ikke sikkert at det er en festtale.

For hvad skal man tale om?

Der er selvfølgelig nok at tale af blandt tidens medier, som oven i købet kunne give én anledning til at lufte de helt rigtige meninger. Men det ville hurtigt blive til en stor beklædning om at de små dyr trues af de store dyr, at de store dyr trues af mennesket, at mennesket trues af de livsfarlige sygdomme, at de livsfarlige sygdomme trues af helbredelsen, at helbredelsen trues af trøkken, at trøkken trues af styringsfriheden, at styringsfriheden trues af medierne, at medierne trues af kapitalen, at kapitalen trues af inflationen, at inflationen trues af konjunkturerne, at konjunkturerne trues af de fremmede, at de fremmede trues af de indfødte - og at de indfødte dermed trues af deres egen kultur, fordi deres egen kultur trues af den teknologiske civilisation, den selv har skabt.

Det ville jo være et stort emne for en festtale. Så det lader jeg ligge, for det ville jo alligevel, målte jo alligevel ende med en fortættelsesfuld beskrivelse af den menneskelige ukuelighed og ufærdighed, det livsnød, truds alt som gang på gang, generation efter generation får mennesker til at tage sagen i egen hånd, vælge deres egen sætte vej, deres eget liv, deres egne udtryk.

Det har disse spændende dage i Birkerød været et tydeligt eksempel på - et eksempel blandt mange, heldigvis. Og det kan jeg jo lige så godt sige med det samme og så spare beklædningerne til en anden gang.

Den verdensberømte polske filminstruktør Krzysztof Kieslowski var forleden i København for at modtage Sønningprisen. I den anledning fortalte han en tankevækkende historie om kunstens rolle og betydning i dagens samfund.

"Det var sådan i gamle dage, at man holdt karrefugle i kuller. Man var altid opmærksom på, at de skulle synge. Holdt de op med at synge betød det, at der var for meget forurening i luften, for meget gas. Lige så snart de holdt op med at synge, var det en slags alarm. Og folk løb ud af minegængene."

Det er jo da et silende billede på kunstens - og de mere musiklignende rolle i vores samfunds mange skakter og gange. En ydmyg, men livsnød-ende rolle med direkte kontakt til tilværelsens simpleste forudsætning: atmosfærisk luft. Med eller uden bølge.

Og til næstsidst skal der lyde varme hilsener til arrangørerne og alle der fulgte og slæbte - og da ikke mindst til Birkerød Kommune og borgmester Karin Lohde, såvel hvis opbakning og velvilje det hele slet ikke havde været lade sig gøre.

Og til allersidst vil jeg bede forsamlingen om at rejse sig og udbringe et tordnende "leve", både for gæsterne og karrefuglene, men især for den rene luft, som fuglene behøver for at kunne synge. Den længe leve.



## Morten var i en klasse for sig

Stor anerkendelse til Allerøds harmonikafænomen, der bl.a. fik sponsoreret et ophold i Mexico City.

Den internationale harmonikakonkurrence, Dyremose Prisen 1994, blev en fantastisk triumf for Morten Rossen. Efter afviklingen af alle konkurrenceprogrammer i kategori 1 for professionelle seniorer, besluttede juryen enstemmigt at løfte Morten ud af konkurrencen.

Han var ganske enkelt for god - med spil hævet klasser over sine konkurrenter.

Sejren gik i stedet til Heidi Hansen med Anders Vesterahl på 2. pladsen og Hans Jørgen Holbek - alle fra Det Danske Harmonikaakademi - på en delt 3. plads med den slovakiske Peter Katina. På de følgen-



Jury-panelets formand, Egidio Poloni fra Veronas berømte Open Air opera og Milanos kammerorkester, meddelte det overraskende publikum, at Mortens præstation var hævet over konkurrenceniveauet.



Med et slet skjult frydefuldt smil om munden under sit konkurrenceprograms sidste toner, var Morten Rossen godt klar over, at præstationen var til UG med kryds og slange.

de pladser fulgte ukraineren Juri Federov, Majken Bell og Lars Knudsen. De to sidstnævnte ligeledes fra akademiet.

Men Morten Rossen fik bestemt ikke lov til at gå tomhændet hjem fra koncerten. Han tildeltes et legat på 2.500 kr fra Jeanette og Lars Dyremoses Har-

monikafond, derudover overrakte jury medlem, professor mag. Tibor Racz fra konservatorierne i Slovakiet en kontrakt på en 1/2 times udsendelse i Bratislava Radio, mens jury parret Conny og Ulf Seifert kom med en kontrakt fra Neubrandenburg Filharmonikerne, som Morten skal

spille sammen med ved en ren dansk koncert i marts 1995.

Som det helt store clou indløb der 10 minutter før præmieoverrækkelsen en telefax fra hotelkæden Sheraton, der i anledning af hans præstation var tildelt en sponsorpræmie på et 10 dages frit ophold med alt betalt og lomme penge oveni på Sheratons hotel i Mexico City.

Rejsen finder sted i forbindelse med en dansk tema-uge i dagene fra 27. maj til 8. juni. Og Mortens kvittering er en times dansk harmonikamusik for hotellets internationale publikum hver aften.

- Jo, Morten er på vej mod den helt store internationale anerkendelse, vurderer hans glade impressario, Lars Dyremose, der aldrig har oplevet så suverænt spil af Jeanette Dyremoses mønsterelev.



Mette Nielsen, 8 år, fra Odense har skrevet dagbog i konkurrencedagene ved Dyremose-Prisen, april 1994.



# Morten til Mexico

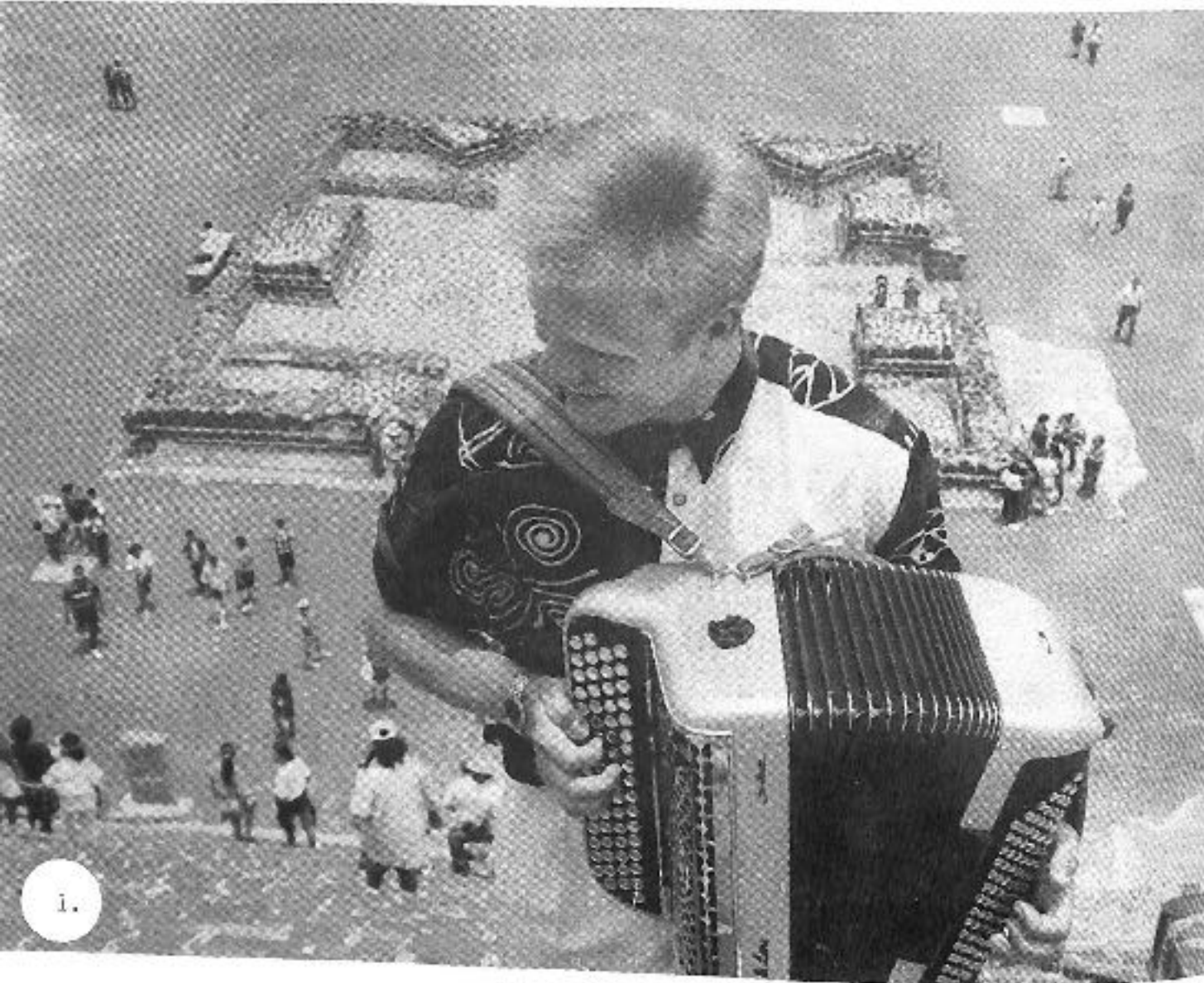

**Fototekst 1:** Blandt Morten Rossens mange priser ved DP94 (Dyremose Prisen 1994) var et 14dages engagement i Hotel Sheraton Maria Isabel i Mexico City. Med 2,1 millioner borgere og 3½ million biler verdens største og mest forurenede by. Under opholdet udnyttede Morten fritiden fuldt ud. Han besøgte blandt andet Teotihuacán - en sagnomspunden ruinby med massive pyramider - og han kravlede med sin harmonika helt op på toppen af månens pyramide. Selv om han ved vejs ende var temmelig stakåndet - (Mexico City ligger 2 240 meter over havet) - evnede han dog, til andre turisternes store forbløffelse, at divertere med festlige virtuose mexikanske rytmer. Morten står med ryggen til Dødens Allé, hvor tidligere tusinder af ofre måtte passere før de måtte lade livet. Fra toppen af solens og månens pyramider ofredes hver tidlig morgen levende mennesker. Man flæede simpelthen de røde bankende hjerter ud af ofrene i ærefrygtigt håb om at solen endnu engang ville stå op og kaste sit livgivende lys over landet.

**Fototekst 2:** Der var dansk fremstød i Mexico City og Morten Rossen gjorde fin reklame for det danske. Hans fremragende harmonikaspil trak stort internationalt publikum til Hotel Maria Isabel, som bød på menuer sammensat af lutter lækre danske retter.



## En kendt solist

**Birkerød:** Morten Rossen vinder stadig frem på den internationale musikscene som solist ved symfoniorkestret. I aften kl. 20.00 spiller han med Sjællands Symfoniorkester ved indvielsen af den nye Mantziussal i Birkerød, som også er hjemsted for Det Danske Harmonika

Akademi. Gennem sit tilhørsforhold til akademiet, har Morten Rossen skabt sig en stor tilhærerkræds, og billetterne til koncerten er derfor totalt udsolgt. Morten Rossen spiller sammen med Per Nørgaards Recall for harmonika og orkester, og aftenens anden

solist, den fremragende violinist Nikolaj Szeps-Znaider, spiller violinkoncert. Aftenens dirigent er den finske Okko Kamu, som udover de to koncerter sammen med orkestret opfører Per Nørgaards -Rejse ind i den gyldne skærm- og Sibelius' Symfoni nr. 7.



Morten Rossen ved koncerten med Sjællands Symfoniorkester i den nye Mantziussal i Birkerød.

## Morten Rossen solist med Sjællands Symfoniorkester

Morten Rossen vinder stadig frem på den internationale musikscene som solist ved symfonikonserter. Den 16 november kl. 20 spiller han med Sjællands Symfoniorkester ved indvielsen af den ny Mantziussal i Birkerød, som også er hjemsted for Det Danske Harmonika Akademi. Gennem sit tilhørsforhold til akademiet, har Morten Rossen skabt sig en stor tilhærerkreds og billetterne til symfonikoncerten er derfor næsten allerede udsolgt.

Morten Rossen spiller sammen med orkestret Per Nørgårds Recall for harmonika og orkester og altens anden solist, den fremragende violinist Nikolaj Szeps-Znaider, spiller Saint-Saëns violinkoncert nr. 3. Aftenens dirigent er den finske Okko Kamu, som udover de to koncerter sammen med orkestret opfører Per Nørgårds Rejse ind i den gyldne skærm og Sibelius' Symfoni nr. 7.

Morten Rossen er inde i en travl koncertperiode. Han er sammen med Jeanette Dyremose og Det Danske Harmonika Ensemble første programpunkt ved Mantziussalens indvielse. Med støtte fra Statens Kunstfond har Jesper Hendze til lejligheden komponeret en Mantziushymne, som opføres i sammenhæng med Jonas Tamulionis' Toccata Diabolica (Rørige smådjævla) ved indvielsen for 300 særligt indbudte den 11. november - og de rørige smådjævla slippes løs igen ved den officielle indvielse den 12. november. Fra 23. til 27. november medvirker Morten i arrangementet MUSIKHØST I Odense, hvor han sammen med Heidi Hansen og Per Rasmussen spiller Jesper Koch's Ice-breaking for 2 harmonikaer og slagtøj.

Den 20. december er der samlet uropførelse af Sven Erik Werner's 12 Tango Etuder, som er tilegnet de studerende ved Det Danske Harmonika Akademi og spilles af samme. Morten Rossen deltager med tre af tangoerne og koncerten kaldes meget rammende "Viva Maravilloso Tango", der betyder sådan noget som "Leve herlige tango". Der er det ganske særlige ved begivenheden, at en CD med alle 12 tangoer udkommer samme dag, så den vil kunne købes ved udgangen straks efter den samlede uropførelse.

Akademiet giver stor nytårskoncert den 31. december for Birkerød Kommune, hvor Morten Rossen igen er på banen med solistiske indslag.

I anledning af DET DANSKE HARMONTKA AKADEMI's 5 års dag, bliver der den 15. januar 1995 en 75 minutters koncert i Danmarks Radio, hvor Morten Rossen igen medvirker både solistisk og i kammermusikalske opførelser.

Og 19. marts 1995 er Morten så hovedperson i en stor orkesterkoncert med "Neubrandenburger Philharmonie" under ledelse af Jochen Wehner. Koncerten hedder ligefrem "Morten Rossen in Concert" og det er et rent dansk program. Blandt andet opføres koncerten "Spindelvæv" af Steen Pade, rektor ved Det kgl. danske Musikkonservatorium og der bliver uropførelse af Lars Dyremose's "Mads Hansen Suite" og Jeanette & Lars Dyremose' nybearbejdede "Dansk Rapsodi" for violin, harmonika og orkester.

Senere på året bliver der uropførelse af Sven Erik Werner's Koncert for harmonika og orkester, tilegnet Morten Rossen.

Statens Kunstfond har netop bevilget kr. 30.000,- i bestillingshonorar, i erkendelse af mangelen på kvalificeret koncertrepertoire til det allerødske verdenstalent.

## I ANLEDNING AF KAJ'S 50 ÅRS FØDSELSDAG



... mødte DUO JOLLYDAY frem for at overbringe tonende hilsen til fødselaren. Kaj Gustavsens lærer gennem mange år - Lars Dyremose var indisponeret, og sendte derfor to af sine "børn" Anders og Hans Jørgen. Det er Kaj Gustavsen selv i yngre udgave, der har taget højsæde på harmonikaen. Der var fest og glade dage da JOLLYDAY DUOEN spillede op for Kaj i Fyrvangen i Jægerspris \*

DEN 7. MAJ 1994

## Sct. Hansaften ved Birkerød Sø

En tradition, som til manges sorg har været skrinlagt et par år, bliver nu igen en realitet, takket være Birkerød Kulturparaply, som lover, at den i år den 23. juni og i tiden fremover vil sørge for en underholdende og hyggelig Sct. Hansaften ved Birkerød Sø med musik, dans, tale, sang, bålaftænding og hal.

Der byder harmonikamusik

fra kl. 19.30 fra trioen 'Jollyday'. Det Danske Harmonika Akademi. En halv time senere byder Christian Marup Jensen, formand for Birkerød Kultur Paraply, velkommen, hvorefter Birkerød Folkedansforening giver opvisning til kl. 20.30.

Her kommer årets båltaler Marina Cæcilie René, forfatter og tv-anmelder, og kl. 21 tændes båltet.

Ved indgangen bliver uddelt sanghæfter, så der bl.a. kan synges med på midsommervise (håde den gamle og den nye udgave, begge melodier omarrangeret til harmonika af Lars Dyremose).

Når heksen er flettet af, spilles op til dans indtil kl. ca. 22.30.

Flygelfondet (der har sat sig for at skaffe penge til et ordentligt koncertflygel i Birkerød) vil sørge for salg af øl, sodavand og pølse.

Indgangen sker ad Søholmsvej.

## Turen til Odense d 4.-5. juni

I weekenden d 4-5 juni klokken 6.55, tog Charlotte og HC's børneorkester med IC3 toget til Odense, for at spille til en koncert med det andet børneorkester fra Odense. Anledningen til koncerten var, at Odense Musikskole havde 10 års jubilæum.

Da toget kørte, vinkede vi farvel til vores forældre.

Der var nogle, som havde taget kort med, blade, walkman, og man må jo heller ikke glemme slikket. Da vi var på færgen, spiste vi lidt af vores medbragte madpakke som morgenmad. Da vi havde spist, skulle der købes slik og chips. Da færgen var næsten i land, gik vi tilbage til toget, og vi var trætte.

Så var vi endelig i Odense, og der kørte vi med vores værtsfamilier til Carl Nielsen-salen. Her skulle vi holde orkesterprøve, og det gik godt. Efter prøven spiste vi resten af vores madpakke. Derefter var der prøve på et stykke, der hed Vågnopni. Den skulle vi spille med resten af eleverne fra musikskolen, og der var en masse mennesker på violin, guitar, fløjte, klaver, saxofon, marimbaer, trompet, trommer og andre instrumenter. Der var også et kor og to sangerinder.

Efter prøven kunne vi så skifte tøj, og så skulle koncerten begynde. Der var nogle, der spillede og det lod godt, og nu var det vores tur til at spille. Vi spillede Hip Hurra Harmonika og Rumba Rap i Afrækket. Da alle havde spillet, var der pause, og nogle stillede stole op til Vågnopni. Da alle var parate spillede vi, og det gik rigtig godt.

Efter koncerten skulle vi så ud i et klubhus, hvor vi skulle spise sammen med harmonikaeleverne fra Odense Musikskole. Det var hyggeligt, og bagefter spillede vi en omgang rundbold, og her var nogle af forældrene med. Det var sjovt. Så gav vi en mini-koncert for forældrene, og bagefter spillede Hans Jørgen og vi sang. Så tog vi hjem med vores værtsfamilier, og vi var trætte. Næste dag skulle vi hjem, og vi mødtes på banegården. Da vi havde sat os ind i toget vinkede vi farvel til dem fra Odense. Det var en dejlig og hyggelig weekend i Odense.

Maria, Elisabeth, og Mencia

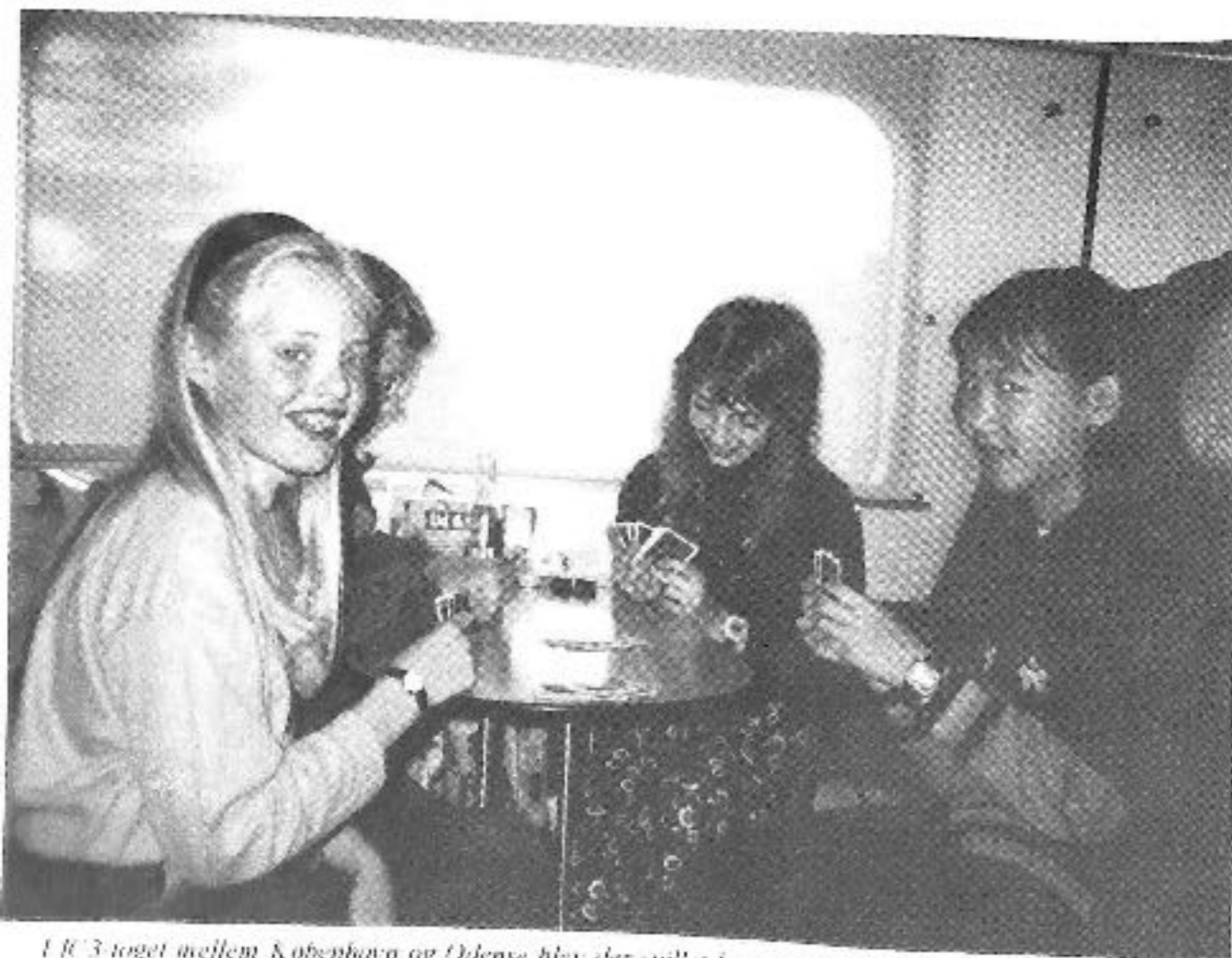

I IC3 toget mellem København og Odense blev der spillet kort, spist slik og hørt walkman på livet løs.



Det store harmonikaorkester bestående af elever fra Odense Musikskole og Harmonikacentret i København.

## HC's elevdag

Lørdag den 28 maj samlede eleverne - solister/duoer/orkestre - fra Harmonikacentret til elevdag.

Carsten Holbek, Christina Bjørk og Lars Dyremose var dagen igennem travlt beskæftiget ved skrivebordet, og der blev kreeret nogle flotte, pædagogiske og til tider også sjove udtalelser til deltagerne. Det blev en hyggelig dag, hvor alle, som havde lyst, frit kunne udfolde sig på deres instrument i en afslappet atmosfære.

## Formen afslutning på Josty

Søndag den 12 juni havde Center Ensemblets forkvind, Ruth Nielsen, arrangeret orkester-sommerafslutning i et af Restaurant Josty's blomstersmykkede lokaler.

Det blev en dejlig dag - i gode hænder - tjeneren var nemlig i træning. Han havde dagen forinden serveret ved Hans Kongelige Højhed Prins Henrik's 60-års fødselsdag.

På billedet ses orkestermedlemmerne, dog uden harmonikaer.



## Koncerten i Neubrandenburg

Fredag d 17/6 klokken 11:15 tog Charlotte, Maria Laugesen, Elisabeth og Maria Tran til Neubrandenburg. Vi skulle nemlig spille til en koncert, hvor vi skulle repræsentere DDHA.

Det tog to timer at køre til Gedser, og der ventede vi på færgen i 1 1/2 time. Endelig kom vi ombord på færgen. Vi gik op i cafeteriaet og spiste vores medbragte madpakker. Bagefter gik vi rundt, men desværre blev Maria T. søsyg, og måtte besøge toiletterne et par gange. Da der var en halv time tilbage, gik vi udenfor og trak lidt luft. Endelig var vi i Tyskland, og vi kørte til Neubrandenburg. Da vi var kommet ud på landevejen, kørte vi desværre forkert, men det opdagede vi hurtigt. Vi kørte i lang tid, og vi så en masse marker med valmuer. Imens lærte Maria L. og Elisabeth deutsch i bilen.

Endelig var vi der, og vores værtsfamilier tog imod os ved musikskolen. Charlotte boede hos Connie og Ulf Seifert, Maria L. og Elisabeth boede hos Monika Fieber, og Maria T. boede hos Tino Baron, og vi gav selvfølgelig en lille gave til dem og fik aftensmad. Bagefter var vi sammen med vores værtsfamilier, og senere gik vi i seng.

Næste dag skulle vi spille til koncerten om eftermiddagen. Vi mødtes om formiddagen på musikskolen, hvor koncerten skulle afholdes. Vi prøvede vores repertoire igennem, og tog så hjem til vores værtsfamilier. Vi fik frokost og vi opdagede, at de spiste varm mad om formiddagen, og rugbrød med masser af pålæg om aftenen. Bagefter øvede vi os lidt, og gjorde os så parate til koncerten.

Da vi var på musikskolen igen, var der fyldt op i koncertsalen. Kl. 15:30 startede koncerten med at et voksenorkester spillede. Bagefter skulle Elisabeth spille Miniature Suite og Coquette Polka. Så var der tre små børn, som spillede Hip Hurra Harmonika, og Tino Baron spillede Dyrmoses Gopak. Bagefter skulle Maria L. spille Svensk Spillemands Suite og Bel Frère, og så blev det Maria T., der skulle spille.

Hun skulle spille Tango Etude nr. 1, Engelsk Danse Suite og Rumba Espana. Da Maria T. var færdig, kom Elisabeth og Maria L. ind i salen, fordi vi skulle spille Obladi Oblada sammen, og det gik rigtig godt. Tyskerne klappede meget, og vi måtte bukke en ekstra gang, og vi fik en lille gave af musikskolen.

Så skulle det tyske børneorkester spille, og der skulle vi spille med på tre stykker. Koncerten sluttede med et stykke, der hed Bonjour-vals. Da koncerten var slut, fik alle spillere en blomst hver.

Så tog vi med vores værtsfamilier hjem, og skulle have aftensmad. Charlotte og Maria T. kom på restaurant med deres værtsfamilie, mens Maria L. og Elisabeth måtte nøjes med rugbrød og pålæg.

Næste dag skulle vi hjem til dejlige lille Danmark.

Vi mødtes på musikskolen, og sagde tak til vores værtsfamilier. Vi kørte afsted, og snakkede. Vi snakkede bl.a. om toiletterne. Vi syntes, at de var ulækre. Da vi kørte på landevejen, så vi igen markerne med valmuer. Det var et smukt syn.

Da vi var i Rostock, ventede vi på færgen i et stykke tid. Da vi kom ombord, tog vi vores madpakke med. Vi var spændt på at se, hvad vi havde fået med. Maria L. og Elisabeth fik nogle madder, og lidt slik, mens Maria T. havde fået frugt, kage, masser af chokolade og nogle madder.

Så spillede vi kort, og Charlotte var tæt på at blive fjols, men Maria L. blev fjolset. Så hun fik en af Maria T.'s mange chokolader. Så skulle Charlotte købe nogle ting. Imens besøgte Maria T. toiletterne igen. Da vi endelig var i havn, stoppede færgen, og vi kørte mod Valby. Da vi var i Valby var der ingen, der tog imod os, suk. Men vi tog imod Maria L.'s far, og Jeanette og Lars kom fem minutter efter. Så tog vi trætte hjem og holdt sommerferie. Desværre havde vi glemt kameraet, så der er ingen billeder.

Maria Laugesen, Elisabeth og Maria Tran

## Karneval i København

I april måned blev Concertdirektion Lars Dyrmoses kontakten af den københavnske karnevalskomite, som var meget opsat på at få en harmonikagruppe med i det københavnske karnevalsoptog. LD kontaktede straks DDHA's hjemmeorkester "Bælgungerne", BHO og DDHE, som alle var med på ideen.

Fantasien og kreativiteten greb spillerne og ved åbningen af karnevallet lørdag den 21. maj mødte en stor flok festligt og farverigt udklædte harmonikakarnevalsembedere op på Vor Frue Plads i København, sammen med 20 andre karnevalsgrupper. Der var en halv times opvarmning, før optøget kunne starte. Arrangørerne af karnevallet havde walkie-talkies, så de under optøget fra Vor Frue Plads - mod Gl. Strand og Thorvaldsens Gårdhave - videre op mod Højbro plads - gennem Købmagergade til slutstationen Israels Plads, kunne holde sig orienteret om forløbet, styre tempoet og den københavnske trafik, godt hjulpet på vej af politi på motorcykler. Langs hele ruten stod folk tæt pakket for at se/høre/mærke karnevallet og harmonikagrupperne med blå, røde, sorte og guldstregede harmonikaer var særdeles populære. Også karnibalen, som under hele optøget fulgte med harmonikagrupperne vakte stor jubel, og vi blev filmet og fotograferet i stor stil. Helga og Morten var denne dag udstyret med marchtromme og STOR-tromme - venligt udlånt af SlagtojsCentret.

Alle harmonikaspiilere var foruden harmonikaerne også udklædt bjælder om ankler og håndled, godt assisteret af entusiastiske forældre med skralder og tamburiner.

Optøget varede 2 1/2 time. Når vi indimellem blev lidt trætte, fik vi friske vandforsyninger af nogle barmhjertige samaritter, og nogle meget skægt kløvnede løb rundt i hele karnevalsgruppen og underholdt os, så vi igen kom op på dupperne.

Efter denne lange seance havde familien Tran sørget for, at der var kolde Coca-Colae til alle harmonikaspiilere. Det blev en virkelig sjov og festlig dag - og man må nok sige, at vi var "Rappe i Aftrækker". Vi glæder os til Karnevallet 95.

Bælgungerne, DDHE og BHO





## Internat Søndag d. 4/9 - 94

Søndag d. 4/9 kl. 10.00, mødte 19 friske og veloplagte unge mennesker op i Birkerød bibliotek til sæsonens første musiklæreinternat. Instruktøren var komponisten Carl Bergström-Nielsen.

Vi startede med at lytte til baggrundslydene, og forsøgte at spille sammen med dem. Efterhånden som tiden skred frem, gav Carl Bergström os flere og flere aspekter, som vi skulle spille efter. Bl.a. skulle vi spille med henholdsvis forskellige styrkeforskelle og varierende tonelængder. Alt, hvad vi spillede, blev optaget på bånd, og hen ad vejen hørte vi, hvad vi havde spillet.

Før frokost skulle vi alle spille brudstykker fra vores repertoire på samme tid.

Efter frokost skulle vi spille efter forskellige symboler. På musikalsk vis vævede vi et tæppe.

Derefter spillede vi "Fire-music" som Carl Bergström selv havde komponeret. Kløkken 14.45 tog vi hjem, mange oplevelser rigere.....

Maria, Maria, Elisabeth og Monica



Rækken af årets internater hos DDHA åbnede ovennævnte dato med improvisatorisk ny musik anlagt på basis af grafisk notation.

Carl Bergström-Nielsen har i de sidste 21 år beskæftiget sig med denne niche af den moderne kunstmusik. De grundlæggende træk i grafisk notation består i at notere musikken ved hjælp af tegn/symboler/billeder/figurer etc.

Ud fra dette af komponisten fastlagte skema, har den enkelte udover herefter frie retningssliner til sin personlige tolkning af musikken.

Scenen startede med 1 minuts tavshed. Ideen med dette indfald var, at få os deltagere til at fornemme omgivelsernes lyde. Siddende i en rundkreds skulle vi nu prøve at omsætte disse lyde på vores instrumenter. Med disse lyde som udgangspunkt, begyndte vi at arbejde hen mod et helstøbt resultat ved hjælp af de musikalske grundbegreber: klang, dynamik, frasering m.m.

Ved at medtage de enkelte begreber et efter et, kunne man tydeligt fornemme kontrasterne i de forskellige elementer.

I 2-del af internatet beskæftigede vi os med nogle grafisk noterede eksempler, som C.B. selv havde komponeret.

Først spillede vi "Der væves et tæppe". I dette stykke skulle vi fra venstre mod højre spille de små symboler, som vi opfattede dem.

ILD - MUSIC  
FIRE - MUSIC

IMPROVISATIONSSTYKKE FOR ENSEMBLE  
IMPROVISATIONAL PIECE FOR ENSEMBLE

varier  
Klang ell.  
dynamik  
Vary tim-  
bre or dy-  
namics

CENTRAL INDIVIDUET OG UDFØRSK ET UNIVERS AF TEMPOER (OSSE FOR DET  
FAKULTE ELEMENT) INDIL LYDENE "BORVAND" ( ) = KAN UDELADES / = VILG TRIT  
CENTRAL INDIVIDUET OG UDFØRSK ET UNIVERS AF TEMPOER (OSSE FOR DET  
FAKULTE ELEMENT) UNTIL THE SOUNDS ARE BURNING. ( ) = MAY BE OMITTED / = CHOOSE FREELY

© 1976/ Carl Bergström-Nielsen, Borgerstræde 17, DK-2800 Lyngby, Danmark, Skandinavien (02) 87 76 77. Førstnævnte udgave fra det oprindelige tændstiksæske-format. Andre oplæg har osse ✓ / Enlarged version from originally in matchbox-size. Other 2-cds also available ✓

Værket blev efterfulgt af "Firemusic" Et påtåld C.B. fik, da han sad med en tændstiksæske under et af sine mange møder.

Dette stykke, der var opbygget som en kanon (hverken kamera eller gun), inkluderede også musikalske begreber såsom forte-piano-cresc-acc-ent -sub pp-fz-registerskift, m.v.

Alle var nået til det stadie, hvor vi kunne kalde os selv for komponister. Dette skulle stå sin prøve ved en fælles indsats på at skabe en symfoni i 3 sætser. Først blev temaerne til hver enkelt sæt grundigt diskuteret. Vi kom frem til, at ingredienserne i disse tre sætser kunne defineres ved hjælp af disse tre overskrifter: 1 sæt Aggressiv - 2 sæt Tåget - 3 sæt Løssluppen.

Med disse tillægsord i bagehovedet fremførte vi ovennævnte symfoni prima vista (uden forberedelse) for det tilbageværende entusiastiske publikum. SIKKEN EN FINALESUCCESS!

Med disse nye impulser kunne vi alle nu gå hjem med en fornyet viden om, dels hvor storslået det musikalske univers er, men samtidig også hvor enestående vores instrument er, når det gælder det dynamiske og klanglige spektrum.

## Trio Jollyday og Kim Sjøgren i Skt. Gertruds Klosterkælder

Den 5. september havde revisionsfirmaet Schøbel & Marholt lejet Skt. Gertruds Klosterkælder til et internationalt selskab. Underholdningen blev leveret af Trio Jollyday (Heidi Hansen - leadharmonika, Hans Jørgen Holbek - basharmonika, Helgi Dyremose - trommer) fra Concertdirektion Lars Dyremose samt den fremragende danske violinist Kim Sjøgren.

Trio Jollyday indledte med 5 minutter fransk musette-musik, hvorefter Heidi spillede den berømte jagt-sonate af Scarlatti samt Tarantella af J&F. Dyremose. Næste stykke var Herman Zilcher's Variationer over et tema af Mozart for violin og harmonika, som blev spillet af Heidi Hansen og Kim Sjøgren. Den efterfølgende del af underholdningen stod Kim Sjøgren for. Som 22-årig blev Kim Sjøgren yngste koncertmester i Det kgl. danske Kapel. Han har bl.a. spillet sammen med Anne-Sophie Mutter, James Galway, NHOP og har haft et langt samarbejde med guitaristen Lars Hannibal. Også Birthe Kjær har han optrådt med.

Og nu - ved siden af sin både klassiske og show-prægede violinist-tilværelse - er han blevet dirigent for Danmarks Radios Orkester og The Little Mermaid Orchestra. Underholdningen i Skt. Gertruds Klosterkælder blev afsluttet af Trio Jollyday.



## Det sker...



### Trio Jollyday

Den 12. august spiller Trio Jollyday op til byfesten i Birkerød i teltet på pladsen ved Toftevangskolen. Heidi er pigen i midten. Hendes medspillere er Helgi Dyremose på trommer og Hans Jørgen Holbek på bus-harmonika - alle tre fra Birkerøds Det Danske Harmonika Akademi. De spiller ung rytmisk harmonikamusik som de har haft enorm succes med bl.a. i Tivolis Promenade de sidste fire sæsoner.

## Byfestens største succes spiller i Confetti

Efter TRIO JOLLYDAYs kanonsucces ved byfesten i Birkerød, tales der rundt i byen meget om "harmonika-Heidi" og hendes rytmiske følgesvend Hans Jørgen med harmonikabassen og Helgi Dyremose på trommerne.

Gerd Röscher fra Confetti fortæller sine gæster og andre interesserede, at "Harmonika-Heidi er vores - det var mig, der opdagede hende, og hun spillede først hos os i Confetti".

Byfestkomiteens formand Hans Kærgaard synes også, han opdagede Heidi, men da det netop var i Confetti han opdagede hende, har begge d'herre jo altså ret.

Summa summarum Trio Jollydays succes har nu fået Gerd Röscher til at gribe til den store tegnebog. Han har hyret troen til at spille både udenfor og inde i Confetti.



LÆGER UDEN GRÆNSER er en organisation af frivillige læger, der tager sig af kriseramte områder Verden over. Bl.a. har man hjulpet i det vestafrikanske land Liberia, som siden 1989 har været hærget af borgerkrig, og et utal af mennesker er enten på flugt eller drabt. Fotografen Mikael Schlosser har været i Liberia for at følge lægernes arbejde. Det er der blevet en fotoudstilling ud af. Ved ferniseringen den 23. september på Kulturvet i København stod Kiratzen Sell for det musikalske indlæg og bidrog dermed med sit harmonikaspil til det frivillige hjælpearbejde til fordel for de nødstedte i Liberia.

Heidi Sell



## 1° PREMIO INTERNAZIONALE "Astor Piazzolla" 5 - 9 Ottobre 1994 - Castelfidardo

150° ANNIVERSARIO DELLA NASCITA  
di PAOLO SOPRANI  
1844 - 1994



19° PREMIO INTERNAZIONALE  
DI FISARMONICA  
CASTELFIDARDO 5-9 OTTOBRE

PREMIO INTERNAZIONALE  
"CITTÀ DI CASTELFIDARDO"  
CONCORSO INTERNAZIONALE  
"CITTÀ DI CASTELFIDARDO"

Jeanette Dyremose var blevet inviteret til den italienske by Castelfidardo - byen med de kendte harmonikafabrikker - for at være dommer i konkurrencen "Premio Internazionale Citta di Castelfidardo". En meget stor og omfattende konkurrence, inddelt i adskillige kategorier. Netop i år introduceredes 1. Premio Internazionale "Astor Piazzolla". En konkurrence, udelukkende med musik af den argentinske komponist og bandoneonspiller Astor Piazzolla. JD var dommer i kategorierne "Premio Internazionale le Concertisti" - for solister på allerhøjeste niveau, og Gruppe B - for børn indtil 15 år. Concertist-gruppen blev i øvrigt vundet af en russer, og på 2. pladsen kom nordmanden Øivind Farnen, som vi kender fra Klingenthal-konkurrencerne.



*På vej til finalen i Astor Piazzolla-konkurrencen, som fandt sted i et ball-room i umiddelbar nærhed af det fashionable Hotel Parco, hvor jury-medlemmerne boede. Jeanette, Peter Søve & Lana Gore, Detroit, USA, samt et medlem af arrangementskomiteen.*



*Kunstnerisk leder af konkurrencen, Paolo Picchio. Jeanette samt det østrigske jury-medlem Alfred Melichar.*

## Koncert i Kristus-kirken blev fin optakt til efterårsferien

Søndag den 16. oktober spillede Bælgungerne, HC's børneorkester, koncert i Kristus-kirken på Nørrebro.

Koncerten bod på mange orkesterstykker, en trio samt et solostykke fra hvert orkestemedlem. Et spændende og varieret program, hvor vi næsten nåede Jorden rundt med bl.a. italiensk tarantel, spansk vals, fransk musette-musik, russisk folkløse, Beatles' Ob la di samt stykker af J&L Dyremose og Sven Erik Werner.

Efter koncerten samledes spillerne og deres familier til et meget fint traktament, som Karinns familie havde fremtryllet. Her fik vi lejlighed til at snakke sammen om koncerten, og inden vi forlod Kristus-kirken blev det aftalt med kirkens præst, at vi skulle komme og spille koncert igen næste efterår. Bælgungerne får i øvrigt travlt inden jul - de skal spille til indvielsen af den nye Mantzius-sal i Birkerød den 12. november, foruden to december-koncerter, nemlig den 2. og 14. december. Som det ses på billederne, var der heftig spilleaktivitet forend koncerten, så alle var godt opvarmede, da koncerten begyndte.



*Karina og hendes familie, som havde arrangeret koncerten i Kristus-kirken.*



*Fra Padellani fra den Italienske Radio og Marcello Abbado, rektor ved musikonservatoriet i Milano og hør til den berømte dirigent Claudio Abbado, var blandt Jeanettes dommerkolleger.*



*Jeanette og Frank (Marocco, red.) på torvet i Castelfidardo, umiddelbart efter afslutningskoncerten i én af byens imponerende kirker.*

# Festlig indvielse af nyt kulturhus

## De nye Mantziussale fyldt til bristepunktet

**KULTUR I BIRKERØD  
INDVIELSE AF DE NYE MANTZIUSSALE**



**DAGENS ARRANGØR:**



**LØRDAG d. 12 NOVEMBER 1994  
fra kl. 11 til kl. 5 om morgenen!**

Blandt dem der leverede den musikalske underholdning var Det Danske Harmonika Ensemble med hjemsted i Birkerød.

Foto: Paul Erik Nielsen

# Kulturen festede i 17 timer

## Nyt kulturhus indviet

**Birkerød:** Først kl. 05.00 søndag morgen ringede den sidste rocktone ud i de nye Mantziussale og satte dermed punktum for en 17 timer lang non-stop indvielsesfest af Birkerøds nye kulturhus ved Mantziusgården.

Fredag havde der været officiel indvielse med politikere, embedsmænd, bygningsfolk og andre honorariorer med tilknytning til Mantziussalens tilblivelse.

Lørdag var det så de -menige- Birkerødborgeres tur til at tage hyens nye 20 mill. kroner kulturtempel i nøjere øjensyn. Og interessen var overvældende. Allerede kl. 14.00 havde mere end 1200 Birkerødborgere aflagt Mantziussalens visit. Og strømmen fortsatte dagen og aftenen igennem. Ifølge Asger Ahn, koordinator af indvielsesfesten, var der således omkring 300 gæster tilbage, da man lukkede og slukkede søndag morgen.

Alt foregik planmæssigt og guldningst. Politiet fik en stille aften, men var tilgængelig blevet tilkaldt lørdag morgen, fordi en graffiti-timaler fredag nat havde overtegnet vinduer og udenørs mure med spraymaling. Signatøren var igen TUZ - et kring-kraz mærke, der de senere måneder har hærget overalt på bygninger i Birkerød.

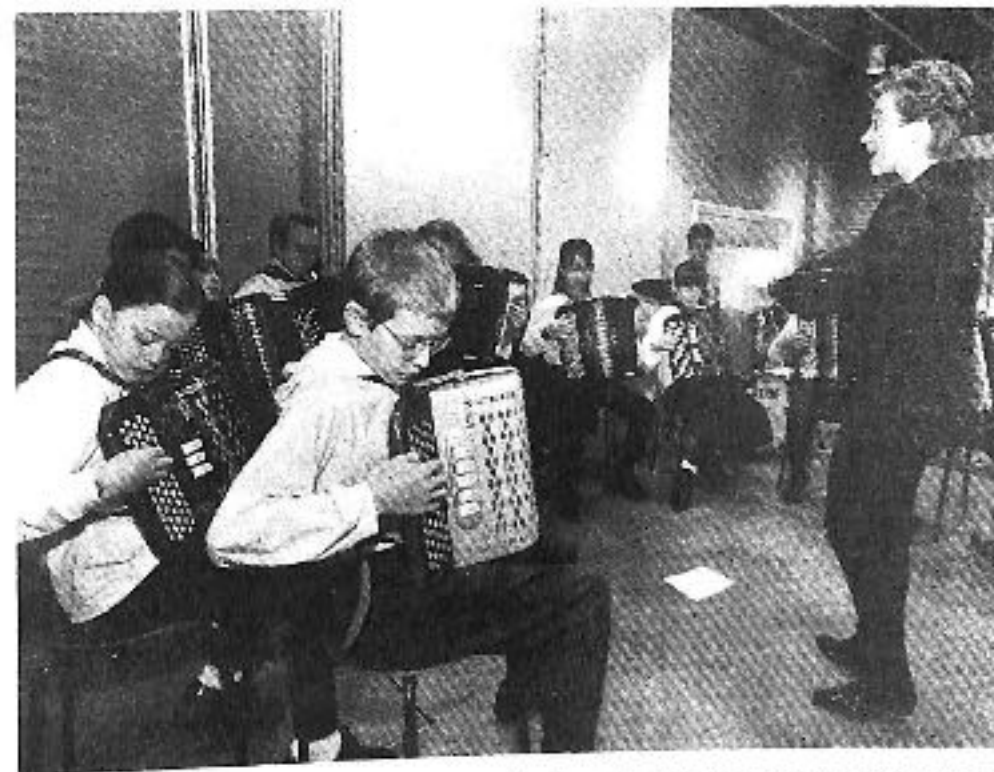

Den store Mantziussal og foyeren summede af musikalsk aktivitet. Her svinger den dygtige Charlotte Hansen fra Det Danske Harmonika Akademi i Birkerød taktstok over unge harmonikastuderende.

Foto: Søren Hyttum

Mens aftenen og natten fortrinsvis hød på musikalsk underholdning for de yngre årgange, var der om dagen og i de tidlige aften timer optræden med bl.a. harmonikaorkester, Birkerød-koret, Rytmisk Korførsyning og smagsprøver fra musicalen «Porgy & Bess» samt revyoptræden.

I foyeren kunne man købe vand, øl og sandwiches og bevundre lokale kunstneres værker. Der var også mulighed for at tegne aktier i Mantziussalens nye Steinway flygel, der tidligere stod i Tivolis koncertsal. Flyglet koster 200.000 kroner og foreløbig har Birkerød Kultur-

paraply fået knap 50.000 kroner ind. Ifølge formanden for Birkerød Kulturparaply, Chr. Mørup Jensen, har kommunen lagt de resterende penge ud, men man regner med at kunne finansiere flyglet via fonde og legater.

Grundet diverse omrokeringer har der været uregelmæssigheder m.h.t. udgivelsen af BælgRosen, hvilket redaktionen beklager. Fra 1995 vil BælgRosen udkomme som nyhedsbrev, således at artikler og meddelelser om kommende arrangementer vil være up-to-date. 1994-BælgRose-aboanenter vil naturligvis modtage de første nyhedsbreve gratis. På gensyn i 1995.

Redaktionen



#### Hammonikacentrets yngste elev

Beata er 3 1/2 år og Hammonikacentrets p.t. yngste elev. Hun spiller melodica, men skal snart igang med en meget, meget lille og fin harmonika med otte basser.

I Hammonikacentrets have findes et bassin med guldfisk, og de får besøg af Beata, både før og efter hendes undervisning, og Beata har endda spillet for dem. En dag sidst på sommeren pakkede hun melodicaen ud og stillede sig på kanten af guldfiskebassinet og begyndte at spille, og guldfiskenes har sikkert syntes godt om det.



# Bælg-Rosen

ønsker sine læsere



En Rigtig Glædelig Jul  
&  
Et Lykkebringende Nytår

# Arrangementskalender

## DET SKETE - FRA NOVEMBER FREM MOD NYTÅR 1995 :

NOVEMBER : \* 11.Den ny Mantziussal-indvielse for særligt indbudte .1.ste optr.JD & DDHEm.bl.a.J.Hendze'sMANTZIUSHYMNE(m.st.fr.StatensKunsthøjskole). \* 12.Off.indv.af Mantziussalen u.mdv.af DDHE/Bælgungerne/BHO & JOLLYDAY \* 18.1ste julejob Byens Lys/Birker.\*24.MUSIKHØST m.bl.a.Heidi H.& Morten R./J.Koch-ICE-BREAKING \*24.Slotsarkaderne/Hiller.Musette\*25.Slotsark.\* 25.Kbh.s Havn Julemandens ankomst \*26.Julestue/Kalundb.\*26.Sundkroen/Helsingør\*26.Pr.50 Hill.\*26.Hotel Niels Juel/Køge \*26.Rødov.Cent. \*DECEMBER : \* 1.Slotsark.Hill.\*2.Schöbel & Marholt/Helsingør/TRIO JOLLYDAY\*2.Birker.Avis.Julefest\*2.Ht.Niels Juel\*2.Mantziusg.Julemarked.\*2.Fredericia Sejlkul.Julef.\*2.Fregatten Tivoli/Lægers Julef.\*2.Sundkr.\*3.Slotsark.\*3.Rødov.C.\*3.Sundkr.\*4.Reuters Bur.Pjerrot & DDHA\*4.Farum Kaserne/Børnejuletræ\*4.40års Bryllupsfest\*6.Søborg/Ædrejulehygge\*7.Gladsaxe/Komm.Julefest\*8.Slotsark.9.Sundkr.\*9.Strøby Egede/Person.Julef.\*9.Odense frem mod år 2000/Kongresc.Sol.Anders V.\*10.Slotsark.\*10.Fransk Jul Kbh.N.\*10.Christiansborg/Hoffets Julefest\*10.Sundkr.\*10.Rødov.C.\*11.Fredens Hus H.solo Hans J.H.\*13.KTASdir.50/Luciaopt.\*14.Mantz.grd. ALLE OS & 50 HARMONIK.\*Morg.Nissern.Rad.Heidi H.\*14.Log.Nyk.S.Julef.\*15.Slotark.\*16.DSB-Færg.rest.Julefest \*16.DfM-julef.\*17.Sundkr.\*17.Gent.Ishockey/Julef.\*17.Rødov.C.\*18.Slotsark.\*20.TANGO KONCERT\*22.Slotsark\*29.Betaniajul.

## MÆRKEDATOER FOR BEGYNDELSEN AF 1995 :

I anledning af DET DANSKE HARMONIKA AKADEMIs 5 års dag , som falder på mandag den 16 januar 1995 , er der DR-RADIOKONCERT Søndag den 15.januar kl.14.00 til 16.00 i Studie 2. Radiohuset Rosenørns Alle 22. med Jeanette Dyremose og Det Danske Harmonika Ensemble med solister,samt Mats Larsson,cello og Per Egholm,saxofon m.fl. Der bliver tre uropførelser . Koncertens første del transmitteres direkte,medens anden del sendes forskudt den følgende torsdag aften på DR-program 2. Koncerten er åben for publikum . Nærmere herom snarest . Se i øvrigt dagspressen og lyt til forannoncering i DR-program 2.

## DP95 (Dyremose Prisen 1995)

DP95 finder sted i dagene Onsdag den 26.april til søndag den 30 april.

Konkurrencerne finder sted i hhv. MANTZIUSSALEN og BIRKERØD BIBLIOTEKSSALE samt BIRKERØD RÅDHUS , STADION , SKOLER m.v. Se alt omk regler , pligtstykker , tilmelding etc. inde i bladet .

Fra og med 1.januar 1995, vil alle arrangementer blive annonceret rettidigt forud,via nyhedsbreve , - og så ønsker vi alle DDHA- / HC- og Harmonikafondstilknyttede ....

EN  
RIGTIG GLÆDELIG  
JUL OG ET FRISKT, SUNDT  
OG FREMGANGSRIGT 1995



# Bælg Rosen



Nyhedsbrev 2/95

Det Danske Harmonika Akademi  
Harmonikacentret

Danmarks største fagmusikskole

Forlag \* Instrumentudvikling \* Koncertdirektion \* Historisk samling

Lyngholmen 1. 3460 Birkerød / Tlf. (0045) 45 82 07 05 / Fax (0045) 45 82 34 24 \*

Flidsagervej 16. 2500 Valby / Tlf. (0045) 36 46 34 24 \* Fuengirola Spanien / Tlf. 40 53 34 24



## Tangohit på verdensplan

Det statslige pladeselskab *Dacapo's* seneste udgivelse med Sven Erik Werner's *12 Tango Studies & Tie-Break*, har vakt øjeblikkelig interesse på det internationale plademarked. Ved *MIDEM's* årlige plade- CD og Musikvideo-messe, som afholdtes i Cannes, Frankrig, i sidste januar-uge 95, var den ny Tango-CD repræsenteret i udbuddet fra det verdensomspændende selskab *Marco Polo*. En lang række af de udenlandske selskaber distribuerer nu den ny CD for deres respektive områder. Således *Naxos of America* for USA, *Fono Schallplatten* for BRD, *Music Consort* i Zürich for Schweiz, *Ducale* som repræsentant for Italien og mange flere. Tango CD'en har virkelig vakt opmærksomhed overalt og salget går strygende. I Østen har man også fået kig på udgivelsen. Blandt andre har Taiwan meldt sig, så allerede nu kan der altså frygtes piratkopiering.

De 12 Tango Studies er tilegnet og indspillet af studerende fra *Det Danske Harmonika Akademi*, og *Tie-Break* er ligeledes både tilegnet og indspillet af *Jeanette Dyremose & Det Danske Harmonika Ensemble*. Om kort tid udkommer de 12 Tango Studies på forlaget *SAMFUNDET*, et selskab som med statsstøtte arbejder med udgivelse af dansk musik. Fredag den 10. marts præsenteredes den ny Tango-CD med stor succes i Gads Boghandel på Strøget i København, hvor Majken Bell, Anders Vesterdahl, Morten Rossen og Carsten Holbek spillede en række af de 12 Tango Studies.

Tilsluttet *International Music Council \* IMC \* UNESCO*

Marts 1995

# Den ældre Werners bekendelser

Harmonika lugter af værtshus og sømandsviser, mens accordeon dufter af kunst. Sven Erik Werner skriver musik for harmonika

## NY PLADE

Af ANDERS BEYER

I dansk musikliv har der i snart mange år været en bitter og uforsonlig strid mellem to rivaliserende grupper. For udenforstående kan stridens genstand virke nok så pudseløjerlig, den handler nemlig om noget så tilsyneladende ligegyldigt som navnet på et instrument. Helt præcist om det hedder en harmonika eller et accordeon. De trækker på smilebåndet, men det er faktisk et grav- alvorligt emne.

Striden har grebet dybt ind i musiklivet og skabt problemer i konservatorieverdenen, hos instrumentalisterne og komponisterne, der må bekende sig til den ene eller anden trosretning: Sig mig hvad du spiller på, og jeg skal sige dig, om du er min ven og lærer! En fremtrædende dansk komponist kastede sig

for et års tid siden ud i det umulige forsøg at holde sig på god fod med begge fraktioner. *Contradictio in adjecto*. For fuldstændighedens skyld skal det nævnes, at professor Mogens Ellegård er åndelig leder af accordeonisterne, mens Jeanette Dyremose trækker i harmonika-fløjen. Tertia non datur.

I gamle dage hed det bare trækharmonika med melodibas. Men for dem, der ønskede at føre instrumentet ind i det fine selskab, dvs. at gøre det salonfähig på linie med klaveret og violinen, måtte der renses ud i Nyhavns-associationerne. Harmonika forbinder man groft sagt med værtshus og sømandsviser, mens accordeon dufter af fornem kunst.

### Skrifterne bedre

Kort sagt, der er ingen vej uden om, hvis man ønsker at skrive for – for ikke at tage parti, lad os her kalde det – *dragspel*. Komponisten Sven Erik Werner er gået til bekendelse: Han skriver musik for harmonika (for at De ikke skal dumpe i med samlede ben, hvis De møder en engelsk 'De-ved-nok-spiller', så husk for guds skyld, at det kun hedder accordion med 'i' på engelsk, harmonica betyder mundharpe). Vi kunne godt lade som om, der var tale om to forskellige instrumenter for at dele sol og vind lige, men det ville på længere sigt betyde et gevaldigt udredningsarbejde at komme tilbage til det faktum, at der i

virkeligheden er tale om et og samme instrument. Så lad os hellere holde os til fakta.

Forlaget Dacapo – et statsligt pladeselskab med en uhyggelig lidelseshistorie bag sig, som det ville føre alt for vidt at komme ind på i denne anmeldelse – har udgivet en cd udelukkende med musik af komponisten Sven Erik Werner. På coveret står *Tango Studies* og *Tie-break* for Accordion. Jeanette Dyremose & The Danish Accordion Ensemble. Aha. Mange nyttige oplysninger: Blot to værker fylder hele CD'en, Werner hører til på Dyremose-fløjen og teksten er på engelsk.

Sven Erik Werner har gennem mange år været centralt placeret i dansk musikliv som kulturkurator på fremtrædende poster. I dag er han bl.a. medlem af Komponistforeningens bestyrelse og formand for det statslige pladeselskab Dacapo. Som musikskribent hører Werner til blandt top-fem i Danmark, når han skriver bedst. Som komponist hører han ikke til blandt top-fem. Mindre kan vel også gøre det. Jeg har det med Werners musik som med amerikaneren John Cages: En del af deres skrifter om musik er vigtigere end selve deres musikalske produktion.

### Bokseformat

Vi lægger selve CD'en på afspilleren. De 12 tango-studier får mig et øjeblik til at lægge kritikken og distancen på hylden. Jeg vil ikke pakke det ind: Det er musik, som går

lige ind og sætter sig det sted i kroppen, hvor den ikke er til at få ud igen. Det er brillant konciperet og ligeså overbevisende udført. Ingen forbehold. Det er en plade med ny musik, som man har lyst til at høre igen og igen. Det er langt fra altid tilfældet med ny musik, for nu at sige det diplomatisk. Werner har med disse studier ekstraheret tangoens væsen, den ritualiserede sex-leg. Hos Werner er der ikke langt til den argentinske komponist og bandoneonspiller Astor Piazzolla. Flot og fejende.

Mens vi et øjeblik glemmer, at man i Argentina ikke spiller tango på harmonika eller accordeon, men derimod på bandoneon, går vi videre til næste værk, *Tie-Break*. Det klinger godt, der smages på klangen, melodierne har adgangstilladelse, dramaet styrer forløbet. Værket står distancen. Komponisten med harmonikaen vinder i tie-break denne gang.

I øvrigt står der i mit engelske leksikon, at »et 'accordion' er et temmelig stort bokseformat musikalsk instrument, som man holder i hænderne og spiller på ved at trykke på tangenter og/eller knapper på begge sider, mens man trækker de to sider fra hinanden og mod hinanden.« Elementært, ik'?

■ *Sven Erik Werner: Tango Studies og Tie-break. Jeanette Dyremose & Det Danske Harmonika Ensemble. Dacapo 8.224006.*

De syv unge akademistuderende (forsiden), som stod for interpretationen af SEW's 12 Tango Studies, var: I midten Majken Bell, og i cirkel fr.v.mod hj. Heidi Hansen, Carsten Holbek, Morten Rossen, Anders Vesterdahl, Hans Jørgen Holbek og Lelo Nika.

### Sven Erik Werner: TANGO STUDIES & TIE-BREAK Review

"This is music that hits the spot. It is brilliantly conceived and just as convincingly performed. No reservations. It is a record of contemporary music that you want to hear again and again. That is far from always true of contemporary music, to put it diplomatically. With these studies Werner has extracted the essence of the tango, the ritualized mating game. Werner is not far here from the Argentine composer and bandoneon player Astor Piazzolla. Splendiferous.

Forgetting for a moment that in Argentina they don't play tango on the accordion, but on bandoneon, we go on to the next work, *Tie-Break*. It sounds good, it savours the sound of the instrument, the tunes make the centre court, the drama runs the show. The work finishes the set. The composer with the accordion wins in the tie-break this time."

Anders Beyer, Information  
February 1995

## Serious and Popular

Oversættelse af artiklen "Alvor og Folkelighed"  
Politiken 17. januar 1995:

### Large-Scale Accordion Anniversary

#### • MUSIC

*Studio 2 of the Broadcasting House: The Danish Accordion Ensemble. Conductor: Ms Jeanette Dyremose. Soloists: Mr Morten Rossen, Ms Heidi Hansen, and Mr Anders Vesterdahl (accordion), Mr Per Egholm (alto saxophone), Mr Mats Larsson (cello), Ms Helgi Dyremose and Mr Jesper Falkenstein (percussion). Sunday 15th January, 1995.*

The Danish Accordion Academy from which the Danish Accordion Ensemble originates celebrated their first five years by an impressive programme of solo, chamber, and ensemble music. The Academy practises the instrument in all its range from folk music and entertainment to arranged classics and new composition music, however, the programme only included the latter. This indicates the serious ambitions of the Academy, just as the performances especially by the three soloists were at a highly professional level which came up to the enthusiastic spirit of the ensemble.

However, popular reminiscences were more or less openly included in the many works. The instrument invites this even if it is only because of its eminent suitability for catchy rhythmic music. This was heard in a neoclassical version of "Toccatto Diavolesca" by the Lithuanian Jonas Tamulionis, in Per Nørgård's early "Introduction and Toccatto" with its Balkan rhythms, and in Mátyás Seiber's "Introduction and Allegro" which had an intriguing but never vulgar stamp of salon music.

Regular swing rhythms emerged during the formation of catchy tunes in refined rhythmic weavings in Nørgård's almost new "Winds" for ensemble, and Sven Erik Werner inveigled Heidi Hansen into sensual tango swaying in two fragmented solo movements. His complete collection consisting of twelve "Tango Études" constitutes the chief part of a Werner accordion CD which the record company dacapo has released in connection with the anniversary.

However, the programme did not include all popular music. Two first performances were both rather strict in their style. "Tempest" for ensemble by Lars Graugaard is a rising storm, the balance between economy and fertility convincing. Lars Hegaard handles the material of "Colours in Motion" more short-sighted, and the saxophone and cello with their insistent expression almost take the breath away from a compliant accordion. More sophisticated chamber musical conversations are carried on between cello and accordion in Werner's "Affare", while the Pole Bronislaw Przybylski teams up accordion and percussion in relaxed spaces and patterns in a decorative way.

A wild and melancholy version of "Partita" by the Russian Vladislav Zolotarjev who died young was quite outstanding. Zolotarjev's expressive stylistic variety makes him the Alfred Schnittke of the accordion. His works include everything from nostalgic triads to massive clouds of sound, and each tone, each phrase is charged with meaning. The dissonance which is hardly ever used in modern music is in the works of Zolotarjev charged with vibrating emotion.

The outstanding Geir Draugsvoll has at almost the same time released a record containing solos. Having studied under Mogens Ellegaard he was born into the other side of one of the most relentless controversies in Danish musical life, but we who are more interested in the sound of the instrument than in its name are fortunately free to stuff this controversy.

JAN JACOBY







Fra Radiokonzerten den 15.januar 1995 i anledning af  
Det Danske Harmonika Akademi's  
5 års dag

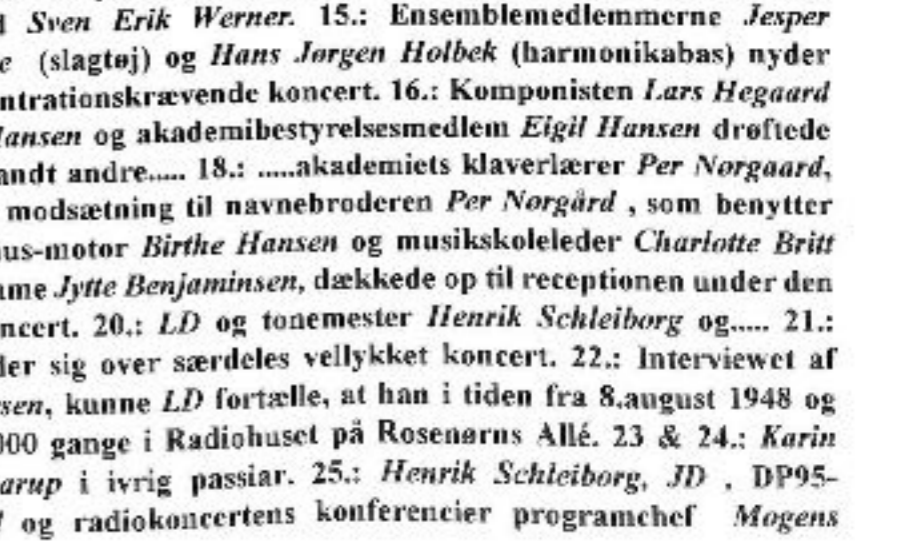
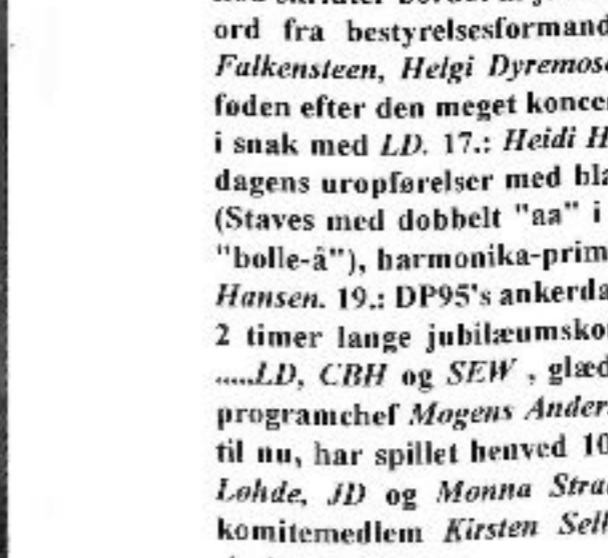
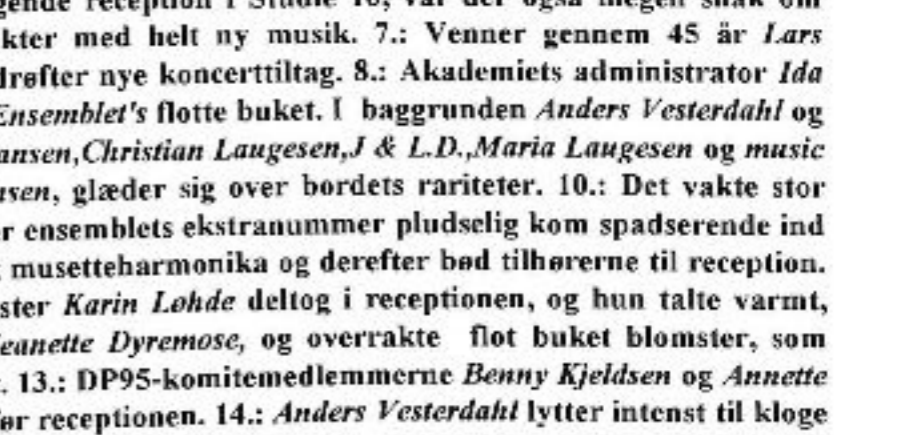
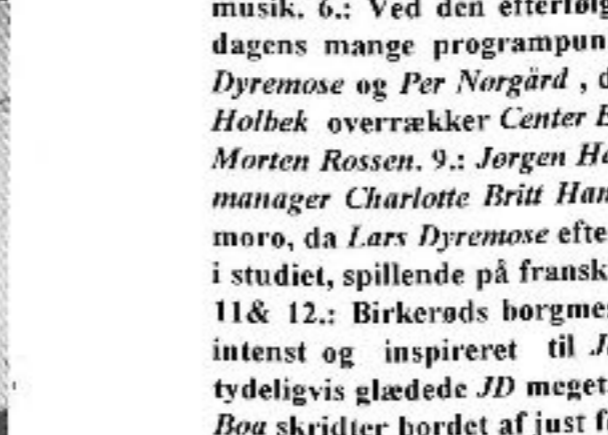

Billede 1 & 2: Der var fuldt hus i Radiohusets berømte Studie 2, da akademiets stifter og leder *Jeanette Dyremose* & *Det Danske Harmonika Ensemble* lagde ud med *Per Nørgård's Winds I - III* for medsyngende harmonika ensemble og slagtøj.

3.: Der blev budt på megen kammermusik. Her spiller *Mats Larsson* og *Heidi Hansen* *Matyas Seibert's Introduktion og Allegro*. 4.: Ensemblet takker af efter sidste nummer. På forreste række ses blandt andre Birkerøds viceborgmesterpar *Grethe* og *Ove C. Alminde*. 5.: To af landets fremmeste komponister *Sven Erik Werner* og *Per Nørgård* drøfter ny musik. 6.: Ved den efterfølgende reception i Studie 10, var der også megen snak om dagens mange programpunkter med helt ny musik. 7.: Venner gennem 45 år *Lars Dyremose* og *Per Nørgård*, drøfter nye koncerttiltag. 8.: Akademiets administrator *Ida Holbek* overrækker *Center Ensemblet's* flotte buket. I baggrunden *Anders Vesterdahl* og *Morten Rossen*. 9.: *Jørgen Hansen*, *Christian Laugesen*, *J & L.D.*, *Maria Laugesen* og music manager *Charlotte Britt Hansen*, glæder sig over bordets rariteter. 10.: Det vakte stor moro, da *Lars Dyremose* efter ensembles ekstrainummer pludselig kom spadserende ind i studiet, spillende på fransk musetteharmonika og derefter bød tilhørerne til reception. 11& 12.: Birkerøds borgmester *Karin Løhde* deltog i receptionen, og hun talte varmt, intenst og inspireret til *Jeanette Dyremose*, og overrakte flot buket blomster, som tydeligvis glædede *JD* meget. 13.: DP95-komitemedlemmerne *Benny Kjeldsen* og *Annette Boa* skridter bordet af just før receptionen. 14.: *Anders Vesterdahl* lytter intenst til kloge ord fra bestyrelsesformand *Sven Erik Werner*. 15.: Ensemblemedlemmerne *Jesper Falkenstein*, *Helgi Dyremose* (slagtøj) og *Hans Jørgen Holbek* (harmonikabas) nyder føden efter den meget koncentrationskrævende koncert. 16.: Komponisten *Lars Hegaard* føden efter den meget koncentrationskrævende koncert. 17.: *Heidi Hansen* og akademibestyrelsesmedlem *Eigil Hansen* drøftede dagens uropførelser med blandt andre..... 18.: .....akademiets klaverlærer *Per Nørgaard*, (Staves med dobbelt "aa" i modsætning til navnebroderen *Per Nørgård*, som benytter "bolle-å"), harmonika-primus-motor *Birthe Hansen* og musikskoleleder *Charlotte Britt Hansen*. 19.: DP95's ankerdame *Jytte Benjaminsen*, dækkede op til receptionen under den 2 timer lange jubilæumskoncert. 20.: *LD* og tonemester *Henrik Schleiborg* og..... 21.: .....*LD*, *CBH* og *SEW*, glæder sig over særdeles vellykket koncert. 22.: Interviewet af programchef *Mogens Andersen*, kunne *LD* fortælle, at han i tiden fra 8.august 1948 og til nu, har spillet henved 1000 gange i Radiohuset på Rosenørns Allé. 23 & 24.: *Karin Løhde*, *JD* og *Monna Straarup* i ivrig passiar. 25.: *Henrik Schleiborg*, *JD*, DP95-komitemedlem *Kirsten Sell* og radiokonzertens konferencier programchef *Mogens Andersen*.

# Omkring harmonikaen

## Hvad netop skete - og hvad snart og senere skal ske :

- Fr. d. 10. marts:** Præsentation af Tangohittet v. SEW og akademistuderende (se forsiden).
- Lø. d. 18. marts:** Musikskoleleder og music manager Charlotte Britt Hansen deltager i bedømmelseskomiteen i verdens største ungdomsmusikkonkurrencearrangement: JUGEND MUSIZIERT \* BRD/distrikt Vorpommern-Mecklenburg.
- Sø. d. 19. marts:** "Morten Rossen in Concert" . Et rent dansk program fremført i Neubrandenburg, BRD , af Morten Rossen og Neubrandenburger Philharmonie. Der spilles bl.a. Nørgård : Recall \* Werner : Tango Etuder 10 & 11 \* Dyremose : Mads Hansen Suite og Dansk Rapsodi for violin, harmonika og orkester. Violinen spilles af den kvindelige japanske soloviolinist Kaneko Schirrmacher.
- Fr. d. 24. marts:** Kl.13.00 spiller CBH & "Bælgungerne" for Grøndals Pensionistklub.
- Sø. d. 26. marts:** Kl.11.00 :DP95 \* DPkomiteens 25 medlemmer holder 3die DP95-møde. Ved sidste møde d. 3. marts , besluttedes at der skal oprettes informationskontor. Der bliver åbningskoncert med Morten Rossen som hovedmedvirkende. Som bekendt besluttede sidste års jurypanel at løfte Morten Rossen ud af DP94, idet man fandt hans præstationer værende over konkurrenceniveau. Ifald op til tre af de danske DP95- præstationer bedømmes som værende af høj kunstnerisk værdi, vil der som ekstrapræmier blive mulighed for solistisk engagement til koncerter i samspil med symfonisk orkester.
- Sø. d. 2. april:** Kl.10.00 - 13.00 : Harmonikacentrets Elevdag . Parkvejsskolens kantine, Birkerød.
- On. d. 26. april:** DP95 indledes af borgmester Karin Løhde i Mantziussalen. Derefter åbningskoncert . I dagene derefter - 27.,28.,29. april, konkurrencer og forskellige arrangementer. Foreløbig er der tilmeldinger fra Letland, Rusland, BRD, Ungarn, Italien, Slovakiet, Østrig, Vietnam og Danmark . ( Se nyhedsbrevet 15.april ) .
- Sø. d. 30. april:** Afsluttende DP95arrangementer samt festkoncert med pengepris- & præmieuddelinger. Under de afsluttende arrangementer vil alle interesserede kunne få udleveret konkurrenceudskrivningen for DP96 (Kulturbyåret), ligesom interesserede vil kunne anskaffe sig de forskellige pligtstykker for alle DP96-konkurrencegrupper.
- Fr.d. 5. maj:** I anledning af 50året for Danmarks befrielse, bliver der stort koncertarrangement med dansk sang og musik . Det Danske Harmonika Akademi deltager i samarbejde med en lang række af Birkerøds øvrige ensembler og kor. Kulturcenterleder Asger Ahn er musikalsk leder og koordinator for arrangementet.
- Ti. d. 30. maj:** Birkerøds borgmester Karin Løhde uddeler årets sportspræmier og ungdomspriser. Charlotte Britt Hansen og Birkerød Harmonika Orkester leverer den musikalske underholdning .
- On. d. 7. juni:** BIRKERØD SANG- & MUSIK FESTIVAL 1995. Åbningskoncert und. medv. af bl.a. Kim Sjøgren, som sammen m. Heidi Hansen og Birkerød Festival Filharmoni spiller J&L.Dyremose's Dansk Rapsodi for violin, harmonika og orkester,samt Zilchers Mozartvariationer for violin og harmonika . SEW har til åbningskoncerten skrevet både musik og tekst til værket "... skrevet i sandet..." for kor, harmonika ensemble og stort orkester, og endvidere "Lavendelfrise" til BHO,som spilles i åbningsprogrammet.Senere på ugen spiller Anders Vesterdahl med Birkerød Filharmoni B.K.Przybylski's Concerto Classico, 2.sats.Nærm. om festivalen i næste BælgRosen \* Nyhedsbrev 3.95.
- \*\*\* "J.& L.Dyremose's Harmonikafond" er blevet optaget i fondsregistret. Bestyrelsen konstituerer sig i nærmeste fremtid. \* DPkomitemedlem Benny Kjeldsen har skænket Harmonikafonden kr.1000.- \* DDHA's Koncertdir. LD formidler i sæson 94 -95 henved 350 spillejobs/koncerter/underh/recept. etc.

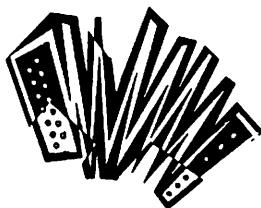

# Bælg Rosen



Nyhedsbrev 3/95

Det Danske Harmonika Akademi  
Harmonikacentret

Danmarks største fagmusikskole

Forlag \* Instrumentudvikling \* Koncertdirektion \* Historisk samling

Lyngholmen 1, 3460 Birkerød / Tlf. (0045) 45 82 07 05 / Fax (0045) 45 82 34 24

Flidsagervej 16, 2500 Valby / Tlf. (0045) 36 46 34 24 \* Fuengirola Spanien / Tlf. 40 53 34 24

## DYREMOSE PRISEN 1995

Mantziussalen \* Torsdag den 27. april kl. 20.00

### Åbningskoncert

# KAMARLEONEN HARMONIKA

Herlig \* Festlig \* Fornøjelig

## "Harmonikamusik for alle"

Klassisk \* Paris Murette \* Rock & Rytme

Balkan \* Zigøjner \* Sydamerikansk

med

## Morten Rossen & Jollyday

Lelo Nika \* Heidi Hansen \* Anders Vesterdahl

Helgi Dyremose \* Hans Jørgen Holbek

# Omkring harmonikaen

## Hvad netop skete - og hvad snart og senere skal ske :

- Lø.d. 4.-8.marts :** Det fynske Musikkonservatorium : Klassiske optagelsesprøver. I hovedfag harmonika består Hans Jørgen Holbek med årets højeste karakter 11 !
- On. d. 19. april :** TIVOLI åbner. DDHA musicerer sommeren igennem i Promenaden, Oles Familiehave og Intermezzo.
- On. d. 26. april :** Ankomst og indlogering af DP95-konkurrencedeltagere og jury i Birkerød.
- To. d. 27. april :** DP95-åbningskoncert indledes af borgmester Karin Løhde i Mantziussalen. I dagene 27.,28.,29. april, konkurrencer og forskellige arrangementer. Der er kommet tilmeldinger fra Letland, Rusland, BRD, Ungarn, Italien, Slovakiet, Vietnam og Danmark.
- Sø. d. 30. april :** Afsluttende DP95-arrangementer samt festkoncert med pengepris- & præmieuddelinger. Under de afsluttende arrangementer vil alle interesserede kunne få udleveret konkurrenceudskrivningen for DP96 (Kulturbyåret), ligesom interesserede vil kunne anskaffe sig de forskellige pligtstykker for alle DP96-konkurrencegrupper.
- Fr.d. 5.-12.maj :** Klingenthaler Akkordeonwettbewerb1995. Jeanette Dyremose deltager for 19. gang, og hun medvirker i den internationale jury for 18.gang.
- Fr.d. 5. maj :** I anledning af 50året for Danmarks befrielse, bliver der stort koncertarrangement med fortrinsvis dansk sang og musik. Det Danske Harmonika Akademi deltager i samarbejde med en lang række af Birkerøds øvrige ensembler og kor. Kulturcenterleder Asger Ahn er musikalsk leder og koordinator for arrangementet.
- Ti. d. 30. maj :** Birkerøds borgmester Karin Løhde uddeler årets sportspræmier og ungdomspriser. Charlotte Britt Hansen og Birkerød Harmonika Orkester leverer den musikalske underholdning .
- To. d. 1. juni :** Det fynske Musikkonservatorium : Pædagogikeksamen for Heidi Hansen og Morten Rossen.
- Ti. d. 6. juni :** Det fynske Musikkonservatorium : Eksamen i hovedfag harmonika,- egne færdigheder, - Heidi Hansen.
- On. d. 7. juni :** BIRKERØD SANG- & MUSIK FESTIVAL 1995. Åbningskoncert, rock-koncerter, jazz-aften, kor-koncerter, promenadekoncerter, alsang, festkoncert, finalekoncert m.m. DDHA medvirker med solister, Jollyday, Bælgungerne, og udvidet BHO. (Læs mere udførligt om festivalen i næste BælgRose - nyhedsbrev 4/95).

\*\*\* Charlotte Britt Hansen, DK, Lydia Künitz, Wolfgang Newy og K.S.Werner, alle BRD, udgjorde jurypanelet for instrument harmonika ved konkurrencen **JUGEND MUSIZIERT** i Kulturbundhaus, Vorpommern - Mecklenburg, d. 18. marts 1995. Der blev spillet mange Dyremose-stykker. Bl.a. Svensk Spillemands Suite, Miniature Suite nr.1, Engelsk Danse Suite, Helgi Variationer, Lille Igors Bajanade (3 gange), Den lille molspiller og Tarantella. **Sven Erik Werners** Tango Etuder var også, ligesom i flere både danske og udenlandske DP95-frivalgprogrammer, repræsenteret i **JUGEND MUSIZIERT**.

\*\*\* 19. marts var der Sonntagskonzert i Schauspielhaus Neubrandenburg med **Morten Rossen** og **Neubrandenburger Philharmonie**. Der var fuldstændig udsolgt. Flere hundrede mennesker hvoraf nogle kom fra byer 200 km. fra Neubrandenburg, måtte gå forgæves. Programmet var rent dansk med orkestermusik af bl. andre **Frederik Kuhlau, Carl Nielsen** og **H.C.Lumbye**. Af originale stykker for eller med harmonika var der **Per Nørgård's** koncert Recall, **Sven Erik Werners** Tango Etuder nr.10 og 11, **Lars Dyremose's** Mads Hansen Suite, samt **J.&L.Dyremose's** Impromptu og Dansk Rapsodi for violin, harmonika og orkester. Da Morten Rossen som ekstranummer havde spillet **J.&L.Dyremose's** Ungarsk Drøm, Introduktion og Czardas, ville jubelen ingen ende tage. Der var mere end 5 minutters bifald inden tilhørerne begyndte at forlade salen.

\*\*\* Medlemmer af **BælgRose-kredsen** : **Gerda & Arne Nørregaard**, Nykøbing Falster, har skænket kr.1.000,- til Jeanette & Lars Dyremose's Harmonikafond af 1990. Sidste måned skænkede DPkomitémedlem **Benny Kjeldsen** fonden ligeledes Kr.1.000,- Fondsstifterne takker mange gange.

## Åbningskoncerten

# KAMÆLEONEN HARMONIKA

DP95 (Dyremose Prisen 1995) finder i år sted fra den 26. til den 30. april, og ligesom sidste år er der stor opbakning fra private Birkerødfamilier, forretningsdrivende, restauranter og kommunen, der stiller Mantziussalen, Bibliotekssalene og Stadion til rådighed for arrangementet. Både Jeanette & Lars Dyremose samt DPkomiteen, -25 ildsjæle der går fuldt og helt ind for sagen, -er meget glade for Birkerødborgernes imødekommenhed, der strækker sig langt udover, hvad selv den mest forventningsfulde kunne forestille sig. Derom skal senere berettes.

Den 26. april tager man imod de mange gæster fra Italien, Østrig, Tyskland, Letland, Rusland, Ungarn, Slovakiet, Vietnam og danskere fra vest for Storebælt, som alle skal indlogeres i Birkerød, enten hos private eller i Stadionsalene.

Torsdag den 27. april kl. 20 er der åbningskoncert i Mantziussalen, hvor borgmester Karin Løhde vil byde de mange konkurrenter velkommen, og hvor Morten Rossen og harmonikaakademiets rytmeband **JOLLYDAY** vil præsentere harmonikaen i hele dens bredde. Der vil blive spillet klassisk musik, fransk musette, zigøjnermusik samt svenske, balkanske og sydamerikanske rytmer. De mange stilarter har inspireret til åbningskoncertens rammende overskrift : "Kamæleonen Harmonika"! Billetter til åbningskoncerten med det populære program, kan fås hos tobakshandler **H.A.Larsen** i Birkerød hovedgade samt på biblioteket. Prisen er kr.50,- Børn indtil 15 år og pensionister gratis.

Konkurrencerne begynder på åbningsdagen - 27.april - i Mantziussalen kl.9, og de strækker sig over hele dagen til kl. 18. De fortsætter fredag samme klokkeslet og lørdag kl.9 til 12, samt søndag kl.10 til 12. Lørdag fra kl.11 til kl.13 bliver der festlig harmonikamusik i gågaden, og om eftermiddagen er der sight-seeing i København for de udenlandske gæster, for hvem dagen slutter i Tivoli. Der vil de kunne opleve de birkerødske harmonikaakademistuderende som harmonika-entertainere i restauranterne Tivoli-Promenaden, Intermezzo og Oles Familiehave, hvor de optræder for 5. sæson i træk.

Søndag den 30. april kl.16, er der afsluttende matiné i Mantziussalen med prisuddeling og efterfølgende fest med spisning og dans for alle konkurrenter, øvrige deltagere, pårørende, sponsorer, DP95komiteens medlemmer og arrangører.

Interesserede vil kunne afhente plan med tider og steder for alle DP95arrangementerne. Planen koster ingenting, men vil man overvære een eller flere af konkurrencerne eller de øvrige arrangementer, koster det kr.20,- pr. dag og kr.50,- for partoutkort gældende for alle dage.

**Ligesom billetterne til åbningskoncerten, kan også enkeltbilletter og partoutkort købes hos tobakshandler H.A.Larsen eller på biblioteket. Udenbys deltagere kan sikre sig billetter til arrangementerne ved henvendelse til : Tlf.: 36 46 34 24**

Billetter til : **Festlig DP95-afslutning** m. spisning, musik og dans for årets DPdeltagere, arrangører, medarbejdere, sponsorer og andre interesserede, - koster det beskedne beløb Kr.25,- (Deadline for tilmelding: Fred. d. 28. april kl.17 i Mantziussalens foyer, informationsranken).

# Dyremose Prisen 1995

Onsdag d. 26. april - søndag d. 30. april 1995

## Mantziussalen

Johan Mantziusvej / Rughaven. Birkerød.

\*\*\*\*\*

**Onsd. d. 26. april:**

Ankomst og indlogering af konkurrencedeltagere og jury.

**Torsd. d. 27. april:**

- kl. 09.00 Kat.1/Minigruppe. 1. runde
- kl. 09.20 Kat.1/Juniorgr.1. 1. runde
- kl. 10.20 Kat.1/Minigruppe. 2. runde
- kl. 10.30 Kat.1/Juniorgr.1. 2. runde
- kl. 11.20 *Pause*
- kl. 11.50 Kat.1/Juniorgr.2. 1. runde
- kl. 13.00 *Frokostpause*
- kl. 14.00 Kat.1/Seniorgr. 1. runde
- kl. 17.00 *Pause*
- kl. 17.30 Kat.2/Juniorgr.2. 1. runde ...slutter kl. 18.10
- kl. 20.00 Åbningskoncert / Velkomst ved borgmester Karin Løhde.

### **KAMPELØBEN HARMONIKA**

Morten Rossen & Jollyday

**Fred. d. 28. april:**

- kl. 09.00 Kat.1/Juniorgr.2. 2. runde
- kl. 10.15 *Pause*
- kl. 10.30 Kat.1/Seniorgr. 2. runde
- kl. 13.00 *Frokostpause*
- kl. 14.00 Kat.1/Seniorgr. 2. runde ...fortsat
- kl. 16.00 *Pause*
- kl. 16.30 Kat.2/Juniorgr.1. 1. runde
- kl. 16.40 Kat.2/Juniorgr.2. 2. runde
- kl. 17.10 *Pause*
- kl. 17.30 Kat.2/Juniorgr.1. 2. runde ...slutter kl. 17.40

**Lørd. d. 29. april:**

- kl. 09.00 Kat.2/Seniorgr.2. 1. runde
- kl. 09.45 *Pause*
- kl. 10.00 Kat.2/Seniorgr.1. 1. runde
- kl. 10.35 *Pause*
- kl. 10.50 Kat.2/Seniorgr.2. 2. runde
- kl. 11.20 Kat.2/Seniorgr.1. 2. runde ...slutter kl. 11.45
- kl. 11.00 **FESTLIG HARMONIKAMUSIK I GÅGADEN**  
TRIO JOLLYDAY & solister på Supermarkedspladsen,  
Majpladsen og Pengetorvet  
Sight-seeing & Tivolibesøg for DP95-involverede

**Sønd. d. 30. april:**

- kl. 10.00 Kat.2/Minigruppe 1. runde
- kl. 10.25 *Pause*
- kl. 10.40 Amatørorkestre: Center Seniorerne/Center Ensemblet
- kl. 11.00 Kat.2/Minigruppe 2. runde
- kl. 11.20 Bælgungerne underholder ...slutter kl. 11.30
- kl. 16.00 **Festmatiné** Pris- & Præmieuddeling \* Underholdning ved  
Birkerød Harmonika Orkester m.m.
- kl. 18.00 Festlig DP95-afslutning m. spisning, musik og dans for årets  
DPdeltagere, arrangører, medarbejdere, sponsorer og andre  
interesserede.(Deadline for tilmelding: fred.d.28.apr.kl. 17.00)

**Mand. d. 1. maj**

Afrejse Farvel til DP95-deltagere

Yderligere informationer under Dyremose Prisen ved informationsskranken i Mantziusfoyeren.  
(Onsd. d. 26. april dog i Stadionlokalerne)

Arrangør :

**DET DANSKE HARMONIKA AKADEMI**

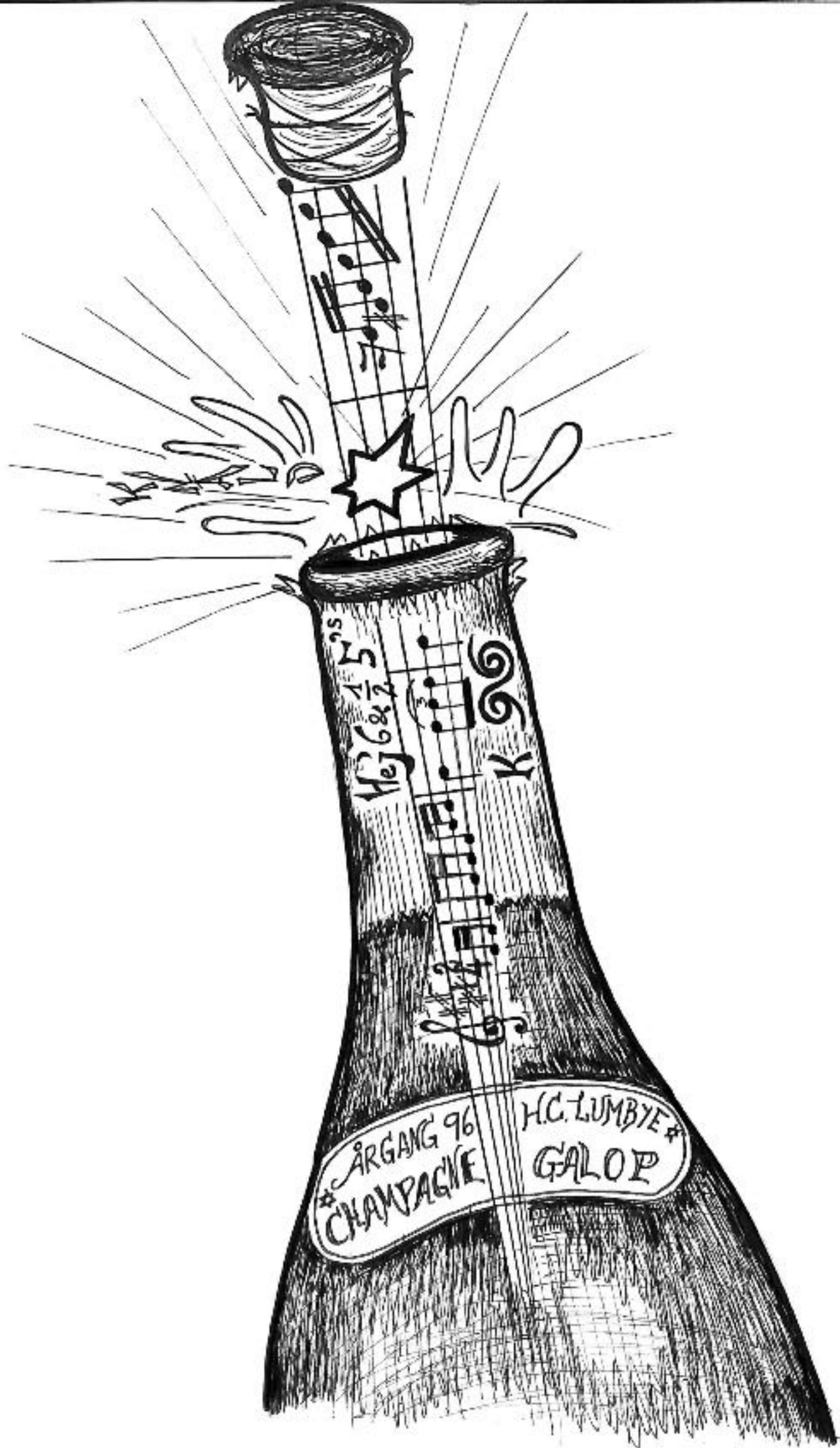

ÅRGANG 96  
CHAMPAGNE

H.C. LUMBYE  
GALOP

Mej 6 & 2  
K 96

Helgi in action !

# Konzert Klingenthal

Ulrik & Lars:  
Fürst Gremins Arie

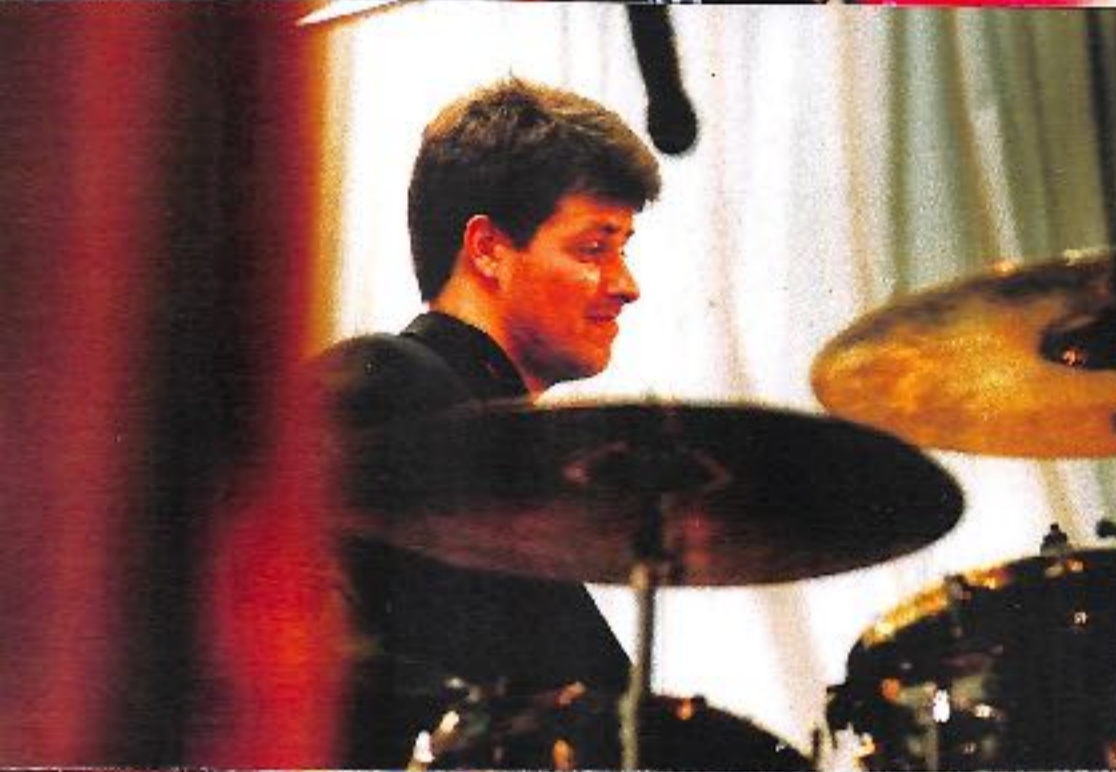
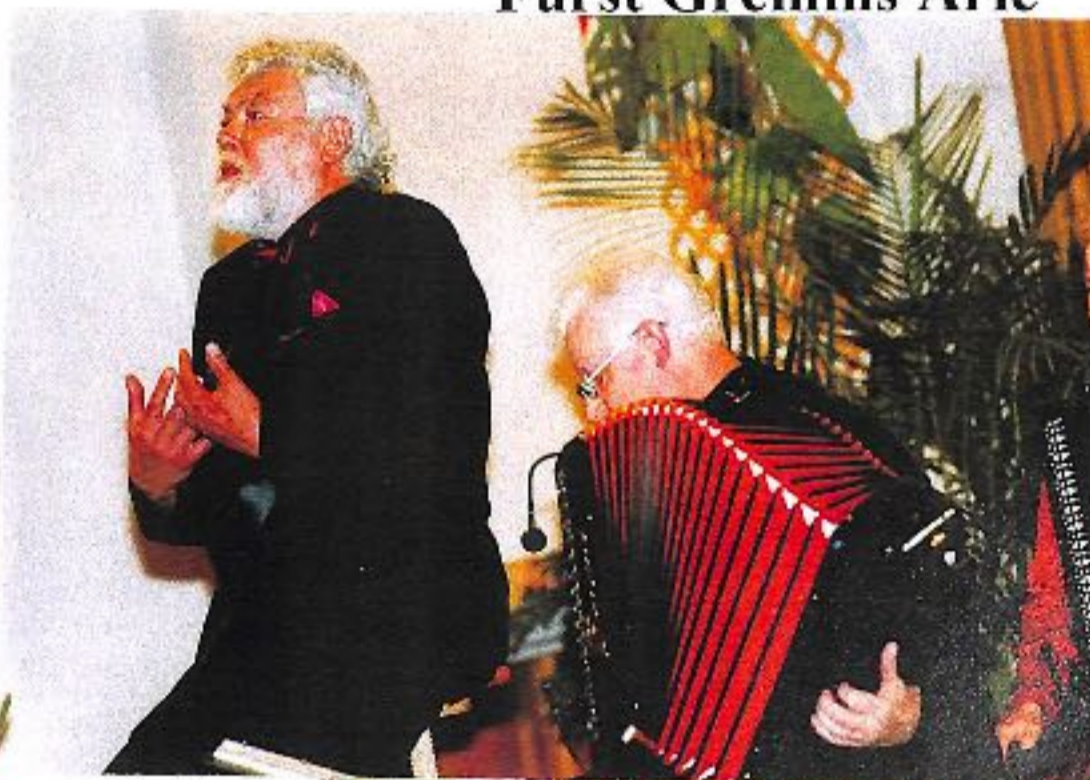

Ulrik &  
Jeanette  
Synger  
for

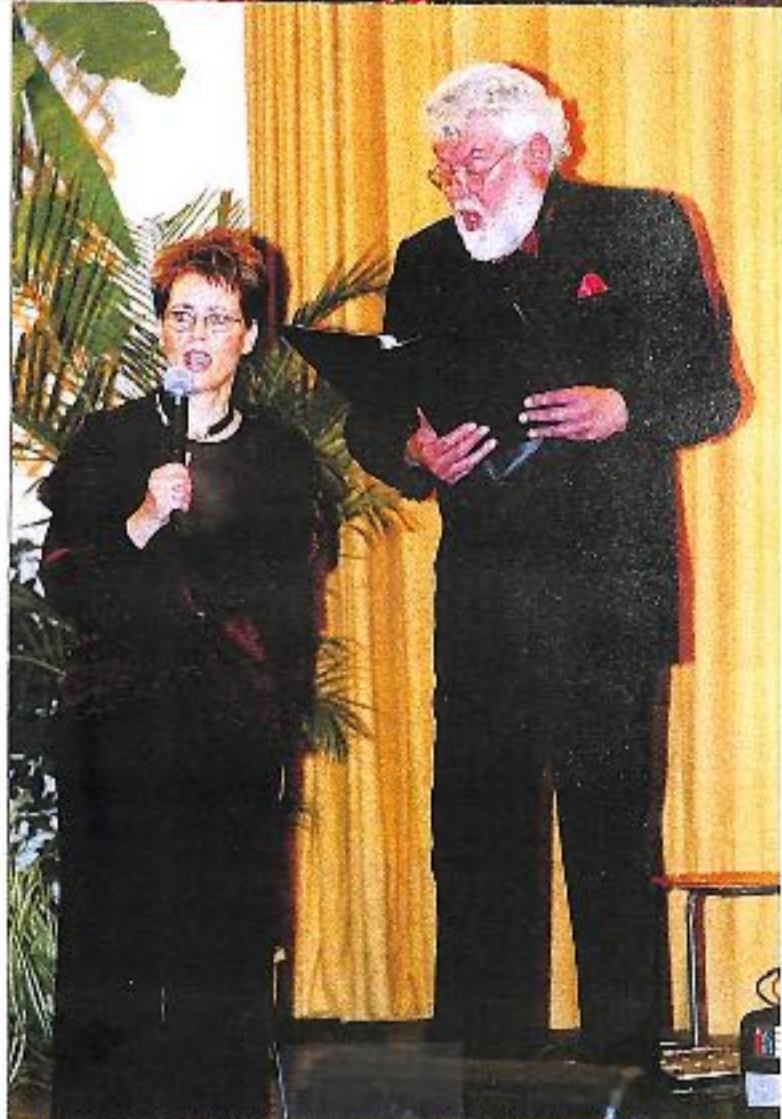

15.  
maj  
2002

Jeanette  
Dyremose  
Ensemblet

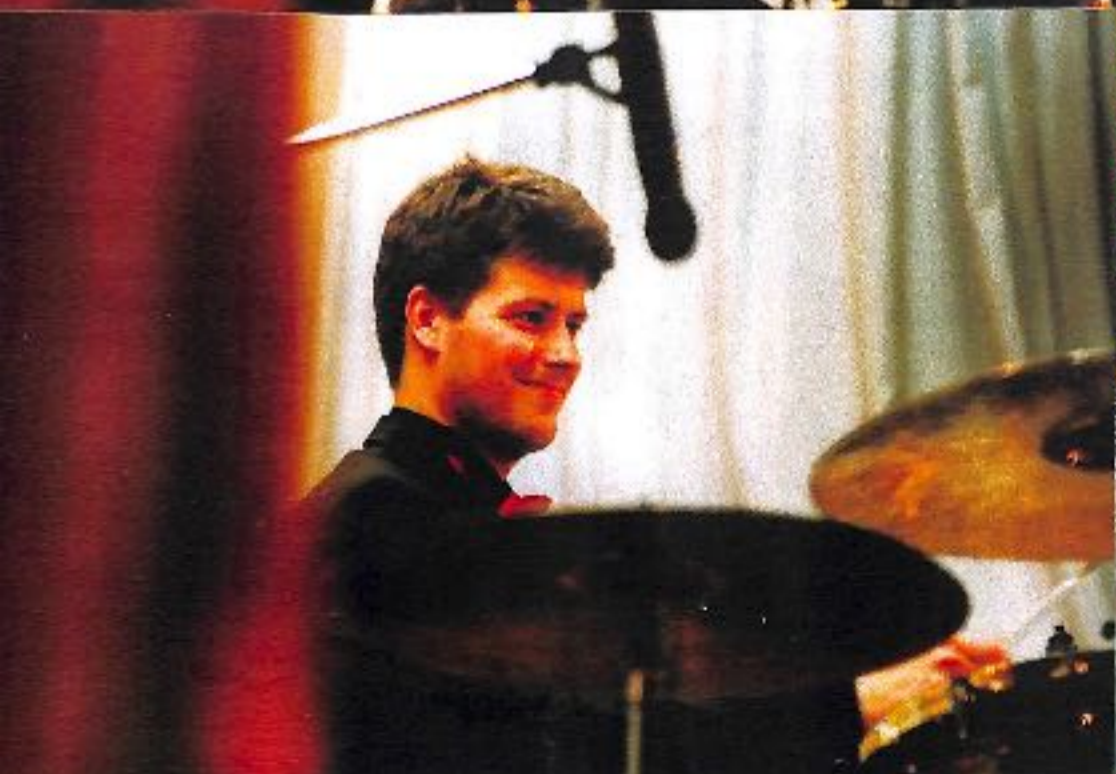
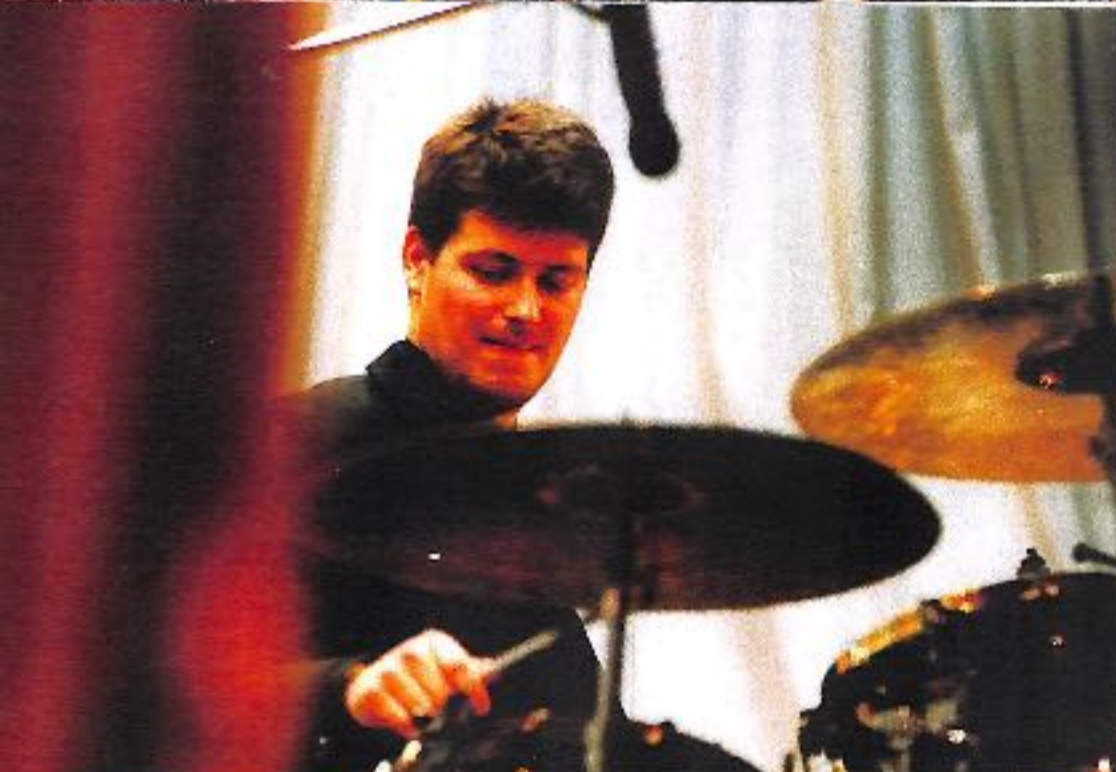



**Historie**

**Ausweis** skulle man have på sig altid, som studerende i Tyskland. Til gengæld kunne man da rejse med jernbanen overalt til halv pris.

7. Nov. 2001  
 Kone Lydia, Mogens og hele mafiliu - Denne har dikkede plødsel op i indv oprydning. Har I nogensinde set/hørt den? Mange liden fra "DARNE"

Vestland Polka, Tilegnet →

Lars kom som 10-årig til "Østrup"-feriefamilie Nielsen i Voulund, og siden er han kommet der resten af livet.

Lars Bjarne 1945

Lars' elskede vartemor Jenny var med med "Bjarne" i konfirmation 1944. (Hun var meget interesseret i om mine forældre nu ikke var kommunistar 2)

STÄDTISCHE MUSIKSCHULE TROSSINGEN  
 Städtlich anerkanntes Musikgymnasium  
 für Harmonika-Instrumente

Ausweis

Nr. 136

für

Bjarne Aage Larsen

geb.: 13.3.32 in København

*High ind S*

Nærværende Ausweis havde jeg som det ses i 6 semestre, (3 år) 1953-56. Senere i Solistklassen 1956-58 fik jeg nyt Ausweis.

Bjarne Aage Larsen i konfirmations-tøjet (1946) 14 år Mindste konfirmand af hold på 93.



# HAR I SET #

# "GENIET"



Ovenstående MESTERVÆRK var min anden komposition. En "Gavotte" skrev jeg et par år tidligere. Jeg var enormt stolt over titlen Gavotte, som jo lød meget klassisk.

Stykket er naturligvis tilegnet mit "andet" hjemms familie. Oprindelig skrevet med næsten ulæselig barneblyantskrift. Først senere kradset ned med tusch i en fart, idet en af mine kammerater fra Trossingen skulle bruge den som improvisationsopgave-løsning. Mange af de stykker der blev til i de år, lånte jeg kammeraterne til diverse opgaveløsninger, og til min store glæde fik de altid ordentlige noter/karakterer for disse opgaver.

# Historie

**Ausweis** skulle man have på sig altid, som studerende i Tyskland. Til gengæld kunne man da rejse med jernbanen overalt til halv pris.

7. Nov. 2001  
 Vore Lydia, Magnus og hele mafiliu - Dem har dekkede plidselig op i den oprydning. Har I nogensinde set/hørt den? Mange liden fra "Bjarne"

Völund Polka, Tilegnet →

Lars kom som 10-årig til "Østrup"-ferieforeldre familien Niels Kristian Christensen i Vaulund, og siden er han kommet der resten af livet.

Lars' elskede vartemor Jenny var med med "Bjarne" konfirmation 1946. (Hun var meget interesseret i om mine foreldre nu ikke var kommunister 2)



Gültig für:

- Winterssemester 19 53/54 k
- Sommerssemester 19 54 k
- Winterssemester 19 54/55 k
- Sommerssemester 19 55 k
- Winterssemester 19 55/56 k
- Sommerssemester 19 56 k



*Bjarne Larsen*  
 (Unterschrift des Studierenden)

Trossingen, den 18.1.54

STÄDTISCHE MUSIKSCHULE TROSSINGEN

Der Direktor



*Prof. Josef Herrmann*

Nærværende Ausweis havde jeg som det ses i 6 semestre, (3 år) 1953-56. Senere i Solistklassen 1956-58 fik jeg nyt Ausweis.

Bjarne Aage Larsen i konfirmations-tøj (1946) 14 år Mindste konfirmand af hold på 93.



# HAR I SET #

# "GENIET"

Ovenstående MESTERVÆRK var min anden komposition. En "Gavotte" skrev jeg et par år tidligere. Jeg var enormt stolt over titlen Gavotte, som jo lød meget klassisk.

Stykket er naturligvis tilegnet mit "andet" hjemms familie. Oprindelig skrevet med næsten ulæselig barneblyantskrift. Først senere kradset ned med tusch i en fart, idet en af mine kammerater fra Trossingen skulle bruge den som improvisationsopgave-løsning. Mange af de stykker der blev til i de år, lånte jeg kammeraterne til diverse opgaveløsninger, og til min store glæde fik de altid ordentlige noter/karakterer for disse opgaver.

# Jollyday Band



## Af menuen

### Grund salat:

På bunden **Iceberg**, saltede **pistacienødder, rød peber & rødlog**

**Imellem:** **Iceberg**, dild og 4 slags nødder:  
**Valnød, hasselnød, saltede krumnødder & opdelte paranødder.**

**Så:** Et lag af agurketerninger overstrøet

med: oregano & basilikum.

**Imellem:** salat og **store rosiner** med få **radiseskiver.**

**Derpå:** **små rosiner & muskat**

*Undrer nogen sig over hvorfor **MIN** (Lars's) salat er speciel, er det fordi de færreste ønsker hele tørrede enebær og karry i salaten. Det gør Lars!*

Endvidere ostebord og **stærk chili spegepølse** og rødvin:

**GIGONDAS ROMANE-MACHOTTE**

1998 *Pierre Amadiou*

**PRODUIT DE FRANCE**

---

### Senere Frugt salat :

**Melon:** **Cantelup**  
**Nektarin**  
**Sød Ananas**  
**Belgiske jordbær**

**Krydret med :** Småhakket **ingefær & tørrede tranebær**

**Dertil : Champagne**

Den verdensberømte spanske guldmedaljebelønnede (*Barcelona 1872*) Brut reserva :

**MONT - FERRANT - CAVA**

**VELBEKOMME**

Hold  
dig i  
form !

\*

Prøv  
Lars'es  
hjemme-  
lavede  
menu !

\*

Grøn  
salat  
og  
frugt-  
salat

Så kører ...



...det  
bare !

Aula der Mittelschule am Amtsberg

Mittwoch 15. Mai 19.30

# UNTERHALTUNGSKONZERT

„Champagner Diana und Donna Kehraus \* Liebe durch Balgwege - Reben vom Fass \*  
Slow Rock und Side by Side - Unchain my Heart \* Viva Brazilia - Oper und Bach ..

## JEANETTE DYREMOSE ENSEMBLE



Ulrik Cold & Lars Dyremose  
Bass-Bariton & Akkordeon

Ensemble und Chor der  
**JEANETTE DYREMOSE ACADEMY OF MUSIC**

### JOLLYDAY QUARTETT

Song, Saxophone, Midiaccordion, Drums  
Nana Schwartzlose, Niels Lökkegaard,  
Hans Jörgen Holbek & Helgi Dyremose

Ansagerin und Inspizient Ida Holbek & Benny Kjeldsen

## JEANETTE DYREMOSE ENSEMBLE

Opernsänger Ulrik Cold, ehemaliger Chef der Königlichen Oper Kopenhagen.  
Ensemble and Choir of JEANETTE DYREMOSE ACADEMY OF MUSIC.  
Accordion, Song, Bass & Bells: Lars Dyremose, Majken Bell, Christina Björk,  
Carsten Holbek, Hans Jörgen Holbek, Uffe Bodeholt, Kurt Petersen. Percussion &  
Sound Helgi Dyremose \* JOLLYDAY QUARTETT Song: Nana Schwartzlose,  
Saxophone: Niels Lökkegaard, Midiaccordion: Hans Jörgen Holbek, Drums:  
Helgi Dyremose. Ansagerin Ida Holbek. Inspizient Benny Kjeldsen.

## PROGRAMM

Hans Christian Lumbye/ Bearb. Jeanette Dyremose	Champagner Galopp
Emil Nikolaus von Reznicek/ Bearb. Jeanette Dyremose	Ouverture Donna Diana
Johann Sebastian Bach/ Bearb. Henry Doktorski	Bach Trilogie
Johann Sebastian Bach/ Bearb. Lach Puchnowski	Aus Kantate Nr. 78
Alec Templeton/ Zeitverschiebungsvision	Aria/ Aus Orchester Suite Nr. 3. in D, 2. Satz
Peter Tjalkovski/ Bearb. Ulrik Cold & Lars Dyremose	Bach Goes To Town
H. C. Andersen/ Edvard Grieg/ Bearb. Lars Dyremose	Fürst Gremins Arie
Evert Taube/ Bearb. Lars Dyremose	Aus der Oper Eugen Onegin
Jeanette & Lars Dyremose/ Bearb. Fritz Dobler	Ich liebe dich
Vilhelm Andersen/ Carl Nielsen	Mein Liebling du bist wie eine Rose
Sven Erik Werner	Dänische Rhapsodie
Adolph von der Recke	Kehraus Kehraus
Sharp & James/ Bearb. Jollyday	Aus der Oper Maskarade
Harald H. Lund/ Mogens Jermin Nissen/ Bearb. Jollyday	Harmonika
Harry Woods/ Bearb. Jollyday	Marken er mejet
Evert Taube/ Bearb. Ulrik Cold & Lars Dyremose	Unchain my heart
Deutsches Traditional/ Bearb. Ulrik Cold & Lars Dyremose	Elefantenwiegenlied
Joe Steffaro/ Bearb. Jeanette Dyremose	Side by Side
Willi Münch/ Bearb. Helgi & Jeanette Dyremose	Fridtjof und Carmencita
	Im Tiefen Keller
	America per Aerophone
	Rocky Mountain Noon
	Viva la Brazilia

Sven Erik Werner :

## Harmonika

du tröstest mit deiner Zärtlichkeit  
ein jedes Herz in Lieb' und Leid ;  
und schmiegst du dich wie ein Teddybär,  
so bleibst du doch immer elitär.

:: HARMONIKA ::

durch Kosen, Ringen und viel Geduld  
zeigst du allmählich deine Huld.  
Und zeigt sich ein Spieler talentiert,  
bereust du, dass du ihn mal geniert.

:: HARMONIKA ::

du brütest dich auf die Heiterkeit, -  
Gedeihst auch gut in Vornehmheit.  
Ob Kneipe, Lokal ; ob Schloss, ob Haus :  
dort sprichst du, was schön ist, gütig aus.

:: HARMONIKA ::

begleitest Kaffee und Süßigkeit  
und liebst Musik aus neu'ster Zeit,  
liebst Per Nørgård, liebst Tango, Walzer, Blues ;  
bleib universell, freigebig, tu's !  
HARMONIKA !

Traditionelles dänisches Erntelied

## Marken er mejet

Das Feld ist gemäht und das Heu ist gemacht.  
Das Getreide ist eingefahren, und das Heu ist geschobernt.  
Das Obst ist gepflückt, und der Baum ist geschüttelt,  
und jetzt sind wir mit der letzten Ladung nach Hause unterwegs.  
Wir haben das Feld leicht geharkt, das ist alte Sitte,  
denn der Vogel und der Arme dürfen sich auch satt essen.

Die Tenne werden wir mit Blumen und Blättern dekorieren,  
wir haben Georginen und Hortensien genug.  
Die Kinder tanzen schon fröhlich herum,  
alle unser Dienstmädchen warten in heller Schar.  
Jetzt bindet Kränze aus dem Halm, - Hurra hierzulande  
wird die Ernte immer mit einem Dankfest und einem Tanz abgeschlossen.

Harald H. Lund/ Mogens Jermin Nissen/ Bearb. Jollyday

## Elefantenwiegenlied

Ein Wiegenlied – nicht für ein Kind, sondern für ein Elefantenkalb namens Jumbo von seiner Mutter gesungen. Das Wiegenlied lässt uns die Nachtstimmung der indischen Dschungels ganz deutlich empfinden – wir sehen für uns sowohl den dunkelblauen Nachthimmel mit Halbmond und klaren Sternen als auch die verschiedenen wilden Tiere des Dschungels.  
Am Ende des letzten Verses ist Jumbo eingeschlafen.

H.C.Andersen/ Edvard Grieg  
Bearb. Ulrik Cold & Lars Dyremose :

## Ich liebe dich

Du, mein Gedanke ,  
Du, mein Sein und Werden,  
Du, meines Herzens erste Seligkeit,  
Ich liebe dich  
Wie nichts auf dieser Erden,  
ich liebe dich in Zeit und Ewigkeit.

Vilhelm Andersen/ CarlNielsen  
Aus der Oper Maskarade :

## Kehraus ! Kehraus !

Der Festordner: Zum Schluss des Ganzen lasset uns tanzen.

Chor : Kehraus ! Kehraus ! Tanz aus ! Tanz aus ! Tanz aus !  
:: Hier tanze ich, hier tanzest du, hier tanzen jetzt wir alle ! ::  
Hier tanzt der Bursch mit seiner Braut.  
Hier tanzt der Narr in seiner bunten Haut,  
der Mönch in seiner Kutte und der alte Bettler dreht sich rund,  
hier auf dem Maskenballe. Wir tanzen, tanzen alle !  
Kehraus ! Kehraus ! Tanz aus ! Tanz aus ! Tanz aus !  
Das Leben schwindet wie ein Traum wie in dem Wind der bunte Schaum,  
wie Schnee im Glanz der Sonnen, genießt des Lebens Wonnen,  
wie bald sind sie zerronnen !

Henrik zu den Zuschauern :

Applaus ! Applaus ! Klatscht raus ! klatscht raus !  
Ja, klatscht uns raus und pfeift uns aus, wie es euch mag gefallen !  
Wenn unser Spiel euch hat gemacht ein wenig hell die Winternacht,  
wenn es erweckt in eurer Brust ein wenig Licht und Lenzeslust,  
klatscht Beifall nur uns allen !  
Wenn durch dies Spiel gestrichen wir ein Fältchen von der Stirne Dir,  
so jubeln wir und singen, dass weithin, weithin es soll klingen .

Chor : Kehraus ! Kehraus ! Tanz aus ! Tanz aus ! Tanz aus !

:: Hier tanze ich, hier tanzest du, hier tanzen jetzt wir alle ! ::  
Hier tanzt der Bursch mit seiner Braut.  
Hier tanzt der Narr in seiner bunten Haut,  
hier tanze ich, hier tanzest du, hier tanzen jetzt wir alle !  
Wir tanzen jetzt wir alle ! mit lautem Jubel schalle,  
und singen Falle-ralle-ralle, Falle-ralle-ra !

### In Dänemark gibt es kein „Sie“

Prof. Jeanette Dyremose ist seit 25 Jahren Jurymitglied beim Akkordeonwettbewerb und nimmt ständig Erfahrungen mit an ihre Privathochschule

Für viele Jurymitglieder beim Internationalen Akkordeonwettbewerb ist die Reise nach Klingenthal längst ein fester Bestandteil im Jahresplan. Etliche kommen seit Jahren ins Vogtland. Prof. Jeanette Dyremose aus Dänemark zum Beispiel. Sie gilt in ihrem Land als führende Akkordeon-Expertin und unterhält die einzige private Musikhochschule Europas, an der 200 Studenten Akkordeon und Gesang lernen. Dieses Jahr ist sie zum 25. Mal in der Jury. Tim Hofmann sprach mit ihr.

**Freie Presse:** Können Sie sich noch an Ihre erste Reise nach Klingenthal erinnern?

**Jeanette Dyremose:** Natürlich! Wir haben im Sporthotel im Wald gewohnt, quasi mit einem Bein in Tschechien. Die Organisatoren waren an mich herangetreten, es war eine große Ehre für mich. Klingenthal, der Name war in der Akkordeonwelt ein Begriff. Aber der Papierkram damals! Du glaubst gar nicht, wie viele Schriftstücke und Stempel wir von der DDR-Botschaft gebraucht haben. Aber das war egal, es ging um die Musik!

**Freie Presse:** Wie hat der Wettbewerb Sie als Professorin beeinflusst?

**Dyremose:** Ich habe in all den Jah-

ren eine Menge gelernt. Ich liebe diesen Wettbewerb! Hier trifft man ja die ganzen Spitzenleute, da gibt es kein Jahr, in dem man nicht mit neuen Erfahrungen, neuem Wissen nach Hause fährt. Und man hört so viele verschiedene Interpretationen

von Musik, das ist eine riesige Inspiration. Nicht zuletzt ist der Wettbewerb für meine Schüler wichtig. Bereits in meinem 2. Jahr habe ich 27 Teilnehmer mitgebracht, und über die Jahre haben wir auch etliche Preise in allen Kategorien gewonnen.



Prof. Jeanette Dyremose in der Akkordeonausstellung des Musik- und Wintersportmuseums Klingenthal.

—Foto: HELMUT SCHNEIDER

**Freie Presse:** Hat sich der Wettbewerb aus Ihrer Sicht in den letzten 25 Jahren verändert?

**Dyremose:** Der Anteil Neuer Musik hat etwas abgenommen, obwohl immer noch zu viele moderne Stücke gespielt werden. Vor dem Mauerfall war immer ein Stück eines DDR-Komponisten Pflicht, das meine Schüler dann nie wieder gespielt haben. Musik muss man doch gern machen. In Deutschland ist alles sehr ernst, mit harten Maßstäben. Meine Schüler fürchten die strenge Atmosphäre hier ein wenig. Wir Dänen sind lockerer, emotionaler. Bei uns gibt es kein „Sie“. Da dürfen Kinder zum Staatsminister sagen: „Paul, was hast du gemacht?“

**Freie Presse:** Wie würden Sie jemand, der keine Akkordeonmusik mag, das Instrument schmackhaft machen?

**Dyremose:** Ich würde ihm einfach etwas vorspielen. Das Akkordeon ist ein sehr emotionales, auch rhythmisches Instrument, damit kann man so viel wundervolle Musik machen. Durch den Balg, die Lunge des Instrumentes, ist es einfach etwas Besonderes. Davon handelt auch mein Buch „Das lebendige Balgspiel“, das demnächst in 4 Sprachen erscheint. Übrigens auch auf chinesisches. In China gibt es 100 Millionen Akkordeonspieler – stell dir das mal vor!

### Liebe durch Balgwege und Reben vom Fass

Das Jeanette Dyremose Ensemble aus Dänemark spannt morgen den musikalischen Bogen von der Oper bis zu Joe Cocker

**Klingenthal.** Dieses Jahr wirkt Jeanette Dyremose aus Dänemark zum 25. Mal in der Jury des Klingenthaler Internationalen Akkordeonwettbewerbs mit. Über die Jahre haben viele Schüler und Studenten der Jeanette Dyremose Academy of Music in allen Kategorien der Wettbewerbe teilgenommen. Viele davon platzierten sich in verschiedenen Kategorien vorn. Teilnehmer wie Annette Löffler, Morten Rossen, Jesper Dyremose, Monica Sun Svenningsen und Lelo Nika gewannen sogar mehrmals 2. Preise. Auch das Jeanette Dyremose Ensemble hat einen guten

Namen in Klingenthal und trat bereits mehrfach hier auf. Schon kurz nach der Gründung des Ensembles 1977 – gerade hatte es in Rotterdam bei einem internationalen Wettbewerb für Akkordeonorchester den ersten Preis und die Goldmedaille des niederländischen Kultusministeriums gewonnen – spielte das damals sehr jugendliche Ensemble in der Aula der Mittelschule am Amtsberg (unter anderem Namen).

In den folgenden Jahren erntete das Ensemble mit Konzerttourneen in Deutschland, USA, Kanada, Polen, Bulgarien und Skandinavien inter-

ationale Bekanntheit. Bemerkenswert ist es, dass viele bedeutende Werke der gegenwärtigen Akkordeon-Ensemble-Literatur gerade in Klingenthal uraufgeführt wurden. Mit Uraufführungen von Werken wie Per Nørgaards „Abendlied und Märchenfarben“ sowie Sven Erik Werners „Tie-Break“, errang Klingenthal auch auf diesem Gebiet musikhistorische Bedeutung.

Morgen präsentiert das Jeanette Dyremose Ensemble in Klingenthal ein unterhaltsames und abwechslungsreiches Programm. Neben Ensemble und Chor der Jeanette Dyre-

mose Academy of Music wirken das Jollyday Quartett und der Bass-Bariton Ulrik Cold mit, der ehemalige Chef der Königlichen Oper in Kopenhagen. (hn)

#### KONZERT

##### Jeanette Dyremose Ensemble

Morgen, 19.30 Uhr, Aula der Mittelschule am Amtsberg in Klingenthal: Unterhaltungskonzert. Motto: „Champagner Diana und Donna Kohraus / Liebe durch Balgwege – Reben vom Fass / Slow Rock und Side by Side – Unchain my Heart / Viva Brazillia – Oper und Bach“. Eintrittskarten für 10 Euro.

# Total triumf for Jeanette Dyremose Ensemblet i Tyskland

Som bassanger i Jeanette Dyremose Akademiets kor, og fuldstændig underlagt harmonikaens lyde havde jeg den store fornøjelse at kunne medvirke i en forrygende og helt overvældende succes i Klingenthal i maj i år, og vil gerne delagtiggøre bladets harmonika fans i denne oplevelse og dens baggrund:

## Baggrund

Et af verdens mest komplette musikkonkurrence-arrangementer finder sted i den tyske Musikwinkel.

Sådan kaldes området i det nordtyske skovrige og højbeliggende Vogtland med mange musikinstrumentbyggere fordelt på mindre værksteder og større fabrikker inderst hinanden, der producerer strygere, træblæser-, messingblæser- og harmonikainstrumenter.

Byerne Markneukirchen og Klingenthal er en slags hovedcenter for produktionen, og hvert år afholder disse byer 'Vogtländische Musiktagen', som inkluderer de omfattende musikkonkurrencer.

## XXXIX. Internationaler Akkordeonwettbewerb Klingenthal 2002

runder, udtagelsesrunder og finale, hvor finalisterne spillede en given koncert med symfoniorkestret. Ved finalerne medvirkede to orkestre, Zwickau Teatrets Symfoniske Orkester og Vogtland Filharmonikerne.

## Harmonika

Afdelingen af årets harmonikakonkurrencer, officielt kaldet: Der 39. Internationaler Akkordeonwettbewerb Klingenthal, foregik lidt anderledes. Her var der, som noget positivt for internationale konkurrencers vedkommende, aldersgruppeinddeling.

Indtil 12 år, 12 til 15 år og 15 til 18 år samt en kategori uden aldersbegrænsning. Alle grupper førte, anden, og tredje placering modtog pengepræmier på tilsammen 207.000 danske kroner.

At der er et væsentligt incitament for musikalsk begavede barns udvikling at få lov at konkurrere på internationalt plan, fremgik ved den afsluttende prisoverrækkelseskoncert i Klingenthaler Stadthalle, hvor børn på 9 og 13 år - ud af et omfattende pligt- og frivælgsprogram - brillerede med små virtuose stykker som Rumskij-Korsakova Humlebien og Henri Wieniawskis Scherzo-Tarantella.

Der er også en kendt sag, at Jeanette Dyremose's børnelærer og unge studerende flere gange har vundet 1. pris i Klingenthal. Mange hviser måske Annette Løffler, Morten Rossen, Jesper Dyremose og Monica Sun Svanningen - eller Lelo Nika der i 1997 vandt den meget eftertragtede 1. pris i Eucerntänandakategorien i Klingenthal og senere samme år 1. prisen ved Coupe Mondiale i Bratislava.

## Flotte præmier

Hvert af de to vindere af årets fløjte- og basenkonkurrencer modtog officielle pengepræmier på omkring 40.000 danske kroner, hvortil kommer en række sponsorpriser fra fonde og producenter. Fløjterens schweiziske førstedame overrakte bl.a. ikke mindre end tre kostbare fløjter - og basenens russiske førstemand modtog - mellem andet gode - to pragtfulde basuner.



Her Ensemblets lydpræmie for koncerten.

I Markneukirchen veksles årligt mellem symfoniorkestrets instrumenter og i Klingenthal er konkurrencens centrum omkring harmonikainstrumenterne med andre instrumenter indblandet, f.eks. i kategorien kammermusik, og i finalen med koncert for symfoniorkestret og harmonika.

I midten af maj måned i år konkurreredes på fløjte, basen og harmonika med omkring 100 deltagere i hver gruppe og i flere



Balgwege - Reben vom Fess / Slow Rock und Side by Side - Unchain my Heart / Viva Brazil - Oper und Bach, førte Jeanette Dyremose og konferencier Lea Holbæk et særdeles begejstret publikum gennem et stærkt varieret program med klassiske og virtuose ensemblestykker, operasanger og koncertsange for basen og harmonika og korset med Kehraus, Kehraus fra Carl Nielsen-operaca Madsmand samt danske korsatser.

Stemningen steg da Jollyday Kvartetten tog fat med Unchain my Heart. Der var under nummeret på jazzkoncertmander spontan bifald efter improvisationer på både saxofon, midiharmonika, drums og Nanas fantastiske sangoptræden. Helt i top blev stemningen, da Nana, kvartetten og ensemblet i forening sluttede Side by Side med taksvendingen »Wir sind in Vogtland«. Es lebe Klingenthal!

## Men nu til sagen

I år var Jeanette Dyremose for 25. år i træk med i konkurrencens internationale dommerkomité, som bestod af 20 jurymedlemmer fra 14 nationer.

I anledning af 25 års jubilæet var det den 15. maj, - dagen før konkurrencens afslutning, sæt koncert med Jeanette Dyremose Ensemblet i et program med operasanger Ulrik Cold akkompagneret af Lars Dyremose, Jeanette Dyremose Akademiets ensemble og kor (og altså herunder jeg selv), samt Jollyday Kvartetten bestående af medlemmer fra Jeanette Dyremose Akademiets jazzsangerinden Nana Schwarzdose, Niels Løkkegaard på saxofon, Hans Jørgen Holbek på midiharmonika og Helgi Dyremose der stod for både slagværk og det omfattende trilledse lydudstyr.

Under den festlige motto: »Champagner Diana und Donna Kehraus / Liebe durch

Vi kom helt ned igen da Ulrik Cold tog det dybe C i Im tiefen Keller - og helt op igen da Jeanette Dyremose og Ensemblet sluttede programmet af med America per Acrophone i et sandt festfyrværkeri af sydamerikanske rytmer og slagvarianter.

Der måtte flere ekstranumre til inden publikummer ville slippe ensemblet og begejstret var der lykønskninger til den vellykkede koncert fra de mange af den internationale elite som overværede koncerten.



Vi 14 medvirkende var overvældet af publikums begejstring og afladede med at feste til sent om natten.

Uffe Bodeholt





DÄNISCHES ENSEMBLE IN DER KLINGENTHALER AULA

## Nordlichter mit Temperament



In der Aula am Amtsberg fand am Mittwochabend noch einmal eine unterhaltsame Rahmenveranstaltung mit dominanter Akkordeonmusik statt. Diesmal gehörte die Bühne dem Ensemble und Chor der „Jeanette Dyremose Academy of music“ aus Kopenhagen. FOTO: RÜDER

KLINGENTHAL – Während man beim internationalen Akkordeonwettbewerb in Klingenthal schon zum Finale geblasen hatte, fand in der Aula am Amtsberg am Mittwochabend noch einmal eine unterhaltsame Rahmenveranstaltung mit dominanter Akkordeonmusik statt. Diesmal gehörte die Bühne dem Ensemble und Chor der „Jeanette Dyremose Academy of music“ aus Kopenhagen. Diese Musikdozentin ist seit vielen Jahren Mitglied der internationalen Jury des Klingenthaler Wettbewerbes und hatte sich mit ihrem Ensemble und dem „Jollyday Quartett“ zu einem Unterhaltungskonzert angekündigt. Dass dieses bunt, temperamentvoll und unterhaltsam wurde, davon konnten sich die zahlreichen Besucher im Verlaufe des Abends überzeugen.

Einige Darbietungen hatten Jeanette und Lars Dyremose speziell für ihre Akkordeonformation bearbeitet, so auch Hans Christian Lumbye's „Champagner Galopp“ und die Ouvertüre „Donna Diana“ von Nikolaus von Reznicek, die in klangvoller Instrumentation zum Vortrag gelangten. Danach kam Johann Sebastian Bach mit dem „Air“ aus seiner Orchestersuite Nr. 3 zum Zuge, das von den sechs Ensemblemitgliedern unter der Leitung von Jeanette Dyremose eine nicht alltägliche, aber angemessene Wiedergabe erfuhr.

### Die Lieb' auf Erden

Trotz ihrer Knappheit gehörte auch die „Dänische Rhapsodie“ – aus der Feder des Ehepaars

Dyremose – zu den musikalischen Besonderheiten. Bereichert wurde das Programm vom Bassbariton Ulrik Cold, vormaliger Chef der Königlichen Oper Kopenhagen, der auch in deutscher Sprache vorzüglich zu plaudern verstand. Mit seiner weichen, wandlungsfähigen Bassstimme überzeugte er sowohl bei der – in der Originalsprache vorgetragenen – Arie des Fürsten Grenin „Ein jeder kennt die Lieb' auf Erden“ aus Tschalkowskis Oper „Eugen Onegin“, als auch mit trübsinnigen dänischen Liebesliedern und erst recht mit dem deutschen Trinklied „Im tiefen Keller...“. Ihm folgte er flugs noch eine Strophe zum Lob des dänischen Bieres hinzu. Professionell begleitet wurde er von Lars Dyremose mit den Akkordeon. Nach der Umfunktionalisierung des Akkordeonensembles in den „Dy-

remose-Chor“ – der hierbei personell noch etwas aufgestockt wurde und in den sich auch die „Chefir“ einreihete – gingen die Darbietungen im gemischten Vokal-Instrumentalsound mit dänischer Folklore weiter. Da gab es ein „Kehraus“-Lied (frei übersetzt „...genießt des Lebens Wonnen, wie bald sind sie zerronnen!“).

### In Liebe und Leid

Dazu kamen ein „Erntedankgesang“ und eine „Lokpreisung“ für die Harmonika (frei übersetzt „...du tröstest mit deiner Zärtlichkeit ein jedes Herz in Lieb und Leid“) – dem die anwesenden Akkordeon(t)räger nur zustimmen konnten. Durch das Jollyday-Quartett mit Nana Schwartzlose (Gesang), Niels Lökkegaard (Saxophon), Hans Jørgen Holbek (Midiakkordeon) und Helgi Dyremose (Drums) wurde die Stimmung im Saal noch einmal richtig angeheizt. Die Rock- und Jazzklänge sowie die Improvisationsoli dieser jungen Musiker – sie stammen alle aus der Jeanette Dyremose Academy of music und haben sicherlich noch eine aussichtsreiche Zukunft vor sich – kamen leicht, locker und ohne Allüren rüber, wie das gesamte Programm überhaupt. Der Swenenapplaus des Publikums unterstrich das immer wieder. Nachzutragen wäre außerdem noch, dass die Ansagen von Ida Holbek den Besuchern halfen, sich in der Vielfalt des Programmablaufes zurecht zu finden. Am Ende wurden natürlich Zugaben gefordert, von denen der vom Akkordeonensemble begeisternd und mitreißend aufgeführte „Sabeltanz“ von Chatschaturjan den Abend in beeindruckender Weise abschloss. S. MÄNNEL

## Uforglemmelig rejse til Vogtland

## Total triumf for Jeanette Dyremose Ensemblet

Et af verdens mest komplekse musikkonkurrencearrangementer finder sted i den tyske Musikvinkel - sådan kaldes området i det midt-europæiske højliggende, skovrige Vogtland med de mange musikinstrumentbyggere.

Mindre værksteder og større fabrikker inellem hinanden producerer stryger-, træblæser-, messingblæserinstrumenter og harmonikaer.

Byerne Markneukirchen og Klingenthal er en slags hovedcentre for produktionen og man afholder i disse byer hvert år "Vogtländische Musiktage", som inkluderer de meget omfattende musikkonkurrencer.

Medio maj måned i år konkurreredes på fløjte, basun og harmonika med omkring 100 deltagere i hver gruppe. Der konkurreredes i flere runder. Udtagelsesrunder og finale, hvor finalisterne spillede en given koncert med symfoniorkestret. Ved finalerne medvirkede to orkestre, Zwickau Teatrets Symfoniske Orkester og Vogtland Filharmonikerne. Hver af de to vindere af årets fløjte- og basunkonkurrence modtog officielle pengepriser på omkring DKK 40.000,- hvortil kommer en række sponsorpriser fra fonde og producenter.

Fløjternes schweiziske første-dame overrakte bl.a. ikke mindre end tre kostbare fløjter - og basunens russiske førstemand modtog - mellem andet godt - to pragtfulde basuner.

Afviklingen af årets harmonikakonkurrencer, officielt kaldet XXXIV. Internationaler Akkordeonwettbewerb Klingenthal, foregik lidt anderledes.

Her var der, som noget ene-

stående for internationale konkurrencers vedkommende, aldersgrubeinddeling. Indtil 12 år, 12 til 15 år, 15 til 18 år samt en kategori uden aldersbegrænsning.

Alle grupper første, anden, og tredje placerede modtog pengepræmier, - tilsammen DKK 207.000,-.

At det er et væsentligt incitament for musikalsk begavede børns udvikling at få lov at konkurrere på internationalt plan, oplevedes ved den afsluttende prisoverrækkelseskoncert i Klingenthaler Stadthalle, hvor børn på 9 og 13 år, - ud af omfattende pligt- og frivalgsprogram, - brillerede med små virtuose stykker som Rimskij-Korsakovs Humlebien og Henri Wieniawskis Scherzo-Tarantella.

Det er da også en kendt sag at Jeanette Dyremose børneelever og unge studerende gentagne gange vandt 1. priser i Klingenthal. Mange husker nok Annette Laffler, Morten Rossen, Jesper Dyremose og Monica Sun Svenningsen - eller Lelo Nika der i 1997 vandt den meget eftertragtede 1. pris i Entertainmentkategorien i Klingenthal og senere samme år 1. prisen ved Coupe Mondiale i Bratislava.

I år var Jeanette Dyremose for 25 år i træk med i konkurrencens internationale dommerkomité, som består af 20 jurymedlemmer fra 14 nationer. I anledning af 25 års jubilæet var der den 15. maj, - dagen før konkurrencens afslutning, - "Sonderkonzert" med Jeanette Dyremose Ensemblet i et program med Operasanger Ulrik Cold akkompagneret af Lars Dyremose, Jeanette Dyremose Akademiets ensemble og kor, samt Jollyday Kvarterten med jazz-

sangerinden Nana Schwartzlose, Niels Løkkegaard på saxofon, Hans Jørgen Holbek på midiharmonika og Helgi Dyremose der stod for både slagstøjet og det meget omfattende trådløse lydapparat.

Under mottoet: Champagne Diana und Donna Kehraus / Liebe durch Balgwege - Roben von Fass / Slow Rock und Side by Side - Unchain my Heart / Viva Brazilia - Oper und Bach," førte Jeanette Dyremose og konferencier Ida Holbek tilhørerne gennem et rigt varieret program med klassiske og virtuose ensemblestykker, operaarier og koncertsange for basbaryton og harmonika og koret med Kehraus, Kehraus fra Carl Nielsens operen Maskerade samt virtuose danske korsatser. Stemningen steg da Jollyday Kvarterten tog fat med Unchain my Heart.

Der var under nummeret på rigtig jazzkoncertmånér spontant bifald efter improvisationer på saxofon, midiharmonika, drums og Nanas fantastiske sangoptræden. Helt i top blev stemningen, da Nana, kvartetten og ensemblet i forening sluttede Side by Side med tekstvendingen "Wir sind in Vogtland" Es lebe Klingenthal! Vi kom højt ned igen da Ulrik Cold tog det dybe C i Im tiefen Keller - og helt op igen da Jeanette og Ensemblet afsluttede programmet med America per Aerophone i et sandt festfyrværkeri af sydanerikanske rytmer og slagvarianter.

Der måtte flere ekstrainumre til inden tilhørerne ville slippe ensemblet og efterpå var der lykønskninger til den vellykkede koncert fra de mange af den internationale elite som overværede koncerten.

Familien Holbek fra Orchidevej i Allerød er vendt hjem efter en uforglemmelig koncertrejse til byen Klingenthal i det højliggende og skovrige Vogtland i det tidligere Østtyskland, helt tæt ved grænsen til Tjekkiet.

Familiens sønner - Hans Jørgen og Carsten - deltog i rejsen som medlemmer af det berømte Jeanette Dyremose Ensemble, der var inviteret til at give koncert i forbindelse med den fjerde internationale harmonikakonkurrence, der i år for 39. gang afvikledes i Klingenthal. Forældrene - Ida og Carl - deltog som medlemmer af bestyrelsen i Jeanette Dyremose Akademiets, hvor samtlige ensemblespillere er uddannet.

Denne "Sonderkonzert" blev et velkomment pusterum i konkurrenceaktiviteterne for de mange jurymedlemmer, konkurrencedeltagere og øvrige interesserede tilhørere - tilrejsende såvel som fastboende - der her blev præsenteret for et virkelig varieret underholdningsprogram i verdensklasse, og som takkede

for underholdningen med bragende klapsalver, der tvang ensemblet til flere ekstrainumre.

I Jeanette Dyremose Ensemblets koncert medvirkede operasanger Ulrik Cold akkompagneret af Lars Dyremose, Jeanette Dyremose Akademiets ensemble og kor akkompagneret af Carsten Holbek, ensemblelederen selv - den viden om berømte Jeanette Dyremose - samt Jollyday Kvarterten med jazzsangerinden Nana Schwartzlose, saxofonisten Niels Løkkegaard, Hans Jørgen Holbek på midiharmonika samt Helgi Dyremose, der stod for både slagstøjet og det meget omfattende trådløse lydapparat. Ida Holbek var aftenens tysksprogede konferencier.

Tilhørerne kom til at opleve et rigt varieret program med klassiske og virtuose ensemblestykker, operaarier og koncertsange for basbaryton og harmonika, korsatsen "Kehraus, Kehraus" fra Carl Nielsens operen Maskerade samt andre virtuose danske korsatser. Stemningen steg, da Jol-



Jeanette Dyremose Akademiets Kor fremfører "Kehraus, Kehraus" fra Carl Nielsens opera Maskerade. Siddende akkompagnereren Carsten Holbek. Stående fra venstre: Jeanette Dyremose, Ulrik Cold og Hans Jørgen Holbek. Foto: Otto Beck, Klingenthal.

lyday Kvarterten tog fat med amerikanske glansnumre som "Unchain my Heart" og "Side by Side". Der var under numrene på rigtig jazzkoncertmånér spontant bifald efter improvisationer på saxofon, midiharmonika, slagstøj og Nanas fantastiske sangoptræden.

Koncerten var også for de medvirkende selv en stor oplevelse på grund af publikums store medleven.

Familien Holbek har boet i Allerød siden 1975, hvor Carsten og Hans Jørgen er vokset op. Alle dyrker musik (harmonika) - og Carsten og Hans Jørgen er professionelle musikere, uddannet på Jeanette Dyremose Akademiets. Carsten læser musikvidenskab ved Københavns Universitet, medens Hans Jørgen har afsluttet sin uddannelse på Det Fynske Musikonservatorium.

Efter koncerten var der blomster fra borgmester Karin Löhde og partikollega Mona.

Herunder: Programtekniker, Jeanette, Kirsten Sell, og programchef Mogens Andersen. Nedenunder igen Lars D. med den dygtige radio tekniker.



Nu afdøde Jytte Benjaminsen diskede i tilstøttende radiostudie op med alskens rare sager.

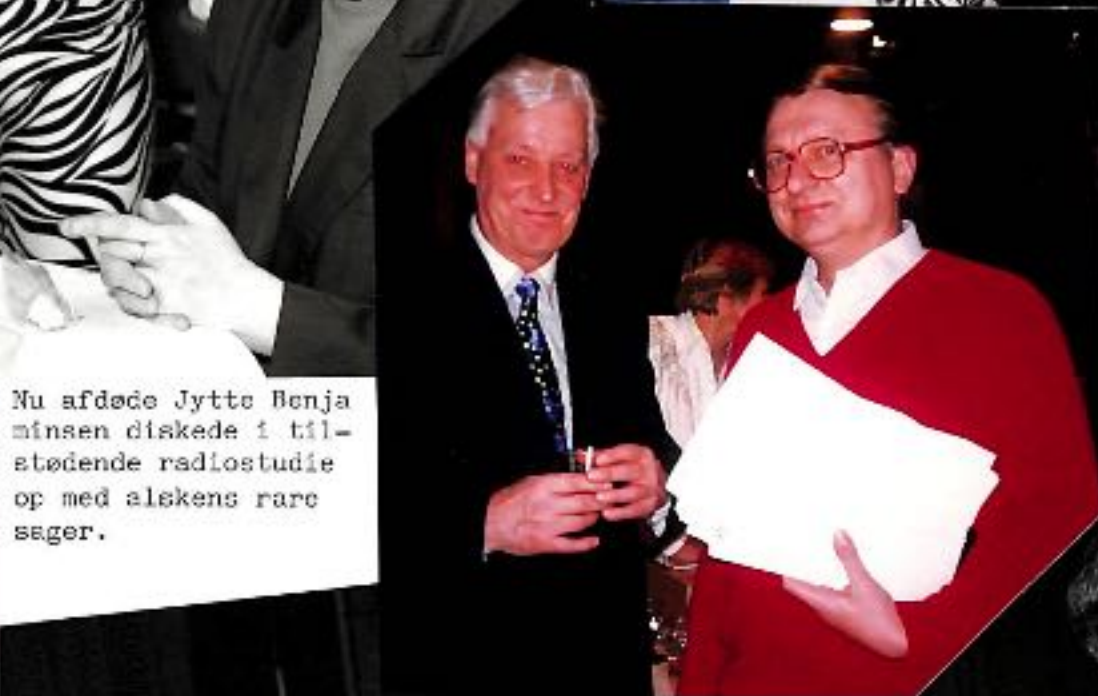

Politiken \* Kultur \* Ti.d.17. jan. 1995  
Med tilladelse af musikanmelder Jan Jacoby

# Alvor og folkelighed

Stort anlagt harmonikajubilæum

## MUSIK

*Radiohusets Studie 2: Det Danske Harmonika Ensemble. Dirigent: Jeanette Dyrnes. Solister: Marten Rossen, Heidi Hansen og Anders Vestervahl (harmonika), Per Kjøhne (altsaxofon), Måte Larsson (cello), Helgi Dyrnes og Jesper Falkenstein (slagtøj). Søndag 15. januar.*

*Geir Draugsvoll (harmonika) spiller. Stravinsky: Petrusjka-suite (med James Crabb). Hindemith: Sonate, op. 143A. Lorentzen: Teare. Mossenmark: Skogsvæsen. Takahashi: Like a Water Buffalo. Nordheim: Flaehing. Aagaard: Saga Night. Mozart: Andante for en orgelbælte, K. 616. Simax PSC 1006.*

DET DANSKE Harmonika Akademi, hvorfra Det Danske Harmonika Ensemble udgår, fejrede sine første fem år med et stort program af solo-, kammer- og ensemblemusik. Akademiet dyrker instrumentet i hele dets bredde fra folke- og underholdningsmusik over arrangerede klassikere til ny kompositionsmusik, men programmet rummede kun det sidste. Det vidner om akademiets seriøse ambitioner, ligesom udførelserne, ikke mindst af de tre solospillere, havde et stærkt professionelt niveau på omgangshøjde med ensembles musikalske samtaler fører cello

Mere eller mindre åbenlyst lå folkelige reminiscenser dog fremme i mange værker. Instrumentet beder om det, om så kun fordi det er så eminent egnet til fængende rytminsk spil. I neoklassisk udførelse hørtes det i 'Toccata Diabolica' af litaueren Jonas Tarnulionis, i Per Nørgårds tidlige 'Introduction og Toccata' med dens balkanrytmer og i Måtyás Seibers 'Introduction og Allegro' med et pikant men aldrig vulgært salopræg.

Regulære swingrytmer opstår under udviklingen af et spredende melodistof i raffinerede rytmiske udflotninger i Nørgårds næsten nye 'Winds' for ensemble, og Sven Erik Werner lokkede Heidi Hansen til sensuelt tango-svaj i to fragmenterede solostykker. Hans komplette samling på tolv 'Tangostador' udgør broderparten af en wernerisk harmonika-cd som dacapo har udsejret til jubilæet.

ALT VAR dog ikke idel folkelighed. To uropførelser var begge ret strenge i holdningen. Lars Graugaards 'Tempest' for ensemble er en opvokende storm med overbevisende balance mellem økonomi og frodighed. Lars Høgaard syler mere nærsynet med stoffet i 'Cours in Motion' hvor saxofon og cello med deres påtrængende ekspressivitet i nogen grad tager pusten fra en folkelig harmonika. Mere forfinede kammermusikalske samtaler fører cello

og harmonika i Werners 'Affære', mens polakken Bronislaw Przybylski sætter harmonika og slagtøj dekorativt op mod hinanden i afslappede fløder og mønstre. Helt for sig selv stod en vild og dybt 'Partita' af den tidligt afdøde russer Vladislav Zolotarjev, hvis udtryksfulde stilistiske mangfoldighed gør ham til en harmonikaens Alfred Schnittke. Her er alt fra nostalgiske treklinge til massive lydskyer, og hver klang, hver frase er ladet med mening. Dissonansen, som den moderne musik næsten har lagt død, er hos Zolotarjev fuld af dirrende følelse.

OMTRENT samtidig har den fremragende Geir Draugsvoll udsendt en plade med solostykker. Som elev af Mogens Ellegaard er han født ind i den anden side af en af de mest uforsonlige kontroverser i dansk musikliv, men det kan vi der interesserede os mere for hvordan instrumentet lyder end for hvad det hedder, jo stikke skråt op. Elegante klassikerarrangementer indrømmer spændende og effektfulde nyheder. Der er stor klangkønhed hos Lorentzen, drøm og demoni hos Mossenmark og storblåede visioner af lys og mørke, nært og fjært i magtfuldt originale gestalter hos Nordheim. Før blot at nævne det vigtigste.

JAN JACOBY



Jeanette, Anja og Lars Høgaard. Nedenunder Per Nørgård med en elev. Alle, sammen efter unik vellykket koncert. Det kan aflæses i ansigterne.



# RADIOKONCERTEN

Historie



Lars Dyremose, Charlotte B Hansen og Sven Erik Werner efter den mest avancerede harmonikakonzert nogensinde (Danmarks Radio/live), d.15.jan.1995 / én dag før den oprindelige stiftelses dag. (Se Jan Jacobs kritik på næste side).

Jeanette Dyremose  
Akademiet

5 år

16. januar  
1995



Kate Japp

Foto:

Klaus Lindwald



Jeanette Dyremose omgivet af sit succesfulde orkester Det Danske Harmonika Ensemble. Forrest tv. og th. for hende sidder Annette Løffler og Varna Dyremose, som hun nu skal undervise på Det fynske Musikkonservatorium.

## Jeanette Dyremose til musikkonservatorium

Harmonikapedagogen og musiklederen Jeanette Dyremose er blevet tilknyttet Det fynske Musikkonservatorium i Odense, hvor hun tiltræder straks efter sommerferien. Hun skal undervise i Odense en dag om ugen.

Jeanette Dyremose kom til Allerød kommunale musikskole i 1971, hvor hun startede med tre elever. I en årrække havde hun et frugtbart samarbejde med daværende musikskoleleder Elisabeth Reiff, og det var i denne periode, Allerød fik ry som skandinavisk harmonikacentrum.

Allerød kommune blev et harmonikaområde med hundreder af harmonikaspillende børn, unge og voksne. Det var her Jeanette Dyremose startede de første af sine mange harmonikabørnkorrester, hvorfra hun rekrutterede spillerne til sit senere verdensberømte Det Danske Harmonika Ensemble, bl.a. Annette Løffler, som startede som seks-årig og i dag er harmonikasolist på internationalt plan.

I 1978 startede Jeanette Dyremose privat musikskole i Allerød, Harmonikacentret, som efter stadige udvidelser foruden Jeanette Dyremose selv beskæftiger en række af de dygtige spillere fra Det Danske Harmonika Ensemble.

Elevskaren i Harmonikacentret, som også har en afdeling i København samt undervisningssteder under forskellige aftenskoleforbund og kommunale musikskoler, udgør den største koncentration af harmonikaspillere i Skandinavien og er som sådan et kraftcenter for Danske Harmonikaspilleres Landsforbund. DHL-bestyrelsen har da også netop konstitueret hende som næstformand.

Jeanette Dyremose tror på konkurrencemomentet. Ved stadige konfrontationer mellem egne elever og andre musikere fra både Danmark og udlandet har hun formået at oparbejde et højt teknisk niveau og således åbnet mulighed for fri kunstnerisk udfoldelse for den enkelte.

Jeanette Dyremose er medlem af verdensforbundet Confederatione International des Accordéonistes' musikkomitee, som sorterer under UNESCO's International Music Committee, og hun har i nu otte år været fast medlem af Vogtländische Musiklages siddende dommerkomitee.

Hendes elever har hentet fem førstepriser ved Vogtländische Musiklages i Klingenthal, og det er intet mindre end verdensrekord. De sidste tre år i træk har der været førstepriser i alderskategorierne indtil 12 år, indtil 15 år og indtil 18 år. De

kendteste vindere har været Annette Løffler og Morten Rossen-Jørgensen fra Allerød samt Jesper Dyremose fra Birkerød. Samme tre har også vundet førstepriser i UNESCO-verdensforbundets konkurrencer.

Den gamle flokkel om profetens manglende anerkendelse i hjemlandet passer fortrinslign på Jeanette Dyremose. Hun måtte højst laurbærene ude, inden man i Danmark fik øje på hendes pædagogiske talenter på konservatorieplan.

To af Jeanette Dyremoses elever fra Det Danske Harmonika Ensemble, Annette Løffler og Varna Dyremose, er blevet optaget på Det fynske Musikkonservatorium og fortsætter efter sommerferien undervisningen hos Jeanette Dyremose. Nu i konservatorieregi.



Das Dänische Akkordeon Ensemble im Konzert am Sonnabendnachmittag in Neubrandenburg. Kurierfotos: M. Stein

## Stars auf dem Akkordeon

Im Gespräch mit Jeanette Dyremose, Leiterin des Dänischen Akkordeon Ensembles, Kopenhagen

Auf Einladung der Musikschule Neubrandenburg gab „Das Dänische Akkordeon Ensemble“ aus Kopenhagen am Sonnabend im Neubrandenburger HKB ein Konzert. Von den zahlreichen Besuchern, darunter viele Familien mit Kindern, wurde es begeistert aufgenommen.

Frau Dyremose, Sie leiten mit Ihrem Mann eine private Musikschule, sind eine international geschätzte Akkordeonspezialistin. Wie kamen Sie gerade aufs Akkordeon?

Zuerst habe ich Klavier gespielt, von acht Jahren an. Als ich 14 war, hörte ich einen Walzer auf einem Akkordeon. Das hat mir so gut gefallen, daß ich das Instrument erlernen wollte. Im Konservatorium spielte ich Orgel. Aber Kirchenmusik - das war mir dann zu abseits vom Leben. In der Zeit, als ich dort gerade aufhörte, lernte ich meinen Mann kennen. Lars spielte Akkordeon. 1970

gründeten wir beide unsere private Musikschule in Kopenhagen.

Wie viele Schüler unterrichten Sie, und was kostet die Ausbildung?



Jeanette Dyremose

250 Schüler, sie kommen von drei Jahren an, der Älteste ist 87. Die Hälfte ist 35 bis 70 Jahre alt. Wir haben sieben Lehrer. Unsere Schule ist voll privat, wir bekommen keine Unterstützung. Die Schüler zahlen umgerechnet rund 70 Mark im Monat.

Machen die Leute das nur so für sich, oder spielen sie in Orchestern?

Wir haben 7 Orchester, das beste mit drei Weltmeistern ist heute hier.

Wer kommt an Ihre Akademie?

Dort sind die besten 15 Spieler. Sie sind alle sehr fleißig, spielen oft, auf Hochzeiten und Veranstaltungen, um das nötige Geld zu verdienen.

Welche weiteren Gastspiele haben Sie als nächstes vor?

Im November spielt Morten Rossen von uns in Zwickau mit Albrecht Hofmann, davon wird eine CD aufgenommen. Danach sind wir in St. Petersburg und 1992 in Vietnam. Das Gespräch führte Marianne Voß.

## Feuerwerk der Musik



Das Ensemble „Det Danske Harmonika Akademi“ wirkte beim Gala-Abend anlässlich des XXX. Internationalen Akkordeonwettbewerbes in Klingenthal mit. Die vielfältigen Möglichkeiten der Akkordeonmusik bewies diese Veranstaltung am Sonntag in der Aula der Klingenthaler Schule „Am Amtsberg“. Begeisterungstürme beim fachkundigen Publikum löste die Virtuosität der Mitglieder der dänischen Akademie für Harmonikainstrumente aus. Unter der Leitung des Jurymitgliedes Professor Tibor Racz gab es im zweiten Teil ein Programm konzertanter Akkordeonmusik der internationalen Spitzenklasse. Teilnehmern des Wettbewerbs beendeten den Gala-Abend. Dabei riß das „Skif-Quartett“ aus Rußland die Zuhörer geradezu von den Plätzen. Alles in allem: Ein gelungenes „musikalisches Feuerwerk“.

G. H./Foto: Enno Röder

FORSIDEN

Dienstag, 11. Mai 1993

Gala-Abend zum Internationalen Akkordeonwettbewerb

## Musikalisches Feuerwerk



Ensemble der dänischen Akademie für Harmonikainstrumente zur Gala in Klingenthal Foto: E. R.

KLINGENTHAL. – Ein Gala-Abend anlässlich des XXX. Internationalen Akkordeonwettbewerbes in Klingenthal ließ am Sonntagabend in der Aula der Schule „Am Amtsberg“ die ganze Bandbreite der Akkordeonmusik zum Klingen bringen. Jeder Geschmack konnte auf seine Kosten kommen. Interesse und Begeisterungsfähigkeit für Klassisches und Modernes, aber auch geschmackliche Aufgeschlossenheit und Kompromißbereitschaft gegenüber Ungewohntem und musikalischem Experiment waren gefragt. Der Gala-Abend verfolgte das Ziel, die schier unerschöpflichen musikalischen Möglichkeiten des Akkordeons als Soloinstrument, im kleinen Ensemble unterschiedlicher instrumentaler Zusammensetzung und nicht zuletzt im Orchester vor Augen und natürlich vor allen zu den Ohren zu führen. Der musikdramaturgische Aufbau des Abends war so nicht eigentlich als Ganzheit, als in sich geschlossenes Gesamtkonzert konzipiert. Er bot den Zuhörern die Möglichkeit, bei sommerlichem Wetter und gastronomischer Versorgung sich im Freien zu ergehen und über das Gehörte auszutauschen.

Mit einem furiösen mitreißenden Programm voller Musikalität im präzisen Zusammen-

spiel und kaum zu übertreffender Virtuosität musizierte im ersten Teil das Orchester der DET DANSKE HARMONIKA AKADEMIE unter Leitung von Jeannette Dyremose mit seinen Solisten und dem Ensemble Jollydays. In einem Programm, das seine Zuhörer zu Begeisterungstürmen hinführte.

Die jungen Mitglieder dieser dänischen Akademie für Harmonikainstrumente bestachen nicht zuletzt auch durch ihre fröhliche und lebenswürdige Ausstrahlung, durch ihre moderne und doch ansprechende Kleidung und wohl auch durch die technische Raffinesse.

Der zweite Teil der Veranstaltung war für die Zuhörer doch wohl ein wenig problematischer. Unter der Gesamtleitung des Jurymitgliedes der Internationalen Akkordeonwettbewerb, Prof. Tibor Racz aus der Slowakei, wurde ein Programm konzertanter Akkordeonmusik der internationalen Spitzenklasse aufgeführt. Die Darbietungen hatten zweifellos in Inhalt und Interpretation absolutes Weltniveau. Aber vielleicht war es für einen öffentlichen Gala-Abend doch ein wenig zu viel an modernistischen, avantgardistischen Originalkompositionen, die für das Ohr eines musikalisch nicht vorgebildeten Zuhörers nicht immer eine

Wohltat sind. Da fühlte man sich bei den Kompositionen von Bach, Mozart oder Scarlatti in diesem Programmteil doch wohler, wenn man auch die hohe musikalische Leistung der Interpreten bei den übrigen Programmpunkten zu würdigen bereit war.

Der in später Stunde dritte Teil traf wiederum mit den Darbietungen von Teilnehmern des diesjährigen Akkordeonwettbewerbes den Geschmack des doch so unterschiedlich zusammengesetzten Publikums. Da hörte man ausgezeichnete solistische Interpretationen französischer Musette Musik, folkloristischer Melodien oder in einer modernen Fassung des dem Akkordeon auf den Leib geschriebenen Tangos. Bei Zusammenspiel von Akkordeon, Violine und Gitarre wurde man von den Melodien aus Vaclavs Trojans „Märchenerzählung“ geradezu in märchenhafte Stimmung gesetzt, und am Ende diesen langen Musikabends riß das „Skif-Quartett“ aus Rußland mit seinem kurzen begeisterten Musikprogramm das Publikum geradezu von den Plätzen. So war tatsächlich der Gala-Abend zum angekündigten „musikalischen Feuerwerk“ geworden. Etwas ähnliches kann der Veranstalter durchaus wieder riskieren. GH

Kulturby København 1996

Jeanette Dyremose idéen :

# Den Danske Harmonietta

Bronislaw Kazimierz Przybylski: *From Over* for soloviolin og Harmonietta, opføres i København og Kalundborg. Solist Honorata Przybylski og Jeanette Dyremose med Den Danske Harmonietta



Jeanette Dyremose med Den Danske Harmonietta  
i lidt anderledes besætning, - specielt med henblik på opførelse af  
Jeanette & Lars Dyremose's ballet :

## ANNO & MIKKO





Fra ballet-opførelsen

## Jeanette & Lars Dyremose: **Anno & Mikko**

Balletteatret's dansepiger i á la  
finske folkedragter, - og ...

Troldkvinden  
**Chili Turell**





Ann Kolvig :  
**Garcia  
Lorca  
Ballet**

Øverst :  
**Tango**  
Med Ann Kolvig &  
Anders Vesterdahl

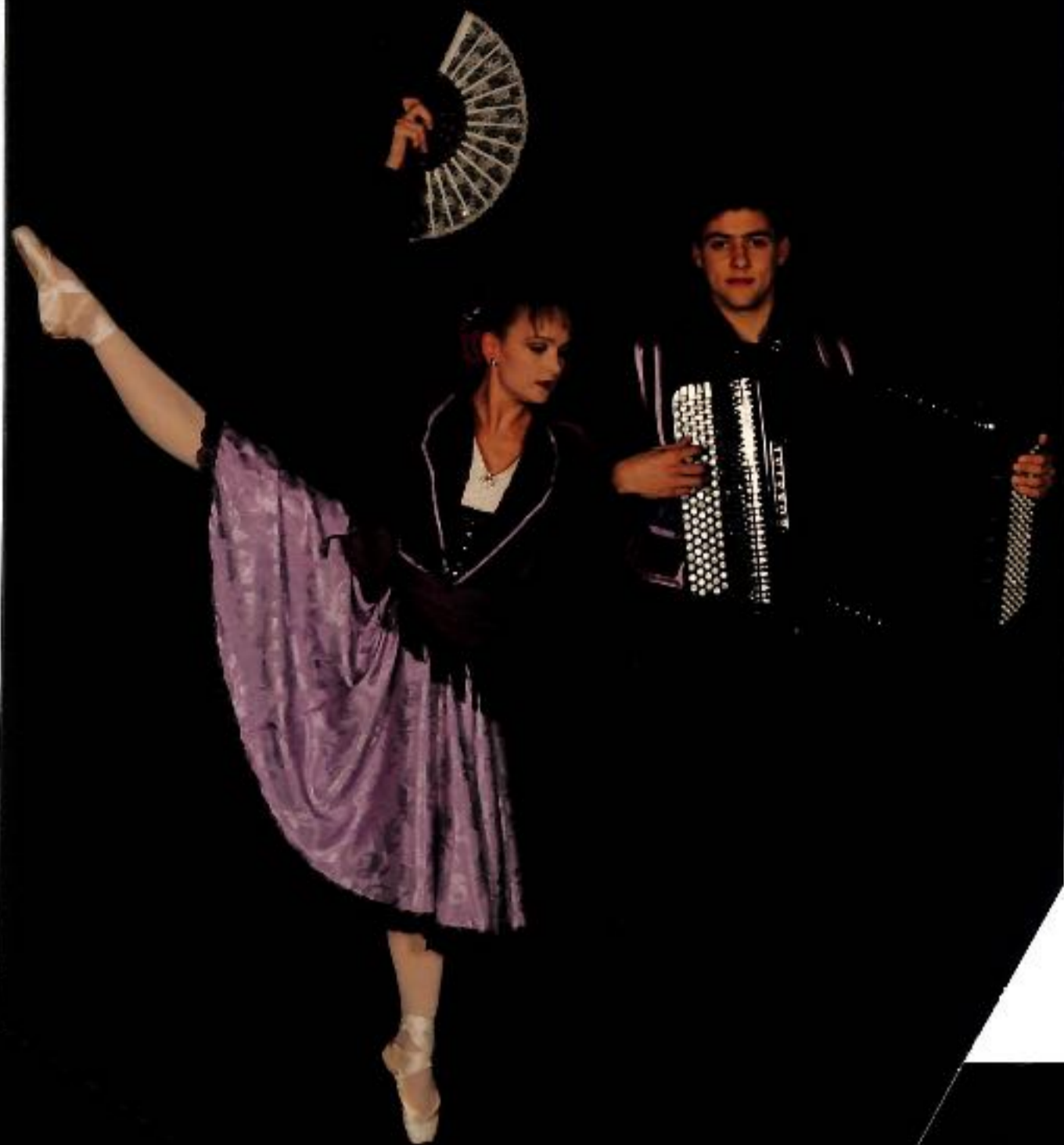

Nederst tv :  
Majken Kjær  
Andersen i  
**Sevilla**

Nederst th :  
Karin Carrara  
& Ole Just I  
**Castilla**



# DEN FÅR EN PÅ HARMONI- KASSEN

Komponisten Per Nørgård  
fylder 50 med fuld musik

Der bliver en på harmonikassen efter alle kunstens regler, når Danmarks store komponist Per Nørgård på lørdag otte dage fylder 50 og skal hylde. Det sker simpelthen med alle tiders koncert af både Tivolis Symfoniorkester med Aksel Wellejus som dirigent og Det Danske Harmonika-Ensemble under ledelse af Jeanette Dyrmosø.

Men der kastes en ekstra glans over koncerten, fordi et virkelig verdensnavn kommer til stude, nemlig det franske harmonikafænomen Frederic Guerouet, der både vil være solist på harmonika og violoncel. Per Nørgård er tykkelig over den fødselsdagsgave.

## ELSKER HARMONIKAEN

Der ligger en særlig historie bag dette, at Jeanette og Lars Dyrmosø netop vil hylde Per Nørgård. Han komponerede som 18-årig specielt for dem *Abenlied & Märchenfarben* — mere end det. Per Nørgård har aldrig komponeret uden, at der skulle være harmonika i ensemblet. Det skete, da han lavede musikken til operan *Labyrinten* og balletten *En Ung Mand Gifter Sig*. Der skulle således medvirke to harmonikaspillere i Det Kgl.

## bro brille



Kapel, og det blev Lars og Jeanette.

Ikke mindst balletten blev en formidabel succes, og Lars og Jeanette tjente så mange penge, at de var i stand til at købe det hus i Birkerød, hvor de bor den dag i dag.

## FUNDET I EN RENDESTEN

Og så en lille, men meget rørende og spændende historie, der kun indirekte har med Frederic Guerouet at gøre, men da han sidste år fyldte Sankt Anna Salen til bristepunktet — så overvældende var tilstrømningen — medvirkede de to otte-årige harmonikaspillere Monica og Helgi — den sidste søn af Jeanette, og Monika — norsk pige, men født i Korea. Hendes forældre måtte over hals og hoved flygte til Norge, og Monica kom ikke med. Hun blev fundet forkommen i en rendesten og anbragt i et asyl. Forældrene satte himmel og jord i bevægelse for at finde hende, det lykkedes og hun kom til Norge. Men hver måned tager Jeanette til Norge for at videreuddanne barnet i harmonikaspil.



Otte-årige Monica, der blev fundet i en rendesten, og jævnaldrende Helgi.



Den verdensberømte Frederic Guerouet, der får huset til at juble

Ekstra  
Bladet

TIRSD. 31. AUG. 1982



Så



mange  
menne-  
sker...

...var der ved koncerten i 1982, og ved de andre store folkelige koncerter vi gav i årene fra 1976 til midt i 80erne.



# Allerødpige leverer toppræstation

*Charlotte Britt Hansen fra Rosenvænget 9 i Allerød, opnåede fremragende eksamensresultat og omgående ansættelse som musikskoleleder.*

Ikke mindre end fire 11-taller blev det til, da statens censorer skulle vurdere Charlottes indsats ved den netop afsluttede musiklærereksamen fra det fynske Musikkonservatorium i Odense. Rektor Anker Blyme fra Det Kongelige danske Musikkonservatorium i København, musikdirektør Birgit Støen fra Norge og docent Arthur Feldhausen, Odense, gav Charlotte 11-taller i fagene begynderpædagogik, mellemstadietpædagogik, i secunda vista - to stykker som skal indstudies på en time - samt i korrektion. I solo- og kammermusik blev det til et stort 10-tal i et program som hovedfagslærer Jeanette Dyremose havde sammensat af to

Per Nørgård-værker Såret og Stålbruden, Abendstimmung af Hermann Zücher, Deviationer over en salme fra det 16. århundrede af Werner Richter, samt Musette 3 og 2.

I kammermusikværkerne blev Charlotte hjulpet af Christian Nørby Sørensen på mundharmonika, Lasse Tajmer på guitar og Bo Jæger på orgel samt Henrik Andresen på pauker - og i de friske musettestykker som afsluttede eksamensmatineen fik Charlotte bistand fra hendes lærer Jeanette Dyremose på harmonikabas, samt Morten Rossen, Lars og Helgi Dyremose på 2den og 3die harmonika og slagtøj. De glade afsluttende musette-toner

havde tydeligvis humøroptrappende virkning på censorerne, hvilket de ikke lagde skjul på. Det fine eksamensresultat lover godt for Charlottes

fremtidige job som musikskoleleder ved Harmonikacentret i København, en stilling hun overtager efter Jeanette Dyremose, som 1. august tiltræder anden beskæftigelse.

Charlotte Britt Hansen medvirker sammen med Jeanette Dyremose og De Danske Harmonika Juniorer ved det store Sankt Hans-festarrangement på Bagsværd Rostadion den 23. juni.



*Charlotte Britt Hansen med sin nye specialbyggede italienske harmonika, i anlægget bag Harmonikacentret, hvor hun tiltræder som musikskoleleder den 1. august.*

## Om Charlottes eksamen



Ved alle koncerter lavede Vi handlingsstyrede børneoptrin. F.x. **Camptown Races** med hestevæddeløb, - (se i én af de andre udklipsbøger), - og her er det **En søtur**, hvor der spilles og synges, mens de små sejler hen over scenen.

Rigtig mange gange har Jeanette Dyremose Akademiets forskellige grupper, orkestre og ensembler medvirket i Karinas kirkesamfund på Nørrebro. De sakrale omgivelser fremkalder den alvor der kræves når seriøse værker skal fremføres.



### Festkoncerten i Sankt Annæsalen 1983

Herlige, charmerende, urrussiske  
 Evgenij Pavlovski spiller og synger, ledsaget af  
 Jeanette & Lars Dyrmosø



Nina Pavlovski synger, akkompagneret af  
 faderen Evgenij Pavlovski og hans  
 balalajkaorkester \* Tivolis Koncertsal 1976



Poul Reichhardt synger harmonikaviser,  
 ledsaget af trioen Jeanette & Lars og  
 på harmonikabassen Egon Aagaard  
 Tivolis Koncertsal 1976

Gennem mange år havde Jeanette & Lars  
 den store - og i dag helt uforglemmelige - glæde  
 at akkompagnere **Evgeni Pavlovski**  
 som sanger og som balalajkamusiker. Dels i radio og TV,  
 ved diverse optrædender  
 og på tourné i Tyskland, ligesom der også  
 foreligger LP ~ CD optagelser.





Det gamle  
Montmartre  
"Dandy Oohm" (Rock)  
fra Per Nørgårds  
"BABEL"  
Alle synger - Per spiller  
orgel - Lars spille  
Hohner EL Vox



Evgeni  
Pavlovski,  
Jeanette  
&  
Lars,  
just  
for Tysklands-  
tør  
til  
Rhin Landet?  
ml.  
1979 - 1983

Lars Bjarnes  
Lærer i  
Trossingen:  
FRITZ  
DOBLER.



Igen:  
EVGENI  
PAVLOVSKI

August 2002

TOPKLASSESPILLERE

**Jollyday**<sup>TM</sup>

45 82 07 05

www.dyremose.dk

Musik til enhver lejlighed

ALTIHARMONIK A



Hej Anne,  
og

Tillykke

ARNE & GERDA

Prioritaire

NØRREGAARD

FRISEGADE 55  
4800 NYK. T.

JEANETTE DYREMOSE  
ACADEMY OF MUSIC

Lyngholmen 1 • 3460 Birkerød  
Denmark

August 2002

Oh Joh!  
Der  
Aff

Oh! Russe  
Russe!  
Riesen Steppen D  
Ich muß hier!



Jürgen Löchter  
Haarstranghöhe 5.  
58 454 Witten - Rüdighausen  
GERMANY

JEANETTE DYREMOSE  
ACADEMY OF MUSIC

Lyngholmen 1 • 3460 Birkerød  
Denmark

Min ven prof. Jürgen Löchter  
vil natur ligvis stadig spille kisser  
os andre. Russere vil gerne  
håne på ham men hans kone  
er ikke indforstået?  
Se selv!



*En rigtig god ven - Sam var et humørligstykke  
fylder 80,- og en blomst skide sød.*



*Denne alle kryptiske kort.*

# HISTORIE

Det Danske Harmonika Ensemble

## Jeanette Dyremose Ensemblet In Concert USA- Canada 1981





Inden afrejsen : Koncert på USA-ambassadens Villa i Charlottenlund



1ste station ACME ACCORDION SCHOOL / NJ Westmont \* Haddon Avenue



Vores vært i NJ : Stan Darrow & elever



Fest efterpå koncerten i ACME ACCORDION SCHOOL



Pia giver en solo



Dayton OHIO \* Koncert foran rådhuset

Og sådan ser der ud overalt i den amerikanske provins \*



Koncert i varehus Philadelphia



Det var meget varmt



JEANETTE DYREMOSE & DET DANSKE HARMONIKA ENSEMBLE • IN CONCERT • U.S.A. • 81 •



Daytons  
borgmester  
Ma Gee  
overrækket  
gaver!

CONN. = CONNECTICUT.  
DEL. = DELAWARE.  
MD = MARYLAND.  
MASS. = MASSACHUSETTS.  
MICH. = MICHIGAN.  
MISS. = MISSISSIPPI.  
N.J. = NEW JERSEY  
V.T. = VERMONT



Ved motorvejsindgangen til Cleveland stod impresarioparret Schneider og ventede på os. Med på billedet Ulrich, Jeanette & Lars.



Se foroven på billedet tv. Vi spillede på en USA hayersk Club.



Vi kørte gennem uendelige områder m. majs og hvide. Som det ses, sprøjtede og såede man per fly.



Charlotte Bendixen hygger sig på båd tur i New York. Og de to-sede tøse var helt skæve med Ernie's vogne



Ensemblet på borgmesterens kontor/Ohio/Borgmester McGee har ligge overrakt hver af spillerne i JDE en gave. Desuden blev en af årets dage i Dayton udråbt til JDE's dag. Fr.v. Annette/Bodil/Charlotte Bendixen/Jesper/Susanne/Ida/Pia/Varna Borgm. McGee/Lars/Charlotte BR/JD/Heigi/Hans.



Det herlige gæstfri par Linda & Brian/Milwaukee.



Vi kom fra Buffalo og skulle spille i "Hamburg". D er var for langt til motellet, så vi sov ovenover salen vi skulle spille i næste dag.



**the DANISH ACCORDEON-ENSEMBLE**  
 under the direction of Jeanette Dyremose  
 and the most successful Youth – Accordeon-virtuoso in the World  
**ULRICH SCHMULLING**  
 from Germany

**Friday July 24, 1981 – 8:00 P.M.**

at the **STEGTON RESTAURANT & CONVENTION CENTER**  
 I-70 at 5th St. – St. Charles, MO 63301 • 946-6860

**THE ECHO'S BAND**  
 will play for dancing  
 before & after the show  
 Start 7:00 P.M.



The German Youth – World Champion Accordeon Player and the well-knowr Danish Accordeon Ensemble with many prize winning single performers will entertain you in a 3-Hour Concert of the highest quality & beauty.

The America & Canada Tournee is under the auspices of the "Royal House of Denmark", the "Queen of England", "President Reagan", and the "German Cultural Ministerium", and the World-Famous "Hohner -Factories in Germany

\*\*\*\*\* For all Visitors it'll be a night to remember \*\*\*\*\*  
 Food & Drink available in the Restaurant; or as always

Tickets: \$7.50 in advance – \$10.00 at the door

Stegton Restaurant	I-70 at 5th Street	946-6860
Edelweiss Restaurant	12045 Manchester	821-7999
Goerlich's Delicatessen	12035 Manchester	965-3234
Becker's Delicatessen	3183 South Grand	771-7432
G & W Meat	4828 Parker Avenue	352-5066
A. Reiter	Godfrey, Illinois	466-2300
K. Harris	O'Fallon, Illinois	632-5701

På "Stegton" hørte man godt efter, for menuen før koncerten, var ikke billig!

Sct. Louis \* Vi spillede på rest. Stegton. Den berømte bue ved Sct. Louis/Vi sejlede med flodsamperen på Mississippi.. ell. Mississippi.

Den berømte bue ved Sct. Louis/Vi sejlede med flodsamperen på Mississippi.. ell. Mississippi. som Helgi kaldte den (7 år gammel).

Vi rustede på en plads med en gl. brandbil. Vi rustede på en plads med en gl. brandbil. Vi rustede på en plads med en gl. brandbil.

Vi rustede på en plads med en gl. brandbil.

Inger Marie ser på Niagara vandfaldene.

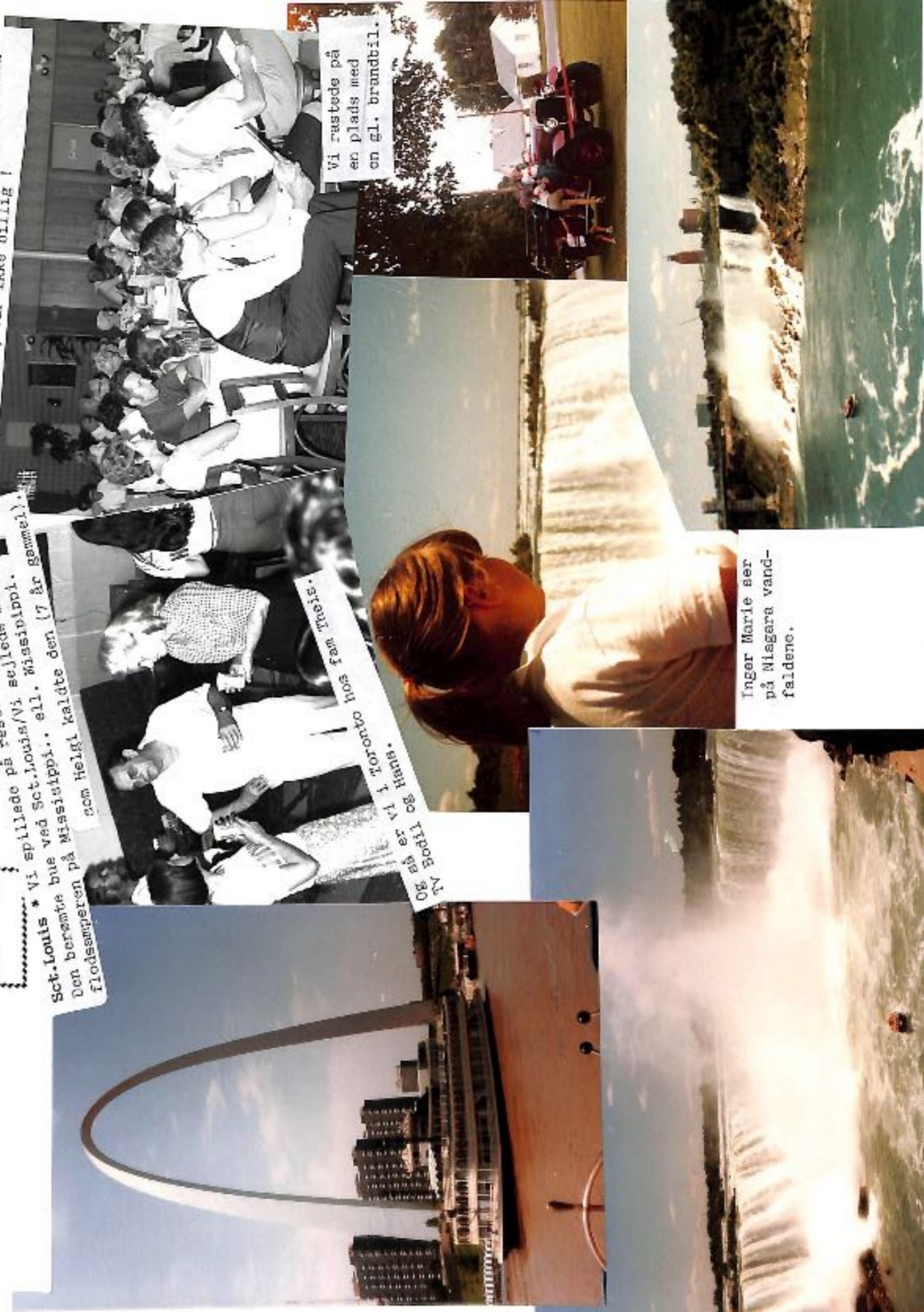



BUICK  
TOP  
SELLER -

ERNIE VON  
SCHLEDORN, som



Vi er i Wisconsin, Milwaukee, hvor det store eventyr begyndte. Charlotte Bendixen skulle absolut prøve én af Buick'erne - den hvide, og Pia hoppede ind i én af de helt sporty. Den røde! Og tv har vi de 3 super Buick'er, som Ernie von Schledorn stillede til rådighed for os de tre sidste tournéuger. De tre uger blev et sandt triumftog gennem de sidste spille-Stater/steder!



virkelig gjorde Det amerikanske eventyr for Jeanette Dyremose Ensemblet.



Vi besøgte osse et af de berømte amerikanske flymuseer. Der var virkelig spændende historiske modeller.



Kings Island hed det virkelig spændende og storslåede TIVOLI, vi besøgte. "Uhyggelige" rut -



Der var kopi af Eiffeltårnet. Her hele flokken - blot minus fotografen - foran tårnet.



schebaner og alskens vilde apparater, men osse morsomme figurer a la Disney, som rundt om byggede sig med børnene/Nuppetfigurer etc.



En opringning fra Kansas City til Milwaukee søndag aften. Straks fik vi besked: Kør nu, - der er 1400 km. I kan være her mand. aften kl 18.00. Vi er klar til koncert !!!



**Ny Musik i  
Birkerød &  
DR koncert  
15. januar  
1995**



**Helgi &  
Morten  
med værk  
for harmonika &  
slagtøj af B.K. Przy**



Allerød  
1976

Frank  
Pilgaard



Lars Helgi

Borgmester  
Oscar Jensen  
hilser på.  
Niels / Helene / Anders  
Jensen / Aarssen / Roscan  
Charlotte / Majbritt / Jesper  
← Joannette

De små Klapper



Sådan!



Allerød  
1976

Elisabeth  
Reitt

Rikard  
Ekholm  
Ejnar  
Kampr

Spil!  
Sssss!

Borgmester  
Oscar  
Jensen →



LARS D.  
&  
MUSIK-  
CENTRETS  
ELITE-  
ORKESTER



Jeanette, Helgi  
& MUSIKCENTRETS  
BØRNE ORKESTER

å en hel masse  
andre? →







En argentinsk bandoneonvirtuos  
Var netop på baven —  
ham hynede vi!

Allerød 1976

Rikard  
Ekholms  
Kvintet →  
var altid med!



← Jeanette var god til  
Musikcentrets Børneorkester  
Lars ved forstærkeren —  
det var han ikke god til!

Jeanette og det senere  
"Det Danske Harmonika"  
Ensemble →



Odd Fellow  
Palæet  
slutningen af  
1970 <sup>erne</sup>



Lars D. &  
Musikcentrets  
Senior Orkester



Rikard Ekholm uddeler  
diplomer, årsnåle, pokaler m.v.

← Svensk gæstesolist Eberhard JULARBO

Rikard Ekholm just spillede just Manti's Czardas!



Foto tilsendt af Gunne Lykke Gørdal, Dyremose Orkestret i Skt. Anne Salen



Marilyn Mazor  
Jeanette Dyremose med ↓ Det Danske Harmonika Ensemble



Juan Carlos →

Rikard Ekholm →

Vistnok Anders Rossen Jørgensen →



Historie

Lars Bjarne 20 år

To. d. 20. juli 1952  
Første harmonika -  
spiller i DR \* TV



Kopenhagen (Dänemark). Extravaganz und Klasse sind zwei von vielen Attributen, die auf die Akkordeonisten um die dänische Pädagogin Jeanette Dyremose unumschränkt zutreffen. Bereits 1977 gründete die junge ehrgeizige Akkordeonistin unter dem Namen Det Danske Harmonika Ensemble mit ihren besten Schülern ein Akkordeon-Ensemble. Mit außerordentlicher Hingabe und letztlich auch harter Arbeit formte sie ein ausgesprochenes Kinder-Elite-Ensemble, das als solches über viele Jahre mit immer wieder „nachwachsenden“ Kräften durch die internationale Kulturwelt tourte und beachtliches Aufsehen erregte. Zahlreiche Auszeichnungen und Musikpreise dokumentieren die herausragende Klasse des Klangkörpers. Inzwischen wurden aus den Kindern Erwachsene, die auch weiterhin unter Leitung von Jeanette Dyremose konzertieren wollten, und so entstand letztlich aus dem Kinder-Ensemble ein Akkordeon-Kammermusik-Ensemble mit Erwachsenen.

Mit der jetzt erschienenen CD vermitteln die Dänen eine Rückschau auf ihre 23jährige Erfolgsgeschichte. In 70 Minuten klingender Musik stellen sie die musikalischen Höhepunkte ihrer Laufbahn dar: drei von den neun Titeln stammen aus der Zeit des „Kinder-Ensembles“ die übrigen sechs von den erwachsenen Profis. Alleamt sind die Aufnahmen Life-Mitschnitte von verschiedenen Auftritten, die jedoch in puncto Soundcheck, Tontechnik, Abmischung usw. nichts an professioneller Studioqualität vermissen lassen.

Dabei wird deutlich, daß das Ensemble an technischer Brillanz und versierter Musikalität nicht nur nichts verloren hat, sondern sich im Laufe der Jahre noch weiterentwickelt hat. Während früher nur klassische Werke und traditionelle Musik

interpretiert wurden, haben sich die Musiker heute mehr und mehr auch der Neuen Musik, den Uraufführungen neuer Werke und auch Klangexperimenten zugewandt. Dabei wird man jedoch eines mit Überraschung feststellen: alle Werke klingen! Und das ist wohl auch die Bedingung, die Jeanette Dyremose an die Musik stellt, die sie bereit ist zu spielen. Es muß gute Musik sein, sie muß klingen, interessant und künstlerisch tatsächlich anspruchsvoll sein, allesamt Kriterien, die auf die sog. Neue Musik weitgehend nicht zutreffen. (In diesem Zusammenhang sei nebenbei auf das Buch des international renommierten Musikers Peter Jona Korn verwiesen, in dem er unter dem ketzerischen Titel „Musikalische Umweltver-

ma zuordnen lassen. Es gilt vielmehr das, was bereits früher schon galt: es handelt sich um einen Klangkörper, der eine eigene Kategorie beschreibt und sich weit aus der vielfach antiquiert einfältigen Ensemble- und Orchesterlandschaft heraushebt. Auffällig sind sie und das wollen sie auch unmißverständlich sein, allerdings mit Mitteln, die Respekt abverlangen: musikalischer Einfallsreichtum, Virtuosität, Spontaneität, interpretatorische Vielseitigkeit. Alles das kommt bei den auf der CD vorgestellten Werken eindeutig zum Ausdruck. Selbst das „Outfit“ der CD, das äußere Gesamterscheinungsbild, folgt dieser „corporate identity“: statt in der üblichen Jewel-Box (der Plastik-Schachtel) zeigt sich die CD verpackt

in einem zeitgemäß-innovativem und ästhetisch-ausdrucksvollem Geist umgesetzt.

Gleich der erste Musiktitel, „Winds I – III“, als Originalwerk für Akkordeon Ensemble und Gesang (nach Texten aus dem Gedicht „Sea Drift“ von Walt Whitman) von einem der bedeutendsten Komponisten Dänemarks, Per Nørgård, geschaffen, macht deutlich, daß Neue Musik klingen kann. Und die Musiker zeigen hier darüber hinaus, daß sich beim Akkordeonspiel auch das menschlichste aller Musikinstrumente – die eigene Stimme – vortrefflich einsetzen läßt. Auch bei dem zweiten hier vorgestellten Werk von Nørgård, „Abendlied und Märchenflügel“ (nach Texten von Adolf Wölfl), bei dem gleichfalls Gesang gefordert ist, zeigen die Akkordeonisten auf höchst beeindruckende Weise, daß sie nicht nur Akkordeon spielen können, sondern über bemerkenswerte vokale Eigenschaften verfügen. Die Qualität und Schönheit wie auch die Intonation der Akkordeonisten-Stimmen sind ebenso beeindruckend wie beneidenswert. Hier wird Akkordeonmusik sozusagen mit doppelter Stimm(en)zunge vorgestellt. Den letzten prickelnden Schluß verleiht diesen wie auch anderen Kompositionen im übrigen Dyremose-Sohn Helgi mit seinem ausgesprochen umfangreichen und vielgestaltig eingesetzten Perkussions-Instrumentarium.

Bei dem Werk des polnischen Komponisten Bronislaw Przybylski „Blaue Hortensie“ (nach Texten von Rainer Maria Rilke), das die Musiker 1998 uraufführten, wird das Ensemble vom Bariton-Sänger Ulrik Cold und dem Saxophonisten Christian Hougaard begleitet. Als weitere Komposi-

tionen zeitgenössischer Komponisten, jeweils für reines Instrumental-Ensemble, werden die „Toccata diabolica“ des Litauers Jonas Tarnelionis und „Tempest“ von Lars Graugaard vorgestellt. Beide stilistisch und technisch ausgereift und mit musikalischem Elan in hervorragender Weise interpretiert.

„Klassischer“ in Stil und Klang erweisen sich die weiteren Originalkompositionen: Hans Bølls „Fantasia, Toccata & Fuga über D-D-H-E und B-A-C-H“, das der renommierte Komponist eigens für das Ensemble geschrieben hat, und die „Danish Rhapsody“ aus der Feder von Jeanette und Lars Dyremose in einem Arrangement von Fritz Dobler. Die beiden letzten Kompositionen auf der CD – „Das Äpfelchen“, ein russisches Volkslied in der musikalischen Bearbeitung von Hans Bøll und die „Donna Diana Ouvertüre“ von Emil Nikolaus von Reznicek, mit der das Kinder-Ensemble einst seinen phänomenalen Erfolg begründete – führen zurück in die Zeit der Anfänge des Ensembles und lassen die auch heute noch außerordentlich eindrucksvoll erscheinende musikalische Leistung der damaligen Jungen und Mädchen erkennen.

Prof. Jürgen Lächter von der Musikhochschule Wuppertal beschreibt in dem Booklet das Vorgestellte mit den Worten „...in dieser gestalterischen Tiefe, deren Fundament die vollendete Technik bildet, ein absoluter Hörgenuß. Jeanette Dyremose gelang hier mit ihrem Ensemble eine hochwertige Dokumentation: gestalterisch wunderbar gezeichnet der Charakter-Unterschied zwischen den filigran-virtuosen und den lyrisch-melancholischen Teilen.“ Die CD ist zum Preis von DM 35,00 erhältlich bei: Jollyday A/S, Flidsagervej 16, 2500 Valby, Dänemark, Telefon: 0045-45820705, Fax: 0045-45823424, e-mail: post@dyremose.dk

## Jeanette Dyremose Ensemble Sparkling Moments

CD-Vorstellung von Massimo Ricci



schnitzung“ die Neue Musik auf ihren tatsächlichen Gehalt hin untersucht und entlarvende Feststellungen trifft – erschienen im Verlag Breitkopf & Härtel, Wiesbaden).

Beim Hören der CD wird deutlich, daß Jeanette Dyremose und ihre Musiker sich als Ensemble keinem bereits bestehenden Sche-

in einem höchst extravaganzen und einzigartigen Booklet, einem sogenannten „Shape-Booklet“ (engl. shape: Form, Gestalt). Hier hat also nicht nur das akustische Klangereignis eine künstlerisch unverkennbare Form, sondern tatsächlich auch das Booklet. Selbst hier wird die Forderung nach der Kombira-

Geburtstag gefeiert wird auch in Dänemark. Am 16. Januar feiern die Akkordeonisten der Dänischen Akkordeon Akademie in Kopenhagen und aller damit verbundenen Institutionen und Organisationen den 53. Geburts-



tag ihrer Leiterin JEANETTE DYREMOSE. Als Schülerin und später als Gattin des auch in Deutschland bekannten Akkordeon-Solisten und -Komponisten, Lars Bjarne, hat sie es als Pädagogin und Ensemble-Leiterin zu international hohem Ansehen gebracht. Als Jury-Mitglied, Seminar-Leiterin, Autorin von Unterrichtswerken, Kompositionen und Arrangements wirkt sie mit ungebremster Energie für ihre Ziele und die künstlerische Etablierung des Instruments Akkordeon. Eine neue CD ist jetzt erschienen (siehe Bericht Seite 8) und reflektiert einen Teil ihrer umfangreichen Arbeit.

Ida Holbek åbner DP94 og borgmester Karin Løhde fyrrer startskud- det af til Champagne- galoppen.

# DP 94



Bestyrelsesformand Sven Erik Werner holder åbningstale.

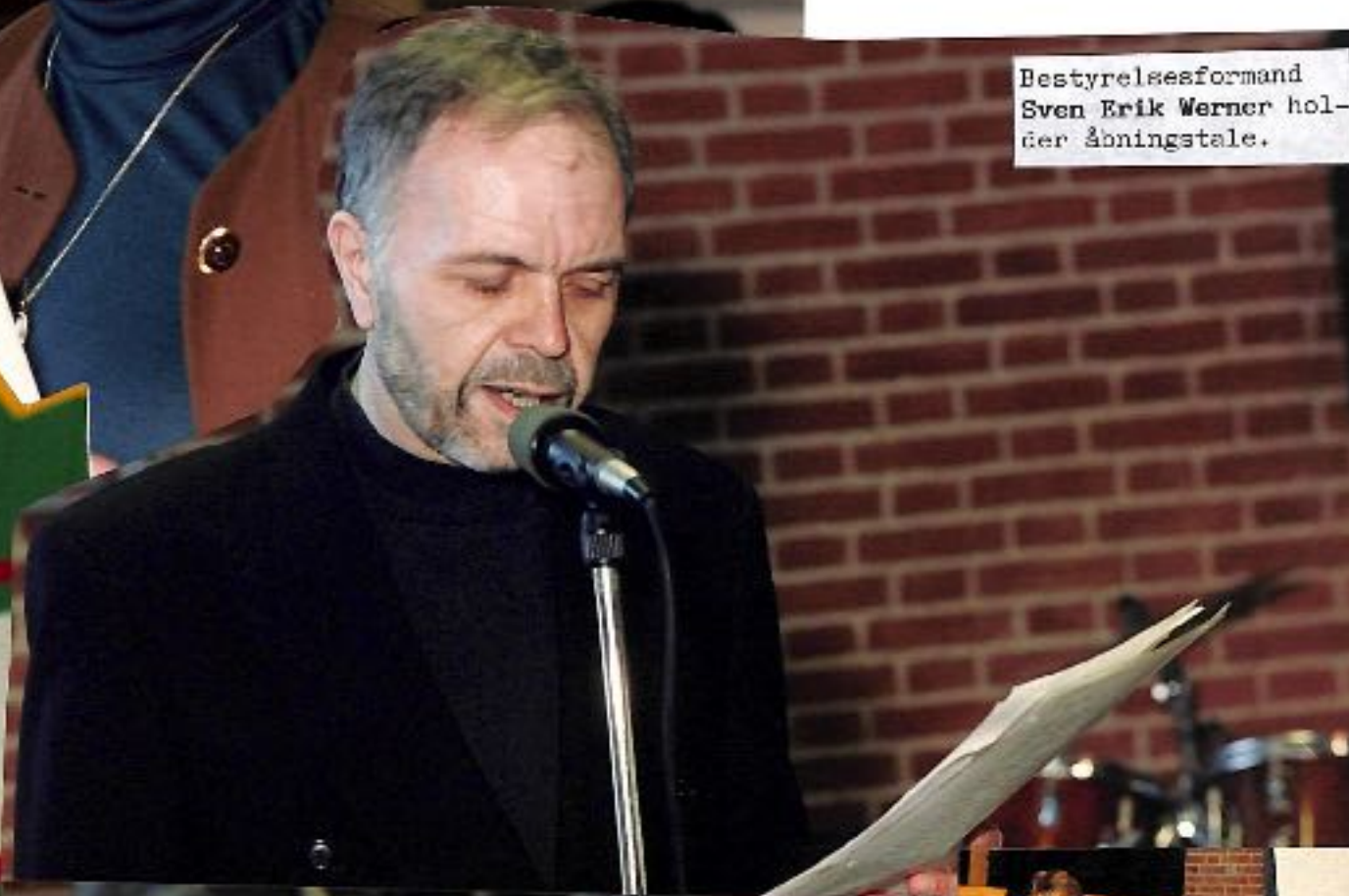

Ida Holbek oplæser resultater, Ulf Seifert er til.

Nu afdøde Rgidio-Italien tolker resultatlisten.

Morten, Ulf S. og Tibor Racz ved dommerbordet.



Jesper Buhl synger nye danske sange til Mortens harmonikaensemble. Jeanette vender blad.



Lelo Nika, Anders Vesterdahl, Henrik Bjerregaard, Helgi Dyremose, Hans Jørgen Holbek og Morten Rossen, giver hvad den kan trække JOLLYDAY SEKSTETTEN \*\*



# DP 94

Der deltog mere end 65 udlændinge i DP94. Så mange, at de måtte indhuses i Birkerød Stadions lokaler. En af de russiske deltagere Aleksander Besfamilnov, gav ekstranumre på bl. a. en russisk kosakstøvle – en camoufleret harmonika, (*forneden på siden*). Nummeret gav bragende bifald og DP94' humorpris på kr. 1.000,- \* En lettisk herre, Maris Balaska, (*midt på siden ml. borgmesteren og Jeanette*), vandt flot pengepris, men danske spillere løb dog af med de 3 første priser.



Charlotte sælger T-shirts, noder, m.v. Der var stor afsetning.



5 fornemme præmietagere.

Sonja S. Tysk pige,

Ungarsk pige, Hans J. Heidi Anders



# Stort sceneshow

Lille Palle kalder til  
Finale på  
"Camptown Races".

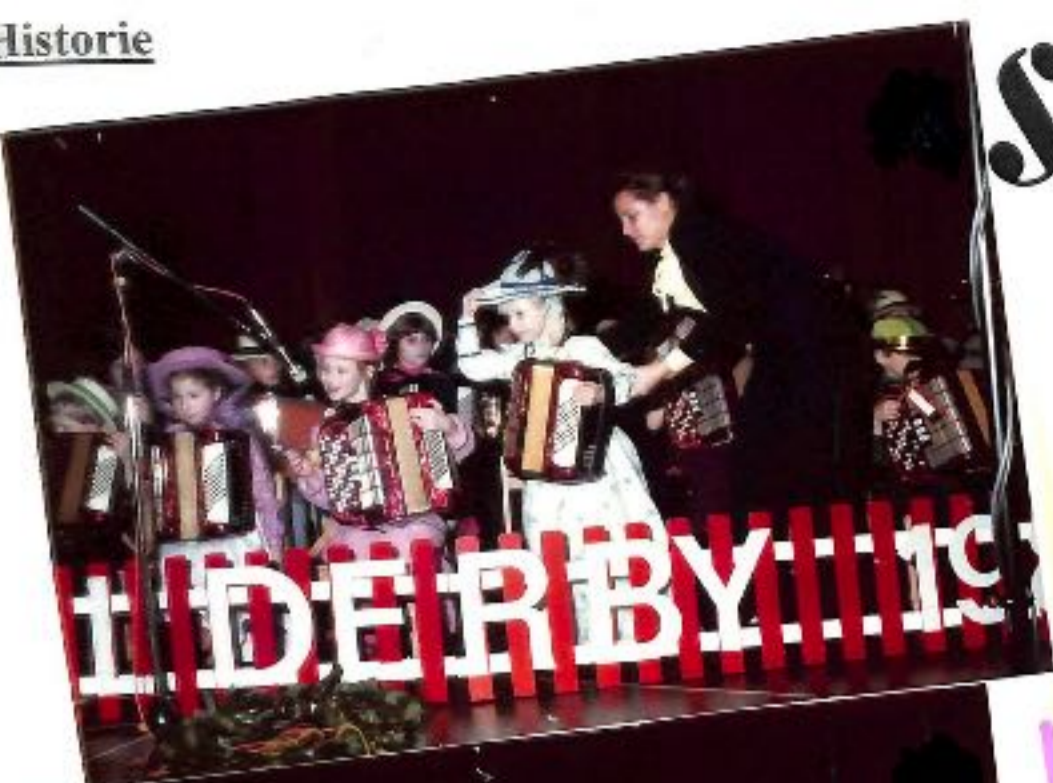

DØRBY\*VINDER\*76

## TIVOLI 1976



Og så var der dengang i nitten-  
88, da "Mamsellen" fyldte 40.  
Hold da helt kæft Manner!

Se de småinger!





16. januar  
1988



**JEANETTE**

**FIRTI**



Tage Rossen Fjvrgensen  
tager imod Jeanette til den  
store modtagelse.



Jeanette  
FIRTI

150 harmonikaspillere tog imod på  
Flidsagervej



Rie  
&  
Jergan →

Jeanettes  
mor  
Helga



Ensemblet  
spillede  
i Carporten.





Da afslutnings-  
Knaldet efter  
Champagne-  
Galoppen  
Lødt, sprang  
ilden ud til  
alle sider  
og Jeannes  
navn kom frem.

Carsten



j Vinter -  
morgen -  
mørket !

Heridi →





Øverst:  
De Danske  
Harmonika Junierer  
Ditt formand  
Henning Preen  
taler til Jeannette,  
broncebron, fordi  
hun netop er  
vendt hjem fra  
Hawaii!



↑ Helt  
Jeannette Klavale  
lys kransen  
i eet pust!



# PRINS HENRIK STÅR BAG JEANETTE

*Ærefuld gave til Jeanette Dyremose, der fylder 40 år*

Hun har verden over givet den en på harmonikassen for millioner af mennesker.

Det er en af dansk musiklivs mest dynamiske pioneraktiver, der er tale om: Jeanette Dyremose. Og hun skal omtales, fordi hun på lørdag fylder 40 år. Hun vil naturligvis blive fejret, ikke mindst af harmonika-lyrkerne. Hundreder af dem møder op foran Harmonikacentret i Valby, hvor hun fejres efter alle kunstens regler.

Hun har allerede fået en særpræget fødselsdagsgave. Oven i købet en kongelig. Det var nemlig hende, der var med til at skabe Det Danske Harmonika Ensemble, og om to måneder fylder det 10 år. Det fejres med en mægtig koncert og dans i Odd-Fellow Palæet. Der kommer bl.a. mange franske harmonikavirtuoser, og ikke mindst på den baggrund er det forståeligt, at hans kongelige højhed prins Henrik netop har meddelt,

at han vil være selskabets protektor. En fortjent gave til Dyremose.

Engang blev harmonikaspillet kun anerkendt som sømandens spil, og harmonika-tonerne lød i havnene. Men nu er det alment accepteret, hvad i høj grad komponisten Per Nørgård har bidraget til. Og man besøger publikum ved at spille Händel. Men nu har harmonikuen altså også fået kongelig bevågenhed.

## TOG SIN KONES NAVN

Jeanette er gift med Lars Dyremose. Men det var sandelig ikke kærlighed ved første blik. For hun var kun 13 år første gang de mødtes. Men de blev gift den 2. juli 1972, og Lars hed Larsen dengang, men var blandt de første her i landet, der tog sin kones navn! For det lød bedre end Larsen. Hun er for øvrig kusine til arbejdsminister Henning Dyremose. Lars bragte to børn med ind i ægteskabet, og de er begge harmonikaspillere. Summen har parret sønnen Helgi, der er 13 år og naturligvis også mestrer forældre-



Jeanette Dyremose — og alle andre harmonika-spillere — har fået en flot gave: Prins Henrik vil nu stå bag Det Danske Harmonika Selskab (Foto: Anne Sofie Rubæk)

nes instrument. Ikke mærkeligt. For forældrene har Danmarks største samling af harmonikainstrumenter. Man har også udlært spillere, der er så berømte ude i verden, at de har skaffet guld ved deres indtæst.

Den ene er Annette Løffner og den anden den kun 15 år gamle Morten Rosaen.

## 100.000 TIL KONCERT

Takket være deres dygtighed har de fartet verden rundt. Deres triumfer er utallige, såvel i Moskva som i Polen og i mange forskellige asiatiske lande. Ja, selv på New Zealand har de vundet deres musikalske sejr. Deres største triumf var i Milwaukee i Wisconsin, USA, hvor der ved en Open Air Concert var 100.000 mennesker. De sad alle bænke foran store ølglas, men da Jeanette meddelte, at nu ville man spille Händel, stillede alle glassene på græs-væren, og der var absolut stilhed. Og bagefter jubel. Orkestret spillede gennem højttalere med 8000 Watt, så det kunne høres i fem kilometers afstand.

Og så, siger Lars Dyremose, kan du som en munter og tragisk afslutning skrive, at min kone er blevet stjålet. Ja, det er rigtigt i overført betydning.

Et maleri, Lothar Oppermanns kendteste maleri af Jeanette, blev stjålet i Tivolis Koncertsal på en udstilling, der fandt sted i anledning af Per Nørgårds 50-års fødselsdag. Måske dukker det op, når Jeanette på lørdag fylder 40.

Det ville da være en virkelig gave. PS: Receptionen finder sted i Harmonikacentret, lørdag fra klokken 11 til 14.

# 16. jan. 1988

## 40 år

Initiativtageren til starten af Danske Harmonikaspi- leres Landsforbund, Jeanette Dyremose, fylder 40 år den 16. januar. Der holdes åbent hus med reception og musikalske indslag på dagen fra kl. 11-14 på musikskolen Harmonika-centret i Valby.

Musikpædagogen, Musikskolelederen, Konservatorielejeren, Komponisten, Musikforfatteren, Arrangeren, Skribenten, Orkesterlederen, stifteren af Det Danske Harmonika Ensemble & De Danske Harmonika Juniorer og initiativtageren til stiftelsen af nu 10 Årtige Danske Harmonikaspi- leres Landsforbund...

## JEANETTE DYREMOSE fylder 40 år

...hvorfor der i den anledning holdes Åbent hus i Harmonikacentret Flidsagervej 18, lørdag den 16. januar 1988, kl. 11.00 til 14.00. Hjertelig velkommen Harmonikereadsen



Foto: Anne Sophie Rubæk

**Ekstra Bladet**

TIRSDAG 12. JAN. 1988



bro brille

Berlingske 1. sektion

## Runde tal i dag

### 40 Musikeren Jeanette Dyremose

En af harmonikaspilletets mest udfarende ambassadører, Jeanette Dyremose, Allerød, fylder 40 år i dag. Hun er uddannet organist i 1970 - det var før, man kunne studere harmonika på konservatorieplan. For harmonikaen har altid været hendes instrument, både som orkestremusiker, solist og som pædagog. Hun

har i højeste grad indlagt sig fortjeneste ved at virke for at udbrede og skabe interesse for harmonikaspillet. Hun åbnede i begyndelsen af 1970'erne sin egen musikskole, Harmonikacentret, foruden en række børneharmoinikaorkestre, og hun samlede i 1977 sine bedste elever i Det Danske Harmonika Ensemble, der har vundet talrige internationale priser. Året efter tog hun initiativ til oprettelsen af Danske Harmonikaspi- leres Landsforbund. I 1984 blev Jeanette Dyremose hovedfagslærer ved Det fynske Musikkonservatorium. Reception i Harmonikacentret i Valby fra kl. 11 til 14.

## Valby Avis

Onsdag den 20. januar 1988



100 HARMONIKASPILE- RE var mødt op for at fejre Jeanette Dyremoses 40 års fødselsdag på Flidsagervej 1 lørdags.

I 1977 startede Jeanette Dyremose sammen med sin mand Lars Dyremose, det Danske Harmonika Ensemble, og det var blandt andet medlemmerne herfra, der mødte op for at spille »Happy Birthday« og »Champagnegaloppen«.

At antallet af harmonikaspi- lere blev så højt skyldtes, at

Jeanette Dyremose kom 12 minutter for sent, så også de søster, der kom for sent, nåede at spille med. Jeanette Dyremose havde været en tur hos sin friser ude på Østerbro, men trafikken var så tæt, at hun ikke kunne nå frem til tiden.

Fødselsdagsbarnet blev på det nærmeste begravet i gaver. Hun fik så mange, at hun måtte opgive at pakke dem ud. Det nåede hun først dagen efter. Den bedste gave kunne dog ikke pakkes ind.

Det var et nyt harmonika- stykke, »Piccolo Polka«, som fire af harmonikaspi- lerne havde bedt Lars Dyremose om at komponere til fejrlig- heden.

Lars Dyremose havde også sørge for et fem gange 1,2 meter højt fyrværkeri, for- met som hendes navn. Det gik i gang til det sidste knald af »Champagnegaloppen«.

Det er Jeanette Dyremose yderst til højre i billedet med den leopardfarvede jakke. (Foto: Ole Johnny).

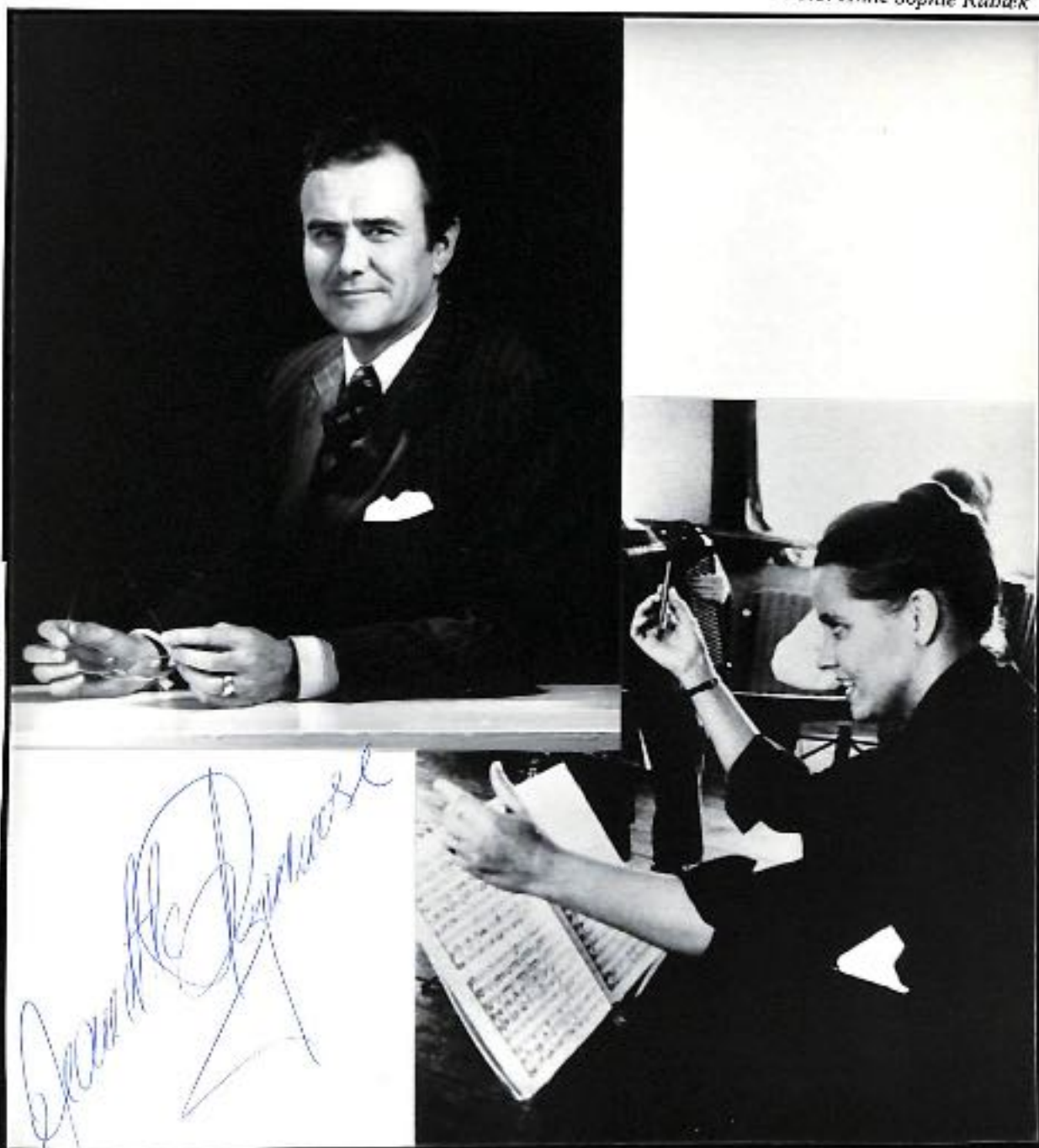

# Med harmonikaen verden rundt i 40 år

Initiativtageren til starten af Danske Harmonikaspi- leres Landsforbund, Jeanette Dyremose, fylder 40 år den 16. januar.

Sammen med sin familie bosatte Jeanette Dyremose sig i Birkerød i 1975, og hun har siden været med til at præge byens musikliv, dels som lærer på mange aftenskolehold, men ikke mindst ved talrige koncer- tarrangementer med Det Danske Harmonikaensemble, hvis dynamiske leder hun er. Således har hun flere gange, sammen med ensemblet og dets solister, fremført og uropført værker af nulevende danske komponister i fore- ningen Ny Musik i Birke- rød.

Jeanette Dyremose er vel nok en af dansk musiklvs mest dynamiske pioner- skikkelser. Ser man tilbage på hendes musikalske løbe- bane, er det helt fantastisk, hvad hun har nået at udrette. Det skyldes for en stor del hende, at harmoni- kaen har opnået den popu- laritet og udbredelse, den har idag.

Tidligt fattede hun inter- esse for harmonikaen, og som purung hentede hun første-priser hjem i alle de konkurrencer hun havde lejlighed til at deltage i.

## Klaver og orgel

Det begyndte ellers med fire års undervisning i klaver hos Gudrun Saxtorph på Christianshavn, og det var på basis af denne undervisning - suppleret med få års orgelundervisning hos Bjarne Barndorff - at hun i 1970 kunne afstutte orgelstudierne ved Det kgl. danske Musikkon- servatorium i København. Hun ville ellers meget hel-

lere have studeret harmo- nika, men dengang havde man endnu ikke sat faget på studieplanen.

Da hun forlod Musik- konservatoriet som 22- årig, kastede hun sig straks over harmonikaspillet. Året efter blev hun ansat med kontrakt som harmo- nikaspiller ved Det kgl. Teater, og samtidig bestred hun lejlighedsvis engage- menter i Danmarks Radios symfoniorkester. Det sidste f.eks. ved Dmitrij Sjostakovitj' sidste koncertbesøg i København, Tivolis kon- certsal 1973. Til komponis- tens store tilfredshed omar- bejdede hun en orkester- stemme, som oprindeligt var skrevet til harmonium.

I starten af 70'erne begyndte Jeanette Dyre- mose at give undervisning i harmonikaspil rundt om på nordsjællandske musiksko- ler. Samtidig startede hun sin egen musikskole Har- monikacentret i Køben- havn. Den er idag en vel- renommeret institution og vel nok Nordeuropas stør- ste fagskole med mange lærere og flere hundrede elever.

## Børnegrupper

Overalt hvor Jeanette Dyremose virkede, startede hun børne-harmonikaor- kestre, og i 1977 samlede hun en flok af de dygtigste fra disse børnegrupper og startede Det Danske Har- monika Ensemble. I kon- kurrence med 3000 andre harmonikaspillere vandt hun få måneder efter det hollandske kulturministeri- ums 1. pris og guldmedalje i kategorien "kunstklasse". Dette satte straks skub i koncertvirksomheden.

I årene efter turnerede hun med sit ensemble i Holland, Østtyskland,

Vesttyskland, Bulgarien, Polen, Danmark, Norge og Sverige. I 1981 og 1986 gennemførtes henholdsvis ni ugers og fem ugers koncer- trejser i USA og Canada. I alt 55 koncerter blev det til. Begyndende i Toronto, fortsættende gen- nem hele fastlandet og afsluttende i San Francisco og Los Angeles. Ved en Open Air Concert i Mil- waukee, Wisconsin, var der over 100.000 tilhørere. Efter de to allersidste kon- certer i Disneyland og Hol- lywood var det nær endt med, at Jeanette Dyremose og hendes hidtil bedste elev, den ofte prisbeløn- nede harmonika solist Annette Løffler, var blevet hængende i filmbyen. Til- bud var der nemlig flere af!

## Guld og priser

Jeanette Dyremoses inter- nationale karriere startede da hun i 1978 kaldtes til Klingenthal i DDR, hvor man hvert år under Vogt- ländische Musiktage afhol- der de mest krævende har- monika konkurrencer overhovedet. Man ønskede hendes medvirken i den internationalt sammensatte jury, og der har hun siden haft sæde. Med sine ofte tværgående meninger skabte hun respekt om sig; hun blev en hyppigt ønsket foredragsholder i emner om det kunstneriske har- monikaspil, og i 1982 sup- pleredes hendes gøremål med sæde i nu også UNESCO-forbundsorga- nisationenes siddende jury samt kort efter i samme organisations musikkomité. De mange æreshvery, Jeanette Dyremose bestrider, skyldes uomgængelige resultater. I det sidste tiår hjemhentede hendes elever - og hermed menes elever, hun har undervist fra aller-

første elevtime - mere end halvtreds første-priser. For eksempel otte 1.priser i østeuropæiske konkurren- cer, fire i UNESCO-kon- kurrencer samt otte 1.præ- mier, to guldmedaljer og en talentpræmie i Berlinske Musikkonkurrence.

Danske Harmonikaspi- leres Landsforbund stiftede på initiativ af Jeanette Dyremose i 1978. Tids- punktet var rigtigt valgt, D.H.L. voksede sig hurtigt stærkt, og det velfunge- rende landsforbund kan den 19. marts 1988 fejre 10' års jubilæet i Odd Fellow Palæets sale i København med en stor Galla Koncert. I 1984 blev Jeanette Dyre- mose ansat som hovedfag- slærer ved Det fynske Musikkonservatorium i

Odense, og her fik hun for alvor brug for de undervis- ningsstykker og -hæfter, hun af mangel på litteratur var med til at lave gennem årene, og som hun udgav på eget forlag. En længere række udgivelser, som Musikforlaget Wilhelm Hansen den 1. december i fjor overtog til eneforhand- ling. Lørdag den 6. februar bliver der udstilling af pro- duktionen i "det Wilhelm Hansenske hus", og der bli- ver matiné med Jeanette Dyremoses harmonika solister og ensemblet De Danske Harmonika Junio- rer.

Sidste år påtog Jeanette Dyremose sig at forfatte afsnittet om harmonika til den nye Politikens Beci- frings Grundbog, som udkom for få måneder siden. Hun udformede stoffet på en helt ny og ori- ginal måde, og både har- monikaafsnittet og bogen iøvrigt har da også fået meget rosende omtale.

Gennem årene har Jeanette Dyremose formået at få en række fremragende kom- ponister til at skrive for harmonika. Det allerførste værk var Per Nørgårds Wölflin-inspirerede "Abendlied und Märchen- farben". Intet mindre end en genistreg, som bragte Det Danske Harmonikaen- semble internationalt ry.



Utallige er de sammenhænge, hvor Jeanette Dyremose har gjort en uvurderlig indsats. Her er den nok vigtigste: Midt i musikken med unge harmonikaspillere. Foto: Anne Sophie Rubæk.

Senere kom Sven Erik Werners "Lie-Break" for harmonika ensemble, og polakken Przybylskis "Konstellation DDHE". Efter at have leveret et par virtuose koncertante styk- ker til Jeanette Dyremose, kom Hans Boll i 300-året for J.C. Bachs fødsel med "Fantasi, toccata & fuga over DDHE & Bach". Det sidste nye er Sven Erik Werners "Pastorale" for harmonika solo, og Per Nørgårds "9 Friends", lige- ledes komponeret for har- monika solo og tilegnet Jeanette Dyremose og Danske Harmonikaspile- res Landsforbund.

Jeanette Dyremose gif- tede sig med Lars Dyre-

mose i 1972. Lars Dyre- mose bragte to børn med i ægteskabet, og de er nu begge studerende med har- monika som hovedfag. Sammen har parret sønnen Helgi. Han er 13 år gammel og ligeledes harmonikaspi- ler samt slagteøjspiller i Det Danske Harmonika Ensemble. Som en sidste kuriositet kan nævnes, at parret Dyremose besidder Danmarks største samling af historiske harmonikaer.

I anledning af fødselsda- gen holdes åbent hus med reception og musikalske indslag. Det foregår på musikskolen Harmonika- centret i Valby lørdag den 16. januar kl. 11-14.

Kirsten Benn,  
Ny Musik i  
Birkerød.

## Valby nyt...



## 40 år

Der bliver masser af harmo- nika-musik på Fildsagervej på lørdag, når musikpædago- gen, komponisten, orkester- lederen m.m. Jeanette Dy- remose bliver hyldet i anle- dning af sin 40 års fødselsdag. Trods sin unge alder er Jeanette Dyremose en af dansk musiklvs mest dynamiske skikkelser - og det er utroligt, hvad hun ellers har nået at udrette.

Tidligt fattede hun interesse for harmonikaen, og som ganske ung hentede hun 1. priser hjem i alle de konkurren- cer, hun kunne få lejligh- ed til at deltage i. Da man ikke dengang kunne studere harmonika på Musikkonser- vatoriet, blev det orgelstud- erne, hun kastede sig over. Næppe havde hun som 22-å- rig taget sin afgangseksa- men, før hun igen kastede sig over harmonikaspillet. I 1971 blev hun kontraktansat har- monikaspiiler ved Det kgl. Teater, og lejlighedsvis be- stred hun engagementer i Danmarks Radios symfoni- orkester. I starten af 70'erne startede hun sammen med sin mand, Lars Dyremose, egen musikskole, Harmoni- kacontret, på Fildsagervej i Valby, og i 1977 startede hun Det danske Harmonika En- semble, som har turneret i både USA og Canada.

I 1978 tog Jeanette Dyremose også initiativ til stiftelsen af Danske Harmonikaspiilers Landsforbund - som hun i dag er formand for.

I anledning af fødselsdagen holdes der åbent hus med musikalske indslag på musikskolen på Fildsagervej 16. lørdag den 16. januar kl. 11.00 til 14.00.



Some pupils of the HARMONIKACENTRET invite to Birthday of our Musio-School

Kig op, og se om du kan kende ansigter imellem? ↗  
 ↖ Fra festen på restaurant SØPAVILLONEN



Per Ndroård  
 Jeannette &  
 Arthur Feldt husen

Karponisten,  
 pædagogen og docenten.



Indisk rosenhave

↑ Lars  
 ↑ Netgi  
 ↑ Jeannette



Flamenco



Sådan!



TEMA & TILSPALLE

DESSERTEN

DE DANSKE  
HARMONIKA  
JUNIOER  
Medio 80erne  
Odd Fellow  
Palæet







FANTASTISK  
 "WIEDERSEHEN" efter  
 tidsspring og  
 Navneændring

3. April  
 1961

37 år!

12. Maj 1998



Øverst tv. Lars' studiekammerat fra 1953-58 i Trossingen ved Stuttgart: WILFRIED BEHRENDT. Nedenunder hans dengang forlovede CHRISTEL NACKÉ, nu Wilfried's hustru.



Christel  
 3. Stevne

Richard Kügeler

Th. Lars Bjarne spiller ved Wilfrieds koncert i Wiederbrück d. 3. April 1961 kl. 16.30. LB spillede bl.a. FANTASIA e FUGA i Amoll af J.S. Bach. Bladvenner Christel.



Richard Kügeler  
 Bap

Wilfried Behrendt



Wilfried

Christel

Omtrent samtidig Wilfried & Christel på fællestur med Mandolinorkester.

3. apr. 1961  
 Med dette orkester: HARMONIKA FREUNDE WIEDENBRÜCK, optrådte Wilfried hin april-aften i 1961. Man besøgte med: CURT MAHR: HARMONIKA AUF WANDERSCHAFT.

Og 37 år efter .....  
Klingenthal 12. april 1998

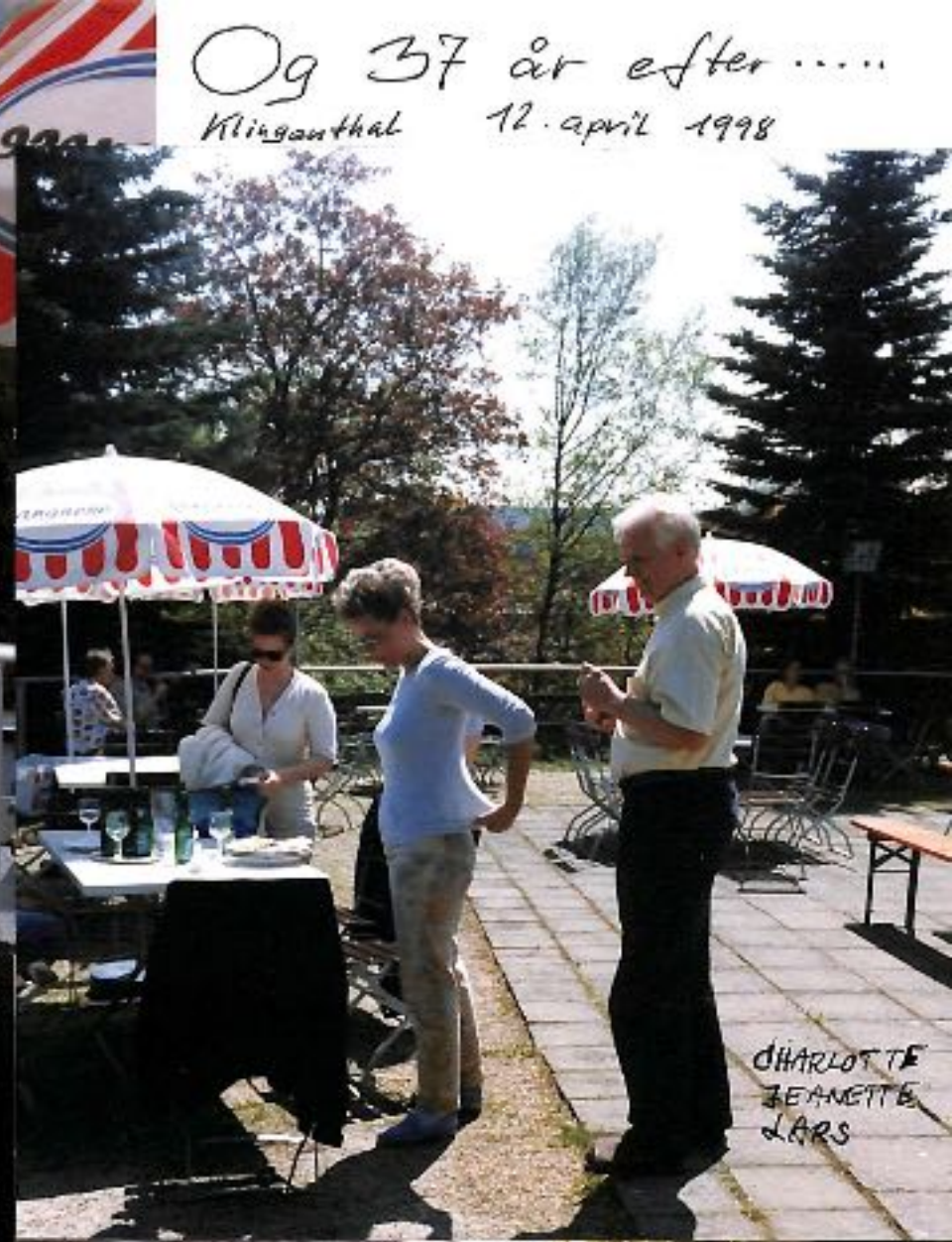

CHARLOTTE  
JEANETTE  
LARS

Overraskelsen: Ved besøg i restaurant Zoo, Klingenthal, 12. maj 1998, blev Lars antastet af en herre, som spurgte om d. kendte noget til en LARS BJARNE, som vedkommende havde kendt ca. 40 år tilbage. Enorm var Richard Kügelors overraskelse, da han erfarede, at Lars Dynemos & Lars Bjarne var een og samme person. Ved følgende brevveksel kom både de ældre, samt de ny 98-Fotos for dagen, samt et bånd fra koncerten 3. apr. 1961.

Eft. naboby-orkesters dirigent Arnold Kaunzieber lykønsker Richard Kügelor.



Wilfried & Christel 1998  
31. Maj

Som dirigent for orkestret:  
"HÖHNERKLANG OELDE" får  
Josef Röttger overrakt den  
"Gyldne Takstok"



Wilfried Behrendt dirigerede endnu den 22. Marts 1998, sit gamle orkester.



← Tidligere  
Trassinger  
"Kammersjok"  
valde  
Jupp Röttger,  
Oelde,  
Westpfalen.



AAGE HAUGLAND uropfører sange af PER NØRGÅRD og SVEN ERIK WERNER , akkompagneret af Morten Rossen .

## Historie

I TIVOLI-konkurrencen for soloinstrumentalister 1990 , vandt Morten Rossen DIFKO's 1. pris på kr.10.000,- Et af jurymedlemmerne var Aage Haugland , med hvem senere samarbejde etableredes . Fr.v.Aage Haugland , Morten Rossen og Jeanette Dyremose .

Morten Rossen og Helgi Dyremose satte gang i sagerne på TIVOLI's fødselsdag . I timen inden det store festfyrværkeri , samlede flere tusinde mennesker tæt omkring Oles Familiehave , - helt over til plænen , og alle syngende med på populære danske sange .



Der er altid udsolgt , når DET DANSKE  
HARMONIKA AKADEMI og HARMONIKACENTRET  
kalder til samling .



En af Harmonikacentrets seniorgrupper  
hedder BIRKERØD HARMONIKA ORKESTER \*



Visesang til harmonikaledsagelse :  
Foul Olsen synger Nyhavneviser og  
Lars Dyrmosse akkompagnerer .

# KALUNDBORG

# Nyt



## Kultur

### En historisk og signet dag

Vellyde kom der derimod fra skolens gamle elev og kommende lærer Heidi Hansen og hendes to harmonikaer, der kunne levere både danske sange og franske viser, før borgmester Arne Nielsen tog ordet og udnævnte den 1. september til en historisk og dejlig dag i Kalundborg:

Der er undervejs udvist stor tålmodighed, og hvor

Lørdag aften var Kalundborg vært for et kulturelt festfyrværkeri af oplevelser, musik, dans, idræt, opvisninger og spøgelsesjagt.

"Kulturnat" kaldte de det, og det blev sent, før kulturen gik til ro.

Her har fotograf Per Christensen forevigt Heidi Hansen, der gav den hele armen i salen på byens nye musikskole, alt mens fyrværkeriet oplyste himlen over den gamle købstad.



Heidi Hansen i favntag med harmonikaen.



# Fænomen af en musiker

Politiken  
om Lelo

## Jazz

AF KJELD FRANDSEN

Dalia Faitelson er en israelsk guitarist, som er uddannet i Boston, og som for cirka fem år siden slog sig ned i Danmark, hvor hun jævnligt har været at høre med egen gruppe, i de sidste par år kaldet Common Ground.

Gruppen spiller overvejende en jazzrelateret fusionsmusik, og Dalia Faitelsons kompositioner, som ganske udmærket afspejler hendes brogede baggrund, er karakteriseret ved en fin melodik og megen god idérigdom. Hendes guitarstil virker hverken forceret eller forsiret, men velklingende og velovervejet, og så viser hun sig nu også som en ganske glimrende sanger.

Hendes nye udgave af Common Ground rummer to svenkere, trommeslageren Magnus Østrand og bassisten Thomas Anderson, samt den danske pianist og keyboardspiller, Niels Uldbrandt. Alle udmærkede musikere, der dog på nuværende tidspunkt ikke synes at være så fortrolige

ge med Faitelsons musik, at musikken for alvor kommer ud på den helt store himmelfart.

### Utrolig færdighed

Men heldigvis rummer gruppen også den herboende jugoslaviske harmonikaspiller, Lelo Nika. Så sandelig et fænomen af en musiker. Han har ikke blot en utrolig fingerfærdighed, også situationsforneemmelsen og beherskelsen af klangfarver og dynamik er lagt ud over, hvad man må kalde, i orden.

Det bliver blandt andet til et vildtvoksende solonummer i østeuropæisk stil og - sammen med gruppen - nok så interessant - smukke temapresentationer og fornemme improviserede soli, som spænder sig smukt op imod det tematiske forlæg og skaber tidløse og verdensmusikalske formationer. Lelo Nika er klart sagt en positiv tilføjelse til Common Ground. Og formodentlig til enhver anden tænkelig konstellation.

Dalia Faitelson Common Ground  
Copenhagen Jazz House, onsdag

Helgi og Morten  
giver den på  
alle slagtojs-  
instrumenterne  
og harmonikaen.

1995-96



Helgi & Morten overrækkes  
blomster af Jeanette

Øverst : Mortenspiller med  
**Orchesterdes Theaters**  
**Zwickau**under - ledelse  
Af Albrecht Hofmann - B.K.  
Przybylskis **Concerto Classico**  
for harmonika og orkester.

Nederst: Morten (rød cirkel)  
opfører med **Sjællands**  
**Symfoniorkester** Per Nørgårds  
koncert **Recall** for harmonika  
og orkester



# Børn ind i musikken 1996 - 99



De allerførste forsøg med daglig musikudøvelse blandt meget små børn 2 - 5 år gamle, fandt sted på Montessori Børnehaven i Birkerød. Der udarbejdedes et særligt Montessorimusik-system, som afstedkom fremragende resultater.



"En Søtur" opførtes i Falkoner Centret i 1978. omkring 80 børn medvirkede på forskellige måder. Se fotoserier i andre af udklipsbøgerne.



Ved koncerter i slutningen af 90-erne, spillede 262 børn melodica på Mantziusgårdens scene, Birkerød. Forud var gået et par år med daglig musikalsk optræning af børnene i 11 børnehaveklasser.





Harmonikabørn begejstrer altid . Her gruppen CHARLOTTE'S BÆLGUNGER fra HARMONIKACENTRET .  
Nederst seniororkestret CENTER ENSEMBLET , ligeledes dirigeret af Charlotte Britt .  
Harmonikacentrets amatørorkestre og -solister optræder gerne for ganske små penge i pensionistinstitutioner og lignende.

16. januar  
1998



**JEANETTE**

**FEMTI**



*Mantziussalen Birkerød Fredag den 16. januar 1998 kl. 20.00*

i anledningen  
Jeanette Dyremose 50

# Festkoncert



med  
legatuddeling  
fra  
Harmonikafonden



Af programmet

*Barok, romantik, avantgarde, underholdning, folkløse*

fremført af elitens harmonikasolister

*H. C. Andersen for basbaryton*

til harmonikaledsagelse

*Concertinasoli*

til klaverledsagelse

*Kgl. tåspids-tango*

til scenisk harmonikaledsagelse

*Sydamerikansk \* Zigejnermusik.*

Det Danske Harmonika Ensemble

Gratis adgangsprogram mod forudreservering

*senest torsdag den 15. januar 1998*

Ring : **3646 3424** eller fax : **4582 3424**

Adgangsprogram ligger da på koncertdagen til afhentning  
ved indgangen fra kl. 19.30

*Arrangør : Jeanette & Lars Dyremoses Harmonikafond  
Det Danske Harmonika Akademi*



1970  
*Harmonikacentret*

1977  
*Det Danske Harmonika Ensemble*

1978  
*Danske Harmonikaspilleres Landsforbund*

1984  
*Det fynske Musikkonservatorium*

1990  
*Dyremose Prisen 1ste gang*

1990  
*Det Danske Harmonika Akademi*

1996  
*COPENHAGEN CULTURAL  
CAPITAL OF EUROPE  
Den Danske Harmonietta  
Historiske Instrumenter - udstilling  
Poesi & Ballet*

1997  
*Børn ind i musikken*

# Invitation

Mantziussalen Birkerød  
Fredag den 16. januar 1998  
kl. 20.00

# Festkoncert

med  
prisuddeling  
og efterfølgende  
reception

Arrangør :  
Jeanette & Lars Dyremoses  
Harmonikafond  
Det Danske Harmonika Akademi

I anledningen  
*Jeanette Dyremose*

**50**

indbyder jeg herved til

## *Festkoncert*

herunder  
prisuddeling  
fra

Jeanette & Lars Dyremoses  
Harmonikafond  
samt efterfølgende

## *Reception*

Med venlig hilsen  
Lars Dyremose

## *Invitation*

Mantziussalen Birkerød  
Friday the 16th of January 1998  
at 8 pm

In the occasion

*Jeanette Dyremose*  
**50**

I hereby invite you to

## *Celebration Concert*

and Prize Award  
from the  
Jeanette & Lars Dyremose  
Accordion Foundation  
and following

## *Reception*

Kind Regards  
Lars Dyremose



## *Einladung*

Mantziussalen Birkerød  
Freitag am 16. Januar 1998  
um 20 Uhr

Anlässlich

*Jeanette Dyremose*  
**50**

lade ich hiermit ein zu

## *Festkonzert*

darunter Preisverteilung  
von Jeanette & Lars Dyremoses  
Harmonikastiftung  
und nachfolgenden

## *Rezeption*

Mit freundlichen Grüßen  
Lars Dyremose





1970  
*Harmonikacentret*



1977  
*Det Danske Harmonika Ensemble*



1978  
*Danske Harmonikaspilleres Landsforbund*



1984  
*Det fynske Musikkonservatorium*



1990  
*Dyremose Prisen 1ste gang*



1990  
*Det Danske Harmonika Akademi*



1996  
*COPENHAGEN CULTURAL  
CAPITAL OF EUROPE  
Den Danske Harmonietta  
Historiske Instrumenter - udstilling  
Poesi & Ballet  
Dyremose Prisen  
(samlet præmiesum kr.100.000)*

1997  
*Børn ind i musikken*

Mantziussalen Birkerød  
Fredag den 16. januar 1998 kl. 20.00

i anledningen  
Jeanette Dyremose 50

# Festkoncert

med  
legatuddeling  
fra  
Harmonikafonden

Arrangør  
Jeanette & Lars Dyremoses Harmonikafond  
Det Danske Harmonika Akademi

klang og harmonikaerne giver mangestemmeheden. Instrumenterne hinanden således komplementerende, åbner Harmoniettaen mulighed for opførelse af endog ret omfattende orkesterværker, - og det med blot 9 musikere.

## **Jeanette & Lars Dyremoses Harmonikafond**

Gennem årene erhvervede Jeanette & Lars Dyremose sig omfattende samling historiske harmonikaer. Disse overgaves i 1994 til **Jeanette & Lars Dyremoses Harmonikafond** og var sommeren 1996 - (igen Kulturbyåret) - udstillet på Birkerød Rådhus. I dagens anledning uddeler Harmonikafonden for første gang legater til unge, som har ydet særlig indsats til højnelse af niveauet i musikken for eller med harmonika.

## **Dansk ballet ved Gallaforestilling i Klingenthal og ved Neubrandenburgs 750-års byjubilæum**

Fødselaren får et travlt 1998. To tiltag, som igangsattes i Kulturbyåret, har skabt interesse. Forestillingen **Poesi & Ballet** med balletten **Anno & Mikko** og **Garcia Lorca Balletten**, begge med koreografi af kgl. balletdanser Ann Kolvig og musik af hhv J&L.Dyremose og Isaac Albeniz, skal opføres ved Neubrandenburgs 750års jubilæum den 8.maj og ved Gallaforestilling i Klingenthal under Vogtländische Musiktage den 13.maj. Solodansere fra Det kgl. Teater, Corpsdansere fra Balletteatret og Jeanette Dyremose med Den Danske Harmonietta står for opførelserne.

Om lidt er vi skilt ad ,  
som bærrerne på hækken ;  
om lidt er vi forsvundne  
som boblerne i bækken .

Emil Aarestrup  
1800 -1856

## **Børn ind i musikken**

**Børn ind i musikken** er et projekt, som sigter mod daglig musikalsk undervisning af alle skolesøgende børn og unge. Til en begyndelse tog Jeanette Dyremose initiativ til og arrangerede daglig undervisning af 11 børnehaveklasse, 1ste og 2den-klasse. Første års undervisning, med melodica som det musikalske værktøj, afsluttedes i april 1997 med koncert med 262 melodicaspillende børn. Koncerten blev en så oplagt succes, at en række børnehaveklasse i Birkerød - og nu også i Hillerød - er fortsat med den daglige musikundervisning i et skoleforberedende forløb.

Sluttelig skal det nævnes at Edition Wilhelm Hansen for tiden er ved at lægge sidste hånd på udgivelsen af harmonikaserien **Dyremose Stykker**, (300 sider i 7 hæfter med tilhørende CD's). Dels stykker som blev til i undervisende øjemed og dels stykker til supplerig af det koncertante harmonikarepertoire, - dog hele udgivelsen således indrettet, at den underbygger Jeanette Dyremoses metode til indøvning af **Det levende bælgspil**, som er forudsætningen for al kunstnerisk udfoldelse på harmonika.

På sin fødselsdag den 16. januar 1990 stiftede Jeanette Dyremose **Det Danske Harmonika Akademi**. Det havde taget 20 år at komme såvidt.

**Harmonika** har det altid skullet være, men da det kom til videregående musikalsk uddannelse, var der endnu ikke kommet harmonika på konservatoriernes undervisningsplan. Det nærmeste man dengang kunne tilbyde var orgel, og således kom det sig da, at Jeanette Dyremose i 1970 kunne aflægge præliminær organisteksamen ved Det kgl. danske Musikkonservatorium.

Allerede 1971 kontraktansattes hun som *harmonikaspiller* ved Det kgl. Teater og imellem var der også lejlighedsvis engagementer med DR's symfoniorkester, bl.a. ved Dmitrij Sjostakovitj' besøg i København 1973, kort før komponistens død.

## Det Danske Harmonika Ensemble

Efter kurser og studier i harmonikaspil, pædagogik og ensembleledelse i Tyskland, Polen og USA, tog Jeanette Dyremose gennem årene initiativ til en lang række tiltag til harmonikaens fremme. Allerede 1970, straks efter konservatorietiden, startede hun sammen med Lars Dyremose **Harmonikacentret** i København - i dag landets største fagmusikskole med 300 harmonikaelever og med ny afdeling i Birkerød med andre 100 elever. I 1977 startede hun **Det Danske Harmonika Ensemble**, som kort efter ved en international konkurrence i Rotterdam - i kappestrid med 3500 deltagere - opnåede 1ste pris og det hollandske kulturministeriums guldmedalje i kategori kunstklasse. Derefter fulgte en række koncerttournéer i Holland, Tyskland, Polen, Bulgarien, Norge og Sverige. Dog - virkelig internationalt ry opnåede Jeanette Dyremose og ensemblet først under større tournéer i USA og Canada i 1981 og 1986. Ved en lang række koncerter opførtes to af den originale harmonikalitteraturs hjørneværker, - Per Nørgårds **Abendlied und Märchenfarben** og Sven Erik Werners **Tie-Break**, og - trods disse værkers avancerede tonesprog - var det musik som både de amerikanske tilhørere og musikkritikere forstod at værdsætte. Begge værker er - som det meste af ensemblets repertoire - indspillet på LP og CD.

## Den Danske Harmonietta

I 1978 stiftede Jeanette Dyremose **Danske Harmonikaspilleres Landsforbund**, og dernæst - efter at have ført en lang række egne elever frem til talrige talent- og 1ste priser samt guldmedaljer ved konkurrencer under Unesco-organisationen **International Music Council**, **Klingenthaler Internationale Wettbewerbe** og **Berlingskes Klassiske Musikkonkurrence** - ansattes hun i 1984 som hovedfaglærer ved Carl Nielsen-institutionen **Det fynske Musikkonservatorium**, hvor hun stadig virker.

Konkurrencearrangementet **Dyremose Prisen**, som afvikledes for første gang i 1990, kulminerede i Kulturbyår96 med både solo- og kammermusikkonkurrencer og med pengepriser på ialt 100.000 kroner. I Kulturbyåret hittede Jeanette Dyremose også på idéen med **Den Danske Harmonietta**. En orkesterform som grundliggende består af 9 musikere, (strygekvartet + harmonikakvartet og slagtøj). Strygerne giver den smukke

## Medvirkende

Lyrik & Basbaryton  
**Ulrik Cold**

Harmonikasoli & Harmonikaledsagelse

**Heidi Hansen \* Branko Djordjevic \* Geir Draugsvoll**  
**Lars Dyremose \* Lelo Nika \* Karina Rønne Vang \* Morten Rossen**

Klaver  
**Rikke Sandberg**

Tango-balletdans & Scenisk Harmonikaledsagelse

Kgl. balletdanser  
**Ann Kolvig**  
**Anders Vesterdahl**

Rytmegruppe  
Congas \* Trommer \* Harmonikabas

**Allan Gardersøe \* Helgi Dyremose \* Hans Jørgen Holbek**

Det Danske Harmonika Ensemble

Harmonika 1.st.

**Heidi Hansen \* Sonja Mie Sørensen**

Harmonika 2.st.

**Majken Bell \* Christina Björk**

Harmonika 3.st.

**Charlotte Britt Hansen \* Carsten Holbek**

Harmonika 4.st.\* Harmonikabas \* Slagtøj

**Anders Vesterdahl \* Hans Jørgen Holbek \* Helgi Dyremose**

Konferenciér

**Ida Holbek**

Regissør \* Lydteknik \* Lyssætning

**Eigil Hansen \* Helgi Dyremose \* René Sølje**

Udsmykning,

**Connie Petersen**

Scenografi \* Syerske \* Foto

**Susanne Olaf Nielsen \* Jette Herskind \* Torben Nielsen**

Samlet Koordinering

**Benny Kjeldsen**

Før *Tango i D*

Federico Garcia Lorca : To digte fra samlingen **Canciones** (1924 -1927)

*Den vidunderlige kærlighed*

Blandt de golde sletters  
blege gips  
var du våd jasmin og kærlighedssiv.

Blandt de golde himles  
syd og flamme  
var du sneens mumlen mod mit bryst.

Himle og sletter  
slog lænker om mine hænder.

Sletter og himle  
piskede sårene på min krop.

*Den uforudsete kærlighed*

Ingen forstod den søde duft  
af din maves mørke magnolie.  
Ingen vidste hvordan du pinte  
en elskovskolibri mellem dine tænder.

Tusind små perserheste faldt i søvn  
på din pandes månelyste torv,  
mens jeg fire nætter igennem  
kærtegnede din midje, sneens fjende.

Mellem gips og jasminer var dit blik  
en kvist med blege knopper.  
Fra mit bryst søgte jeg at give dig  
bogstaver af elfenben, som *altid*,

*altid*, *altid* siger : min smertes have,  
din krop som altid flygter,  
dine års blod i min mund,  
din mund, nu uden lyset til min død.

*Tango i D*

*Program*

Emil Aarestrup

Léon Boëllmann

Domenico Scarlatti

Felix Mendelssohn Bartholdy

Bernhard Molique

Sven Erik Werner

Garcia Lorca

Isaac Albeniz

Per Nørgård

J&L.Dyremose

J&L.Dyremose

Lars Dyremose

J&L.Dyremose

Sivuca

G.Dinicu

Digt

Gebet Af Gotisk Suite for orgel

Sonate i C  
Allegro vivace

Rondo Capriccio

Serenade  
Af Suite for concertina og klaver

Tango Interrotto  
Af 12 Tango Etuder

Den vidunderlige kærlighed  
Den uforudsete kærlighed  
Fra samlingen Canciones

Tango i D  
Koreografi Ann Kolvig

Anatomisk Safari

Tre H.C.Andersen-viser  
Slåentjørnen, Spørg Amagermor  
Regnvejrsvers

Legatuddeling

Tarantella  
Rumba Espana  
Impromptu

Forårsblomster til Jeanette  
Af Mads Hansen Suiten

Scandinavian Jugglers

Cada um torce como pode

Hora Martisor



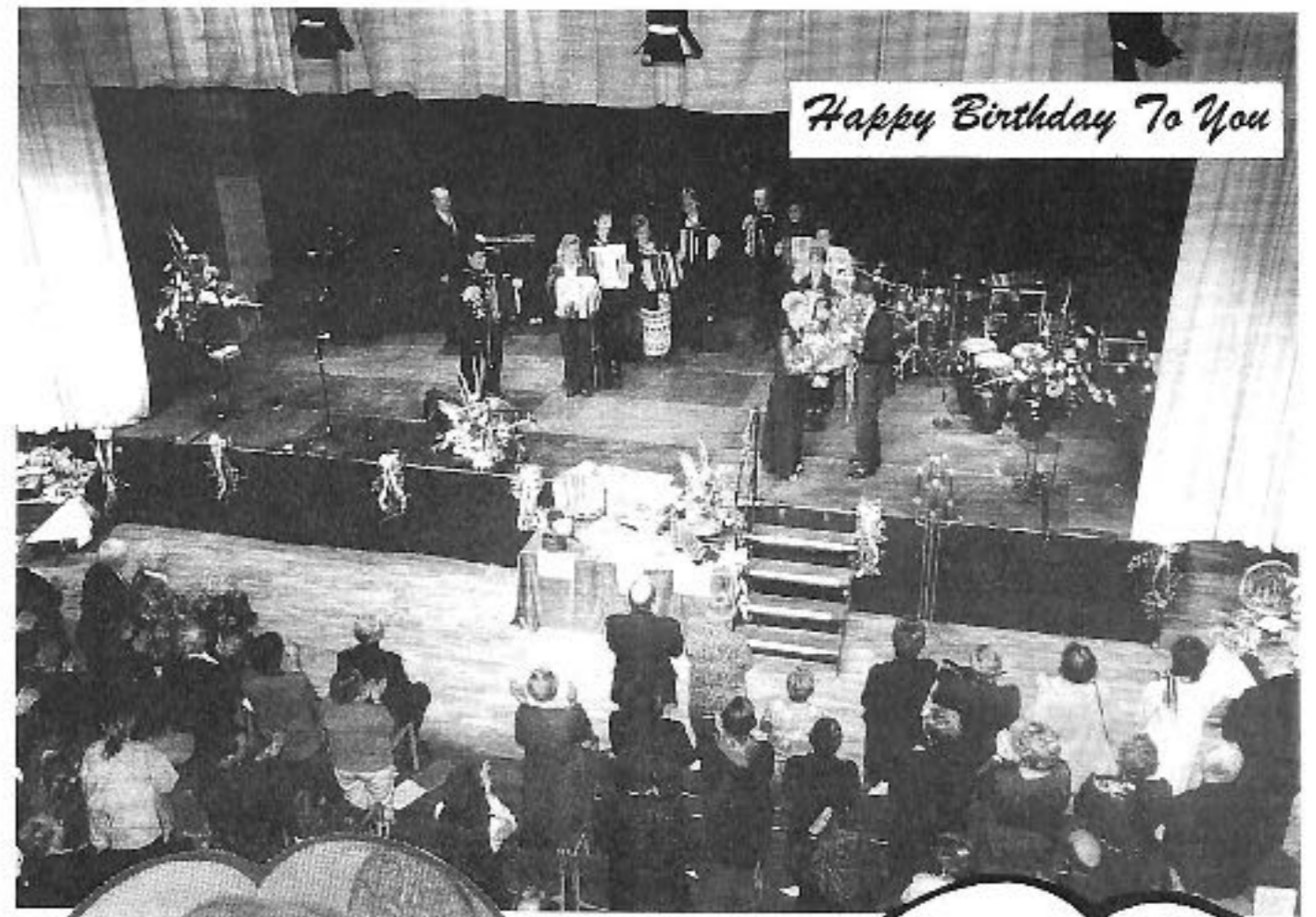

*Stor tak  
til jer alle, fordi  
I gjorde dagen  
så festlig*





JEANETTE

Explosiver Schlußakkord beim Festkonzert

## Feuerwerk krönt den Dyremose-Geburtstag

Fortsetzung von Seite 1.

Den zweitgrößten Beifall des Abends sicherte sich die 13jährige Karine Rønne Vang mit ihrem Beitrag „Rumba Espana“.

In gewohnt virtuoser Weise spielte „Zigeuner-Prinz“ Lelo Niko das bekannte Stück „Tarantella“, der routinierte Morten Røssen lieferte ein elegant und sehr virtuos vorgebrachtes „Impromptu“, bevor Heidi Hansen auf einem silber-

weiß-violett-glitzernden „Maagein“-Akkordeon und in smartem durchsichtigen Outfit mit südamerikanischen Klängen die Besucher von den Sitzen riß.

Zum Abschluß dirigierte Geburtstagskind Jeanette Dyremose das „Dänische Harmonika Ensemble“ quasi in einen Spiehrausch, der in einem explosiven Schlußakkord endete, der noch mit Feuerwerk und Konfettikaskaden unterstützt

wurde. Die Moderation hatte in hervorragender Manier Akademie-Leiter Ida Holbek übernommen.

### Heidi Hansen

Preisträgerin Heidi Hansen begann mit 8 Jahren in der Musikschule ihrer Heimatstadt Kalundborg und kam mit 12 Jahren zu Jeanette Dyremose. 1988 gewann sie die Goldmedaille in der „Berlingske Klassiske Musikkonkurrence“, 1990 erreichte sie den ersten Preis beim C.I.A.-Wettbewerb. Ein Jahr später gab sie ihr erstes Solokonzert in Neubrandenburg. Ihr bisher größter Erfolg war der Sieg beim Dyremose-Wettbewerb 1996.

Neben kammermusikalischen Auftritten liebt die Akkordeonistin das unterhaltende Genre. Die jüngste Auszeichnung erhielt sie vor allem für ihre perfekte Koordination von Finger- und Balgartikulation.

### Geir Draugsvoll

Geir Draugsvoll kam schon mit 8 Jahren zum erfolgreichen norwegischen Lehrer Olav Ullestad. Nach seiner Teilnahme am „Coupe Mondiale“ 1985 in Paris begann er sein Studium am Königlich Dänischen Konservatorium in Kopenhagen, wo er heute dem Lehrkörper angehört. 1987 gewann er beim Hugo-Herrmann-Wettbewerb in Trossingen. Er hat schon sechs eigene CDs eingespielt. Seine jüngste Auszeichnung erhielt Draugsvoll für seinen unermüdbaren Einsatz für die Verbreitung von Neuer Musik auf dem Akkordeon.



Jeanette Dyremose (M.) dirigiert das „Dänische Harmonika Ensemble“ mit Lelo Niko (v.l.) und Heidi Hansen.



Akademie-Vorsitzendes Ida Holbek ehrt Heidi Hansen.



Jeanette Dyremose mit Preisträger Geir Draugsvoll.



Dyremose-Schüler Branko Djordjevic.

# INTERMUSIK

Größte Zeitung für Harmonika - Kultur und Musik

Intermusik  
Postfach 1609  
59159 Komen

K 3405

7. Jahrgang / Nr. 2 FEBRUAR 1998 Einzelpreis: DM 4,50 öS 35

Beim Festkonzert Dyremose-Preise vergeben

## Geir Draugsvoll und Heidi Hansen geehrt

Von HARTMUT LANGE  
Birkeroed (Dänemark). Die Akkordeonisten Geir Draugsvoll und Heidi Hansen sind die ersten Preisträger des Harmonikafonds, der nach den Stiftern Jeanette und Lars Dyremose benannt ist. Die Preise wurden am 16. Januar im Rahmen eines Festkonzerts zum 50. Geburtstag der Stifterin Jeanette Dyremose im Mantziussaal von Birkeroed verliehen. 350 geladene Gäste erlebten ein abwechslungsreiches Festprogramm, das mit einem Prolog des Opernsängers Ulrik Gold eröffnet wurde. Anschließend spielte Heidi

Hansen Leon Boellmanns „Gebet“ aus der „Gotischen Suite“. Nach diesem eher besinnlichen Vortrag sorgte Heidis virtuose Interpretation der flotten „Jagdsonate“ von Scarlatti für die rechte Feierstimmung. Anschließend trug Branko Djordjevic Felix Mendelssohn-Bartholdys „Rondo Capriccioso“ vor. Es folgten Heidi Hansen und Rikke Sandberg mit Hugo Herrmanns Bearbeitung von Molières „Se-

renade für Konzertina und Klavier“. Anders Vesterdahl (Akkordeon) begleitete die Königlich-Dänische Balletttänzerin Ann Kolvig bei ihrem erotischen Pas de Deux „Tango in D“ (Musik von Isaac Albéniz), bevor Geir Draugsvoll Nørgaards „Anatomische Safari“ bot. Geirs flottes und dramatisches Spiel wurde vom fachkundigen Publikum mit viel Beifall honoriert.

Weiter auf Seite 9.



Preisträgerin Heidi Hansen eröffnete nach kurzem Prolog des Opernsängers Ulrik Gold das Konzertprogramm.



Bille August, filminstruktør, har det ikke godt med reklamefilm. Et fransk reklamefilmprojekt er, ifølge den svenske avis Expressen, glædet ud i sandet fordi reklamefolkene, der havde hyret ham til at lave tre 30-sekunders reklameindslag for et fransk forsikringselskab i Kapstaden, hele tiden blandede sig i optagelserne.

Geir Draugsvoll, 30-årig avantgardistisk harmonikaspieler er blevet hædret for sit spil og sit mod til at gå utraditionelle musikalske veje med et rejselegat på 10.000 kr. fra Jeanette og Lars Dyremoses Harmonikafond. Begrundelsen for legattildelingen er, at han utrætteligt arbejder for udbredelsen af ny musik, bestiller den hos især yngre komponister, uropfører de nye værker, og gør, hvad der står i hans magt for at få den ny musik nedfældet på cd. Dem har han indspillet fem af.

Jeppe Christiansen, vicedirektør i Lønmodtagernes Dyrtidsfond, træder sin stilling med udgangen af denne måned.

Lars Skov Andersen, projektleder, cand. scient., COWI, Rådgivende Ingeniører A/S, er tildelt Vietnams Ministerium for Landbrug og Landudviklings medalje for sit personlige bidrag til en bæredygtig udvikling og udnyttelse af vandressourcerne i Srepok Bassinet i Dak Lak provinsen i Vietnam.



Lise Thing

Nyt om navne



Carl Th. Pedersen, tidligere rektor ved Odense Universitet, kommer frem til 31. januar i fint selskab på en udstilling med officielle portrætmalerier i Museumsbygningen, Kastelsvej i København. Den 44-årige billedkunstner Peter Martensen udstiller sine værker, der også omfatter Folketingets formand, tidligere hellig- og justitsminister Erling Olsen, og tidligere statsminister og flygtningehøjkommissær Poul Hartling.



Ester Larsen, formand for Fyns Amts Sygehusudvalg, uddelte i går sammen med Gunnar Jørgensen fra Værn om Synet elleve præmier til 13

Heidi Hansen, 26-årig harmonikavirtuos med musikalske rødder i Kalundborg og Odense, har modtaget et legat på 5000 kr. fra Jeanette og Lars Dyremoses Harmonikafond. Det er første gang legatet uddeles, og Heidi Hansen gives det for enestående dygtighed. På Fyn er hun bl.a. kendt fra sin medvirken ved Nyborg Slotskoncerter, Odense Teater og Odense Symfoniorkester. Hun blev optaget på Det fynske Musikkonservatorium i 1991 med karakteren 13, og forlod konservatoriet fem år senere, langt dygtigere, og med samme karakter. Desuden underholdt hun prins Henrik med fransk musetteharmonikamusik, da han i forbindelse med det kongelige besøg i Middelfart blev sejlet til og fra Fæno i militærchalup.



Kjeld Fruensgaard, speciallæge i psykiatri, Odense, har fået tilkendt æresordenen 'Order of International Ambassadors' af The American Biographical Institute, ABI, North Carolina. Ordenen forpligter til at anvende betegnelsen H.E. efter navnet i officielle skrivelser, og endvidere til at give oplysninger om potentielle emner i Danmark til ABIs biografier. Desuden medfølger ret til at deltage i, og eventuelt medvirke ved tilrettelæggelsen af møder og kongresser i ABIs regi. Ordenen kan bl.a. sammenlignes med den britiske hosebåndorden og den amerikanske æresmedalje.

ninger af hvad man ikke må. De 13 vindere er fundet ved lodtrækning. Præmierne på 700 kr., fire gange 500 kr. og otte gange 150 kr. blev uddelt til: Jesper Petersen, 7.C og Louise Nielsen, 8.C på Vissenbjerg Skole, Tina Madsen, 5. klasse, Hindsøholmskolen, Maya Nørgård Jacobsen, 5.A, Skt. Klemens Skole, Fatih Güney, 6.A, Højstrups-kolen, Morten Rasmussen, 10.A, Marstal Skole, Mari Kopp Kristiansen, 3.C, Sanderumskolen, David Meyer Hansen, 5. klasse, Humble Central Skole, Jesper Hansen, ...



# Navne

JOURHAVENDE: Martin Mortensen  
Telefon 63 15 11 70 . Fax 65 93 25 74



Martin Mortensen

## Nyt om navne



Jeanette Dyremose, skifter af Det Danske Harmonika Akademi og harmonikaspiillet ved Det kgl. Teater, fylder 60 år fredag og fejrer harmonikaspiillet efter alle kunstens regler og med dansk inspiration ved en koncert i Birkerød samme dag. Sammen med sin mand, Lars Dyremose, har hun sat musik til tre H.C. Andersen-tekster, som fremføres af operasangeren Ulrik

Cold. Den kgl. balletdanser Anne Colvig danser sammen med harmonikaspiilleren Anders Vesterdal fra Det fynske Musikkonservatorium en tango for to. Også Morten Rossen fra musikkonservatoriet i Odense medvirker. Ægteparret Dyremose uddeler samtidig ved festen 'Dyremose Prisen'.

I fredags var det Dyremosernes tur. Den familie forstår at feste, og når det så tilmed er faddens dronning, Jeanette Dyremose, der fylder rundt, ja, så behøver man vel næppe at fortælle, at koncerten til hendes ære blev en festaften, tilhørerne sent vil glemme.

# PEOPLE

LEUTE HEUTE

JEANETTE DYREMOSÉ, bekendte danske Akkordeonist, fejrer i januar ihren 50. Geburtstag. Aus diesem Anlaß gibt es am 16. Januar ein Festkonzert im Mantziussaal in Birkerød mit Preisverleihung der »Jeanette und Lars Dyremose«-Harmonikastiftung und anschließendem Empfang. Jeanette Dyremose ist vielen Akkordeonisten als fachkundige Jurorin bei internationalen Wettbewerben bekannt. In ihrer Heimat setzte sie mit vielen Aktionen positive Akzente für das Akkordeon. So gründete sie 1970 das Harmonikazentrum, sieben Jahre später das »Danke Harmonika Ensemble, 1978 den Dänischen Landesverband der Harmonikaspieler, 1984 das Musikkonservatorium und 1990 die Dänische Harmonika-Akademie. 1990

rief sie den Dyremose-Preis ins Leben, 1996 setzte sie mit einer Ausstellung historischer Harmonikainstrumente und einem bemerkenswerten Konzert ihrer Schüler musikalische Akzente in der Kulturhauptstadt Kopenhagen.



Jeanette Dyremose.

# Bysnak

Efter koncerten var der reception for 90 gallaklædte inviterede gæster i den tilstødende Ristorante Bos-

caini, der i aftenens festlige anledning var pyntet med et overdådigt og meget smukt blomsterflor.

## 50 år - de 37 med harmonikassen

Tro det eller ej: Jeanette Dyremose runder det halve sekel på fredag og lader sig fejre med Festkoncert med legatuddeling i Mantziussalen kl. 20.

Den er brugt før - vendingen med at det er 'ikke til at se det, hvis man ikke lige ved det' om en kvinde, der fylder 50.

Men om Jeanette Dyremose er det virkelig ikke til at se det, og Deres udsendte måtte da også lige spørge en ekstra gang for at være sikker.

Men den er god nok: Jeanette Dyremose blev født den 16. januar 1948, så på fredag bliver hun 50 og lader sig på vanlig, festlig Dyremose-vis fejre med koncert og fest og farver. Det foregår i Mantziussalen, og herom kan man læse andet sted i bladet.

Da Jeanette Dyremose var ganske lille sad hun på gulvet i den lille toværelses på Christianshavn, og 'spillede klaver' på en fremsat spise-stuestol.

Det næste hendes rige bedste-far så dybt, at der en dag stod en meget stor pakke ude på opgangen til lille Jeanette fra morfar.

I pakken var der et rigtigt klaver, og det havde sine problemer at finde plads til det i hjemmet, men ind kom det da, og dagen efter begyndte Jeanette at gå til spil hos en 'Frk. Violet' ovre i nabogården.

Bare det var noget med musik, så var Jeanette glad. Hun dansede også hallet på Det kongelige, men da hendes fætter ikke fandt nåde for de strenge læreres blik, koncentrerede hun sig om klaveret. ... Indtil den dag hendes storebror kom hjem med en harmonika.

Så var hun solgt, for det var sådan et glad instrument, og så havde den den fordel, at man kunne tage det med sig!

Harmonikaen var ganske vist ikke dengang anerkendt på konservatoriet, men så brugte hun den i stedet ved festlige lejligheder og tog i stedet konservatorieuddannelse som organist.

Men netop som hun skulle til at begrave sig bag et kirkeorgel, mødte hun Lars Dyremose, der også dengang var et stort navn med harmonikaen. Han havde fuldført sin uddannelse i Tyskland, og nu lå verden åben for hans fødder.

De indrettede hjemmet i Valby, så det også kunne bruges til undervisning, og det blev snart åbenbart, at Jeanette havde store pædagogiske anlæg.

I dag er huset i Valby indrettet til en egentlig musikskole, men også i deres nuværende hjem på Lyngholmen i Birkerød underviser ægteparret intenst, og Jeanette er desuden lærer i musik ved både Høsterkøb Skole og Sjølskolen. Hun elsker at have med børn at gøre, og har aldrig kunnet se, det skulle være finere at undervise pvede konservatorieelever end små, nystartede skolebørn.

Da hun fik stillingen som hovedfaglærer i harmonika på Det fynske Musikkonservatorium, blev hendes liv splittet op med rejser, men i dag, hvor turen til Odense er klart på halvanden time, er turen et par gange ugentligt ikke noget at snakke om.



Jeanette Dyremose fylder 50 år.

Det passer Jeanette Dyremose fint, at hun har nok at se til, for hun kan ikke fordrage at spille tiden.

Hun overkommer meget, og er samtidig et menneske, der stiller krav til både sig selv og sine elever. Hun har jordforbindelse og tør sætte grænser, en sjældne vare for moderne børn. Som underviser har hun 'gnisten' og gør et stort nummer ud af, at Akademiets elever skal være søde ved hinanden, støtte hinanden og være gode kammerater, store som små.

Hun og hendes ægtemand supplerer hinanden på det næst størstedele. Ja, heri ligger vel hele hemmeligheden i Jeanette & Lars Dyremoses Harmonika-skab, der manifesterer sig på det fornemste på

fredag på fruens fødselsdag, hvor der er festkoncert og efterfølgende reception i Mantziusgården.

Her vil der være medvirken af inden- og udenlandske harmonikasolist, men forinden vil der for første gang blive legatuddeling af Jeanette & Lars Dyremoses Harmonikafond.

Den musikalske underholdning vil være meget alsidig, for fødselsdagsbarnet selv er frodig nok til at kunne holde af alle slags toner fra Ny Musik til Champagnegaloppen.

Men mon ikke man kan være nogenlunde sikker på, at det store, festsikke publikum vil kræve 'For hun er så ung, og så yndig ser hun ud' afsunget netop ved denne lejlighed?



Jeanette Dyremose

50 Jeanette Dyremose, harmonikaspiiller, Birkerød. Da hun i 1970 tog afgang fra Musikkonservatoriet i København var det som organist. Harmonika-spil blev først konservatoriefag året efter. Men hun var aldrig i tvivl om, at harmonikaen var hendes instrument, så hun drog til udlandet for at studere. Da hun kom hjem igen, gik det stærkt: med sine talrige initiativer, virtuose spil og fremragende, pædagogiske evner, har Jeanette Dyremose mere end nogen anden vandet gohør for harmonikaen. Fra først i 1970'erne har hun og hendes mand Lars Dyremose undervist tusindvis af elever på Harmonikacentret i København, og fra 1984 har hun som hovedfaglærer i harmonika undervist de studerende på Det Fynske Musikkonservatorium i Odense.

Jeanette Dyremose slæbte sig hurtigt et navn som solist. Da Dmitrij Sjostakovitj kort før sin død i 1973 besøgte København, spillede hun harmonikastemmen ved Radiosymfoniorkestrets opførelse af hans Guldsalder-suite. Senere havde hun i fire år kontrakt med Det Kgl. Teater, da hun var solist i Per Nyrpærds musik til balletten: Den unge Mand skal dø.

I aftenes løb har hun vundet utallige priser og opnået internationalt ry - ikke mindst på koncertturnéer. Hun har oprettet Det Danske Harmonika Ensemble, Det Danske Harmonika Akademi, hvis elever har spillet i Tivoli de sidste syv år. Festkoncert i morgen aften kl. 20, Mantziussalen, Birkerød.



til videregående musikalsk uddannelse, var der endnu ikke kommet harmonika på konservatoriets undervisningsplan.

Det nærmeste, man dengang kunne tilbyde, var orgel - og således kom det sig da, at Jeanette Dyremose i 1970 kunne aflægge præliminær organisteksamen ved Det Kgl. danske Musikkonservatorium. 1971 blev hun kontraktansat som harmonikaspiiller ved Det Kgl. Teater. Lejlighedsvis var der også engagementer med Radiosymfoniorkestret, bl.a. ved Sjostakovitj besøg i København 1973, kort før komponistens død.

Allerede 1970 - straks efter konservatorietiden - åbnede hun, sammen med Lars Dyremose, Harmonikacentret i København - i dag landets største fagnuiskole med 300 harmonikaelever og med en ny afdeling i Birkerød med yderligere 100 elever. Det Danske Harmonika Ensemble så dagens lys 1977, som kort efter ved en international konkurrence i Rotterdam, i kappestrid med 3500 deltagere, opnåede førstepris og det hollandske kulturministeriums guldmedalje.

Internationalt ry fik Jeanette Dyremose og ensemblet under større turneer i USA og Canada 1981 og 1986. 1984 ansattes hun i øvrigt som hovedfaglærer ved Carl Nielsen-institutionen Det fynske Musikkonservatorium, hvor hun stadig arbejder.

Festkoncert kl. 20 i Birkerøds Mantzius-sal, hvor Harmonikafonden for første gang uddeler legater til unge, som har ydet en særlig indsats til højnelse af niveauet i musikken for eller med harmonika.

## Politiken

15. januar 1998

Birkerød Avis

Mantziussalen Birkerød  
Fredag den 16. januar 1998 kl. 20.00

I anledning af ....

# Festkoncert

med legatuddeling fra Harmonikafonden

Solister af eliten spiller, synger og danser

Barok \* Romantik \* Avantgarde

Underholdning \* Folklore

Barbariton \* Concertinasoli med klaver

Kgl. tåspids-tango

Sydamerikansk \* Zigejnermusik.

Gratis adgangsprogram mod forudreservering  
senest torsdag den 15. januar 1998

Ring : 3646 3424 eller fax : 4582 3424

Adgangsprogram ligger da på koncertdagen til afhentning ved indgangen fra kl. 19.30

Arrangør: Jeanette & Lars Dyremoses Harmonikafond  
Det Danske Harmonika Akademi

# Diverse visuelt

Jeanette, Ielo, Majken,  
Christina, Anders,  
Heidi, Hans Jørgen  
Helgi.





I SLAGET: Man kunne se at Birgit Støen var i slaget og trivdes da hun dirigerte gjestene fra Det Danske Harmonika Ensemble

MUSIKSKOLEJUBILAREN

BIRGIT STØEN

GÆSTEDIRIGERER

DET DANSKE  
HARMONIKA  
ENSEMBLE

I BILLEDET -  
FORUIDEN  
BIRGIT STØEN -

MAJKEN BELL  
OG  
CARSTEN HOLBEK

# Birgits store dag

En festforestilling ble det. For musikkskolen i Håkavik som er 25 år, og for dens grunnlegger og musikalske fyrverkeri - Birgit Støen. Verdensstjerner på trekkspill og en spillende hund var blant kveldens høydepunkter.

AV TOM MACNE ARMANN  
KARL BRANAAS (FOTO)

Det var heller ingen hvem som helst som sto bak jubileet. Av alle var det Birgit Støens første elev, Lars Arne-

vig, som i dag er skolens leder. Skolen som i disse årene har forandret Asker fra først og fremst å være klaverland til å bli et trekkspillrike. Nærmere 300 mennesker hadde bekket seg i Teatersalen da festforestilling på trekkspillvis ble blåst i gang. Med en spesiell fiolett lyssetting og hvite hansker, så det ut som om det bare var to hvite hender som beveget seg i luften - men det kom musikk også. Stemningsfullt og overraskende. I de hvite hanskene var hendene til Monica Sun Arnevig, som sammen med mannen er dagens drivende kraft for musikkskolen i Håkavik.

#### Mye å takke for

- Vi har mye å takke Birgit for. Hun lærte oss å sette pris på musikken, la den være en

del av et helt menneske. Og ikke minst: hun skapte et unikt miljø, som bidro til at skolen ble kjent langt utenfor kommunens grenser, forteller Lars Arnevig.

- Og understreker for egen del at hun har hatt en stor betydning for at han selv i dag har musikk som sin levevei.

- Fremdeles er hun en støttespiller og en inspirator som jeg setter svært høyt, legger han til.

#### Flott dag - litt vemodig

- Hvordan opplever du en slik oppmerksomhet, Birgit Støen?

- Å, det var en flott dag - en gledens dag, og selvsagt litt vemodig.

For meg var det ikke bare snakk om å lære barna musikk, men det er også midde-

let til å bli hele mennesker. En slik dag viser også tydelig at livet har sine forskjellige fasetter og epoker. Nå har jeg nesten sluttet som musikkpedagog - for det var det jeg var, og har satsset på maling og pensler i stedet, forteller kveldens hovedperson.

- Men jeg husker folk sa til meg da jeg ville starte musikkskole med trekkspill: - Husk Asker er et sted der barna lærer å spille piano - ikke trekkspill.

Men det har endret seg. For en annen av hennes aller første elever er Lena Rist-Larsen, i dag musikkskolelærer og svært dyktig på trekkspillet. Gift er hun med pianist og komponist Wolfgang Plagge. Med det viser de at disse instrumentene og folkene bak dem går godt sammen. Selvsagt stilte de med

et felles nummer av Johann Sebastian Bach, «Konsert for to tasteinstrumenter» 1, sats i c-moll, for å understreke samspillet.

#### Høydepunkt

Fra Danmark hadde selveste Det Danske Harmonika Ensemble med Jeanette Dyrnøse i apissen møtt frem. I første rekke for å hedre en god venn og en samarbeidspartner gjennom ti år.

Og de spilte som vi ikke før har hørt et trekkspillorkester for. Her var det mye lyd fra belgen, i taktfullt samspill med eget trommebatteri. Det svingte mellom ragtime-musikk, tango og champagnegalopp. 300 opptredener har dette profesjonelle orkesteret hvert år.

Et festlig innslag var det også da familien Lehne

hadde med seg hunden «Murdoch», Norges eneste trekkspillende hund, som dyttet snuten på akkordene mens familien ellers sørget for å holde melodien.

Bliere medvirker både Det Norske Trekkspill Ensemble, og en rekke elever fra skolen, som spilte både piano, orgel, trekkspill og gitar.

Kveldens konferansier var Gunnar «GP» Pedersen som til og med fikk nærmere 600 hender til å oppføre seg som kråker, mens tilhørerne sang kra, kra, kra av full hals. Ingen dårlig prestasjon.

Et 50-tall trekkspillere i alle aldre avsluttet med stemningsfulle «When The Saints» og «Amazing Grace». Og helt til slutt fortaite en salutt at festen var over.

tom.armann@budstikka.no



# EUROMONIKA

20 - 25 april 1999



2  
0  
0  
0

## Mantziussalen Birkerød

Udstilling, optog, koncerter, gågademusik

Udstillingen: Euromonika 2000

Fovéren : "Af gøglerblod i fjællebod er kunsten født og har sin rod" / Fotos \* Tegninger \* Malerier \* Plancher \* Plakater

Birkesalen : Aerophoniske instrumenter med gennemslående metaltunger / Historiens ældste samt tidens mest avancerede harmonikainstrumenter

Åbningstider : 20 - 23 apr. kl. 14 - 19 \* 24 apr. kl. 10 - 18 \* 25 apr. kl. 10 - 16.30

On.d.21.apr.kl.20: Åbningsmatiné

Spillematiné med det historiske samt det mest avancerede instrumentarium

Fr.d.23.apr.kl.14-18: Musik i Gågaden

Sækkepipbandet: The Gordon Pipes And Drums & Succésbandet: Jollyday

Lø.d.24.apr. kl.10.30-13: Musik i Gågaden \* kl.16: Festkoncert

Uropførelser, Operasang, Tangodans, Nordiske sange, Eurosange, Den russiske skole, Dyremose skolen, Bach Finale

Sø.d.25.apr.kl.14: Punkturn Finalle

Elevspillematiné med århundredskiftets historiske instrumentveksel

Arrangør: Det Danske Harmonika Akademi og tilsluttede institutioner

**Fri adgang**

# Harmonika-Festival in Kopenhagen Euromonika 2000



Jeanette Dyremose mit Ensemble bei der Aufführung von Przybylskis Werk „Blaue Hortensie“

Jeanette und Lars Dyremose aus Kopenhagen, ein Erfolgsduo in Musik und Musikmanagement seit Jahrzehnten, standen hinter dem Festival mit dem zukunftsweisenden Namen: Euromonika 2000. Und damit präsentierten sie der dänischen Öffentlichkeit ein musikalisches Feuerwerk der Sonderklasse.

Ein Brückenschlag zwischen den musizierenden Generationen sollte es sein: von den jüngsten Schüleranfängern über die er-

wachsenen Profis bis zu den musik-begeisterten Pensionären. Und auch eine Lanze für das Akkordeon bzw. für die Harmonika-Instrumente an sich wollten die dänischen Profi-Akkordeonisten gemeinsam mit den Schülern der Dänischen Harmonika-Akademie, Birkerød Harmonika-Center und zahlreichen Helfern sowie Akkordeon-Anhängern.

Aufsehen wollte man erregen, um das Akkordeon und andere Harmonika-Instrumente weiter in das Interesse der Öffentlichkeit zu

stellen. Und das gelang im positivsten Sinne. Kopenhagens Vorstadt Birkerød war vier Tage lang in einer Harmonikawelt versunken.

Eine mobile Show-Bühne sorgte dafür, daß die Musiker quasi allgegenwärtig waren. Die Zuhörer mußten nicht mehr zu Musikern laufen, sondern die Musik kam zum Publikum: in den Fußgängerzonen, auf Freiplätzen und Konzertsälen. Und das wußte das Publikum begeistert zu schätzen. Ohne Frage war die professionelle



Festivalmanager Lars Dyremose und Meisterschüler Branko Djordjevic



Mit Konzentration bei der Sache: Harmonikaspieler der „Balgspatzen“



Großes Konzertfinale des Festivals im Mantziussaal in Birkerød.

Performance der Musikdarbietungen, von der Beschallung über Lichteffekte bis zur eigentlichen Musik. Dafür ist die Dyremose-Truppe bekannt. Die Musiker traten in verschiedensten Formationen und Instrumentationen auf, mal als Solisten, mal in der Gruppe, mal mit Gesang, mal folkloristisch bieder mal show-poppig groß. Musiziert wurde auf Akkordeons.

Handharmonikas, Concertinas, Mundharmonikas wie auch Saxophon, Keyboard, Gitarre, Klavier, usw. Auch historische und antiquarische Instrumente kamen zum Einsatz. So eine 90 Jahre alte italienische „Armonika“ und das chinesische Sheng. Eigentlich wurde während des Festivals auf allem, was musikalisch-klanglich verwertbar war, musiziert. „Ein richtiger Musiker macht in erster Linie Musik und spielt in zweiter Linie ein Instrument“, so Lars Dyremose und bringt damit locker schmunzelnd einen der wichtigsten Leitsätze der Musikpädagogik zum Ausdruck.

Zu einem der zentralen Instrumente wurde der Dudelsack ausserkoren (INTERMUSIK berichtete in der Vorkündigung). So mancher Besucher überlegte denn auch zu Recht, was der fast allgegenwärtige Dudelsack mit dem Akkordeon zu tun hat. Die Erklärung findet sich ebenso leicht wie sie – für Akkordeonisten – verblüffend ist. „Musette“ ist das verbindende Wort. Dies ist französisch und heißt übersetzt Dudelsack! Befragt man ein Musikwörterbuch, dann wird man unter Musette in erster Bedeutung einen französischen Dudelsack beschrieben finden, in zweiter dann eine Schalmel, in dritter ein Orgelregister und in vierter den französischen Tanz.

Gespielt wurde zunächst das was gefällt. Das ist nicht immer das musikalisch Anspruchsvolle, jedoch wurde es zumindest in akustisch und optischer professionell vollendeter Form dargeboten. Zu den abendlichen Festkonzerten gab es allerdings auch zeitgenössisch Hochwertiges.

Jeanette Dyremose, international renommierte Pädagogin und Orchesterleiterin, zeigte u.a. mit den Originalkompositionen „Blaue Hortensie“ von Bronislaw Przybylski nach einem Gedicht von Rainer Maria Rilke und „Encantadora“ von Pasquale Coviello – beide Werke sind Jeanette gewidmet –, daß das Akkordeon auch sehr wohl kunstvolle Musik darstellen kann. Diese Werke wurden denn auch nicht nur einfach gespielt, sondern Bühnen-choreographisch gestaltet. Aufgrund des überragenden Publikumerfolges wäre zu wünschen, wenn diese Aufführungen auch noch an anderer Stelle miterleben wären.

Der junge jugoslawische Meisterschüler von Jeanette, Branko Djordjevic, der seit einem Jahr in Dänemark studiert, zeigt mit Derbietungen klassischer wie zeitgenössischer Kompositionen die großen Möglichkeiten des Akkordeons solistisch auf. Einen weiteren beeindruckenden Akzent setzten die klangvollen solistischen und kammermusikalischen Auftritte des berühmten Sängers Ulrik Cold (Baß Bariton), der trotz seiner 60 Jahre und nicht nur wegen seiner beachtlichen Größe von 2,10 Meter (!) eine ebenso klangvolle wie beeindruckende Erscheinung war.

Beim Final-Konzert im Mantziussaal zeigte sich die Generationen verbindende Kraft der Musik. Fulminant eröffneten die schottischen „Gordon Pipes and Drums“ das Spektakel, dann begeisterten 20 „Balgspatzen“ (Birkerød jüngste Akkordeonisten) im Alter von 6 bis 11 Jahren. Im Wechsel spielten dann Solisten und Ensemble unterschiedlichen Alters verschiedenste Musiken. Die „Center Senioren“ zeigten last not least eindrucksvoll, daß das Alter keine Grenze für die Musik ist.

Den krönenden Abschluß bildete der Sänger Ulrik Cold – ehemaliger Chef des Königlichen Opernhouses Kopenhagen – vereint mit einem Riesenchor und großem Orchester mit „Amazing Grace“.



Was haben der Dudelsack und das Akkordeon gemein?

I Mantziussalens foyer vises en foto- og plakatudstilling, og i Birkesalen (også kaldet 'Under Balkonen' i Mantziussalen) kan man se aerofoniske instrumenter med gennemslående metalrør/Historiens ældste samt tidens mest avancerede harmonika-instrumenter.

Det er - naturligvis, fristes vi til at sige, Det Danske Harmonika Akademi, der står bag. I anledning Euromonika 2000 har de allieret sig med Birkerød Butikkerne, Birkerød Kommune og andre Birkerød-donorer, som tilsammen har sponsoreret tilstrækkeligt til, at Harmonika-akademiet kan give fri adgang til samtlige arrangementer under Euromonika 2000.

Kulturredningsformand Keld Højgaard vil holde indledningstalen onsdag den 21. April, og kulturforvaltningens afdelingsleder Bent Nielsen medvirker sammen med harmonika-akademiets administrator Ida Holbek som konferencier ved festkoncerten, der holdes lørdag den 24. April.

### Sækkepipen åbner festen

Euromonikaens første program punkt den 21. April er temmelig imponerende. Det er nemlig The Gordon Pipes And Drums, som er under ledelse af Pipe Major Palle Henrik August Ankersjerne Schjerning, der trakterer sækkepipen, harmonikaens forgænger i den folkelige musikverden. Euromonika's arrangør, Lars Dyremose, der ejer en betragtelig instrumentsamling, fortæller her om de gamle instrumenter:

'Den franske harmonika's tilnavn musette er et direkte lån fra sækkepipen. Sækkepipen kaldtes ganske enkelt musette, ligesom også den populære uendelige franske danseform med sækkepipenagtig bus. Senere optrådte betegnelsen musette også som suite-sats i bakkemusikken.

Møget langt tilbage var sækkepipen udbredt over det meste af Europa, men det gik med sækkepipen som med mange andre instrumenter - de fortrængtes i stort mål af

historiens første industriproducerede instrument - harmonikaen.

Ved sidste århundredskifte var der i Paris omkring 20.000 værtshuse og restauranter, hvor franskmændene kunne tilfredsstille deres danselyst. Ensembleernes hovedinstrument i disse værtshuse var sækkepipen, og det er almindelig kendt, at harmonikaen med dens bredere harmoniske palet efterhånden fortrængte sækkepipen.

Dog kunne harmonikaen lyd-styrkemæssigt ikke måle sig med sækkepipen. Derfor indsattes den stærke svæveltone-effekt - og de parisiske værts-

husets Bal Musette levede videre, nu dog med udskiftet hovedinstrument, nemlig Accordéon-musette - eller rettere sagt Accordéon-sækkepibe! I Skotland overlevede sækkepipen som fast element i kulturlivet - og netop derfor hyredes The Gordon Pipes And Drums til medvirken i Euromonika 2000'.

Ud over ved åbningskoncerten onsdag den 21. April spiller The Gordon Pipes And Drums ved afslutningskoncerten søndag den 25. April, hvor Harmonikacentret og akademiets forskellige aldersgrupper træffer sammen. Børn, ungdom, voksne og pensionister medvirker, dels solistisk og dels i sammenspil i Birkerød Harmonika Orkester, Center Seniorerne, Center Ensemblet og småbørnsorkestret Bælgerne.

Yngste spiller er seks år - ældste spiller 77!

### Ulrik Cold synger

Når alle harmonikaspiilere basbarytonsangeren Ulrik Cold og The Gordon Pipes And Drums tæner sammen i afslutningsnummeret, den populære Amazing Grace, vil ikke et øje være tørt. Fredag eftermiddag den 23. April er der underholdning i Birkerød Hovedgaden ved Lokalbanken kl. 14, Penget-

orvet kl. 15. Supermarkedspladsen kl. 16 og Majpladsen kl. 17. Musikken leveres af bandet Jollyday.

Lørdag formiddag den 24. April kl. 11 marcherer The Gordon Pipes And Drums i fuld ornat gennem Hovedgaden, startede i området ved Lokalbanken og helt ned til Stiholmsvej, hvor der efter et kort smut til venstre returneres til Majpladsen og videre til venstre forbi Gl. Præstegård og op ad Johan Mantziusvej - ind gennem portalen til Mantziussalens foyer, hvor der slutes af ved indgangen til udstillingen Euromonika 2000.

Herudover underholder bandet Jollyday med festlig all-round musik på Majpladsen kl. 10.30, Supermarkedspladsen kl. 11.30 og Birkerød kl. 12.30.

De ældste bælginstrumenter og verdens mest avancerede harmonika.

### Udstillingen

Udstillingen Euromonika 2000 åbner tirsdag den 20. April og slutter søndag den 25. April kl. 16.30. Den daglige åbningstid er tirsdag - fredag kl. 14-19.30, lørdag kl. 10-15.30 samt efter koncerten til kl. 18, søndag kl. 10-13.30 samt efter koncerten til kl. 16.30.

Ud over de ældste harmonika-instrumenter rummer udstillingen også de instrumenter, der p.t. spilles, og de allerhøjest nye nyheder. Således byggede firma Harmona for nylig en gulddotter-basharmonika, hvis muligheder forekommer næsten uoverskuelige. Instrumentet præsenteres under Festkoncerten lørdag den 24. April, kl. 16.00.

Mange af de udstillede instrumenter er nyrestaurerede og informationstavler viser historiske data om herkomst og spillemiljø omkring hvert enkelt udstillet genstand.

Samlere har via Internettet suppleret med informationer, som har bidraget til at korrigere hidtil fejlvurderede historiske antagelser. Samleren Svend Mikkelsen restaurerede mange instrumenter og bidrog i væsentlig grad med nye historiske opdagelser. I udstillingen indgår også skulpturer og der indrettes et lille bibliotek.

I Mantziussalens foyer er der billedudstilling med plancher, plakater, malerier, tegninger og historiske fotografier. Billedudstillingen er navngivet med et lille ordrim, som Bak-kens tidligere så berømte Professor Tribini lærte Lars Dyremose - det hedder såmænd - Af gøglers blod i fjellebod er kunsten skabt og har sin rod'.

*Euromonika 2000's smukke plakat*

I den første koncert den 21. April kl. 20 præsenteres enkelte af de spillebare historiske instrumenter med hver deres egenartede historiske musik. Endvidere spilles musette traditionel og musette moderne. Tredivernes varietésil præsenteres også med Pietro Frosini som hovednavn med markante 'virtuosnumre' - ligesom også harmonikaen i ragtime-perioden.

Endelig bliver der fortalt og sunget om københavnernes Nyhavnsmiljø - om værthushospoeterne og deres stamcaféer. Det Danske Harmonika Akademi's sanglærer, tidligere chef for Det kgl. Teaters opera, basbaryton Ulrik Cold fører an, og akademiets studerende og kor bidrager med populære skandinaviske harmonika-viser.

### Uropførelser

Lørdag den 24. April kl. 16 er der Festkoncert med bl.a. uropførelse af to nye værker. I anledning af Jeanette Dyremoses 50-årsdag sidste år, skrev Bronislaw Przybylski 'blå Hortensia' for basbarytonstemme, saxofon og musette-ensemble. Przybylski påbegyndte Blå Hortensia den 16. Januar 1998, i selv samme minut, hvor Jeanette Dyremose 50 år tidligere fødtes. Under kompositionsforløbet forekom næsten usandsynlige sammenløb, som der fortælles om under koncerten.

Encantadora - en meget rytmisk forsiret tango - tilgædes Jeanette Dyremose af den 25 årtige italiener Pasquale Coviello. Komponisten spillede den for Jeanette under den nyligt afholdte Frankfurter-messe, og det inspirerede Lars Dyremose til et arrangement for musette-harmonikaensemble med slagværk og tangodansere.

Ulrik Cold giver indblik i operaens verden ved Barjosangen fra Gershwins Porgy & Bess og Tjajkovski's Fyrst Gremis' arie, og han synger endvidere nordiske sange af Grieg og H.C. Andersen samt tre pragtfulde tekster af den europæiske sangskat.

Begavede solister fra kredsene omkring Det Danske Harmonika Akademi - bl.a. Morten Rossen, Brank Djordjevic og Hans Jørgen Holbek giver prøver på deres virtuose kunnen. Og Jeanette Dyremose & Det Danske Harmonika Ensemble leverer en Bach-finale med en ny-opdaget Bach-polka og Templeton's 'Buch goes to town'.

Stuttelig udkommer dobbelt-CD'en med samtlige stykker fra 7-hæfte-samlingen 'Dyremose Stykker', netop samtidig med åbningen af Euromonika 2000.



# Kæmpe-musikfest

*I dagene 20-25 april foregår der så sandelig noget i Birkerød. Da bliver alle grebet af Euromonika 2000-feber. Vi skal se optog, høre koncerter og gædemusik. Tænk, hvor herligt!*

# Dansk Harmonika Historie (3)

» Sigfred Pedersen, Hans Hartvig Seedorff og Niels Clemmensen's Nylhavns-sange er blevet folkelige, fordi den lette valsetakt og de romantiske vers gør dem særbare i enhver situation – også selvom harmonikanen og tangen skulle mangle. De er nu udsendt fra Nylhavn sammen med de samtidige sange de var tilkendt. – Det kgl. Bibliotek.

## Søren Bramfris lærkesang

Nu går vi om gennem Nylhavn, fra Shanghai og til Kalyst.  
Nu har solen gale tinger i livet skindet regnvand  
Alle havens søk pynt, dækker forarsiden af  
Vi her of i smale strøme, vi har sang og barnespil.

Hvad er Vinters gode glæder med vinters kule-lyg  
Jeg vil riske hundred peger jeg skal gemme en til dig  
Men når bevandring lukkes, og de glæder to og to,  
Går jeg ad en firsstigge til *Katinkas* koste her.

Kom min søde Nylhavns pige, lad mig ebbe dig i nut.  
Se en simpel farsstige her til hunkens dør jeg set.  
Jeg kan sprænge alle sønker, jeg kan bryde alle vind.  
Men i aften får jeg stik, *for da er min søde hind.*



» Sigfred Pedersen og Hans Hartvig Seedorff's samarbejde med Niels Clemmensen gjorde Nylhavns-sangene helt kendte. *Søren Bramfris lærkesang* er blevet kendt under navnet *Nu går vi om gennem Nylhavn*. Lærkefløjens triller mindede om hammelørkens klukken, når den blev tumt. Deraf betegnelsen *lærkesang*. *Shanghai* var en af kvartets populære kvejper. – Tilsvarende fra *Niels Nylhavns sange*.

» Sigfred Pedersen var en mand med mange talenter. Han udsilvde i 1900 og 1931 på Kunstnernes Efterårsudstilling. Allerede i 1927 var han debuteret som lyriker med *Nylhavns sange*. Hans digtsamling *Blå mandag* fra 1931 bragte ham en vis anerkendelse, men hans to største succeser var *Katinka, Katinka* og *Nu går vi om gennem Nylhavn*. Som studerende kom han sammen med gode venner på Studiegårdens firkant i Studiestræde. En deltagelse i Årsløvens mange gode øvelser var lyret. Han har været lærer og lærerens en god og stabil kunde. Sigfred Pedersen blev musikskolelærer, da han begyndte at optage med sine elever og bese op i rollen. Han skrev også et par historiske romaner, men det var hans poeti, der har givet skolebørn en plads i litteraturobjektivet. – Pelin.

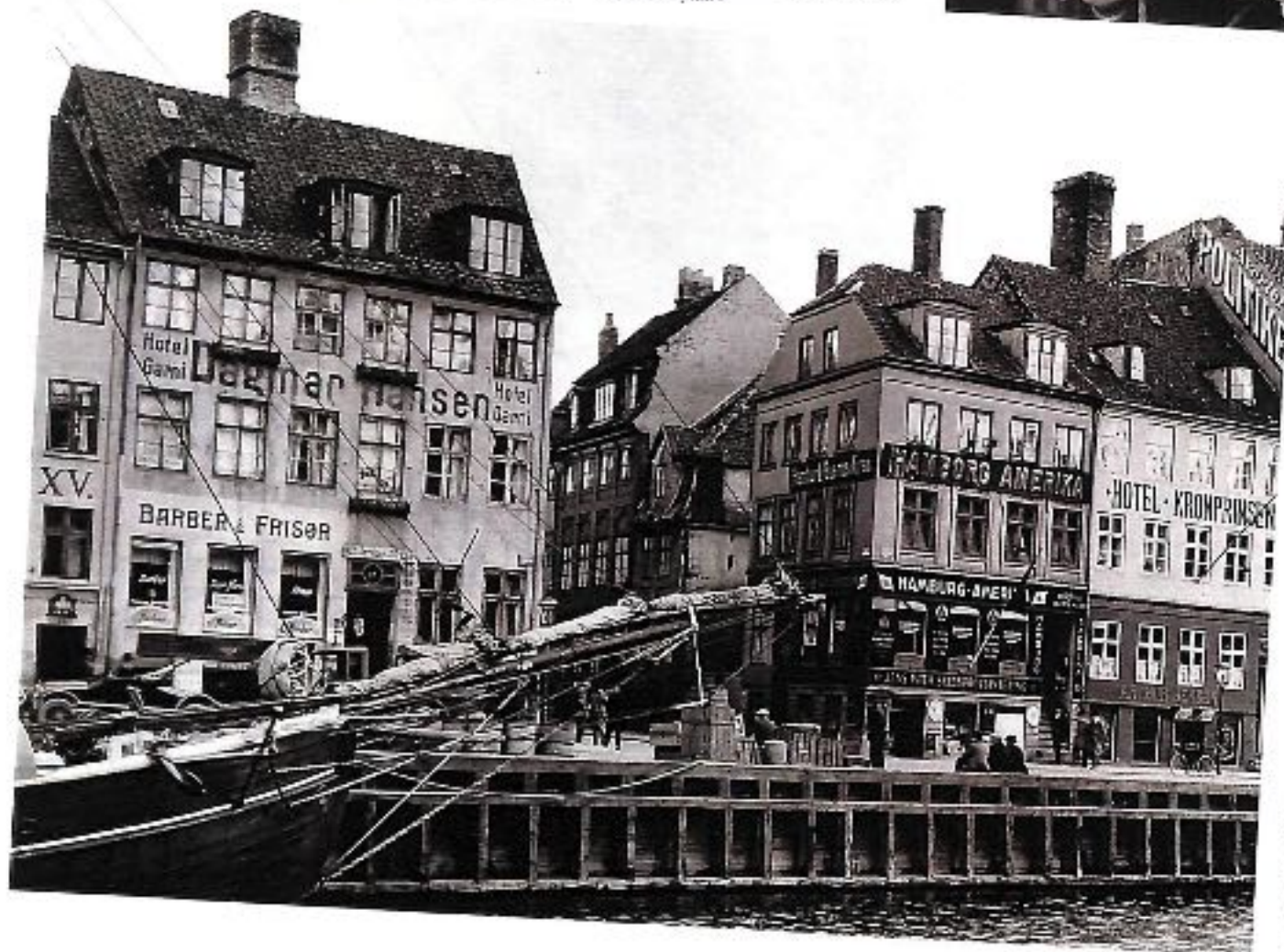

» Lige indtil begyndelsen af 1800-tallet havde Nylhavns kafe blandt dets egne skibe lige ret og roder for dets ledige og polk huse. Siden blev Nylhavn anset på grund af de mange indre politiske, der led i first minister til Larsen, Langeland og Skogen. Demgang var løjtnant fyldt med polk og regimenter. Under den store emigration til Amerika sås i 1800-tallet betydeligt C. F. Tjøstergaard til sit udvandringssted i Thorsvold til Nylhavn. Siden da Nylhavn mistede sin betydning som havn, kom flere samlingspladser, der ville have været kvarterer. Arkitekt F. Melchior ville tilkaste Nylhavn og lave parkering. Først i 1943 valtes kommissionen om havningsplan, der sikrede kvarteret. – Københavnens Bymuseum.

Dansk Harmonika Historie (4)

FOGTDALS  
**ILLUSTRERET  
TIDENDE**

Billeder af danskerens liv



Det sker 1930-1940

Regeringen advares mod tysk Invasion  
Europas længste bro indvies  
Kronprinsessen med i nyoprettet lottekorps  
Nu går våren gennem Nyhavn

**Tilhører Harmonikafonden  
må ikke fjernes.**

NR. 10 OKTOBER 1995





## 20.15 EN PÅ HARMONIKASSEN

Peter Borgwardt er vært i »Musiklekaikone«, mens hans kone Pia denne gang sidder i kontrolrummet og passer knapperne. Peter Borgwardt har bl. a. besøg af Jeanette Dyremose (billedet t.v.), der demonstrerer harmonikæns hemmeligheder. Pianisten Teddy Teirup dukker op og forklarer, hvad kadancen i en solokoncert er for noget.

Pædagogen Rudolf Steiner siger, at alle børn kan lære at spille, og vi ser, hvad der kommer ud af denne teori. 34 børn har dannet et symfoniorkester. De startede alle som fem-årige med at spille blokfløjte. Endelig skal vi høre nogle af Lars og Jeanette Dyremoses harmonika-elever (til højre) og om begrebet »skonnagerbusk«.





# samen spel

belangen. Eer het zover is, zal het moeilijk zijn voor ons, om serieus te worden genomen door andere internationale organisaties.

**Alle leerlingen van jullie spelen knop-akkordeon. Welke kansen geven jullie het piano-klavier in de hedendaagse muziek?**

De knop-akkordeon is de toekomst. Natuurlijk kunnen ook op piano-klavier mooie zaken gespeeld worden, maar de meeste nieuwe originele werken zijn toch meestal geschreven voor knop-akkordeon. Alleen al om de volgende reden, dat de componisten een zo groot mogelijke omvang wensen.

**Hoe zie je de toekomst van het akkordeon?**

Als het meest geschikte instrument voor de vrijetijdsbesteding van de moderne mens - auto, boot, camping, zomerkamp, feeststemming, samenspeelzelen wij de toekomst zeer gunstig. Daarbij komt nog dat wij ons zelf kunnen begeleiden. De toekomst van het akkordeon is daardoor ook in de "Elitieke Muziek" verzekerd, als maar niet al te veel eenzijdige methoden-rutines opduiken.

1988 nummer 2



PERIODIEK VAN DE N.O.V.A.M.  
Nederlandse Organisatie Voor Akkordeon en Mondharmonika



Hubert Kicken  
sprak met  
Jeanette en Lars  
Dyremose

**Jeanette, jaren geleden maakte ons land kennis met je orkest!! Het Danske Harmonika Ensemble; toen je in Rotterdam, het Internationaal concours won. Inmiddels is dit orkest uitgegroeid tot een van de beste ter wereld. Wat mij opvalt is, dat je nogal veel bewerkingen speelt. Ik speel bewerkingen, omdat er nog zoveel goede en mooie muziek achter ons ligt. Tijdens onze toernee door Amerika in 1986 hebben wij begrepen, dat het niet anders kan. Een concert werd ingeleid door 3 à 4 lichtere werken, waarna enige zorgvuldige gekozen overgangs stukken volgden, ter voorbereiding tot een extreem modern werk. Daarna weer terug via een serie van effectvolle, rythmische composities, waarmee we het concert afronden. Steeds informeerden we het publiek over de achtergrond, ontstaan en inhoud van het betreffende werk.**

**Het valt mij op, dat in jouw orkest, alles zonder muziek wordt gespeeld. Persoonlijk vind ik het fantastisch, en heb deze speelwijze alleen maar in Amerika meegemaakt. Hoe studeer je eigenlijk een werk in?**

Vanaf het prille begin studeren de orkestleden hun stemmen op deze manier in, want ze zijn niet anders gewend. Zij hebben op deze wijze een grotere intensiteit met de muziek, en ik heb als dirigent meer invloed op de uitvoering van de muziek.

**Hoe staan je orkestleden tegenover de meer moderne muziek?**

Wij staan open voor de moderne muziek, mits deze werken inhoud hebben. Enige voorbeelden zijn: "Abendlied und Märschfarben;" van Per Norgard. In dit werk laat de komponist de instrumentalisten ook als zangers optreden. Het orkest zingt en speelt. Ook de kompositie: "Tie-Break", van Sven Erik Werner, die op mijn initiatief geschreven werd. Het begrip Tie-Break is een uitdrukking in de tenniswereld. In dit opus gebruikt de komponist, die rektor aan de Hochschule für Musik is, in Odense, en waar ik hoofdvak docent akkordeon ben, 4 korte aan elkaar gebonden thema's, met gebruikmaking van verschillende muzikale aspecten.

**Jeanette, ik heb van jou alleen maar goede leerlingen gehoord. Gebruik je een speciale methode, of is het je eigen inbreng?**

Ik begin altijd met kleine piano-akkordeons, met standaardbassen. Na 3 maanden schakel ik over op knop-akkordeon. Ik gebruik uitsluitend het losse bladen systeem en eigen kindvriendelijke composities. Sinds vorig jaar zijn deze werken ook te verkrijgen via Musikverlag Edition Wilhelm Hansen in Kopenhagen.

**Je was jurylid bij de Coupe Mondiale en in Klingenthal in de D.D.R. Waardoor je toch wel vergelijkingsmogelijkheden hebt.**

Het grote voordeel van Klingenthal is, dat men 3 categorieën heeft. Dus kinderen tot 12, kinderen tot 15 en kinderen tot 18 jaar. Daardoor kan men zeer vroeg beginnen kleine solisten op te leiden.

**Lars, heel Nederland kent je als Lars Bjørne. Waarom heb je je naam veranderd?**

De naam Lars Bjørne is bedacht door mijn eerste leraar, die mijn geboortenaam te algemeen vond. Ik heb me altijd geërgerd aan die naam. Bijna gelijktijdig met mijn huwelijk met Jeanette kwam een wetswijziging, die het mogelijk maakte, dat echtparen hun eigen naam konden kiezen. Ik was de eerste die van de nieuwe wet gebruik wet gebruik maakte, mede omdat de naam Dyremose in Denemarken zelden voorkomt.

**In akkordeonkringen in Denemarken ben je een leidende persoonlijkheid. Je kunt me natuurlijk vertellen of het akkordeon volledig erkend is.**

Het idee om in ons land een akkordeonbond te stichten werd eigenlijk door Jeanette en mij gelanceerd. Nadat reeds in 1977 een kleine groep leraren en geïnteresseerden zich verzameld hadden, riepou wij op 4-1-1978 een vergadering bijeen, die leidde tot de oprichting van onze bond. In Denemarken is "Det Danske Harmonika Ensemble" reeds een instituut, en wordt bij veel officiële gelegenheden ingezet als het "Nationaal Harmonika Orkest." Een voorbeeld is wel de feestelijkheden rond de vijftigste verjaardag van de Rektor van het wereldberoemde Carl Nielsen Instituut. Hier was het orkest de hoofdattraktie.

**Lars, je was zelf meermalen kandidaat bij de Coupe Mondiale. Momenteel volg je dit concours zeer kritisch. Kun je nog instemmen met de huidige gang van zaken?**

De jury-samenstelling is verouderd. Meerdere malen werden voorstellen van Jeanette op tafel gelegd. Ik zou graag willen zien, dat er een jurycollege zat van 3, hoogstens 5 personen, zonder nationale



left to right: FRANZ NAGEL, PRESIDENT OF THE HVO (AUSTRIA); LECH PUCHNOWSKI, CIA PROPAGANDA OFFICER (POLAND); JEANETTE AND LARS DYREMOSE (DHL DENMARK); JERZY CRZETCHOWSKI (SAP POLAND). HUBERT KICKEN (NOVAM NETHERLANDS).



A MESSAGE FROM DR. KARL A. MAJER, PRESIDENT OF THE INTERNATIONAL ACCORDION ORGANIZATION

"To carry on the very important work of the Confederation Internationale des Accordeonistes on behalf of the accordion worldwide, it is necessary to have financial support from the firms and individuals who share an interest in this extraordinary instrument," states Dr. Majer, who has been president of the organization for a number of years.



left to right: EMIL BOTTCHER (DAV GERMANY); FRAU MOLZER; FRAU MALRER; WALTER MAURER, CIA SECRETARY GENERAL (AUSTRIA). ONE OF SEVERAL ACCORDIONISTS WHO ENTERTAINED.



left to right: FAITHE DEFFNER (AAA UNITED STATES); KARL A. MAJER, CIA PRESIDENT (AUSTRIA); FRAU BOTTCHER; ERNST MOLZER (IVO AUSTRIA); LADISLA VACHULKA (NET CZECHOSLOVAKIA).



FOLK MUSICIANS AND DANCERS IN STEPHANSDOM PLATZ.

The Confederation needs financial assistance to expand its programs. Contributions entitle the donor to Supporting Member status and a certificate will be issued and sent by the organization upon receipt of contribution.

A money gift in any amount may be transmitted through the donor's bank, addressed to the Confederation Internationale des Accordeonistes, Zentrale Sparkasse der Gemeinde Wien (Konto #66204900), Vienna, Austria, or it may be sent by check to the national accordion organization of the donor's own country with instructions to be forwarded to the Confederation.

The Confederation holds membership in the International Music Council (IMC) and in the United Nations Educational Scientific and Cultural Organization (UNESCO).

**DYE** Margaret Dorothy, b 18 Dec 1910, Minersville, Pa., USA. Registered Nurse. Educ: Grad. Hahnemann Med. Coll. Sch. of Nursing, Phila., 1932; m. Dr. Franklin Foster Dye, 1946, 1 d. Anest. Registered Nurse, Hahnemann Hosp., Phila., 1932; Registered Nurse, Atlantic City, N.J., 1933. Mbrships: Miami Humane Soc;



Coral Gables Country Club; Flamingo Dinner Club; Jockey Club; Miami Opera Guild; Metropolitan Mus. of Art. Hons incl: Bronze plaque awarded by Miami Hosp., Fla. Hobbies: Classical Music; Opera; People. Address: 1239 Anastasia Ave., Coral Gables, FL 33134, USA

**DYER** Carolyn Elizabeth, b 11 July 1945, Lucedale, Miss., USA. Registered Nurse. Educ: Lic. Practical Nurse, Richmond P. Habor Sch., 1969; Registered Nurse, Assoc. Degree in Nursing, Geo. Carley Wallace Commun. Coll., 1974. Appt: Bryan W. Whitfield Mem. Hosp., 1964-79.



Mbrships: Am. Nurses Assn.; Ala. Nurses Assn.; Marengo Co. Nurses Soc.; Univ. of Ala. Alumni Assn.; Am. Horse Protection Assn., Inc. Hobbies: Tennis; Equestrian pursuits; Carpentry. Address: PO Box 269, Demopolis, AL 36732, USA

**DYER** Lovely, b 15 Dec 1909, Davyholme, Lancs., UK. Singer, Actress. Educ: Royal Manchester Coll. of Music; Royal Acad. of Music, London; pvt. vocal study in Italy m. Stanford Robinson, 1934, 1 d. Appts incl: Mbr., Royal Can Rosa Opera Co., incl. leading roles in Carman & Die Fledermaus, early 1930s; Mbr., Sadlers Wells Opera Co., incl.



leading roles in Mimi & La Bohème at the New Theatre, London; Leading Lady under Sir Thomas Beecham in the Bohemian Girl, Covent Gdn., 1951; Gretel in Hansel & Gretel, Covent Gdn. Tour, 1953; w. Festival Opera Co. Tour in Madam Butterfly, 1956; num. radio, opera, operetta & concert appearances, 1934-; incl. performances at the Royal Albert Hall w. Sir Thomas Beecham & Sir Malcolm Sargent. Hobby: Helping young artists. Address: 9 Belmont Ct., Belmont, Dyke Rd., Brighton BN1 3TX, UK

**DYER** Mercedes H., b 8 July 1917, Puggon, Entre Rios, Argentina. Professor of Education. Educ: BA, Emmanuel Missionary Coll. (now Andrews Univ.), Berrien Springs, Mich., 1940, MA, Mich. Univ., 1946; PhD, ibid., 1961; postgrad., Mich. State Univ. & Ind. Univ. m. Fred Dyer, 1954. Appts: Tch. & Dean Girls, Shandosh Valley Acad., New Mt., Va., 1940-41 & 1943-47, Cedar Lake Acad., Mich., 1941-43; Tch. & Dean Women, River Place Coll., Puggon, Entre Rios, Argentina, 1947-51; Dean Women-Guidance Dir.-Dean Students-Acting Dept. Chmn., Columbia Union Coll., Takoma Park, Md., 1952-61; Assoc. Prof. Educ., Prof. Educ.-Chmn., Dept. Educ., Andrews Univ., Berrien Springs, Mich. 1961-. Pubs: Ed. The Dean's Window, Jnl. SDA Res. Hall Personnel, 1967; num. ocs. & articles. Mbrships: Nat. Assn. Women Deans, Admins. & Csnsrs., Am. Personnel & Guidance Assn.; Coll. Student Personnel Assn.; Adventist Student Personnel Assn., Am. Csnsrs. Assn.; Ed. Mbr. & Pres., Berrien Co. Soc. Mental Hlth. Hons: Hon. Alumnae, Columbia Union Coll., 1959. Hobbies: Travelling; Teaching; China painting. Address: 55 4th St., Berrien Springs, MI 49103, USA

**DYER** Patricia Woodworth, b 11 Nov. 1935, Los Angeles, Calif., USA. Mathematics Teacher. Educ: BA, Calif. State Univ., Fresno, 1969; MS, ibid., 1969; PhD, Fla. Atlantic Univ., 1976. m. Robert Bryant Dyer 1966, 1 s., 3 d. Appts Engr., Lockheed Missiles & Space Corp., 1963-64; Maths. Tch. Coll. of San Mateo, 1964-66; Maths. Tch., Tacoma Community Coll., 1969-71; Maths Tch., Broward Community Coll., 1972-; Hd.,

Math. Dept., ibid., 1973-77; Dean of Academic Affairs, ibid., 1977-. Contr. to MATYC Mbrships, incl: Jnl. Maths. Assn. of Am.; Nat. Coun. of Tchrs. of Maths.; Phi Kappa Phi; Phi Beta Kappa, Hons, incl: Nat. Sci. Fdn. Scholarship, 1970. Hobbies: Reading; Sewing; Bicycling. Address: 4420 NW 7th St., Coconut Creek, FL 33066, USA

**DYKES** Marie Draper, b 13 Oct 1942, Detroit, Mich., USA. College Administrator, Professor of Nursing. Educ: BSN, Wayne State Univ., 1964; MS, Univ. of Calif., San Fran., 1967; Post-master's in Psych. Nursing, ibid., 1967; PhD, Univ. of Mich., 1976. m. DeWitt S Dykes, Jr., 1 d. Appts incl: Resch. Asst., 1964-66, Wayne State Univ.; Staff Nurse, Detroit Gen. Hosp., Mich., 1966; Asst. Prof., Wayne State Univ. Coll. of Nursing, 1967-; Asst. Dean, Acad. Admin., Wayne State Univ., 1971-77; Resch. Asst., External Evaluation Team, HEW Fund for Improvement of Post Secondary Educ. Project, Calendar Evaluation Project, Univ. of Wis., 1976-77; Asst. Provost for Acad. Progs., Wayne State Univ., 1977-. PUBLS: num. books & articles. Mbrships, incl: var. off., Am. Nurses Assn.; var. off., Mich. Nurses Assn.; Advrsy. Coun., St. Joseph Mercy Hosp., 1971-74, Task Force on Goals & Priorities, Nat. Black Nurses Assn., 1973-75; Sigma Theta Tau, Lambda Chapt., Detroit Black Nurses Assn.; Am. Heart Assn.; AAUP; Am. Pub. Hlth. Assn. Hons, incl: Morton Bd., 1964; David D. Henry Award, 1964. Address: 19419 Bruton Dr., Detroit, MI 48223, USA

**DYM** Diane S., b NY, USA. Advertiser: Executive Vice President; Educ: AAS, summa cum laude, SUNY; French Inst.; Fashion Inst. of Technol. m. Richard H Dym. Appts, incl: Fashion Copywriter, Hecht Co., Wash., DC, 1969-70; Copy Chief, Lawrence Dobrow & Assoc., Wash., DC, 1970-71; Prin., Exec. VP, Mbr. of Bd., Woltzman, Dym & Assoc. Inc., 1971-. Mbrships incl: Nat. Press Club, Pub. Rel. Sec. of Am.; Bd. of Dir., Jr. Achievement of Metrop. Wash. Hons incl: Bergeer Goodman Award, Fashion Inst. of Technol., 1968; Woman of the Yr., Adv. Club of Metrop. Wash., 1976. Hobby: Antique Silver. Address: c/o Woltzman, Dym & Assoc., 4709 Montgomery Lane Wash. DC 20014, USA

**DYREMOSE** Jeanette, b 16 Jan 1949, Conductor & Music Director (Denmark) Educ: organ, Royal Conserv. of Copenhagen, 1970, accordion courses, Poland, German Fed. & Dem. Repubs. & USA, 1971-76. m. Lars Dyrmoose, 1972, 3 children. Appts: Dir., Harmonikacentret (accordion sch.), Copenhagen, 1970- & dir., other schls. & accordion classes; Conductor, Det Danske Harmoniske Ensemble (own pupil); Mbr.,



Symfoniorch. Ferie Denmark & played in Royal Chapel; Played accordion in Shostakovich's Golden Age Suite on his last vis. to Denmark before his death. Publ. of own music for accordion, 'Play with Jeanette & Lars', 1979, & composer (w. husband) of sev. accordion pieces. Mbr./Off., sev. nat. accordion orgs. Hons: Gold Medal, Min. of Culture Netherlands, for best work in competition, 1977; Elite Ensemble, Coupe Mondiale Loda, Falend (UNESCO/IMC Confede. Int. Accordionists), 1978; Elite Ensemble, Vagtlundske Musikklage, Klingenberg, German Dem. Repub., 1979. Hobby: Collecting old accordions & hollow instruments. Address: Lyngholm 1, 3460 Birkerød, Denmark

**DYSON** Barbara Ruth, b 28 Mar. 1917, London, UK. Harpsichordist, Lecturer, Writer. Educ: Assoc. Royal Coll. of Music, London, Piano, 1935; Violin, 1935 m. Edward Eastaway Thomas, 1964.



Appts: Debut Wigmore Hall, London, 1941; Regular Solo Broadcasts, BBC, 1951-78; Recitals given in Amsterdam, Oslo, Stockholm, Copenhagen, Helsinki, Hamburg, Dublin, Paris & London, 1950-78. Soloist, Royal Phil. Orch., 1959, London Phil., 1960, Philharmonica of London, 1973, Acad. of St. Martin in the Fields, 1975; Prof. of Harpsichord & Piano, Royal Coll. of Music, London, 1964-; Lectr., Hist. of Early Keyboard Instruments, ibid., 1965-; Mbr. of Jury, Int. Farnight of Music, Bruges, 1972. Lectr., Int. Harpsichord Wk., Paris, 1976. Contr. to: Oxford Companion to Music; Early Music; Harpsichord Mag. Mbrships: Royal Musical

**Klingenthal.** Wie wir bereits berichteten, fand dieser Tsae ein Kolloquium zu Fragen des Akkordeonspiels statt. Wir veröffentlichen hiermit Auszüge aus dem Vortrag von Jeanette Dyrmosø (Königsberg) zum Thema „Der Internationale Akkordeonwettbewerb in Klingenthal und seine Resonanz in den skandinavischen Ländern“:

Der bedeutendste Einsatz der Klingenthaler Wettbewerbe und in der Tat der Teil des ganzen Vortragsarrangements der den größten Einfluß auf die Umwelt hatte, ist die Kategorisierung, die auch der Kleinsten berücksichtigt. Überall in Skandinavien habe ich feststellen können, welche enorm anzahlreicher Effekt gerade diese Aufteilung hatte.

Meines Erachtens ist die Altersspanne im Wettbewerbsaufbau gerade der Hebel, der eines Tages Klingenthal um eine Pferdelänge vor allen anderen musikalischen Wettbewerben bringen kann.

Viele unserer größten Talente gingen hauptsächlich aus der Klingenthaler Stufeneinteilung hervor. So interessant war der Einfluß auf das Ausland, daß Dänemark bereits vor Jahren Klingenthal kopiert hat. Die jährlichen Wettbewerbe des dänischen Landesverbandes umfassen so-

„Freie Presse“ ging der Sache nach

## Die große Resonanz in den skandinavischen Ländern

### Klingenthaler Akkordeonwettbewerb setzt Maßstäbe

gar die gleichen Pflichtstücke wie Klingenthal. Im Musikrat der nordischen Akkordeonverbände wurde im April 1984 beschlossen: Alle Mitgliedernationen sollten jetzt bestrebt sein, die Klingenthaler Altersaufteilung einzuführen. Ferner sollten alle nordischen Länder jetzt ihre nationalen ähnlichen Wettbewerbe kategorisieren, und auch sollten die Pflichtstücke die gleichen sein, wie die für das jeweilige Jahr in Klingenthal ausgewählt.

Auch der UNESCO-Weltverband, Confederatione International des Accordeonistes, ist nun bestrebt, sich der gleichen Kategorisierung wie Klingenthal anzupassen.

Ich möchte an dieser Stelle besonders stark betonen: Wenn man, wie letztes Jahr angedroht wurde, nun

die Kinder- und Jugendkategorien wegnimmt, dann werden wir bald erleben, daß die Spielqualität bedeutend nachläßt und die Besucherzahl abnimmt.

Spieler, wie das heute vorgeschriebene Ziel ernsthaft verfolgen: Solisten heranzubringen, die fähig sind, eine hohe künstlerische Qualität an den Tag zu legen, dann ist erstes Gebot überhaupt: Wir müssen die Kinder so früh wie nur irgend möglich zum Musizieren bringen (Ein Paß meiner besten Schüler singt bereits als Windelkinder an Musik zu machen) ... Ihre Kinderjahre hindurch waren ihnen unsere jährlichen Reisen nach, und die Teilnahme in Klingenthal, direkter Ansporn zu Leistungssteigerungen, die sie sonst nicht erzielt hätten.

Klingenthal wurde ein reines Mekka für die aufwärtsstrebende Akkordeonjugend, ein hohes lehrreiches Forum von großer Bedeutung. Und oben weil Klingenthal zugleich die wesentliche beruflicherweiternde Möglichkeit der Harmonikajugend ist, haben wir die Jahre hindurch viele junge Musiker mitgebracht, die, obwohl sie nicht selbst am Wettbewerb teilnehmen sollten, einen großen Gewinn dadurch hatten, dem Wettbewerb zuzuhören und auch den Konzerten und anderen, mit den Vogtländischen Musiktagen verbundenen Veranstaltungen beizuwohnen.

Die Klingenthaler Pflichtstücke waren teilweise von einer solchen Qualität, daß sie bei uns als Maßstab zum Standardreperertoire wurden. Durch Klingenthal wurden wir auch mit der russischen Haganliteratur bekannt. Diesem unschätzbaren musikalischen Geschenk des russischen Volkes an unser Instrument (die Werke von Zolotarjow, Kusyakov, Cholminov, Repnjov, Tschajkin und vielen anderen).

Ja, Klingenthal hat vieles ausgeleitet!

Soweit der Auszug der Darlegungen von Jeanette Dyrmosø aus Dänemark. Weitere Teilnehmer hatten auf dem Symposium das Wort ergriffen und viele gute Anregungen vermittelt.

Jeanette & Lenn  
 Isagen, Isagen  
 In Skandin  
 lationer



**HARMONIKAMUSIK**

Det i Allerød hjemmehørende Dansk Harmonikaorkester er lige vendt hjem fra byen efter invitation af det lokale kulturministerium. Orkestret deltog sammen med svarende orkestre fra 29 lande i verdensmesterskabet i harmonikaspil »Coup Mondiale« i byen Lodz.

Orkestret ledes af Jeanette Dyremose og består af 14 musikere. Det har et meget omfattende repertoire og vil omfatte bl.a. gamle danske Rapsodi, Fløjtner March, Champagne-op, Arie af J.S.Bach samt forskellige folke melodier og forskellige selvkomponerede.



Jeanette Dyremose er dirigent og instruktør for det dyg-harmonikaorkester.

LYSTIG AFTEN/STEMNING  
Lütten/Witten (omkr. 1968-70)  
**RUHR/DE**



Fritidsundervisning for voksne  
**Oplysninger om  
 lærerkvalifikationer.**

Kommune <b>Stenløse</b>	171	Skema
Amt <b>Frederiksborg</b>	172	<b>K</b>

Navn <b>Jeanette Dyrenose</b>	173	CPR nr. <b>160148-0588</b>
Adresse <b>Flidsagervej 16</b>		Telefon nr. <b>01-46 34 24</b>
Stilling <b>Harmonikapedagog</b>		Evt. tidligere godkendt i <b>Københ. komm.</b> amt

Fag hvortil godkendelse søges.

**Harmonikaspil**

*Jørgen*

Virksomheds art:	Aftenskole	Aftenhøjsk.	Studiekr. A	Studiekr. H	Forber. kurs.	Spec. u.v.	Erhv. kurs.	Interesseogr.	175
Betegnelse (sæt X):	A	<b>X</b>	H	SA	SH	FK	S	E	IG

Beskrivelse af uddannelse, såvel almen som faglig og pædagogisk.  
 Der anføres den enkelte uddannelses afslutningsår og omfang.

Uddannet på konservatoriet som organist. Afsluttet.  
 Harmonikakurser over flere år bl.a. i Trossingen  
 Undervisningserfaring på harmonika i 5 år, mest voksne.  
 Godkendt i Københavns kommune, gennem MOF

Ansøgerens tidligere undervisningsvirksomhed 177

Skoleform	Fag	År	Omfang

Bilag til belysning af ovenstående kan vedlægges 178

København, 8.9.74

Sted, dato

*Jeanette Dyrenose*  
 Underskrift

Stilans trykningskontor UN 90

Indsendes af leder gennem de kommunale myndigheder  
til amtsrådet i 5 eksemplarer

K

<p>Lederens påtegning: <b>179</b></p> <p>indstilles til godkendelse uden videre.</p> <p>Gønløse, 7.9.74</p> <p><i>Karin Røh</i></p>	<p>Amtsrådets påtegning <b>183</b></p> <p>Amtsrådet finder læreren i besiddelse af de fornødne forudsætninger for at påtage sig undervisning i følgende fag og undervisningsformer:</p>															
<p>Voksenundervisningsnævnets påtegning: <b>180</b></p> <p>Indstilles til godkendelse under forbehold af amtets godkendelse.</p> <p>E.b.</p> <p><i>Arne Wichmann</i> Arne Wichmann overassistent</p> <p>17.10.74. _____ Date Underskrift</p>	<table border="1"><thead><tr><th data-bbox="725 338 892 425">Decimalbetegnelse</th><th data-bbox="892 338 1239 425">Fag</th><th data-bbox="1239 338 1424 425">Betegnelse for virksomheds art (jfr. rubrik 175)</th></tr></thead><tbody><tr><td data-bbox="725 425 892 491">78.</td><td data-bbox="892 425 1239 491">Harmonikaspil</td><td data-bbox="1239 425 1424 491">A</td></tr><tr><td data-bbox="725 491 892 556"></td><td data-bbox="892 491 1239 556"></td><td data-bbox="1239 491 1424 556"></td></tr><tr><td data-bbox="725 556 892 622"></td><td data-bbox="892 556 1239 622"></td><td data-bbox="1239 556 1424 622"></td></tr><tr><td data-bbox="725 622 892 687"></td><td data-bbox="892 622 1239 687"></td><td data-bbox="1239 622 1424 687"></td></tr></tbody></table> <p>med følgende forbehold:</p>	Decimalbetegnelse	Fag	Betegnelse for virksomheds art (jfr. rubrik 175)	78.	Harmonikaspil	A									
Decimalbetegnelse	Fag	Betegnelse for virksomheds art (jfr. rubrik 175)														
78.	Harmonikaspil	A														
<p>Fritidskommissionens påtegning: <b>181</b></p> <p>Indstilles til godkendelse under henvisning til nævnte indstilling af 17.10.74.</p> <p>E.b.</p> <p><i>Arne Wichmann</i> Arne Wichmann overassistent</p> <p>22.10.74. _____ Date Underskrift</p>	<p>Evt. andre bemærkninger, herunder at godkendelse ikke kan finde sted.</p>															
<p>Kommunalbestyrelsens påtegning <b>182</b></p> <p>Godkendes under henvisning til ovenstående.</p> <p>E.b.</p> <p><i>Arne Wichmann</i> Arne Wichmann overassistent</p> <p>30.10.74. _____ Date Underskrift</p>	<p>FREDERIKSBORG AMTSRÅD undervisnings- og kulturforvaltningen</p> <p>25/11-1974</p> <p><i>Viggo Skovbo</i> Underskrift</p>															

## Til almindelig orientering.

Jeanette Dyremose kom til Allerød kommunale musikskole i 1971, hvor hun startede med tre elever. I de følgende år blev det til sideløbende ansættelser på flere nordsjællandske musikskoler, samtidig med at hun administrerede egen privat musikskole, Harmonika-centret i København.

Overalt hvor Jeanette Dyremose virkede, startede hun børneharmonikaorkestre, og det var fra disse hun i 1977 rekrutterede spillerne til *Det Danske Harmonika Ensemble*. Allerede tre måneder efter stiftelsen, vandt ensemblet i Rotterdam 1. pris og det hollandske kulturministeriums guldmedalje, for dets præstation i ensemblespil, kunstklasse. Derefter fulgte en række koncertrejser til Holland, DDR, Polen, Vesttyskland, Bulgarien, Norge og Sverige, - og i sommeren 1981 gennemførtes en ni ugers tourne i USA og Canada. Ensemblet gav 25 koncerter i 15 stater. Ved den afsluttende Open Air koncert i Milwaukee, Wisconsin, var der over 100.000 tilhørere.

Et afgørende kunstnerisk løft, og dermed stigende anerkendelse, fik ensemblet ved en række opførelser af Per Nørgårds *Abendlied und Märchenfarben*. Dette værks udnyttelse af harmonikaens rytmisk - dynamiske og klanglige muligheder, blev da også incitament for komponisten Sven Erik Werner, til at gå i gang med at skrive for JD & DDHE. Resultatet *Tie - Break*, blev under stor opmærksomhed uropført ved en af Vogtländische Musiktages koncerter i Klingenthal, DDR, den 12. maj 1984. Herefter ved endnu en række koncerter i DDR, og sidst - som fast programpunkt - under DDHEs koncerttourne i Vesttyskland, oktober 1984.

Første danske opførelser af Sven Erik Werners *Tie - Break*, bliver altså Det Danske Harmonika Ensembles koncerter for NY MUSIK I BIRKERØD og på DET FYNISKE MUSIKKONSERVATORIUM, henholdsvis den 13. og den 20. januar 1985.

(I dag er JD & DDHE klodens eneste professionelle harmonikaensemble . Alle omkostninger rejser/ophold, og rimeligt overskud, betales udelukkende af honorarerne. I sæson 84/86 tourneer i USA/BRD/DDR/Frankrig/Bulgarien, og Japan hvis tiden rækker) .



VIVA - LP-WORLD-SUCCESS JEANETTE DYREMOSE AND THE DANISH ACCORDION ENSEMBLE

ACCORDION SOLOS: ANNETTE LØFFLER

Virtuoso popular arrangements from all over the world. Good mention in international press and radio.

The Danish Accordion Ensemble  
Jeanette Dyremose

Viva Maravilloso Tango  
La Cumparsita  
Hernandos  
Hide Away  
Love Smiles

Noon Slow Rock  
From the Rocky Mountains

Eblelil  
Virtuoso Ensemble Playing  
in Russian Folkstyle

Wiggen  
Garnished by various

Frühlingsstimmen & Forårsblomster  
til Jeanette  
Virtuoso accordion solos.

Aria  
J.S. Bach in ID & DDHE's famous  
version

Dragspelsglädje  
Marknadsvalsen  
Ockerövalsen

Brasilia  
El Cumbanchero  
Mambo Jambo  
Brazil

Säkkijärven  
A la samba

OVE HAHN, the president of the world association and chairman of Swedish Accordion Players' National Union, says:

The Danish Accordion Ensemble has for a number of years, under the leadership of Jeanette Dyremose, been mentioned all

over the world as one of our greatest interpreters of contemporary original music on its instrument. It is a true pleasure to find out that the same ensemble gives similar consideration to popular repertoires and how it succeeds in keeping up with the quality requirements in connection with simple popular tunes which otherwise are much too often treated both nonchalantly and unprofessionally.

The Danish Accordion Ensemble has once more shown that it - under the influence of Jeanette Dyremose's will and skill - is an example for accordion ensembles at international level.

Ove Hahn, President CIA/UNESCO

VIVA LP or cassette.

Price: D.kr. 70,- + postage.

can be acquired through:

CHARLOTTE BRITT  
ROSENVÆNGET 9  
3450 ALLERØD. TLF. 02 27 65 48

You are welcome to write or phone, and the required material will be sent immediately.



**DANSKE HARMONIKASPILLERES LANDSFORBUND**  
**DANISH ACCORDIONISTS' ASSOCIATION**

Tilsluttet:  
Council of Accordion Associations in Scandinavia . NORDACCORDION  
Confederation Internationale des Accordeonistes . CIA  
International Music Council . IMC . UNESCO

Postadresse:  
Postbox 145 . 3600 Frederikssund

Komponist Per Nørgård. Nørrebrog. 90. Kbh. N.

Rektor Anne-Karin Høgenhaven,  
Det kgl. danske Musikkonservatorium,  
Niels Brocksg. 1. Kbh. V. 1574 .

Rektor Sven Erik Werner,  
Det fynske Musikkonservatorium,  
Islandsgade 2. 5000 Odense C.

Rektor Elisabeth Siggurdsson,  
Det jydsk Musikkonservatorium,  
Fuglesangsalle 26 . 8210 Aarhus .

Rektor Erik Bach,  
Nordjydsk Musikkonservatorium,  
Sohngaardsholmsvej , 9000 Aalborg .

Rektor Anette Faaborg ,  
Vestjydsk Musikkonservatorium,  
Islandsgade 50 . 6700 Esbjerg .

24. januar 1985 .

Kære Rektor .

Danske Harmonikaspilleres Landsforbund anser det som værende een af forbundets væsentligste opgaver , at medvirke til at skabe tættere kontakt mellem - skal vi sige : Deltids- og heltids musikudøvere .

Som et led i bestræbelserne herfor , har DHL-bestyrelsen besluttet , at vi fremover vil tilsende landets fem konservatorier kopier af væsentlige rundskrivelser , samt landsforbundets medlemsorgan HARMONIKA FOLDERen , som udkommer fire gange årligt .

Til en begyndelse vedlægges her :

1. Harmonika Folder 4.84 .

2. Report Of The Music Committee 1984 .

Confederation Internationale Des Accordeonistes . IMC . UNESCO .

ved Prof. Joan Cochran Sommers , Conservatory Of Music ,

University Of Missouri-Kansas City .

Rapporten er interessant for os, idet komiteens danske medlem , lærer ved Det fynske Musikkonservatorium og DHLs næstformand Jeanette Dyremose , har haft væsentlig indflydelse ved rapportens tilblivelse . Dels ved udarbejdelsen af flere af de vedtagne forslag , og dels fordi hun overbeviste komponisten Per Nørgård om behovet for et progressivt musikstykke , som bl. a. skulle kunne bruges som test-element ved konkurrencer på forskellige niveauer . Som det fremgår af rapporten , er Per Nørgårds NINE FRIENDS, satserne 1. , 3. , 7. og 8. , udvalgt til pligtstykke ved verdensforbundets 50. års jubilæums-COUPÉ MONDIALE i Paris, oktober 1985 .

Med venlig hilsen

HENNING PREEN , formand .

*Gitte Sivkjær*

e.b. bestyrelsessekretær  
Gitte Sivkjær



# DET KONGELIGE BIBLIOTEK

THE ROYAL LIBRARY / BIBLIOTHÈQUE ROYALE

KÖNIGLICHE BIBLIOTHEK

musikafdelingen

Ordförande Ove Hahn  
Åbyholmsvägen 1  
S-186 00 Vallentuna  
Sverige

17.9.1986

Kære Ove Hahn

Hermed tillader jeg mig at gøre opmærksom på en fejl, der har indsneget sig i Dragspelsnytt Nr. 3 Årg. 18 i artiklen: Eksklusivt om och med Mogens Ellegaard (s. 21). Her omtales Ole Schmidts Symfonisk fantasi og allegro for harmonika og kammerorkester Op. 20 som "det första seriösa originalverket för accordeon i Skandinavien...daterat 1958". Imidlertid har Per Nørgård allerede flere år forinden, som det fremgår af vedlagte kopi fra bibliografien Per Nørgårds kompositioner, komponeret et seriøst værk for harmonika, nemlig Introduktion og toccata for harmonika solo, dateret 23-26/6-1952. Det vil glæde mig, hvis I vil bringe denne oplysning i Dragspelsnytt.

De venligste hilsener

Birgit Bjørnum

**Jeanette & Lars  
Dyremose**

FLIDSAGERVEJ 16, 2500 VALBY  
TLF. 01. 46 34 24

Privat:  
LYNGHOLMEN 1, 3460 BIRKERØD

Lørd. d. 2. februar 1985

Kopi til :  
Per Nørgård , Ole Hansen ,  
Hanne & Lone WH , Herman D. Koppel ,  
Elisabeth Kærgaard .

Ang.: NINE FRIENDS

Per Nørgård's komposition Nine Friends er skrevet på opfordring af , -  
og derefter overladt mig til forvaltning .

Når jeg er færdig med udarbejdelsen af alle ni satser , står stykket til  
disposition for andre, - også Mogens Ellegaard .

Jeg finder det helt i orden , at Herman D. Koppel samtidig foretager  
bearbejdelse for klaver , men jeg må modsætte mig udlevering af kopier  
til andre , som præciseret i brev af november 1984 , pkt. 2 .

Satserne 1., 3., 7. og 8. , som er udvalgt til testpiece ved 50. COUPE  
MONDIALE i Paris , oktober 1985 , er tryklare fra nodeskriveren  
i indeværende uge 6.

Med venlig hilsen

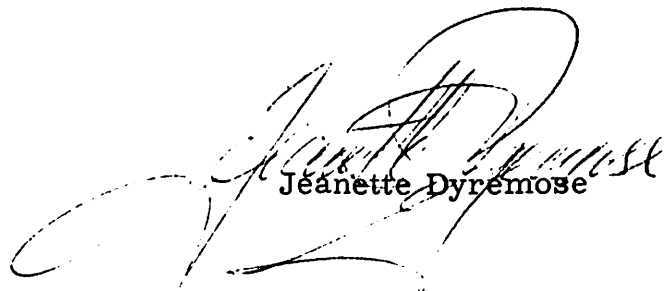

Jeanette Dyremose

# TIE - BREAK :

## Harmonika-ensemble

Gennem årene, har jeg opmærksomt fulgt Jeanette Dyremose og hendes dygtige elever her fra Allerød. Lige fra dengang det var små børn der udgjorde hendes orkestre. Disse børn er nu store, - og nu hedder de Det Danske Harmonika Ensemble og spiller i riger og lande langt herhjemme fra.

Jeg tog derfor i spændt forventning turen til Birkerød i søndags, da jeg havde læst om, at ensemblet endelig gav koncert igen på vore breddegrader. Der var som altid fuldt hus, og jeg tør nok sige, at ensemblet nu har nået sådant kunstnerisk niveau, at man forstår det er efterspurgt.

Ikke alene har Annette Løffler, som spillede solo, nu nået en klasse, der fuldt ud svarer til hvad man forventer af andre instrumentalsolisten i verdenseliten, - men hele holdet har spillet sig op på det kammermusikalske eliteplan.

Man forstår godt komponisten Per Nørgårds fornyede udtryk, da han rejste sig og takkede for Jeanette Dyremose og ensemblets fremførelse af hans *Abendlied und Märchenfarben* fra 1980. Nu forlængst fast repertoireværk ved ensemblets koncerter. Endnu mere forstår jeg komponisten Sven Erik Werners glæde over ensemblets første danske fremførelse af hans *Tie-Break* for harmonikaensemble, bestilt af og tilgænet Jeanette Dyremose.

Det var et helt fantastisk stykke. Jeg mindes aldrig at have hørt noget lignende. Det var et mylder af liv. Voldsomme udladninger, vekslende med kogende snakken instrumenterne mellem, og derimellem flader af helt utrolig ophøjet ro. Det var faktisk som en naturoplevelse, hvor faretruende livsløser vekslede med dyrehørns muntre leg og muntre fuglekvidren. Jeg følte mig som i livets store teater, i selskab med unge

opvakte spillere, som udtalte deres replikker på harmonika.

Ensemblets slagøjespillere var også de bedste jeg nogensinde har hørt i harmonikaforbindelse, og så havde de unge fået nye og ganske bedårende kostumer i tre forskellige violette nuancer. Helt gennemført med pigerne i meget stofrige lange kjoler og med silkesko i nøjagtig samme farver som kjolernes violette nuancer.

Tirsdag den 22. januar 1985

## Stor succes for Jeanette Dyremose og Det Danske Harmonika Ensemble

Ny Musik i Birkerød kunne glæde sig over en helt fuld sal, da Jeanette Dyremose og DDHE søndag den 13. januar gav koncert i bibliotekets store sal.

Ensemblet var suppleret med to meget dygtige unge slagøjespillere, Birgit Svendsen og Per Jensen, dem kommer vi ganske sikkert til at høre mere til fremover. Annette Løffler var, som altid, helt suveræn i sine to solonumre - hun har verdensklasse.

Den store begivenhed var dog førsteopførelsen af Sven Erik Werners *«Tie-Break»*.

Per Nørgårds *«Abendlied und Märchenfarben»* har ensemblet opført mange gange. Dog gav salens dårlige akustik ikke fuld retfærdighed til disse to pragtfulde nye værker, hvor der er så mange fine klangnuancer.

Ny Musik i Birkerød, har modtaget følgende fra en begejstret tilhører, Ellen Bernedseck, Runcberg Alle 2 i Søborg:

Min mand og jeg møde op i bibliotekets store sal med forventningen om en dejlig musikoplevelse, idet vi dog var enige om, at første del af koncerten blot var noget, der skulle overstås (vi mente nok den del af musikken var lidt for speciel for vor musikforståelse). Det kom bare ikke til at passe!

Per Nørgårds *«Abendlied und Märchenfarben»* bragte os hurtigt ud af negativiteten. Her var noget nyt, der var værd at lytte til. Så kom Sven Erik Werners *«Tie-Break»*. Den *«slugte»* vi fra først til sidst. Hvilket fyrværkeri af klange. De dejlige instrumenter kom helt til deres ret - enkeltvis såvel som i samspillet. Her fik vi en stor og positiv oplevelse af ny og

spændende musik. En varm tak til jer alle (komponister, musikere og dirigent) for en dejlig eftermiddag, og sidst, men ikke mindst, tak til de fremragende slagøjemusikere!



Medlem af International Musik Council, UNESCO og Harmonika-Verdensforbundets præsident, Ove Hahn, Stockholm, overrækker gave til Jeanette Dyremose fra SDR, Svenske Dragspelares Riksförbund.

spændende musik. En varm tak til jer alle (komponister, musikere og dirigent)

for en dejlig eftermiddag, og sidst, men ikke mindst, tak til de fremragende slagøjemusikere!



LELO

2XVMM

IK96

NOMINATION

for

Doc. Jeanette Dyremose

Dear Doc. Jeanette Dyremose,

Board of Managers of the Coupe Mondiale '96 nominate you as the Member of Jury for the Coupe Mondiale '96 October 16 - 20, 1996 in Dunajská Streda (Slovak Republic, Europe).

You will be the honourable guest for the complete time of duration the International Competition and Summer Congress of Confederation Internationale des Accordeonistes (I.M.C.) - U.N.E.S.C.O.

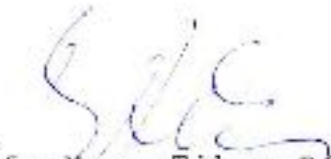
  
Prof. Mgr. Tibor Rácz  
General Manager

Bratislava 14. 6.1996

Lelo Nika



Maria Tran



Jytte  
Benjaminsen

Hans Fjergen  
Hellek



# Lelo 2 x VM i K96

I anledning af Lelo Nika's mange 96-priser, blev der lørdag den 2. november givet reception for Lelo med gaveoverrækkelse fra akademiets bestyrelse, Lelo's studiekammerater og kredsens omkring Jeanette & Lars Dyrmoses Harmonika-fond. (Overskriften LELO 2 x VM i K96 er en morsomhed - et hjemmelavet slogan der skal forstås på den måde, at Coupe Mondiale jo er en verdenskonkurrence, men at man i kredsen omkring DDHA betragter de årlige Klingenthaler-konkurrencer som de skrappeste og mest seriøse - og deraf udder de 2 x VM).



Medaljen fra Dnajska Streda var genskabt i 24 karat guld. Bestyrelsesmedlem Jette Benjaminsen og Hans Jørgen Holbek kigger beundrende over skulpturen

Academiets administrator, NCB's funktionschef Ida Holbek, sagde i sin tale for Lelo blandt andet:

*Det Danske Harmonika Akademi's forretningsudvalg har bedt jer komme i dag, fordi vi ønsker at hedre Lelo Nika. Først og fremmest naturligtvis, fordi han er en meget skabende, - sådan en, som vi her i huset plejer at lade et ordentligt menneske, - og dernæst i den specielle anledning, at Lelo har vundet 21. og 22. pris i verdens største konkurrence for harmonikasolister. I maj måned Klingenthaler Akademiets ærverdige i Tyskland under Vogtlandsche Musiktage - og nu her den 20. oktober i Dnajska Streda nær Bratislava i Slovakiet, hvor Lelo igen vandt 1. pris i verdensforbundet Unesco International Music Council C.I.M.'s harmonikakonkurrence COUPE MONDIALE.*

*I alle musikerbrevse har man sagt og sagt, at Lelo Nika er et uafhængigt talent på harmonika, men samtidig at han - som barn af ingeniørkulturen - er som et værk i system. Det er sandt, det er det.*

Lelo kom for seks år siden til Jeanette Dyrmoses på Det Danske Harmonika Akademi. Selvom Lelo altid har haft succes og aldrig har forsaget i nogen af de genre, hvormed han har forsvaret

*en utrolig fingerfærdighed, også situationforfølelse og beherskelse af klavervarver og dynamik et langt ud over, hvad man må kalde i orden. Det bliver blandt andet til et vildtvoksende solnummer i østeuropæisk stil og - sammen med gruppen - nok så interessant - smukke temapresentationer og fornemme improviserede soli, som spænder sig smukt og imod det tematiske forlæg og skaber tidløse og verdensmusikalske formationer. Lelo Nika er klart sagt en positiv tilføjelse til Common Ground. Og formodentlig til enhver anden tænkelig konstellation.*

Det er ingen hemmelighed, at vi fra Det Danske Harmonika Akademi's side gjorde alt hvad der var muligt, for her i Kulturby 96-året at bringe harmonikaen i fokus, og det kan da robes, at Jeanette Dyrmoses - af samme årsag - helt bevidst arbejdede på at også Lelos formkurve skulle kulminere i Kulturbyåret.

Som vi alle nu ved, blev hensigten til virkelighed. I Dyrmoses Prisen 96' kategori Kammermusik var Lelo med i både Jollyday og Gipsy Prince, som jo blev belønnet med hhv 2. pris og 3. pris, og med 1. pris i begge harmonikaens to verdenskonkurrencer for planen siges at være fuldført.

Som således 4 x prisvinder i København Kulturby 96-året og yderligere medvirkende i en række af Det Danske Harmonika Akademi's Kulturby-arrangementer, blev det ved et møde i onsdags mellem Kulturby 96'-generalsekretær Trevor Davies og Lars Dyrmoses besluttet, at Lelo vil blive hædret af København Kulturby 96 på den måde, at han kommer til at medvirke ved K96' afslutningsarrangementer enten på Københavns Rådhus eller på Kulturbyens M/F Krønborg på Amaliekajen.

sig, ville han gerne lære mere om "Det levende hælgespil", som han havde erfaret om ved koncerter med spillere fra harmonika-akademiet

Den harmonikateknik Lelo som helt lille bihægt af sin far Nikolaj Nika - og siden af en rumensk violinprofessor, - er gennem de sidste års intense skoling blevet tilføjet større forståelse for musikalske virkemidlers rette anvendelse, - kendskab til de mange bælg- og finger-bælgspilvarianter og udvidelse af det såkaldt klassiske repertoire. Altsammen i en sådan grad, at man nu overalt taler om "harmonikakunstneren" Lelo Nika.

Har blot hvad dagbladet Politiken's anmelder Kjeld Frandsen skrev Fredag den 25. oktober, efter en koncert i Copenhagen Jazzhouse, hvor Lelo onsdag den 23. oktober medvirkede i en koncert med Dalia Fintelsovs Common Ground.

## Fænomen af en musiker

Under overskriften Fænomen af en musiker, stod blandt andet følgende af Lese

*Utrolig færdighed. Men kedde is sammen gruppen også det le chovach jago shovache harmonikaspilte Lelo Nika. Så sandelig et fænomen af en musiker. Han har ikke blot*



MARCO POLO

dacapo DIGITAL

SVEN ERIK WERNER

(b. 1937)

Tango Studies · Tie-break  
for Accordion



20TH CENTURY

Familie Journalen Juli 1996

## Verdens bedste harmonikalærer

● Sådan er man i internationale fagkredse begyndt at omtale Jeanette Dyrmoses. Alene i løbet af foråret har to af hendes elever hentet et verdensmesterskab og en 1. pris til 25.000 kr. hjem. Først sikrede Heidi Hansen sig den fornemme placering samt de mange penge i konkurrence med bl.a. Ruslands dygtigste solister. Og 14 dage senere vandt Lelo Nika i Klingenthal i Tyskland VM i kappedrid med 45 solister fra 20 nationer. Ikke mærkeligt, at det var en stolt Jeanette Dyrmoses, der under kirsebærtræet i baghaven ved Det Danske Harmonika Akademi københavnske afdeling præsenterede sine to vindere



---

## SVEN ERIK WERNER

---

Sven Erik Werner (b. 1937) holds a master's degree in musicology and Nordic Literature from the University of Copenhagen. He worked for the Danish Radio for six years before moving to the Academy of Music, Odense, where he was appointed in 1970 and became principal in 1974. He retained this post until 1989 and has discharged many other administrative and organizational functions in Danish musical life, in which he plays the unusual role of a critical intellectual who participates energetically in public debate. He is recognized far beyond the ranks of specialists in music as a critic of political compromises in culture, and as an enemy of mediocrity in all its forms.

Werner is self-taught as a composer and made a fairly late debut, having been a successful broadcaster for several years before his wind quintet *Jubilus* was accepted for first performance at a festival in Italy. That was in 1968 when he was 31 years old. Werner thus made his entry on to the new music scene at a time when the Polish avantgarde headed by names like Witold Lutoslawski and Krzysztof Penderecki was exerting great influence on young Danish composers. Polish avantgardism of the sixties was welcomed by many as a reaction to the sterile elitism of the modernist movement, particularly because of the way in which it sought for a meaningful dialogue between various stylistic options. The latter was something with particular appeal in Denmark where leading composers had already begun to practise stylistic pluralism.

Polish avantgardism of the sixties and Danish

stylistic pluralism are in fact parallel responses to the same problem. They reject the modernistic notion that it is possible to compose, experiment, and calculate one's way to an absolutely genuine, pure, and unsullied form of musical expression. From now on it was permitted to transgress the various stylistic boundaries and make voyages of discovery into the inexhaustible treasure house of historical forms. Yet at the same time it seems to have been demanded of the works as such that they should ponder the expressive potential of music and the great issues of musical authenticity and truth. This starting-point in the situation around 1970, where younger composers were compelled to think about many of the aesthetic problems that have since been summed up under the title of Postmodernism, may serve as a key to the understanding of Werner's complex musical output.

The opus list is not very long; too much of Werner's time has been devoted to organizational activities for that to be feasible. Nevertheless, he has worked in a great variety of genres – a fact that expresses his cultural political stance from a different perspective. His compositions range from difficult scores for traditional orchestral and chamber combinations by way of music for teaching purposes to innovative and experimental works for television, the mass medium *par excellence* of our age. Of his four television works, three are operas.

Søren Møller Sørensen

---

## TANGO – A WAY OF LIFE

---

For nearly a century the tango has been one of the most popular dances all over the world, thanks not least to the influence of the cinema and other branches of the entertainment industry. Anyone who has watched TV transmissions of international ballroom dancing competitions will know what I mean. However complicated and varied the variations may be, they underline the origins of the tango in the mating dance, its character of a ritualized sex game. And the scenario has everything the heart could wish for: longing and passion, attraction and rejection, dissimulation and jealousy, joy and suffering, with death lurking around the next street corner. And as if that were not enough, the actors are megastars from the great catalogue of human typology: the terror-struck yet fearless and ardent "macho", and the ravishing "donna" with her flaming eyes and seductive ambiguity.

Even in Argentina, the land of its birth, the musical and bodily conventions of the tango have long since become clichés. Yet it retains its fascination because of its direct link with the strongest, electrified levels of human existence. This is why the so-called serious composers of art music were not long in producing stylized tangos that were more preoccupied with the archetypal symbolic power of the genre than with its immediate practical use as dance music. From Stravinsky's devilish tango in the *History of a Soldier* (1918) to Kurt Weill's *Threepenny Opera* (1928) and Per Norgård's

*Tango Chikane* (1967-69), following in the wake of Jacob Gade's bestseller *Tango Jalousi*, we can trace an art music tradition that deliberately uses the tango as a metaphor for ideological, psychological, and/or social conflicts.

The tango cannot do without the accordion (or bandoneon, as it was originally supposed to be), and when the Danish Accordion Academy started I was foolish enough to suggest that each player should have his/her own tango. As if there were not enough tangos in the world already! But the Academy liked the idea of a collection of tango-inspired pieces that would be of various levels of difficulty for teaching purposes, and could also be used as items on concert programmes.

My strongest inspiration for these Tango Studies came from the recently deceased Argentinian composer and bandoneon player, Astor Piazzolla, and his wild embellishments of the tango tradition. Here I eventually discovered that the tango is not just a dance, but a life-style rooted in a culture of which no Northern European can be a part. That was why these compositions ended up as studies: stylistic exercises, postcards from Argentina, as it were. For all its dependence on the ethnic culture of the tango, the music was written in Denmark.

Some of the pieces are, of course, more dependent on this ethnicity than others, and the difference is audible. But in the last analysis this is all art music, just like the tango adaptations of Stravinsky, Weill, and Norgård. The mere fact

---

that I do not restrict myself to major and minor scales is enough to shift the scene to Europe, which for good or ill is where I belong – the very same Europe that over the centuries has made us into ironic sceptics and curious observers, and that daily forces us to go a long, roundabout way to catch a glimpse of our lost childhood faith. The twelve Tango Etudes were composed between 1991 and 1993 and are dedicated to the students of the Danish Accordion Academy established by Jeanette Dyremose in 1990.

*Tie-break* (1984) was commissioned by and dedicated to Jeanette Dyremose and The Danish Accordion Ensemble. The name tie-break is borrowed from tennis. A tie-break is the decisive turning-point in a set and is very often decisive for the outcome of the match as a whole.

My encounter with the Danish Accordion Ensemble, not least with its recording of Per

Nørgård's *Abendlied und Märchenfarben*, was a decisive turning-point in terms of my attitude to the accordion and in particular to its rich sonority and its potential as an ensemble instrument. *Tie-Break* consists of four short movements that are linked together and illustrate various different aspects of a common basic material. The sonic and melodic structures build on a combination of the two whole-tone scales and the three possible transpositions of Olivier Messiaen's so-called Second Mode (a scale in which whole and half steps alternate). Both on the macrostructural and the micro level we witness many tie-breaks – phases of play, seriousness and fun, that apart from their (hopefully) entertaining qualities also contains dramatic elements.

*Sven Erik Werner*

---

## THE ARTISTS

---

**L**elo Nika (b. 1969) has his musical background from Yugoslavia, the land of his birth. He is a student at The Danish Accordion Academy and appears frequently as a soloist.

*(Tango Study no. 1)*

Carsten Holbek (b. 1974) is a student at The Danish Accordion Academy and a member of the Danish Accordion Ensemble.

*(Tango Study no. 2)*

Heidi Hansen (b. 1972) is a student at The Danish Accordion Academy and the Academy of Music, Odense. She won the Berlingske Classical Music Award in 1988 and was Unesco World Champion in Wiesbaden two years later.

*(Tango Studies nos. 3, 5, 10)*

Morten Rossen (b. 1971) is a student at The Danish Accordion Academy and the Academy of Music, Odense. He has won several prizes, among others a gold medal and talent prize at the Berlingske Classical Music Competition in 1986 and the music award of the Simon Spies

Fund, and was Unesco World Champion in 1989. Morten Rossen has appeared as a soloist with symphony orchestras in Denmark and abroad, including the The Danish Radio Concert Orchestra with whom he accompanied Luciano Pavarotti.

*(Tango Studies nos. 4, 11, 12)*

Anders Vesterdahl (b. 1972) is a student at The Danish Accordion Academy and the Academy of Music, Odense. He is a member of The Danish Accordion Ensemble and was Unesco World Champion in 1991.

*(Tango Studies nos. 6, 7)*

Hans Jørgen Holbek (b. 1970) is a student at The Danish Accordion Academy and a member of The Danish Accordion Ensemble.

*(Tango Study no. 8)*

Majken Bell (b. 1974) is a student at The Danish Accordion Academy and a member of the Danish Accordion Ensemble.

*(Tango Study no. 9)*

## SVEN ERIK WERNER

Sven Erik Werner (f. 1937) er cand.mag. i musikvidenskab og nordisk litteratur fra Københavns Universitet. Fra 1964 til 1970 var han programredaktør i Danmarks Radio. I 1970 blev han tilknyttet Musikonservatoriet i Odense, og fra 1974 til 1989 var han dets rektor. Dertil kommer en lang række organisatoriske opgaver og tillidshverv.

Sven Erik Werner er en højst usædvanlig skikkelse i dansk musikliv. Hans position er den kritiske intellektuelle, og som kulturdebattør er han kendt langt ud over de musikkyndiges kredse for sin bidende kritik af kulturpolitikens lumpne kompromiser og enhver form for middelmådighed.

Som komponist er Sven Erik Werner autodidakt, og hans gennembrud kom relativt sent. Han var 31 år og allerede kendt og værdsat som radio medarbejder, da hans blæserkvintet *Jubilus* i 1968 blev antaget til opførelse ved en festival i Italien.

Således gjorde Sven Erik Werner sin entre på den danske ny musiks scene på et tidspunkt, hvor den polske avantgarde med navne som Witold Lutoslawski og Krzysztof Penderecki øvede en stærk indflydelse på den yngste danske komponistgeneration. Tressernes polske avantgarde blev af mange oplevet som et tiltrængt opbrud fra en gold og alt for elitær modernistisk holdning. Den satsede på en meningsfuld dialog mellem forskellige stilistiske muligheder og havde med det udgangspunkt særlige muligheder for at øve indflydelse i Danmark, hvor fremtrædende komponister allerede var slået ind på den 'stilpluralistiske' vej.

I et større musikhistorisk perspektiv spejler den

polske tresser-avantgarde og den danske stilpluralisme det samme opbrud fra den modernistiske forestilling om muligheden for at komponere, eksperimentere og kalkulere sig frem til en helt ægte, en helt ren og ubesmittet musikalsk udtryksform. Fra nu af var det tilladt at bevæge sig på kryds og tværs af de stilistiske skillelinier og at gå på opdagelse i de historiske udtryksformer store skatkamre. Men samtidig synes det at være blevet påbudt værkerne selv at reflektere over det musikalske udtryk muligheden og de store spørgsmål om kunstnerisk ægthed og sandhed.

Udgangspunktet i denne situation omkring 1970, der tvang den unge komponistgeneration til at reflektere over en stor del af æstetiske problemstillinger, der siden er blevet diskuteret under overskriften 'postmodernisme', giver os en slags nøgle til Sven Erik Werners sammensatte musikalske produktion.

Sven Erik Werners værkliste hører ikke til de længste, dertil har de organisatoriske opgaver taget for stor en del af hans tid. En del musik er det dog blevet til, og først og fremmest bemærker man den genre-mæssige spredning, der er et andet udtryk for hans kulturpolitiske engagement. Spændet går fra krævende værker for traditionelle orkester- og kammerbesætninger, over musik med pædagogisk sigte til nyskabende og eksperimenterende værker for vor tids massemedium par excellence, TV. Fire værker for TV-mediet er det blevet til, heraf tre TV-operæer.

Søren Møller Sørensen

## TANGO'EN – EN LIVSSTIL

Isnart hundrede år har tango'en hørt til de mest populære danse over hele jordkloden, godt hjulpet på vej af film- og underholdningsindustrien. Alle, der har set TV-indslag fra internationale danseturneer, forstår uden videre hvorfor. Selv de mest udviklede og varierede trinvariationer understreger tango'ens oprindelse i parringsdansen, dens karakter af ritualiseret sexleg. Og drejebogen har det hele: længsel og lidenskab, tiltrækning og frastødning, forstillelse og jalousi, lykke og lidelse med døden lurende ved næste gadehjørne. Til overflod er hovedrollerne besat med megastjerne fra den menneskelige typologis righoldige katalog: den skræplagede, men frygtløse og frygite 'macho' og den dårende dejlige 'donna' med de flammende øjne og den forføreriske flertydighed.

Selvom tango'ens musikalske og kropslige udtryk for længst er blevet klicheer – også i dens hjemland, Argentina – så fascinerer den stadig netop i kraft af sin direkte forbindelse til de stærkeste, stråmførende lag i den menneskelige tilværelse.

Kunstmusikkens såkaldt seriøse komponister var derfor tidligt ude med stiliserede tango-satser, der går mere efter tango'ens arketyriske symbolværdi end efter dens umiddelbare brugsværdi som dansemusik. Fra Stravinskys djævelske tango i *Historien om en soldat* (1918) over Kurt Weils *Dreigraschenoper* (1928) til Per Nørgårds *Tango Chikane* (1967-69) – efter Jacob Gades bestseller *Tango Jalousi* – marke-

res således en kunstmusikalsk tradition, der meget bevidst bruger tango'en som metafor for ideologiske, psykologiske og/eller sociale konflikter.

Ingen tango uden harmonika – eller bandoneon – som det oprindeligt skulle være – og da Det Danske Harmonika Akademi startede, foreslog jeg dumdristigt: hver harmonika sin tango. Som om der ikke var tango'er nok i verden! Men bestyrelsen sagde ja tak til en samling tango-inspirerede spillestykker, der både skulle være af forskellig sværhedsgrad til undervisningsbrug og kunne gøre sig på koncertribunen.

Den stærkeste inspiration til Tango-etuderne kom fra den nyligt afdøde argentinske komponist og bandoneonspiller Astor Piazzolla og hans vildtvoksende fabuleringen over tango-traditionen. Her fattede jeg omsider, at tango ikke bare er en dans, men en livsstil udsprunget af en kultur, som ingen nordeuropæer har lod eller del i. Derfor *Tango-etuder*, stiløvelser, postkort fra Argentina – anderledes kunne det ikke være. Musikken er skrevet i Danmark, hvor meget den end lærer sig op af tango-kulturen.

Nogle af stykkerne lærer sig for øvrigt mere end andre, og det kan selvfølgelig høres, men det er og bliver kunstmusik, ganske som Stravinskys, Kurt Weils og Per Nørgårds tango-genbrug er det. Uden sammenligning iøvrigt.

Alene den omstændighed at jeg bruger andre skalaer end dur og mol er nok til at flytte begivenhederne tværs over Atlanterhavet til det Europa, der på godt og ondt er mit. Det Europa,

---

der gennem århundreder har gjort os til ironiske skeptikere og nysgerrige kiggere og daglig tvinger os til at gå lange og besværlige omveje for at få et glimt af den mistede barnetro.

De 12 Tango-etuder er komponeret i 1991-93 og tilegnet de studerende ved Det Danske Harmonika Akademi, oprettet af Jeanette Dyremose i 1990.

*Tie-Break* (1984) er skrevet på bestilling af og tilegnet Jeanette Dyremose og Det Danske Harmonika Ensemble. Ordet tie-break er lånt fra tennis. Tie-break er det afgørende vendepunkt i et sæt, ofte afgørende for selve matchens udfald.

Mødet med Det Danske Harmonika Ensemble og ikke mindst med dets indspilning af Per Nør-

gårds *Abendlied und Märchenfarben* blev for mig et afgørende vendepunkt i forholdet til instrumentet harmonika, særlig dets rige klangmuligheder som ensembleinstrument. *Tie-Break* består af fire korte, sammenkædede satser, som er fire vidt forskellige aspekter af et fælles grundmateriale, klang- og melodistrukturer, som bygger på kombinationen af de to heltoneskalaer og af de tre mulige transpositioner af Olivier Messiaens såkaldte 2. *modus* (en skala, bestående af skiftevis hel- og halvtone(r)). Både på det storformale plan og på mikroplanet er der tale om mange tie-breaks, faser af spil, alvor og leg, der udover (forhåbentlig) at være underholdende også rummer dramatiske elementer.

*Sven Erik Werner*

---

## MUSIKERNE

---

Lelo Nika (f. 1969) er født i Jugoslavien, hvorfra hans musikalske baggrund stammer. Han er studerende ved Det Danske Harmonika Akademi og er en ofte benyttet solist.

*(Tango Etude nr. 1)*

Carsten Holbek (f. 1974) er studerende ved Det Danske Harmonika Akademi og medlem af Det Danske Harmonika Ensemble.

*(Tango Etude nr. 2)*

Heidi Hansen (b. 1972) er studerende ved Det Danske Harmonika Akademi og Det fynske Musikkonservatorium. Hun har vundet guldmedalje ved Berlingskes Klassiske Musikkonkurrence i 1988 og blev to år senere Unesco World Champion i Wiesbaden.

*(Tango Etuder nr. 3, 5, 10)*

Morten Rossen (f. 1971) er studerende ved Det Danske Harmonika Akademi og Det fynske Musikkonservatorium. Han har vundet adskillige priser, bl.a. guldmedalje i Berlingskes Klassiske Musikkonkurrence og Talentpris i 1986, Unesco

World Champion i 1989 og Simon Spies Fondens musikpris. Morten Rossen har optrådt som solist med symfoniorkestre i Danmark og udlandet, herunder som akkompagnator for Luciano Pavarotti med Radiounderholdningsorkestret.

*(Tango Etuder nr. 4, 11, 12)*

Anders Vesterdahl (f. 1972) er studerende ved Det Danske Harmonika Akademi og Det fynske Musikkonservatorium. Han er medlem af Det Danske Harmonika Ensemble og blev Unesco World Champion i 1991.

*(Tango Etuder nr. 6, 7)*

Hans Jørgen Holbek (f. 1970) er studerende ved Det Danske Harmonika Akademi og medlem af Det Danske Harmonika Ensemble.

*(Tango Etude nr. 8)*

Majken Bell (f. 1974) er studerende ved Det Danske Harmonika Akademi og medlem af Det Danske Harmonika Ensemble.

*(Tango Etude nr. 9)*



© Torben Nielsen

#### INFO

Tango Studies

Recorded at: The Danish Accordion Academy on October, 1994

Producer: Jeanette Dyrsmose

Engineers: Lello Niska, Helgi Dyrnesse and Claus Kureien

#### WAD

The-Break

Previously released on LP by Sonet

Recorded at: Studio 38, Copenhagen, on August, 1986

Producer: Hans Dal

Engineer: Jørgen Rø

© 1994 excepta, Copenhagen

© 1994 excepta, Copenhagen

Produced in cooperation with The Danish Accordion Academy

Translator: Michael Chesnall

Cover Picture: Elisabeth Damkjaer "Tango" (1994)

FROM THE LEFT: CARSTEN HØJBIK, MORTEN JØSSEN, HEIDI ANGEN,  
MAJKEN BEIL, ANDERS VILFROD-L, HANN JØRGEN (K)LEK, LELLO NISKA

# En virkelig verdensmester på sit instrument

Nyt fra  
Det Danske Harmonika  
Akademi



I vide musikerkrede har man i årevis vidst, at Lelo Nika var et gudbenådet talent på harmonika, men samtidig at han - som barn af zigøjnerkulturen - var meget svær at sætte i system!

Imidlertid hørte Lelo fra tid til anden flere af Jeanette Dyremoses elever, som fascinerede ham så meget, at han til sidst besluttede at opsøge hende. Det er nu 6 år siden, og i den tid er der virkelig sket forvandlinger i Lelo Nikas musikliv. Jeanette Dyremose har forstået at bringe Lelo store dele af det såkaldte klassiske repertoire, uden derved at sætte hans fabelagtige medfødte improvisatoriske talent over styr.

Det ene har understøttet det andet, så man nu kan tale om Lelo Nika som en særdeles velbefæret All Round-musiker på såvel det klassiske som det rytmisk improvisatoriske område.

Lelo blev «bygget op» så han kunne kulminere i Kulturbyraet, og det er virkelig sket til fulde med ikke mindre end 3 store musikpriser i første halvdel af 96-året. Således blev det i DP96-kammermusikkonkurrence til både 2. den og 3. die priser. I bandet



Lelo Nika og Jeanette Dyremose bag toppen af kæmpebuketten, som Lelo gav Jeanette efter sejren ved Klingenthal Internationale Akkordeonwettbewerb 1996.

JOLLYDAY med Helgi Dyremose og unge fra Det Rytmiske Konservatorium, spillede han sig Eivind Christensens Kammermusikpris 1996 og i ensemblet Gipsy Prince spillede han sig til CITY 2's Kammermusikpris.

Og så kom toppen på kranssekagen: I verdens hårdeste solistkonkurrence i Internationale Akkordeonwettbewerb Klingenthal, BRD, blev han 1. pris-vinder i kon-

kurrence med 45 af verdens skrappeste virtuoser. Ved den afsluttende Gala Koncert i Julius Fucik-salen, modtog han det største bifald, som er blevet nogen til del på de kanter. Til publikums fryd improviserede Lelo sig gennem alle zigøjnermusikens afkroge og afsluttede med Hora Martisor i et fuldstændig vanvittigt tempo. Overfor lydhørt publikum «vokser» Lelo nemlig altid, så intet synes ham

umuligt.

Hvad aldrig før var sket hændte nu: Lelo «måtte» give ekstranummer, og han spillede - som kontrast til improvisationen - hans lærers klassiske anlagte Tarantella. Lelo Nika har virkelig format, i musikken som i mange andre af livets forhold. Lelo kender sin besøgssted. Efter sejren skulle hans lærer have den største buket blomster, som kunne opdrives i Kling-

enthal. Stor var - og stadig større blev - ekspeditricens forbauselse, da han løbende modtog Lelos stadige krav om yderligere udvidelse af buketten. Da Lelo senere overrakte Jeanette buketten var den så enorm, at giverens glade takketale måtte bane sig vej gennem tætpressede blomsterrækker. Lelo var helt og holdent forsvundet bag de mange kronblade.

# Fænomenen af en musiker

## Jazz

AF KJELD FRANDSEN

Dalia Faitelson er en israelsk guitarist, som er uddannet i Boston, og som for cirka fem år siden slog sig ned i Danmark, hvor hun jævnligt har været at høre med egen gruppe, i de sidste par år kaldet Common Ground.

Gruppen spiller overvejende en jazzrelateret fusionsmusik, og Dalia Faitelsons kompositioner, som ganske udmærket afspejler hendes brogede baggrund, er karakteriseret ved en fin melodik og megen god idérigdom. Hendes guitarspil virker hverken forceret eller forsiret, men velklingende og velovervejet, og så viser hun sig nu også som en ganske glimrende sanger.

Hendes nye udgave af Common Ground rummer to svenske, trommeslageren Magnus Østrand og bassisten Thomas Anderson, samt den danske pianist og keyboardspiller, Niels Uldbrandt. Alle udmærkede musikere, der dog på nuværende tidspunkt ikke synes at være så fortrol-

ge med Faitelsons musik, at musikken for alvor kommer ud på den helt store himmel-fart.

### Utrolig færdighed

Men heldigvis rummer gruppen også den herboende jugoslaviske harmonikaspiller, Lelo Nika. Så sandelig et fænomen af en musiker. Han har ikke blot en utrolig fingerfærdighed, også situationsfor-nemmelsen og beherskelsen af klangfarver og dynamik er lagt ud over, hvad man må kalde, i orden.

Det bliver blandt andet til et vildtvoksende solonummer i østeuropæisk stil og - sammen med gruppen - nok så interessant - smukke temap-ræsentationer og fornemme improviserede soli, som spænder sig smukt op imod det tematiske forlæg og skaber tidløse og verdensmusi-kalske formationer. Lelo Nika er klart sagt en positiv tilføjelse til Common Ground. Og formodentlig til enhver anden tænkelig konstellation.

**Dalia Faitelson Common Ground** (Copenhagen Jazz House, onsdag)

Efter koncert i

**COPENHAGEN JAZZHOUSE**

med **Dalia Faitelson & Band**

+ **Lelo Nika**



En 1.ste pris på kr. 25.000,- og et verdensmesterskab ved den af klodens skrappeste musik-konkurrencer, har Jeanette Dyremoses harmonikastuderende hentet hjem i dette forår.

Først vandt Heidi Hansen 1. prisen kr. 25.000,- i berråd dyst med en række af bl.a. Ruslands allerbedste solister. Det skete ved Dyremose Priskonkurrencen (DP96) i slutningen af april, - og bare 14 dage senere vandt Lelo Nika i Klingenthal, BRD, 1. pris og den officielle verdensmestertitel i kappestrid med 45 solister fra 20 nationer. En titel som franske harmonikasolister har kunnet bryste sig af at have hjemtaget den sidste halve snes år i træk.

Heidi Hansen har just



1. prispinder Heidi Hansen (kr. 25.000,- DP96), verdensmester Lelo Nika, Internationale Klingenthaler Akkordeonwettbewerb, BRD, 1996, og begges lærer Jeanette Dyremose under kirsebærtræet i Det Danske Harmonika Akademi's Københavnvejdelings baghave.

taget diplomeksamen ved Det fynske Musikonservatorium med note 13 i hovedfag harmonika og Lelo Nika lærer sit hovedfag ved Det

Danske Harmonika Akademi. Det hører til sjældenhederne, at en og samme lærer driver flere solister frem til sådanne toppre-

stationer, som Heidi og Lelo i dette forår har levert, så det er ikke så mærkeligt at man rundt omkring i internationale fagkredse er begyndt at

orniale Jeanette Dyremose som verdens bedste harmonikalærer.

Nygamalt • 4/96

# Verdens bedste harmonikalærer





Dagbladet Røskilde tider  
Mandag 18. 11. 96



Lelo Nika (tv) sørgede med sit balkanorkester for en forrygende musikoplevelse.

## Forrygende dag på Hvalsø Skole

### Balkanmusik fængede

150 tilhørere blev nærmest bragt i ekstase, da Flygtvenner i Hvalsø i går havde inviteret til musiktermiddag med balkanmusik på Hvalsø Skole.

I spidsen for den musikalske oplevelse stod Lelo Nika og hans tre medmusikere. Harmonikaen nærmest glødede, når han i et hæsbæsende tempo hev den ene melodi efter den anden ud af blæsebælgen, og det fik undervejs flere af de 150 tilhø-

rere til spontant at rejse sig og begynde at danse. Benene ville simpelthen ikke holde sig i ro.

Gang i blæsebælgen var der også på Steen Hørats sækkepibe, og undervejs viste Lelo Nikas balkanorkester, at de også evner at falde ind som musikalsk ledsager for andre. En session der ville noget.

Hos arrangørerne var der stor tilfredshed med arrangementet, der var et af de mest velbesøgte foreningen har lavet. Også mange danskere havde fundet vej til

Hvalsø Skole, men man kunne godt have undt endnu flere denne musikalske oplevelse.

Foreningen Flygtningevener i Hvalsø og Omegn lægegr sig ikke til at hvile på laurbærerne. Allerede om 14 dage er de igen på banen, med et adventsarrangement, søndag 1. december, der blive også på Hvalsø Skole, men det endelige program er endnu ikke fastlagt.

jh

**METODICKÉ CENTRUM PRE AKORDEÓN / M.C.A.**  
pri štátnom Konzervatóriu v Bratislave, Slovenská republika  
člen C.I.A. (IMC - UNESCO)

**METHODICAL CENTRE FOR ACCORDION / M.C.A.**  
the Bratislava State Conservatory, Slovak Republic  
Member of C.I.A. (IMC - UNESCO)



*Mrs. Jeanette DYREMOSE*

AKO UMELECKÝ RIADITEL PRÍPRAVNÉHO VÝBORU  
MEDZINÁRODNEJ AKORDEÓNOVEJ SÚŤAŽE  
COUPE MONDIALE '96  
MENUJEM VÁS ZA ČLENA POROTY SÚŤAŽE  
COUPE MONDIALE

THE ART DIRECTOR OF THE ORGANISATION COMMITTEE  
OF THE INTERNATIONAL ACCORDION COMPETITION  
COUPE MONDIALE '96  
APPOINTS YOU TO THE MEMBER  
OF THE COUPE MONDIALE JURY

Tibor Rácz



# Nutidig verdensmusik

Bo Stief sørgede for samling på den musikalske mangfoldighed.

## Koncert

AF KJELD FRANDSEN

Et verdensmusikprojekt med- sat af Københavns Amts Musikudvalg behøver dybest set ikke at føre til andet end almindelig beskæftigelsesterapi. Men heldigvis er der entusiastiske og professionelle musikere involveret, og er af de indtil videre gode resultater er gruppen One Song & Stief.

En udpræget varm og kreativ samarbejds glæde var da

også, hvad man fornemmede, de gruppens syv musikere, som hvad angår etnisk og kulturel baggrund har en ganske pæn spredning, sønede sig på scenen. Og her opstod en musik, som man vel umiddelbart kunne betegne som nutidig, rytmisk og verdensmusikalsk.

Med en garvet musiker som bassisten Bo Stief i rollen som gruppens ankermand og primære komponist var et vist kvalitetsniveau selvfølgelig sikret, og med hans finurlige værk *Den hvide klyn* kom der samling over tropperne, og man oplevede blandt andet en forrygende tonedialog mellem serbiske Lelo Nika og amerikanske Bob Rickerts på henholdsvis harmonika og sopransaxofon.

Den tanzanianske slagtajs-spiller, Abdallah Mnanga, som også viste sig som en energiladent entertainer, gik i fin dialog med sin danske kollega, Mikkel Hornnes, inden hele gruppen flød smukt af sted på den romantiske *En Sø*.

Koncertens ledetema *Her hvor vi står*, en let naivistisk og enkelmelodisk sag, gav blandt andet plads for en længere og veldisponeret soloekskursion ved keyboardspil-lezen Per Michael Jensen. Men når det handlede om solospil, var Lelo Nika dog den uovertrufne mester. Ikke blot fordi hans harmonikaspil er så ufatteligt virtuost, men også fordi det rummer alle de mangeartede og særegne aspekter af glæde og smerte, som ligger så dybt i den østeuropæiske si-

gøjnermusik. På tenorsaxofonen gav Bob Rickerts en ganske original glødende version af Thelonious Monks *Round Midnight*, og så bød den brasilianske sangerinde, Silvana Malta, på en utrolig smuk og poensik udgave af Antonio Carlos Jobims *Insensatez*, indledningsvis kun med Bo Stiefs fremragende kontrabasspil og senere sekundæret af Nikas fine harmonikaliner og Rickerts' let støvede tenorsax.

Og der blev afrundet med veloplagt funkemusik fra dette glimrende - ikke projekt - men orkester.

**One Song & Stief** Lille Vega, onsdag aften.



## Heimsmeistari í harmoníkuleik 1996 Lelo Nika



Heimsmeistarinn Lelo Nika segir að best sé að vera vakandi yfir tónlist allra landa, einstíft sé oft ávisun á dapran endi.

Hann er lágur vexti, svarthærður, brúneygður og glaðlegur persónuleiki. Hann er 27 ára gamall og heitir Lelo Nika er fæddur í Júgóslavíu 1969. Lelo Nika keppti um heimsmeistaratitilinn í sínum flokki í maí 1996. Keppain fór fram í Klingenthal í Þýskalandi.

Ég hitti Lelo í Jakobstad Finnlandi en hann var þar með dönskum hóp á vinnu- bæjantóti til að spila á hinum ýmsu uppákomum. Ferill þessa unga snillings er í sem stystu máli sá að fjölskylda hans flutti frá Júgóslavíu er Lelo var eims árs gamall til Danmerkur þar sem þau hafa

búið síðan. Hann byrjaði 5 ára að læra hjá pabba sínum á harmoníku. Þegar hann var 10 ára gamall fór hann svo til Júgóslavíu á ný og sótti nám hjá Branimir Dorie næstu þrjú ár. Aftur fór hann til Danmerkur í nám 1984 hjá Mogens Ellegard og síðan nam hann við hina dönsku akademíu hjá Jeanette Dyremose 1990.

Ég mnti Lelo Nika eftir því hvort nóg sé að gera fyrir harmoníkuleikara í Danmörku. Hann kvað of lítið að gera fyrir harmoníkuleikara þar í landi en sagðist hafa trú á að það mundi breytast. Hann er

sannfærður um gildi þessa hljóðfæris og framíð.

Er Lelo er spurður um hvernig tónlistarforma sé hennugast fyrir harmoníkuleikara sem hefur náð svo langt sem hann, svarar hann:

Maður á að vera opinn fyrir tónlist allra landa, annars verður hætt á að einangrast í einu fari. Það er ávisun á dapran endi. Í dag er aðalatriðið að leika músikalskt. Það sem flestir stranda á í dag er þó tæknin, hún er alls ekki nógu góð hjá allt of mörgum. Annað sem ég er líka sannfærður um, og þykist ég tala af nokkurni reynslu, er að hnappaharmoníkan sé áhugaverðara hljóðfæri en pianóútlærslan, segir Lelo og litur til mín sannfærandi á svip. Menn ættu að hugleidda það svolítið. Þetta segir Lelo og mér skilst hann meini að léttara sé að ná góðum tökum á hnappaborðinu.

Ég spyr Lelo hvort margir góðir harmoníkuleikarar séu í Danmörku.

Mér er óhætt að telja eina 5 mjög flinka: Heidi Hansen, Morten Rossen, Anders Vestedahl, Geir Draugsvol og toppmaðurinn á þessu sviði er James Krep.

Já, það má sjá á þessari upptalningu að Lelo Nika er lífillátur. Hann hætir svo við: Þeir eru líka aldeilis góðir í Rússlandi og Frakklandi, það get ég fullvissað þig um. Ein spurning svona í lokin, hvernig litist þér á ef óskast yrði eftir þér til Íslands til tónleikahalds? Það væri spennandi, ég tæki það tilbod rekilega til athugasemmar!

Hilmar Hjartarson.

## Dansker rystede fransk selvtillid

Efter mange års fransk dominans, lykkedes det den geniale musiker Lelo Nika fra Birkerrøds Det Danske Harmonika Akademi, at røkke ved sejrssikre franskmænds selvtillid.

International Musik Council's verdensforbund afholdt fra 16. - 20. oktober 'Coupe Mondiale' i Dunajska Streda nær Slovakiet's hovedstad Bratislava.

63 deltagere kappedes i tre kategorier. 19 nationer var med - og ikke mindre end 9 franskmænd var tilmeldt konkurrencens kategori 'Virtuoso Entertainment', for endnu engang at stadfæste fransk harmonikamusiks dominans på området.

Og det kom de også til - for de opnåede ni placeringer ud af

de ti første. Men de kunne ikke fravriste danske Lelo Nika 1.ste prisen.

Franskmændene var dog advarede, for det var anden gang i år Lelo Nika overraskede. Ved 'Vogtländische Musiktage' i Klingenthal i Tyskland, hvor en af verdens skrappeste musikkonkurrencer - omfattende mange instrumentalgrupper - finder sted hvert år i maj måned, vandt Lelo Nika også 1.ste prisen. Dengang ligeledes foran franske konkurrenter.

I vide musikkredse har man i årevis vidst, at Lelo Nika er et gudbenådet talent på harmonika, men samtidig er han - som barn af zigøjnerkulturen - svær at sætte i system! - Det er imid-

lertid nu sket!

Lelo kom for seks år siden til Jeanette Dyremose på Det Danske Harmonika Akademi. Selvom Lelo altid har haft succes og aldrig har forsaget i nogen af de genrer, hvor han har forsøgt sig, ville han gerne lære mere om 'Der levende bælgspil', som han havde erfaret om ved koncerter med spillere fra harmonika-akademiet.

Den harmonikateknik Lelo som helt lille bibragtes af sin far Nikolaj Nika - og siden af en rumænsk violinprofessor, - er gennem de sidste års intense skoling blevet tilføjet større forståelse for musikalske virkemidlers rette anvendelse, - kendskab til de mange bælg- og finger-



Lelo fik mange gaver af akademiets bestyrelse, af hans spillekammerater og også af harmonikaverner udefra. Der var en 24 karat guldmedalje, 6 flotte kunstglas og meget mere. Det der synes mest var dog de mange blomster. Lelo klarede lige at favne dem allesammen.

bælgspilsvarianter og udvidelse af det såkaldte klassiske repertoire. Altsammen i en sådan grad, at man nu overalt taler om 'harmonikakunstneren' Lelo Nika.

Her blot hvad dagbladet Politiken's anmelder Kjeld Frandsen skrev fredag den 25. oktober, efter en koncert i Copenhagen Jazzhouse, hvor Lelo onsdag den 23. oktober medvirkede i en koncert med Dalia Faitelsons Common Ground.

Under overskriften 'Fænomen af en musiker, stod blandt andet følgende at læse: 'Utrolig færdighed... Men heldigvis rummer gruppen også den herboende jugoslaviske harmonikaspiller Lelo Nika. Så sandelig et fænomen af en musiker. Han har ikke blot en utrolig fingerfærdighed, også situationsfornemmelsen og beherskelsen af klangfarver og dynamik er langt ud over, hvad man må kalde, i orden. Det bliver blandt andet til et vildtvoksende solonummer i østeuropæisk stil og - sammen med gruppen - nok så interessant - smukke temapresentationer og fornemme improviserede soli, som spænder sig smukt op imod det tematiske forlæg og skaber tidløse og verdensmusikalske formationer. Lelo Nika er klart sagt en positiv tilføjelse til Common Ground. Og formodentlig til enhver anden tænkelig konstellation'.



CONFEDERATION INTERNATIONALE DES ACCORDEONISTES

(C.I.A.)

Member of INTERNATIONAL MUSIC COUNCIL (IMC - UNESCO)

Secretariat: Dietrichgasse 51/19 · A - 1030 VIENNA (Austria-Europe)

Phone: 43 - 1 - 712 09 60

Fax: (43-1)257 4943

49th

INTERNATIONAL COMPETITION FOR ACCORDION-SOLOISTS

(Coupe Mondiale) 1996  
(VIRTUOSO ACCORDION MUSIC)

October 16 - 20, 1999  
DUNAJSKA STREDA (Slovakia)

OFFICIAL ENTRY-FORM

I apply for participation in the 1996 INTERNATIONAL COMPETITION FOR ACCORDION-SOLOISTS, (VIRTUOSO MUSIC) and declare to agree the conditions stated in the rules and regulations.  
(Ich melde mich zum Internationalen Wettbewerb für Akkordeon-Solisten 1996 (Virtuose Musik) an und anerkenne die Regeln des Wettbewerbes.)

Nika

Surname (Name)

Lelo

Forename(s) (Vorname(n))

Danish

Nationality (Staatsbürgerschaft)

3000 Helsingør

Homeaddress (Wohnadresse) city (Ort)

Emil Noldesvej 40.

Street, place etc. (Straße, Gasse, Platz)

DENMARK

Country (Land)

Sept. 4, 1969 · Yugoslavia

Date and place of birth (Geb.-Datum und Ort)

Musician

Profession, if student, where  
(Beruf, wenn Student, wo.)

Member of National Accordion-Association: yes / no  
(Mitglied des nationalen Akkordeonverbandes: ja / nein)

ENTRYFEE: US \$ 60.--

(Entries will be accepted after entryfee is paid.)  
(Anmeldung erst nach Eingang des Nenngeldes gültig)

CANDIDATES PROGRAMME

(Wettbewerbprogramm des Kandidaten)

NO TEST-PIECE

OWN-CHOICE PROGRAMME:

(Wahlprogramm):

Own choice-programme consisting of several pieces (more than three (3) of different styles and moods (playingtime not more than at least 15 minutes)

(Wahlprogramm von mindestens drei (3) Werken mit unterschiedlichem Stil und Charakter (Gesamtspieldauer: nicht mehr als 15 Minuten)

1. Tarantella

title opus.- catalog-no., individual movements etc.  
(Titel, opus oder Katalogzahl, Satzwahl etc.)

Jeannette & Lars Dyremose

composer (full name) Komponist (vollständiger Name)

if transcribed by whom? (wenn bearbeitet, von wem?)

HOLB Verlag · Stuttgart / Edition

publisher (city, country) Verleger (Stadt, Land)

2.40 minutes

performing-time (Spieldauer)

Wilhelm  
Hansen ·  
Copenhagen

Seite 9

INTERMUSIK

Coupe Mondiale

Coupe Mondiale: „Heimbonus“ für Katina verdirbt guten Gesamteindruck

Lelo Nika (DK)  
gewinnen Unterhaltungskategorie

2. Moto Perpetuo

title opus.- catalog-no., individual movements etc.  
(Titel event. opus oder Katalogzahl, Satzwahl etc.)

Nicolò Paganini

composer (full name) Komponist (vollständiger Name)

Luigi Oreste Anzaghi

if transcribed, by whom? (wenn bearbeitet, von wem?)

G. Ricordi & C. Editori pub

publisher (city, country) Verleger (Stadt, Land) Milano

3.45 minutes min Italy

performing-time (Spieldauer)

3. Improvisation & Calabrese

title opus.- catalog-no., individual movements etc.  
(Titel event. opus oder Katalogzahl, Satzwahl etc.)

Folklore - Improvisation

composer (full name) Komponist (vollständiger Name)

Lele Nika

if transcribed, by whom? (wenn bearbeitet, von wem?)

publisher (city, country) Verleger (Stadt, Land)

3.00 minutes min

performing-time (Spieldauer)

4. Gipsy Prince

title opus.- catalog-no., individual movements etc.  
(Titel event. opus oder Katalogzahl, Satzwahl etc.)

Traditional/Improvisation

composer (full name) Komponist (vollständiger Name)

(with use of Hora by G. Dinicu)

if transcribed, by whom? (wenn bearbeitet, von wem?)

publisher (city, country) Verleger (Stadt, Land)

3.10 minutes min

performing-time (Spieldauer)

5. title opus.- catalog-no., individual movements etc.  
(Titel event. opus oder Katalogzahl, Satzwahl etc.)

composer (full name) Komponist (vollständiger Name)

if transcribed, by whom? (wenn bearbeitet, von wem?)

publisher (city, country) Verleger (Stadt, Land)

performing-time (Spieldauer)

ARRIVAL, DEPARTURE and  
HOTELRESERVATIONS:  
(Very important for bustransfer!):  
(Für Bustransfer sehr wichtig!)

My arrival date and where (Vienna or  
Bratislava):

Oct. 16. 1996

(Mein Tag der Ankunft und wo: (Wien od. Bratislava))

Arrival time (approx.): .....  
(Ankunftszeit (ca.):

?

My departure date: .....  
(Mein Tag der Abreise)

Oct. 20. 1996

Departure time: .....  
(Zeit der Abreise)

?

Studentshostel DM 15,- per day including fullboard  
(provided by organizing-committee)  
(Studentenheim: DM 15,- pro Tag (Unterkunft und  
Vollpension) sind vom Veranstalter vorbereitet:

O YES

O NO \*)

\*) if NO, I will order the hotelreservation by my own  
(wenn NO, werde ich meine Unterkunft selbst  
besorgen)

If my arrival- or departure date or time will be  
changed, I will send immediately a notice to  
the organizing committee in Sweden.  
(Wenn sich meine Ankunfts- oder Abreisedaten ändern,  
werde ich sofort das Organisationskomitee in Schweden  
benachrichtigen).

CLOSINGDATE: august 30, 1996  
(Anmeldeschluß): 30. August 1996

Copenhagen Aug. 25. 1996

place and date  
(Ort und Datum)

lele nika

signature  
(Unterschrift)

1st copy of entryform must be mailed to:  
(Diese Anmeldung ist einzusenden an):

METHODICAL CENTER FOR ACCORDION  
State Conservatory  
Tolstého 11 - SK 811 06 BRATISLAVA  
(Slovakia)  
Fax.: (+42 - 7) 533 0304

2nd copy (2. Kopie) to (an):

CONFEDERATION INTERNATIONALE DES  
ACCORDEONISTES (C.I.A.)  
A-1030 VIENNA \* Dietrichgasse 51/19  
FAX: (43 - 1)257 4943



Helgi Dyre-  
mose

Jola  
Hallock



## Velkommen allesammen.

Det Danske Harmonika Akademi's forretningsudvalg har bedt jer komme her i dag, fordi vi ønsker at hædre **Lelo Nika**. Først og fremmest naturligvis, fordi han er en ejegod skabning, - sådan een, som vi her i huset plejer at kalde et **ordentligt menneske**, - og dernæst i den specielle anledning, at Lelo i år har tilspillet sig **Iste priser** i verdens to største konkurrencer for harmonikasolister. I maj måned **Klingenthaler Akkordeonwettbewerb** i Tyskland under **Vogtländische Musiktage** - og nu her den 20. oktober i **Dunajska Streda** nær **Bratislava** i **Slovakiet**, hvor Lelo igen vandt 1.pris i verdensforbundet **Unesco/International Music Councils** harmonikakonkurrence **COUPE MONDIALE**.

I vide musikerkrede har man i årevis vidst, at **Lelo Nika** er et gudbenådet talent på harmonika, men samtidig at han - som barn af zigøjnerkulturen - er svær at sætte i system! - **Det er imidlertid nu sket!**

**Lelo** kom for seks år siden til **Jeanette Dyremose** på **Det Danske Harmonika Akademi**. Selvom Lelo altid har haft succes og aldrig har forsvundet i nogen af de genrer, hvori han har forsøgt sig, ville han gerne lære mere om "**Det levende bælgspil**", som han havde erfaret om ved koncerter med spillere fra harmonika-akademiet.

Den harmonikateknik Lelo som helt lille bibragtes af sin far **Nikolaj Nika** - og siden af en rumænsk violinprofessor, - er gennem de sidste års intense skoling blevet tilføjet større forståelse for musikalske virkemidlers rette anvendelse, - kendskab til de mange bælg- og finger-bælgspilvarianter og udvidelse af det såkaldt klassiske repertoire. Altsammen i en sådan grad, at man nu overalt taler om "**harmonikakunstneren**" Lelo Nika.

Hør blot hvad dagbladet **Politiken's** anmelder **Kjeld Frandsen** skrev Fredag den 25. oktober, efter en koncert i **Copenhagen Jazzhouse**, hvor Lelo onsdag den 23.oktober medvirkede i en koncert med **Dalia Faitelsons Common Ground**.

Efter overskriften : **Fænomen af en musiker**, stod blandt andet følgende at læse :

## **“Utrolig færdighed ...**

*Men heldigvis rummer gruppen også den herboende jugoslaviske harmonikaspieler Lelo Nika. Så sandelig et fænomen af en musiker. Han har ikke blot en utrolig fingerfærdighed, også situationsfornemmelsen og beherskelsen af klangfarver og dynamik er langt ud over, hvad man må kalde, i orden.*

*Det bliver blandt andet til et vildtvoksende solonummer i østeuropæisk stil og - sammen med gruppen - nok så interessant - smukke temapræsentationer og fornemme improviserede soli, som spænder sig smukt op imod det tematiske forlæg og skaber tidløse og verdensmusikalske formationer. Lelo Nika er klart sagt en positiv tilføjelse til Common Ground. Og formodentlig til enhver anden tænkelig konstellation.”*

Det er ingen hemmelighed, at vi fra Det Danske Harmonika Akademi's side gjorde alt hvad der var muligt, for her i **Kulturby 96-året** at bringe harmonikaen i fokus, og det kan da røbes, at Jeanette Dyremose - af samme årsag - helt bevidst arbejdede på at også Lelos formkurve skulle kulminere i Kulturbyåret.

Som vi alle nu ved, blev hensigterne til virkelighed. I **Dyremose Prisen 96'** kategori **Kammermusik** var Lelo med i både **Jollyday** og **Gipsy Prince**, som jo blev belønnet med hhv 2.pris og 3.pris, og med 1.priser i begge de to verdenskonkurrencer tør planen siges at være fuldbragt.

Som således 4 x prisvinder i **København Kulturby 96-året** og yderligere medvirkende i en række af Det Danske Harmonika Akademi's Kulturbyarrangementer, blev det ved et møde i onsdags mellem Kulturby 96'-generalsekretær **Trevor Davies** og **Lars Dyremose** besluttet, at Lelo vil blive hædret af København Kulturby 96 på den måde, at han kommer til at medvirke ved K96' afslutningsarrangementer enten på **Københavns Rådhus** eller på **Kulturbyskibet M/F Kronborg** på Amaliekaen.

Akademiet har sammenkaldt til dette arrangement, for at vi allesammen kan lykønske Lelo. - Og han skal da også have et par gaver. **Akademiet** har ladet Lelos **Coupe Mondiale** diplom indramme og giver samtidig denne lille æske . \*\*\*\*\* Den meget større skinnende æske kommer fra Lelos kammerater i **Det Danske Harmonika Ensemble** og **Jollyday A/S** .  
\*\*\*\*\*

Charlotte B. Hansen

Ida Holbæk



Erster Glückwunsch für Lelo Nika von Lehrerin Jeanette Dyremose.

NØRDSJÆLLAND



## Lelo Nika blev verdensmester

Harmokivirtuosen Lelo Nika fra Helsingør har netop fået titel af verdensmester. Endda dobbelt-verdensmester. Han har nemlig både vundet harmonikakoncurrencerne i Klingenthaler i Tyskland og i Dunajska Streda nær Bratislava - Unescos harmonikakoncurrence Coupe Mondiale. Disse to regnes for de sværeste i verden, og Lelo vandt såmænd dem begge. Han har spillet siden barndommen og fået undervisning af sin far Nikolaj Nika og senest på Jeanette Dyremoses Danske Harmonika Akademi. Han spiller verden over, snart i USA, snart Rusland, Østrig og Polen. Her ses han ved en prisoverraktelse med Ida Holbæk, der er funktionschef i NCB.

## Nach Erfolg viele Angebote

# Lelo Nika, ein Begabter wird zum Künstler

Nach vieljähriger französischer Vorherrschaft gelang es dem Musiker Lelo Nika von der Dänischen Akkordeon-Akademie in diesem Jahr, in die Phalanx der Besten einzudringen. Der endgültige Coup gelang Lelo Nika beim "Coupe Mondiale" in Dunajska Streda, nahe der slowakischen Hauptstadt Bratislava. 63 Teilnehmer aus 19 Nationen waren angetreten. Und allein neun Franzosen waren in der Kategorie "Virtuose Unterhaltung" mit dabei und landeten alle unter den ersten 10 Plätzen. Doch den 1. Platz des

Dänen (gemeinsam mit Julien Labro) konnte die Überzahl nicht verhindern. Schon in Klingenthal hatte Lelo Nika als Sieger die Franzosen hinter sich gelassen, weshalb er beim rauschenden Empfang in seiner Heimat als "Doppelweltmeister" gefeiert wurde, da man den vogtländischen Wettbewerb entsprechend einzuschätzen weiß, auch ohne daß dieser sich als Weltmeisterschaft tituliert. In Musikkreisen ahnte man schon lange, welches Talent in Lelo Nika schlummert, wußte aber auch, daß er sich - als Kind der Zigeunerkultur - nur schwer reglementieren lassen würde. Dies ist aber inzwischen geschehen.

Lelo kam vor sechs Jahren zu Jeanette Dyremose in die Dänische Akkordeon-Akademie. Akkordeonspielen hatte er bereits als Kind von seinem Vater Nikolaj Nika und später von einem rumänischen Professor gelernt. Jetzt erweiterte Lelo seine Kenntnisse und Fertigkeiten in Balg- und Finger-Balgspielvarianten und im sogenannten klassischen Repertoire. Dies wurde in diesem Jahr gleich mehrfach belohnt. Aus dem Akkordeontalent wurde ein Akkordeonkünstler, was sich auch in vielen neuen Verpflichtungen auswirkt. Als Solist ist er ebenso gefragt wie mit seinen Gruppen "Jollyday" und "Gipsy" (11. 11. 20 Uhr im "Copenhagen Jazzhouse").



Die Medaille aus Dunajska Streda hat der Harmonikafond J.&L. Dyremose für Lelo inzwischen vergolden (24 Karat) lassen.



objektiv • vielfältig • unabhängig • international • monatlich • aktuell • für

# INTERMUSIK

Größte Zeitung für Harmonika - Kultur und Musik

L 3405 E

5. Jahrgang/Nr. 11 November 1996 Einzelpreis: DM 4,50 öS 35

Intermusik  
Postfach 160e  
59159 Kamen



**Große Freude in Dänemark** über den erneuten Erfolg ihres hervorragenden Akkordeonspielers Lelo Nika. Nach seinem Erfolg beim diesjährigen Wettbewerb in Klingenthal gewann er auch beim Coupe Mondiale in Dunajská Streda (Slowakei). Hier mußte er sich den ersten Platz allerdings mit dem Franzosen Julien Labro teilen. Besonders stolz zeigte man sich in der Dänischen Akkordeon Akademie, die ihrem erfolgreichen Studenten einen besonderen Empfang bereitete.





*Leigil Hansen*





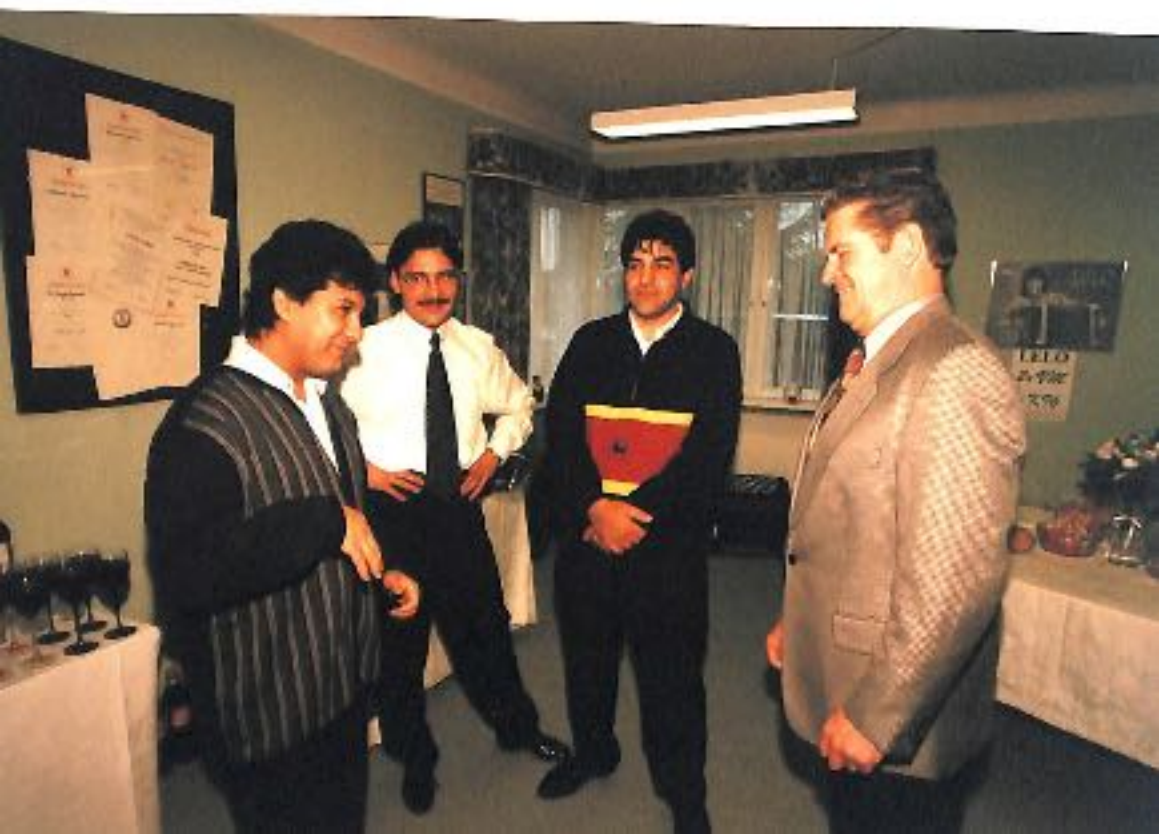

På Jeanette Dyremose's  
fødselsdag  
16. Januar 1990, stiftedes

Det Danske  
Harmonika Akademi,

hvis internationale  
benævnelse nu er

Jeanette Dyremose  
Academy of Music



Det Danske Harmonika Akademi, senere Jeanette Dyremose Akademiet åbner 16. januar 1990 med en koncert i

Musiksalonen, Lyngholmen 1. Birkerød. Morten Rossen og Valerie Zanini spiller Per Nørgårds koncert RECALL.



Herover Kirsten Benn og PN lytter til Morten.

Kirsten Benn, Ella Binderup, Per Nørgård, Jeanette Dyremose, Sven Erik Werner, Mogens Wenzel Andreasen og bagved mange kendte lytter på.



PN omfavner både Morten og Anders Vesterdahl. Sidstnævnte spillede PN's Introduktion og Toccata fra 1952 og til-egnet Lars (Bjarne) Dyremose. SEW ser til. Også Sonja Edeling får knus for stykke fra 9 Friends.



Selvfølgelig er der noget galt i partituret. PN forklarer til Jeanette og Valerie.



Fænomenale Valerie Zanini - en virkelig klaverbombe - får kindkys af PN.

Og Anders håndtrykkes af PN.



Også purunge Suzette Hansen får knus, medens Anders, Morten og Heidi Hansen ser på.

Gerda og Arne Nørregaard fra Nykøbing Falster skænkede - som stiftelsesgave til akademiet - et lille meget smukt historisk ur med inskription om Jeanette Dyremose Akademiets stiftelsesdag m.v.



PN, Jeanette og SEW studerer ivrigt det lille ur, mens andre strækker hals for at se med.

Jeanette viser SEW - med ryggen til - det lille ur. Bag Jeanette fr.v. Kristian Dyremose, Eigil Hansen, Ole Conradsen, Tage Rossen-Jørgensen, Gerda Nørregaard, Hanne Conradsen, Carl Holbek og Jytte Benjaminen.



PN og Ida Holbek passiarer. I baggrunden i baggrunden Suzette.

Der kigges nærmere på "Akademi-uret". I Baggrunden har Arne Nørregaard rejst sig for at kommentere omkring urets herkomst.







SEW pakker næste gave ud, en historisk harmonika (diatonisk torader, blåflammet) fra Musik-Thomsen, St.Kongensgade 21.

PN er meget interesseret i harmonikaen, for sådan én har Nørgårds far engang haft. Kirsten Benn kigger på.



Morten og Anders lytter til beretninger fra Jytte Benjaminsens brogede livshane.



Og så var der spising. Sonja Edeling, Ella Binderup, Suzette og Helga Dyremose betragter udbudet på klaveret, som nu ikke skulle spille mere, men fungere som anretterbord.



Gourmanderne Hanne og Ole Conradsen er kendere!



Charlotte passiarer med Hanne Conradsen.





Det Danske Harmonika Akademi's første bestyrelse. Forrest Jeanette Dyremose, direktion, Lars Dyremose, koncertdirektion. Bagved fr.v. Per Nørgård, inspirator, Ida Holbek, administrator, Egil Hansen, bestyrelsesmedlem, Charlotte Britt Hansen, sekretær, Tage Rossen-Jørgensen, revisor og økonomisk rådgivning, Sven Erik Wernor, bestyrelsesformand.



Formanden SEW diskuterer med Mogens Wenzel Andresen.



Med ryggen til Kirsten Benn, Valorie Zanini, Kristian Dyremose, Gerda Nørregaard og Jeanette.



Carl Holbek og Egil Hansen.

Helga Dyremose og Ella Binderup.



Cle Conradsen, Tage Rossen-Jørgensen og Charlotte.

Med ryggen til : Carl og Ida Holbek. I midten Heidi og Egil Hansen.



Danmarks verdenssanger Aage Haugland, Morten Rossen og Jeanette Dyremose mødtes forleden i Det Danske Harmonika Akademi's musiksalon i Birkerød for aftaler om samarbejde. Straks efter tog Aage Haugland til Geneve, for at medvirke i Sjostakovitj's 13. symfoni, og Morten Rossen og Jeanette Dyremose tog til Jahrhunderthalle i Frankfurt for at underholde 3.500 udaf Höchst-koncernens 170.000 ansatte.



Herunder:

**Jeanette Dyremose Akademiet.**

Den officielle åbning med by- og amtsrådsmedlemmer mv. Imellem ses Chr. Fabricius, Ida Holbek, Bo Brandt, Ingeborg Wisbom, PN, Morfar Chr. Dyremose, Jeanette, SEW, Borgmester Ove C. Alminde, Nu afdøde Mog. Schmidt, Kirsten Benn, Lelo, Morten, Helgi.

*Februar 1990*



I alt 40 indbudte  
Overværede den  
Historiske  
matinée



Jeanette forklarer Helgi om harmonikaens væsentligste fortrin.

Efter den fantastiske sejr i Rotterdam, i kappestrid med 3500 harmonikaspillere, blev begivenheden gentaget i omkring 15-20 radiostationer over hele Europa. Vi blev p.gr.a. sejren bedt om at give en koncert i **FRAVINO**-klosterkapellet i **Huyjbergen**, hvilket her gengivet fandt sted.

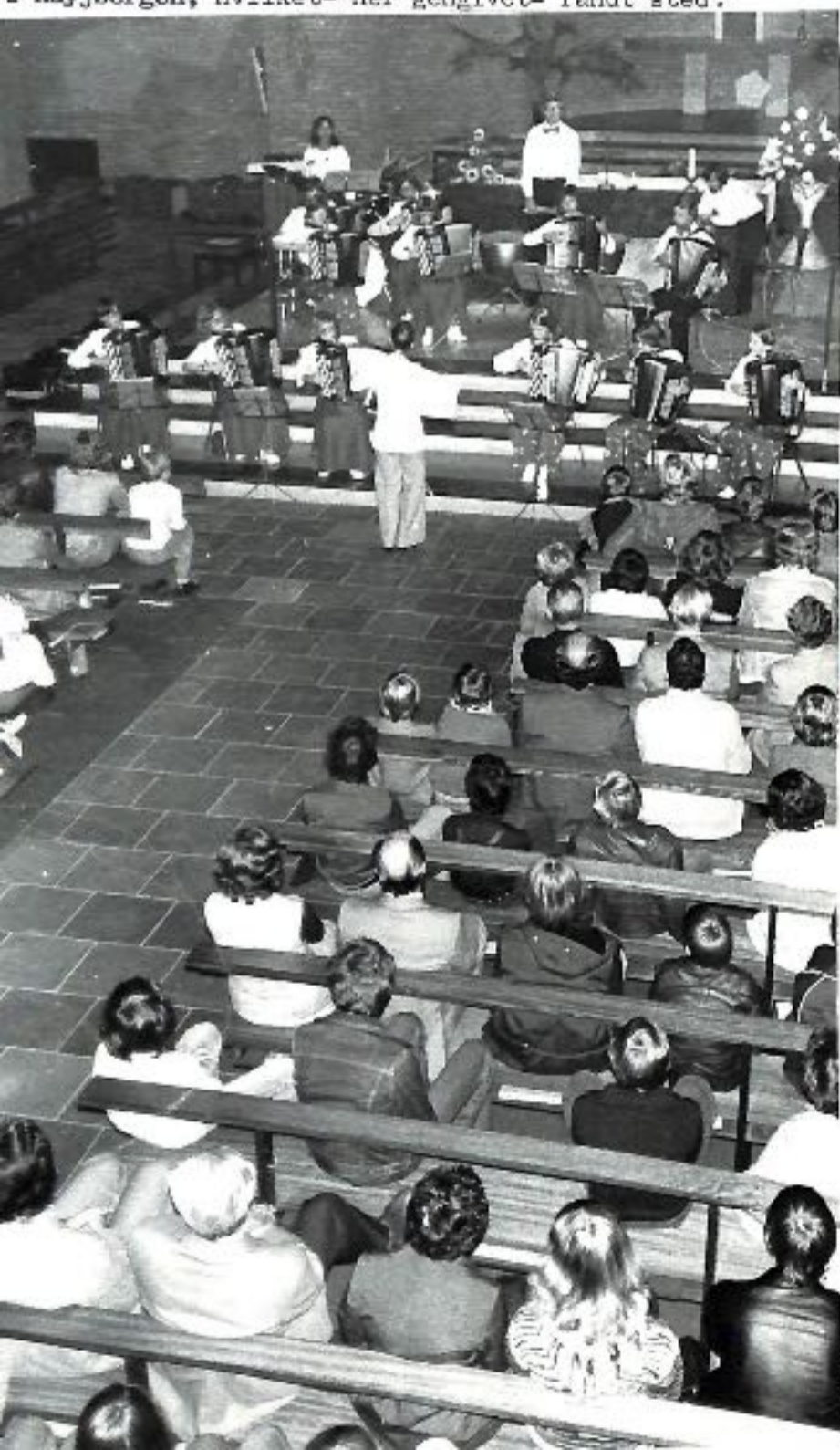

## Og så gik det ellers løs i 70'erne

*TV tidligt i 70'erne.*



Som sædvanlig så Otto Leisner snart at der var noget på færde med harmonikaen. Han fik selv én hængt på skulderen - og kunne således forestå TV-seancen.



Ved Elevkoncerten 1972 uddelte institutionen pokaler og diplomer efter eget gennemført konkurrencearrangement.

Koncert med det første orkester i Lillerød Kirke.

*1979.*



*Sept. 1977.*



Osse Helgi skulle være med - og her bukker han med "mamsellen" i hånden!

*Odd Fellow. Okt. 1979.*

*Odd Fellow. Okt. 1979.*



Der blev bedt om samarbejde med andre institutioner, og her dirigerer så Gregor Siegler, medens Jenette holder orden.

Begyndelsen holdt hårdt - og der måtte fremskaffes kapitaltilførsel. Altså spille J&L r... ud af bukserne ! Her en af de fornemmere optrædender for logen Tempelridderne på Store Kro i Nordsjælland.



Allestedsnærværende Otto Leisner var med ved flere lejligheder.

På et tidspunkt var der med Otto Leisner aftalt fast hyre, - men senere, da plakaten var trykt, og da han opdagede, hvilken succes vi havde, havde han den frekthed at ringe op for at fortælle os, at han havde taget fejl. Han måtte have et højere honorar !!!

Allerførste udlandstur med orkester, gik til Lünen ved Ruhrdistriktet, Tyskland. Det blev for alle en fantastisk tur \* Således kom det sig under afslutningsfesten, at en pensioneret operasangerinde dukkede op, så Lars måtte helt op på dupperne for at akkompagnere hende. Dernæst kom værten pludselig med et trommesæt - og Jeanette måtte til stor moro for alle, demonstrere sine evner som janitchar. "Jo, den aften hang lange efter i hovedet" !



Ved DIL-konkurrencerne 1983 var der rigtig mange deltagere og niveauet var højt. Der blev uddelt mange pokaler. Svenske Stig Brander fra vores broderforbund proklamerer hvem der bliver 1, 2. og 3. prisvindere og ude til venstre lytter Jeanette og Rikard Ekholm til Brander-snakken.



MUSIKCENTRETS MAMMOTORKESTER (120 spillere), - som fyldte tribunen til bristepunktet, - afsluttede, sammen med det 1300tallige publikum, Festkoncerten 1974 med John Høyby/Halvdan Rasmussens kanon : " Hvem har malet himlen blå ? "



Og her kigger Morten Rossen på sin måske allerførste premie \* "Herr Mortensen" spillede Lille Igors Bajanade.





Harmonikamestrene Jeanette Dyremose og Lars Bjarne (kendt sidst fra deres spil i *Den forsvundne Fuldmægtig*) gør et stort pædagogisk arbejde (1500 elever), også blandt handicappede. De vil bringe musikens glæder ud til flest mulige. Foto: Kurt Nielsen

Mange vil sikkert bemærke at Jeanette spiller andet instrument end den sædvanlige Hohner Morino. Vi indspillede på den tid musikken til Hans Scherfig filmen *"Den forsvundne fuldmægtig"* med komponisten Henning Christiansens blandt andre *"AmstedsLykkevals"*, som blev enormt populær. Henning Christiansen ønskede Amsteds Lykkevals spillet på musetteharmonika. Det klarede Jeanette mens Lars spillede understemmerne. Amsteds Lykkevals blev meget populær og spillede meget rundt omkring, også her på skolen – og den står endnu i nodearkivkasserne.

TIRSDAG  
16. NOVEMBER

1971

## Harmonikamusikken avancerer

Som pædagogisk musik på konservatorieplan, ballet og nu filmmusik – Musikken til »Den forsvundne fuldmægtig« kommer på plade, indspillet af Jeanette Dyremose og Lars Bjarne

Harmonikamusik er avanceret op på parnasset – og ned i orkestergravnen, på Det kgl. Teater endda, udtryksfuld blandt andet i balletmusik. Og i disse dage taler alle om harmonikaernes medvirken som filmmusik i Scherfigs film: *Den forsvundne fuldmægtig*. Filmmusikken af Henning Christiansen kommer nu på plade. Instrumentationen er: to harmonikaer, en ekspløsn og et pøllikhorn.

Som i filmen er det harmonikamestrene Lars Bjarne og Jeanette Dyremose – begge konservatorieuddannede – der spiller. Og så bredt er harmonikaens spekter, at den i aften kommer på museum, idet parret vand en af Musikhistorisk Museums tirsdagsaftener vedgår for harmonikaens oprindelse og spillemåde.

For nylig har harmonika også placeret sig på den pædagogiske linie som konservatoriefag, musikhøjskolefag og som liniefag på seminarier. – Et instrument, som kan spille flerstemmigt og som kan tages med overalt, fungerer inde som ude er en ungarnmel ønskedrøm, kommenterer Lars Bjarne. Som fortolker for et af tidens mest populære områder: den slaviske folkemusik, spør jeg den en enorm fremtid. Og folkemusikken udfylder et tomrum efter at den højere underholdningsmusik er delvis ude af billedet. Men har længe savnet noget mellem pop og klassisk. Eleverne strømmer da

også til. Vi har 1500, hvoraf størstedelen pr. korrespondance.

En Berlingske-artikel af Paul Raas bestemte min fremtid. Han fortalte om det ungarske musikskole-system. Det var i 50'erne. Jeg havde da i fem år studeret harmonika og pædagogik på konservatoriet i Trossingen, syd for Stuttgart, suppleret med komposition hos Herman D. Koppel. I et glimt så jeg, hvad harmonika kunne komme til at betyde som pædagogisk instrument i musik under aftenskole- og fritidstov. Og jeg er ikke i tvivl om, at der ligger en kæmpefremtid med musik-



— Harmonika appellerer til folk uden for musikbærene. Og på den kan man spille folksange, hvad alle gerne vil i dag, siger aftenskolelederen.

ungdomsskoler efter ungaren Zoltan Kodaly's nævnte system. Det kræver igen oplæring af musikpædagoger, eller supplement til læreruddannelsen.

Et af vore morsomste hold er de 50-årige, der ikke fik råd til harmonika som 30-årige. De kommer hver lørdag fra 8 til 12 formiddag. Og så er der humør over hele linien.

Men Jeanettes og min største glæde har været en gruppe med øynesvage børn og epileptikere. Til trods for skepsis fra institutionsside har disse børns glæde og dygtighed i harmonikaspiel rettet dem helt op, så de er kommet til at fungere ganske normalt.



— Det er skønt, siger børnehødet. Alle kan lide harmonika.

Det gik vældig fremad i de år, og det hjalp naturligvis på elevtilgangen, at rigtig mange ville se Henning Christiansens film om den forsvundne fuldmægtig med den dér sjove harmonikalyd ("musetten"). Derefter ville mange prøve denne festlige lyd giver - og Musikskolen "kørte bare" !

I årene 1970 til ca. 1980, underviste Jeanette Dyremose rundt omkring på rigtig mange skoler. Lillerødskole, Blovstrød skole, Skovvangskolen i Allerød. Skoler i Stenløse, Lyngbe, Søllerød, Gl. Holte, Charlottenlund, Høsterkøb og Vassingerød. 3 skoler i Birkerød. 4 skoler i Gentofte. Søndermarksskolen på Frederiksberg. Skoler i Hillerød og Lykkebo skole i Valby. Lars Dyremose underviste på Lykkebo skole, Valby. På Alsgade skole, Enghavevej skole, Rønnebærvej skole, 2 Rødovre skoler, Skolen ved Østerport station, Bjørns Internationale Skole, Skole i Hillerød, 4 skoler i Birkerød. Det er hvad vi lige husker.....hvortil kommer Musikcentret/Harmonikacentret i Valby. Herunder billeder fra Allerød Musikskoles Forårskoncert.

På et tidspunkt samlede Jeanette ikke blot de bedst begavede, men også de mest interesserede, i et børneharmonika-orkester. Spillede gennem en sommerferie hver dag nogle timer med orkesteret i en blokhytte i Allerød, hvilket resulterede i den fantastiske sejr i Rotterdam, Holland, September 1977. Også kaldet Guldmedaljerejsen (se booklet'en på reolen).



Oles nye automobil. Jesper Dyremose og Annette Løffler - 6 og 7 år gamle.

<p>ALLERØD MUSIKSKOLE FORÅRSKONCERT Tirsdag den 6. juni 1972.</p>	Harmonika: Kim .....	Min hat den har tre buler.
	Tine .....	Bayersk Ländler.
	Bjarne .....	På festpladsen.
	Orkester: .....	Mariela - Vals (Leers)
		Matrosentanz (Leers)
		(elever af Jeanette Dyremose)

Cesar Bresgens Sværdans med Annette Løffler og to spillekammerater.





Jeanette Dyremose underviser nogle børn - undtagelsesvis i haven på grund af det gode forårsvejr. (Fot. Per Daugaard)

Af Lars Hoffmann

Haven bag huset på Flidsagervej, har vi altid haft stor fornøjelse af. I denne sommerferie 2002, er der netop blevet lagt nye fliser, så du - når vejret er til det, kan sidde derude, - nyde din kaffe, - og lytte til det lille rislende springvand.

Og her - før afgang til en af de allerførste udlandsture, 1972, har hele rejseholdet, til ære for fotografen, taget opstilling foran Vigerslev Kirke, (hvor vi for resten også har spillet nogle gange).

Et andet tegn på, at harmonikaen er blevet et populært instrument er, at de næsten ikke er til at købe. Vi har her på skolen nogle som vi låner gratis ud de første tre måneder, men 8 ud af ti køber sig selv én inden tiden er gået.

#### Langsigtet undervisning

Ønsker man at blive en virkelig dygtig instrumentalist er det naturligvis ikke gjort med et 10 timers kursus og lidt modfød musikalitet.

Der findes stadig musikskoler, hvor man går meget seriøst til værks, og virkelig kører med en undervisningsmetode, der ligner de gode gamle.

— Vi bilder ingen af vore elever ind, at det er nemt at lære at spille, siger kapelmester Axel Pedersen, Dansk Musikakademi i København. Vi benytter os ikke af øfdukursers, men satser på en mere langsigtet undervisning. F.eks. har vi arbejdet meget på at vore elever også får musikteori, herunder hørelære, og resultatet er blevet, at 80 pct. deltager i den.

Dansk Musikakademi har 800 elever, der modtager un-

dervisning efter aften- og fritidsundervisnings-loven. Og der undervises i stort set alle instrumenter. Et stort antal går til guitar, men næsten udelukkende til spansk guitar. I det hele taget er der igen stor interesse for de traditionelle instrumenter som klaver og violin.

— Men der er ingen tvivl om at beat-musikken har haft en meget stor betydning for interessen for selv at spille, siger Axel Pedersen.



#### Man husker:

Varna,  
Ruth,  
og bag Lars -  
Evsø,  
Gitte,  
Gustavsen,  
Jeanne,  
Lissi,  
Benny,  
Schrøder,  
Frank,  
Stig,  
Camilla,  
John,  
Diana,  
Sille,  
Dagny,  
Jansen,  
Henrik,  
Lonnie,  
Jørn,  
Vibeke,  
Darlene



## ORKESTERPRØVE

i lånt lokale ved  
ved Tåstrup Station

### Lars fortæller:

Der skulle trænes til den forestående forårs-koncert. Prøven fandt sted i påskeferien 1972.

Alle skulle være til stede. Forud havde Jeanette proklameret, at hvem der ikke mødte op til prøven, var ude af orkestret.

Dagen oprandt. En manglede. Tilfældigvis gruppens absolut bedste spiller. Forældrene blev ringet op og faderen kom til telefonen med følgende bemærkning. Det er sa...

for skrap - her midt i ferien! OK sagde Jeanette - pigen er ude af orkestret! Dette blev årsag til senere kolossalt sammenhold i orkestret.



Sanna Meyer

DANSK  
FAMILIEBLAD  
1975

# DE HAR LÅNT 250 HAMONIKAEER UD

Jeanette og Lars Dyremose har succes i musiklivet!



Jeanette og Lars Dyremose har meget at takke harmonikaen for. Det er dette instrument, der er skyld i, at de overhovedet traf hinanden - og det er harmonikaens skyld, at de har fået succes i forretningslivet. De er begge internationalt kendte musikere, men koncerterne bliver færre og færre, fordi parret koncentrerer kræfterne omkring undervisningen. I dag driver de Europas største harmonika-skole med 2500 elever.

I over 15 år rejste Lars selv rundt i verden og gav koncerter under kunstnernavnet Lars Bjarne. Han deltog i kampen for at få harmonikaen ind på konservatoriet, og da de første elever på dette instrument blev optaget i 1969, besluttede han

at satse på helt andre ting. Han var i mellemtiden blevet gift med Jeanette, og sammen startede de Musikcentret - en skole, der i dag har elever i hver en krog af Danmark.

### Måtte ikke bruge harmonika

Jeanette er en af dem, der gerne ville have haft harmonikaen som instrument på konservatoriet, men da instrumentet endnu ikke var anerkendt på dette tidspunkt, måtte hun spille ogele, fortæller Lars Dyremose. - Senere gik hun atter tilbage til harmonikaen, og vi traf hinanden ved flere konkurrencer, hvor jeg fungerede som dommer. Det var således harmonikaen, der førte os sammen.

Kunstnernavnet Lars Bjarne er gemt væk - ikke mindst fordi Lars nu kun yderst sjældent optræder alene. I dag er det Jeanette og Lars - en duo, der ofte er brug for ved seriøse musikarrangementer i både radio og TV. Parret var således med, da en koncert med værker af Dmitrij Sjostakovitj blev transmitteret fra Tivolis Koncertsal for et stykke tid siden. Den berømte komponist var selv til stede ved koncerten, der blev dirigeret af hans søn, Maksim Sjostakovitj. Og om kort tid skal Jeanette og Lars give koncerter på Færøerne.

Jeanette og Lars har også med jævne mellemrum engagementer på Det kongelige Teater, ligesom parret ofte spiller sammen med både

Det kgl. Kapel og Radiocus Symfoniorkester. Også i de lettere programmer er der noget at lave, men det er Musikcentret, der drives fra kælder-etagen i familien Dyremoses villa i Valby, der tager det meste af tiden.

Musikskolen har gjort os uafhængige af de forskellige engagementer - rent økonomisk. Men vi holder stadig meget af at optræde. Blot er det rart selv at kunne bestemme, hvad vi skal lægge navn til. Vi kan begge lide at spille den såkaldt seriøse musik, men hver ting til sin tid. Det ved vi af erfaring. Vi har selv - ved at spille avancerede værker på forkerte steder og tids-punkter - været med til at gøre harmonikaen lidt upopulær.

### 2000 brevelever

Omkring 2000 af parrets elever modtager lektioner pr. brev. De øvrige 500 undervises egentlig på 20 forskellige steder spredt ud over Sjælland. Skolen har en fast lærerstab, der tilhænger tusinder af kilometer hvert år for at nå frem til undervisningen. Jeanette og Lars sørger selv for node-materialet til de mange elever. Hvert år trykkes der omkring 60.000 nodeark.

Vi udlåner også instrumenter, og vi har konstant 250 harmonikaeer i cirkulation, fortæller parret. Harmonikaspieler griber om sig i disse år, og en forventet stagnation i forbindelse med de økonomiske krisetider er udeløvet. Mange, der er blevet kastet ud i arbejdsløshed, har pludselig fået tid til at opfylde en gammel drøm om at lære at spille harmonika.

Jeanette og Lars har elever i alle aldre. Til de helt gamle fremstilles der nodeblade med store tegn, og man lægger stor vægt på at give hver enkelt mulighed for at spille netop den musik, vedkommende holder af. Hvert år holdes der statusprøver, og de bedste optræder så ved en koncert, der de sidste sæsoner har samlet 1200-1500 tilskuere.

Vi har begge stor glæde af musikken, og vi ser det som en opgave at hjælpe andre til at opnå den samme glæde, slutter Jeanette og Lars.

# Frederiksborg Amts Avis

## SØNDAG

29. maj 1983



Det Dansk Harmonika Ensembles 15 medlemmer i amerikansk stil ved starten på den ni uger lange USA turné i 1981.

## USA var en fantastisk oplevelse

— Alle andre troede, vi var idioter. Et svensk harmonikaorkester skrev til os, at det slet ikke kunne lade sig gøre. Og da vi ankom til New York tænkte vi da også «Ni uger i det land — det overlever vi ikke». Men så snart vi var ude af storbyen, forduftede den stemning. Det endte med at blive den største oplevelse, vi har haft med ensemblet.

Sådan fortæller Jeanette og Lars Dyremose, Det Danske Harmonika Ensemble, om ensemblets turné USA rundt i sommeren 1981. Fredag den 3. holder ensemblet en rigtig Amerika-aften på Allerød rådhus, hvor de udstiller nogle af de hundreder af billeder, de tog på turen, spiller og fortæller om de mange spændende, usædvanlige og eventyrlige oplevelser, de havde undervejs.

— Turen blev på mange måder helt anderledes, end vi havde tænkt os. Vi havde regnet med, at vi skulle bo på moteller, men det kom vi kun til de første 14 dage. Amerikanerne var fantastisk gæstfri og helt syge med sit, der har med Europa at gøre, og da vi først en gang havde været privat indkvarteret, kørte det faktisk helt af sig selv.

— I Dayton, Ohio, kørte vi ind på en parkeringsplads for at spørge om vej. Det par, som vi henvendte os til, spurgte, hvad vi skulle lave, og om aftenen dakkede de op til vores koncert og spurgte, om vi ville bo hos dem. De gav os adressen på en

familie i Toronto, som blev vores næste stop, selv om det oprindeligt slet ikke havde været vores plan at tage dertil.

— Et godt eksempel på amerikanernes gæstfrihed; Da vi ved turneens slutning ankom hos vores værter familien Finkler i Milwaukee, Wisconsin, var familien taget af sted på arbejde. Men på en sneddel i husets køkken stod der: «Kære gæster. Tag for jer af den mad, der er i huset. Jeg er hjemme omkring kl. 21. Hvis der er noget, I ikke kan finde, eller hvis I har nogle spørgsmål, så ring til mig på arbejdet. Velkommen til Milwaukee. Linda.» Det var man aldrig kommet ud for i Danmark, siger Jeanette og Lars Dyremose.

Americanernes effektivitet var en anden ting, der sprang de 15 danske harmonikaspillere i øjnene.

— Vi troede, vi skulle optræde ved et bestemt antal koncerter, som vores amerikanske impresario Schneider havde tilrettelagt for os. Men hver gang, vi havde spillet sted, så arrangerede nogle af dem, der havde været der, lynhurtigt en ny koncert. Vi spillede f.eks. i indkøbscentre og ved picnics.

— I Toledo, Ohio, optrådte vi ved en kæmpemæssig picnic. Der sad 4-6.000 mennesker i skoven, og så begyndte det pludselig at regne. Tribunen var ikke overdækket, og vi havde ikke andet valg end at sige, vi ikke kunne spille. Men lige

pludselig væltede det frem med mennesker med træ, søjldug, søm og hammer, og i løbet af 20 minutter havde de overdækket den 15 gange 7 meter store tribune, og vi kunne give vores koncert. Det er en ting, der er skøn ved USA: skal det være, så skal det være.

Jeanette og Lars Dyremose roser også amerikanerne for deres store kunstneriske lyd-hørhed.

— Hvis amerikanerne mærker, at der er et eller andet, så er de fuldstændig lydøre, uanset situationen. Der er ikke noget med at bekymre sig over, om noget passer til lejligheden. Ved vores allersidste koncert, som blev holdt udendørs, var der 100.000 tilhørere. Der blev snakket og drukket øl, og det var faktisk som en aften i Pallis tivoli.

Pludselig sagde en af de tilstedeværende, der aftenen før havde hørt Annette Løffler spille et 12 minutter langt Bachnummer: «Det skal de også have lov at opleve her». Vi tænkte «Åh nej, nu har han ødelagt det hele». Men Annette begyndte at spille — motters alene på en stol midt på scenen —, og da hun havde spillet i 20 sekunder, var der fuldstændig stille. 100.000 mennesker, der ikke sagde en lyd. Det var en fantastisk oplevelse.

De sidste tre uger af turnéen karakteriserer Jeanette og Lars Dyremose som en drøm — takket være millionæren Ernie

von Schledorn, som var indehaver af Wisconsin's største Buick-forretning.

— Da vi kom til USA, var vi så stulte af de biler, vi havde lejet. Der kunne sidde ni mand i hver. Men folk sagde, at sådan nogen kunne vi da aldrig køre i. Midt i Kansas brød den ene af dem da også sammen. Men efter en reparation lykkedes det os alligevel at komme til Wisconsin.

— Efter vores koncert her kom Ernie von Schledorn hen til os og sagde, vi skulle komme hen i hans forretning næste morgen og kvikke sælgerne op. Det viste sig at være en kæmpemæssig forretning. Han havde 55 sælgere og sad selv oppe på 1. sal med en kikket og dirigerede sælgerne over et højttaleranlæg. Vi gav koncert, mens vores biler blev checket på værkstedet og erklæret for ubrugelige. Så blev tre hvide Buick'er i 400.000 kroners klassen kørt frem og kvit og frit stillet til vores rådighed resten af turnéen. De var en drøm at køre i. Man følte sig fuldstændig fri, når man kørte rundt på de amerikanske motorveje.

Når Det Danske Harmonika Ensemble den 3. juni optræder på Allerød Rådhus, bliver det ligesom i USA — uformelt og underholdende. På programmet er naturligvis også den amerikanske nationalsang, som ensemblet måtte spille som afslutning på hver eneste koncert under turneen. jupp

FREDAG 1. marts 1974 BT



Lars tillagde sig sin kone Jeanettes efternavn Dyremose da de blev gift. Han beundrede familiens stærke sammenhold og helst være en Dyremose.

## Jeanette og Lars mødtes i en harmonikarus og lærer nu 2200 elever kunsten

Harmonikaspil er livet, kærligheden og det daglige brød for Jeanette og Lars Dyremose i Valby. De mødtes under en harmonikaconcert, spillede hinanden gre af forelskelse og driver nu sammen landets største harmonikaskole. Musikcentret, med over 2200 elever.

Lars hed oprindeligt Bjørne til efternavn, men har tillagt sig konens efternavn Dyremose i beundring over hendes talent og stærke familiesammenhold.

«Min kones forældre og brødre er også med i firmaet, og der bliver brug for alle hænder når vi på lørdag i Folkets Hus, København, præsenterer verdens største harmonikaorkester med 120 medlemmer», siger Lars Dyremose, 40, der har levet af sin musik siden han var 15. «Men det hele går meget bedre nu hvor jeg har Jeanette til at styre det økonomiske.»

Jeanette Dyremose, 26, har lært at regne den ud i Handelsbanken, hvor hun tjente til nodeerne mens hun studerede orgelspil på Musikonservatoriet. Parrets fælles musikskole bygger på både personlig undervisning og musikpr. korrespondance. Der er for 1 million kroner harmonikaer i sving når alle eleverne dør sig.

Hele herligheden styres fra villa i Valby, der både er hjem og musikskole, og parret har lige indrettet nyt børnevarehus til sønnen Helgi, 2 måneder.

nette til at styre det økonomiske.

Jeanette Dyremose, 26, har lært at regne den ud i Handelsbanken, hvor hun tjente til nodeerne mens hun studerede orgelspil på Musikonservatoriet.

Parrets fælles musikskole bygger på både personlig undervisning og musikpr. korrespondance. Der er for 1 million kroner harmonikaer i sving når alle eleverne dør sig.

Hele herligheden styres fra villa i Valby, der både er hjem og musikskole, og parret har lige indrettet nyt børnevarehus til sønnen Helgi, 2 måneder.

Jeanette og Lars Dyremose har optrådt med deres harmonikaorkester overalt i Europa og medvirkede også da dirigenten Dmitrij Sjostakovitj sidste år gav koncert i Tivolis koncertsal med Radiosymfoniorkesteret. West.

Tv det berømte billede fra Westmont i New Jersey, hvorfra USA turnéen 1981 startede op. Fra v. Hans, Vama, Lars, Ulrich, Bodil, Charlotte B., Inger Marie, Gitte, Jeanette, og bagved med albu'en fremme, Jesper, Susanne, Charlotte Britt, Annette og Helgi (7 år gl.).

# FOLKETS HUS, ENCHAVEVEJ 1976



**Ove Sopp** havde indvilget i at medvirke ved løjerne i 1978. **Poul Jensen** havde konstrueret lirekasse, som kunstmaleren **Birthe Kronkvist** havde malet og dekoreret.

**(1.):** En kæmpe menneskeabe triller lirekassen gennem salen. Ove Sopp drejer håndsvinget - og indefra kassen lyder liflig liremusik. Ove Sopp udtaler trylleord og ud kommer Birthe Kronkvist, båret af menneskeaben. Men ud kommer samtidig også Professorius Lorenzo Dallymoro, som dermed stoppede liremusikken.

**(2.):** Sopp og Lille Palle beder professoren give et nummer på minimundharmonikaen, - om end de godt kender til risikoen.

**(3.):** Palle forklarer, - Sopp akkompagnerer, Lorenzo Dallymoro spiller, men kommer desværre til at slippe taget i *minimonikaen*, hvorved samme ved *sug*, forsvinder i det professorale italy-svælg og tilstopper luft-røret.

**(4.):** Fra salen tilkaldes en "*dyrlæge*", som straks sender Lorenzo Dallymoro på hospittuten ! \*

**Morale :** Bliv i lirekassen, hvor du hører hjemme; så undgår du alskens ulyksaligheder !!!

**Finito**





Lille  
Charlotte med  
melodicaen

og

Annette og  
Charlotte  
med  
pokaler og  
diplomer  
fra DHL's  
DM



Mette  
Annette  
Charlotte  
Trine  
Marianne  
i  
Klingenthal



Under Dannebrog ved  
Gamle Kulturhus i  
Klingenthal : Marianne, Mette,  
Trine, Susanne, Jeanette,  
Charlotte, Mette og Annette.

Omkring  
**Charlotte**  
pigerne fra Allerød

Charlotte og Karin Fredborg



Charlotte.  
Susanne Aalling  
Trine Opsahl,  
Annette og Jeanette





## Annette Løffler

viste hurtigt talent og blev medlem af Det Danske Harmonika Ensemble, nu Jeanette Dyremose Ensemblet. Tv. 7 år gammel - og i midten ca. 10 år gl. demonstrerer hun overfor forældre kreds forskellige sider af harmonikaens muligheder.

1. pris ved DHL's landskonkurrencer 1983.



Den unge Annette Løffler, indehaver af utallige 1. priser, demonstrerede sin eminente teknik på harmonikaen. Foto: Ellis Jensen.



Jeanette forbereder Annette til konkurrencen.



Annette Løffler var en fantastisk bælgbeholdersker. På et tidspunkt måtte hendes bælg øges med 3 ekstra bælgfalter.

1. prisen overrækkes af forbundspræsident Rikard Ekholm.

Annette vandt 1. pris i verdensforbundets Competition for unge solister, (Wien) og som sådan skulle hun optræde ved CIA's store koncert i Cannes, Rivieraen, Sydfrankrig. 2den pristageren Trine Opsahl optrådte også ved samme lejlighed. (1979)

Annette modtog stipendium fra Sibelius Akademiet i Helsingfors. Her i lufthavnen, på vej sammen med Jeanette.



# SPIL MED JEANETTE OG LARS

Her én af de sidste store koncerter i regi: **MUSIKCENTRET**

Kig gennem luppen og gunkend mange ansigter, som var med i mange mange år.

Jeanette dannede Landsforbund, og konkurrencerne overtoges af DILL.

Der er ingen tvivl om, at J&L.Dyremoses mange initiativer gavne harmonikainteressens i Danmark.

Der var mere end fuldt hus når J&L.s koncerter fandt sted. Stor medieinteresse og megen presse.

Elevskaren voksede og voksede – og efterhånden kunne man nøjes med harmonikaelever, hvorefter Musikcentret blev til **Harmonikacentret**.

Først i 1990 ændredes Harmonikacentret til **Jeanette Dyremose Akademiet** – udadtil: **Jeanette Dyremose Academy of Music**.



Musikcentret hed det fra begyndelsen, fordi der i huset på "Flidsen" var kapacitet til flere end der endnu var harmonikaelever: Der undervistes på klaver, banjo, guitar, elorgel, mandolin og naturligvis på mund-, knap-, og pianoharmonika. J&L påtog sig alt forefaldende musikalsk arbejde.

Det var således en fed appelsin i turbanen, da Edition Wilhelm Hansen bestilte en **Banjokole** hos Lars, som aldrig før havde holdt en banjo i hånden, og selvsagt ikke anede om at *spille* på banjo. Arbejdet blev gjort og hyren fyldte godt i den slunkne kasse.



Ovenfor igen de fire, som længe holdt sig på toppen. Varna, Annette, Jesper og Morten.

Kvartetten vandt næsten alt, hvori de deltog.

De nordiske Landsforbund havde forenet sig i **NORDACCORDION**, som arrangerede nordisk mesterskab i Odd Fellow Palæet i København, og her har de fire netop sat sig på hovedparten af topplaceringerne i konkurrencen.

**TILLÆG:** "Lille Morten" som der dengang, var vældig knald i og som, qua sin unge alder, også var noget højre..., udtalte engang under et harmonikatræf i Ringe, hvor *Jeanette Dyremose Ensemblet* netop havde markeret dets klasse: "**Nå, - nu har VI spillet, så de andre ka' godt gå hjem!**" (Lars til Morten): Ja, ja, lille Morten - det var dengang!



er overrække Lech Fuchowski, Chopin Akademiet, Warszawa, Annette 1ste prisen.

Redaktion: Knud Cornelius, Lotte Bichel og Birgitte Bartholdy

# Dybtgående musikaltet

Harmonika-prinsessen Annette Løffler vandt 6-0 i Birkerød

Musik: Annette Løffler, harmonika (Hørt på Birkerød Bibliotek)

Der findes somme, der rykker på nissen ad Wagner-operas - og der findes andre, der ikke kunne drømme om at tage harmonikaspil alvorligt. Hvorfor? Fordi de ikke kender til stringene, er billedet af vanetsenkning, men alligevel pokkers gerne vil snakke med. De mener nemlig, at de skylder sig selv at have en fastslået mening om alverdens ting, dog uden at have noget at sige om dem.

Harmonikaen - eller akkordonet - er i dag et koncertinstrument på linje med andre soloinstrumenter. Og hvem der ikke vil tro det, skulle blot høre den purunge Annette Løffler en eneste gang. Alverdens komponister skriver harmonikamusik, så der i dag findes en anseelig litteratur til dette instrument.

Der havde indfundet sig en imponerende skare i Birkerød Biblioteks Store Sal, da Annette Løffler spillede seks store værker og ved den lejlighed uropførte Per Nørgårds »Unfoldning«, en suite af »9 Friends«, der bl.a. er beregnet til undervisningsbrug med sætser af forskellig sværhedsgrad - progressivt fra Secret One, Opening One, Omwuds og Three Passes Goddess. Hver sæt blev hver

sin elev: Lars, Pia, Jeanette og Dina. Og hver med et ganske enkelt motiv som udgangspunkt i en pinlig streng pizzicato-rytmik.

Hvor utroligt, men så snart at lytte til Bachs herlige orgelværk Præludium og fuga i a-mol (BWV 843) - så gennemsigelig og klar, så ubesværet og letløbende, som var dette værk netop skrevet til harmonikaen.

Siden fulgte en Partita af Vladislav Zolotarjow i fire meget stemningsfulde dele, en Sonate af Anatoli Kusyakov fuld af indre dramatik og Fritz Doblars Introduktion og Tocatta. Hundesvære ting, skrevet specielt til instrumentet. Og til sidst en fantastisk virtuos udgave af Strauss' »Frühlings Stimm-Walzer«. Délicatessen!

Man kan kun nære beundring for Annette Løffler. For hendes dybtgående musikaltet, for hendes prægnante spil og for hendes udtryksevne. 20 år er hun - og allerede hører hun til verdenseliten på dette instrument.

Publikum viste deres betagelse ved at give et slående bifald. Og som ekstranummer fulgte en parafase over »For alle de små blomster«. BØRGE FRIIS



Annette Løffler.

#### ORGELSEMINAR

holdes i denne uge i Vor Frølsers Kirke, København. Otte unge organister deltager med professor Michael Radulescu fra Wien som lærer.

Stedet var fuldstændig gennemsyret af tradition og minderigdom. Da Jeanette Dyremose-truppen derfor nu i år 2002 gik på bjerget for at besigtige ungdoms- og barndomsmindernes lykkerigdomslot, mødte der dem et fuldstændig hæsligt forvrænget syn. Alt var fuldstændig forfaldent. De pragtfulde mosaikruder med diverse håndværksmotiver var fjernet. Gulvene var sunket i jorden og alt var i den grad forfaldent, at det var en rædsel at se på. Her var **Treuhandprojektet** virkelig mislykkedes. Ligeså de elskede Finnhytter, hvor alt brugbart var stjålet og resten som en ynkelig Fortidslevning - langsomt forfaldende - stod tilbage!

Tirsdag den 12. april 1983

## Nordens største harmonikatalent giver koncert i Birkerød

Foreningen Ny Musik i Birkerød inviterer 20. april til Harmonika Solokonzert med Annette Løffler, som er elev af Birkerøds kendte harmonika-pædagog Jeanette Dyremose.

Der vil ved koncerten, som finder sted i store biblioteksal, blive spillet værker af både ældre og ny dato. J.S. Bach, Per Nørgård, Vladislav Zolotarjow, Hugo Herrmann, Chobrinov og Strauss/Yaskevitz står på programmet.

Man kan glæde sig til denne koncertbegivenhed. Det er jo ikke hver dag, man hører solokonzert med harmonika, og det er heller ikke hverdagskost, at blive præsenteret for et talent, om hvem Dagbladet i Oslo eller Berlingske Tidende, København - har udtalt: Det største harmonikatalent Norden har fostret, eller overvældende mæsterskab.

Annette Løffler og Jeanette Dyremose er, sammen med Det Danske Harmonika Ensemble, netop vendt hjem fra en koncertturne i Bulgarien, om hvilken man kan læse andet steds i Birkerød Avis.

I de næste uger gennemfører Annette Løffler koncertturne i Danmark. Allerede lørdag den 9. april fandt det første koncert sted i »Stokværket« i Hørsens. Den 18. april går det løs i Allerød, og 20. april som nævnt i Birkerød. Turneen slutter 26. april med en koncert på Institutet for blinde og svagsynede i Hellerup. 7. til 13. maj deltager



Harmonikavirtuos Anette Løffler giver koncert i Birkerød

Annette i de internationale Klingenthaler-konkurrencer i DDR, hvorefter turen går til Østrig. I juni spiller hun i Vesttyskland, hvortil hun i øvrigt vender tilbage, sammen med Jeanette Dyremose og Det Danske Harmonika Ensemble,

der oktober 1983 gennemfører en tre ugers turne.

Også Norge, Sverige og England gæstes inden udgangen af 1983.

Om få dage gennemspiller Annette i Hamburg den kostbareste harmonika, som nogen-

sinde er bygget. Instrumentet overrækkes senere på året ved en møde i Sydtykland. Det er verdens største instrumentbyggerorganisation firma Hohner, Trossingen i Vesttyskland, som har ønsket at investere i Annette Løffler.



Et sted alle i kredsen omkring Jeanette Dyremose Akademiet er tilknyttede, er **»Buschhaus«** eller **»Finnhütterne«** i Klingenthal. Der boede alle vi, som var med i konkurrencerne eller på anden måde var involverede, og det sted vil vi aldrig glemme! Her står Annette Løffler dengang ved Buschhaus' højre fortrappe mens Alain Musichini går ned af venstre fortrappe.



Og der i **»Buschhaus«** - mindernes højborg, ses i fordums dage Jacques Mornet og Lars Dyremose tage åndeligt livtag. Se selv: Jacques giver op! Lars trækker trumf af ærmet og vinder. Det år viste Lars med sin hvide **»musette«** Jacques, hvordan vi i DK betvinger folk med netop Jacques' arvestykker fra det franske!



Og her: Lars forsøger at betvinge **»underlæbefremskubbende«** Morten til at yde sit yderste i den just forestående konkurrence. Men forstå det hvem som kan: **»Det fjols havde ikke læst teksten på væggen!«**





The Congress was adjourned at 7:00 PM. Continuation was scheduled for 4:30 PM the following day, after the tape competition.

FRIDAY, FEBRUARY 19, 1982, 4:00 PM

12. RESULTS OF 1982 TAPE RECORDING COMPETITION

SECTION 1	Candidate	Piece	Score
	Rossen-Jørgensen, Morten (Denmark)	1) Little Igors Barjanade by J. & L. Dyremose 2) Miniature Suite No. 1 by J. & L. Dyremose	42.75
<i>Inntil 12 år</i>	Carstensen, Stian (Norway)	1) Love Smiles by P. Frosini 2) Trieste Overture by P. Deiro	38.50
	Sundstrøm, Lynne (Denmark)	1) Kleiner Marsch by H. Luck 2) Englische Tanz Suite by J. & L. Dyremose	38.50
	Beckers, Serge (Netherlands)	1) Valse de Concert by J. Draeger	31.75
	Eriksson, Pierre (Sweden)	1) San Jorge by A. Walter 2) Lido by A. Walter	31.50
SECTION 2			
<i>Inntil 15 år</i>	Dyremose, Jesper (Denmark)	1) Toccata by A. Repnikov 2) Sonata by D. Scarlatti	44.00
	Andersen, Susanne (Denmark)	1) Koncert-Suite 1st Mvt. by Chelminow 2) The Accordiongirl by J. & L. Dyremose	42.50
	Wielders, Marina (Holland)	1) Sonatina in C by W. Bernau	37.25
	Jelovic, Margie (USA-ATG)	1) Introduction and Scherzo by N. Flagiello 2) Paganiniana II by H. Brehme	36.75
	Zierhofer, Astrid (Austria)	1) Uralska Pijacowaja	35.50
	Schildkamp, Martin (Netherlands)	1) Souvenir Pro Accordeon by J. Z. Bartos	33.00
SECTION 3			
<i>Inntil 18 år</i>	Hill, Linda Lee (USA-ATG)	1) Ukrainian Suite by N. Tchaikin 2) The Spring Street Ritual by W. Schimmel	42.60
	Manos, Pam (USA-AAA)	1) Perpetuum Mobile by C. M. Weber 2) Concerto for Accordion 3rd Mvt. by P. Creston	42.50
	Schneider, Thorten (West Germany)	1) In the Zoo by N. V. Bentzon 2) Sonata in G by D. Scarlatti 3) Yota by W. Jacobi	42.00
	Steinbraten, Erik (Norway)	1) Telemarks-Suite by S. Olsen 2) Kinder-Suite No. 1 by W. Zolotariew	42.00
	Jonsson, Stefan (Sweden)	1) Allegro by I. H. Fiocco 2) Concertina by P. Principe	38.50
	Schuppen van, Hans (Netherlands)	1) In the Zoo by N. V. Bentzon 2) Modal Music by T. de Leeuw	36.00

Og her er fire som førte sig frem. Nederst fra venstre: Annette Løffler og Morten Rossen og foroven Varna og Jesper Dyremose. Varna vandt 1ste priser i en række nationale konkurrencer, Annette er der fortalt om og Morten og Jesperfigurerer på listen. Lynne Sundstrøm og Susanne Andersen var også i front, men ikke med på billedet.

## Flere Prisvindere

I årene der fulgte, blev flere og flere af Jeanette Dyremoses elever godt placerede i både nationale som internationale konkurrencer.

Af resultatlisten ovenfor, fremgår det, at i 1982 havde både kategori 1 og kategori 2, i verdensforbundets konkurrence, danskere i toppositioner. Og naturligvis væsentligt for os :

*Jeanette Dyremose elever.*



## Koncert med Nordens største harmonikatalent

»Det største harmonikatalent Norden har fostret« eller »overvældende mesterskab«, er udtalelser man har kunnet læse i f.eks. det norske Dagbladet eller det danske Berlingske Tidende om harmonikapigen Annette Løffler fra Drosselvang 8 i Allerød.

Annette Løffler er netop startet på en koncert-tourné i Danmark, og mandag aften den 18. april bliver der lejlighed for hendes bysbørn til at høre hende spille ved en koncert i hovedbibliotekets sal.

Lærerinden Jeanette Dyremose og Det Danske Harmonika Ensemble, hvori Annette Løffler er koncertnæst, er netop vendt hjem fra Bulgarien, hvor man oplevede den største succes i ensembles historie.

Seks koncerter i byerne Stara Zagora, Kazanlik, Plovdiv og Tschirpan, fik så overvældende publikumstilslutning, og afstedkom sådanne ovationer, at man fra det bulgarske kulturministerium allerede nu har tilkendegivet, at man ønsker ensemblet og dets solister til Bulgarien igen, denne gang på længere tourné, arrange-

ret af statens koncertdirektion. Folk fra denne organisation overværede den væsentligste koncert, som fandt sted i Tschirpan, under den årligt tilbagevendende nationale musik-konkurrence »Unge musikere 1983«. 159 bulgarske musikere og 468 af de unge konkurrencedeltagere overværede koncerten, som var planlagt at skulle vare en time, men blev på næsten to timer, p.g.a. de langvarige bifaldstilkendegivelser. Ensemblet og dets solister bød på program af både ny og ældre musik. Bulgarene er fødte rytmikere, hvorfor især de unge bulgarere var glade for ensemblets rytmiske repertoire, medens docenter og professorer fra konservatoriet i Sofia, både under og efter koncerten, kom med begejstrede tilkendegivelser omkring opførelsen af Per

Nørgårds »Abenied & Märchenfarben. Selvom denne skelsættende komposition griber langt ind i fremtiden, var aftenens tilhørere et elite publikum, som tydeligvis var på højde med Per Nørgårds intentioner. Et antal LP'er med indspilning af Nørgårds Abenied & Märchenfarben, som var forudbestilt af Sofia-konservatoriets docent Georg Galabov, blev revet væk efter opførelsen.

Et af denne koncerts højdepunkter var også netop Annette Løfflers fremførelse af Strauss-Yaskevitj-paraphrasen »Frühlingsstimmen«. Et virtuostnummer fremført med stilsikker wienerisk ynde og elegance. Man tillod ikke koncerten videreført, før Annette havde kvitteret for bifaldet med ekstranummer.

Bulgarene elsker blomster. Både under og efter koncerterne, fik Jeanette Dyremose og hendes spillere overrakt, tilkastet og tilbåret flere tusinde afskårne nelliker, liljer, hyacinter og tulipaner, ligesom hver eneste af musikerne fik mange forskelligartede gaver overrakt.

Den 7. til 13. majs skal Annette Løffler deltage i konkurrencerne i Klingenthal i Østtyskland, hvorefter turen går til Østrig. I juni skal hun spille i Vesttyskland, og hertil vender hun tilbage på en tre ugers tourné i oktober 1983 sammen med Jeanette Dyremose og Det Danske Harmonika Ensemble. Resten af året gæstes Norge, England og Sverige.

Om få dage gennemspiller Annette Løffler i Hamburg den kostbareste harmonika som nogen sinde er bygget. Instrumentet vil senere blive overrakt hende ved en festlighed i Sydtydskland. Det er verdens største instrumentbyggerorganisation firma Hohner, som har ønsket at investere i Annette Løffler.

Allerødposten

Tirsdag den 12. april 1983



Annette Løffler, Allerød spiller ved en koncert i hovedbibliotekets sal mandag aften den 18. april.

Annette Løffler og hendes lærer Jeanette Dyremose, fejrede i årene 1979 til helt op mod 90erne store triumfer. Alle dagblade ville snakke med de to og radio og TV var ustandselig på tærne for at få dem i kassen! Der blev skrevet nye værker og der kom koncerttilbud fra nær og fjern, ligesom også Hollywood var ude med snøren!

FREDERIKSBORG AMTSAVIS 1. sept. 1985

## Annette Løffler opfører nyt harmonika-værk - komponist Per Nørgård

Foreningen Ny Musik i Birkerød står bag en virkelig interessant koncert ved starten af en ny musikseson næste søndag den 8. september i bibliotekets store sal på Birkerød rådhus.

I samarbejde med Koncertdirektion Lars Dyremose har man engageret den internationalt efterspurgte harmonikasolist Annette Løffler, der vil opføre et nyt værk skrevet for harmonika af komponisten Per Nørgård.

Skal man dømme efter de udtalelser, som selv de mest kritiske musikanmeldere har

bragt om Annette Løfflers koncerter, kan man vente sig en ganske særlig oplevelse.

10 førstepriser, samt pengepræmier, stipendier og medaljer, havde Annette Løffler allerede fået inden hun sidste år blev optaget på Det fysiske Musikonservatorium. Her modtager hun nu hovedfagsundervisning sammen med Charlotte Høtt og Varna Dyremose, to af hendes spillevenner fra Det danske Harmonika Ensemble. Undervisningen sker sædvanligt



Annette Løffler - nu internationalt efterspurgt harmonikasolist.

hos samme lærer - Jeanette Dyremose - som i begyndelsen af halvfjerdserne bibragte de tre, dengang små piger, deres første lærdom i harmonikaspil.

Annette Løffler er en fornem repræsentant for den nye harmonika-spillestil, der er fremelsket af Jeanette Dyremose, som lader bælgespillet være grundlæggende og udgangspunktet for alle discipliner til opværelse af det kunstneriske harmonikaspil.

Overlegen beherskelse af alle mulige kombinerede bælg-fingerspilsvarianter har skabt basis for den kunstneriske udtrykskraft, hvor Annette Løffler gennem sit harmonikaspiel har forbløffet sit koncertpublikum i Europa, USA og på New Zealand.

På opfordring af Jeanette Dyremose, skrev Per Nørgård i fjor et nyt værk for harmonikasolo, som han tilegnede harmonikaspillernes landsforbund.

»9 FRIENDS« hedder det nye stykke, hvis enkelte satser er

tilegnet venner fra kredsen omkring komponisten.

Kort tid efter værkets færdiggørelse, blev satserne 1, 3, 7 og 8, under titlen »Unfolding« valgt som pligtsstykker til harmonikaverdensforbundets Coupe Mondiale, der holdes i Paris i dagene 2.-5. oktober i år. Confédération Internationale des Accordeonistes har i år 50 års jubilæum, så der står af ære og respekt omkring, »af netop Per Nørgård's »9 FRIENDS« er udvalgt til den celebre begivenhed, hvis afsluttende koncert finder sted i den berømte Salle Pleyel.

Udover »Unfolding«, som Annette Løffler uropfører ved solokoncerten den 8. september i Birkerød, vil der blive spillet værker af Kusyakov, Dobler, Zolotarjev og Yaskevitj, samt J. S. Bach.

22 september giver Annette Løffler koncert i Østenstad kirke, nord for Oslo, 24. september i Skiby på Mørbækkolen og straks efter skal hun til koncertturné i Frankrig.



Komponisten Per Nørgård, der har skrevet det nye værk for harmonika »9 FRIENDS«.

# Blandt maorier og kogende gejsere på New Zealand

Lars Dyremose, der vandt førsteprisen i 1984 ved den første internationale konkurrence i seriøs musik på harmonika, oplevede lidt af hvert, da han fulgte med sin kone, musikpædagog Jeanette Dyremose, og den 15-årige Annette Løffler fra Lillebøll til Auckland i Australien. Her skulle Annette deltage i Coup Mondiale 1980, hvilket gav hende en bronzemedalje.

Mødens sponsorer sørgede for, at de to damer kunne rejse til New Zealand, siger Lars Dyremose, at han selv måtte skaffe de mange penge sammen, som turen kostede, men at det blev en oplevelse, både hvad angår musikspil og fare for at blive kogt i varme kløder.

Lars Dyremose dannede foreningen ind på Allerød-redaktion.

nen, hvor han fortalte så muntert om sine oplevelser, at beretningen ikke bør forbeholdes de få.

Alene rejsen til New Zealand bød på afvekslinger. Først i bil til Kastrup, så med fly til Frankfurt, hvor man mødtes med delsvrige europæiske selskab, og så med Singapore Airlines 20.000 km til Auckland.

Vi mellemstandede først i Dubai i Saudi Arabien, hvor vi havde et par timers ophold. Det var aften og 32 graders varme. Videre til Colombo, Sri Lanka, hvor der igen var nogle timers ophold med lige så megen varme som i Dubai, men nu var det fugtig tropisk hede, paha.

Efter endnu en flytur landede vi i Auckland, New Zealand, fuldstændig udmattede. Tids-

forskydningen og temperaturforandringer havde gjort det af med os. I Auckland var temperaturen mellem 8 og 12 grader, og man havde tidligt frost. Vi hunde frost, og så tålbekendelsen.

New zealanderne er hunderrasde for kvægmøttestygdomme, så alt i hver eneste købfert blev endevendt. Løden vi overhovedet fik lov at komme ud af flyet, åbnede man alle bagagerum og net og alt blev oversprøjtet med insektdræbende spray. Vi forstod dog new zealanderne, da vi senere hørte, at alene fårebæsteden er på 54 millioner. Det bliver 18 får pr. landbygger, idet der er tre millioner new zealanderne.

I luftbånen blev vi danske modtaget af en dansk delegation anført af fru Ellen Rasmussen fra den danske klub i Auckland. Desværre blev der ikke tid til et besøg i klubben.

New Zealand rundturen førte først til Rotorua, hvor vi indlogerede på Rotorua Geysersland Hotel. Ganske fantastisk. Ti meter fra vort værelse, altså lige uden for vinduet, var et 15 gange 15 meter mudderhul, sydende dampende, boblende og svovl-øsende.

Rundt om i oplandet var der højtspændende 97 grader varme geysere. Hvor der ingen geysere eller boblende mudderhuller var, dampede det overalt op af sprækker i jorden, en temmelig utrolig oplevelse.

Den første morgen stod vi tidligt op for at opleve stemningen i morgenstemningen, men det var om at passe på. Et eneste fejltrin, og vi var blevet kogt. Senere på dagen førte en guide os rundt på området. Vi hørte om det indfødte maori-folks kultur, sæder og skikke, vi så deres håndarbejder og lærte om trækfædernes betydning.

Der var mange overraskelser, f.eks. om maoriernes bisattelser. Man ønsker at være himlen nærmest mulig. De mest velhavende ældede lader derfor deres kiste anbringe højest muligt i et træ. New Zealand var inden europæernes indvandring træfættigt, så derfor måtte mindre bemidlede lade sig anbringe højest muligt på en bjergskræning eller højdedrag.

Dagens aftersmåltid indtoges i selskab med 300 turister fra alverdens lande. Måden blev kogt ved, at man lagde læg over et geyserspring. Man lavede læg og sønkedede kød, fisk og grøntsager ved i det omtrent kogende vand i store net. Da geyservandet aldrig bliver mere end 97 grader varmt, lader det føden bibeholde en kraftigere smag. Det blev en rigtig aften med tånelang optræden af tvs-gode musikalske mærier.

Næste dag var vi på besøg i drypstenshulerne i Waitomo. Halvdelen af vejen ind i klippen foretoges til fods, og den sidste halvdel i båd i halvørnske. Eneste belysning kom fra 10.000 lys af Set. Hansorne, der lyste blåt fra klippehulens loft. Det var som myriader af småbitte blå stjerner på en ravnsort himmelhvælving.

Senere på dagen oplevede vi præmetæskene, med New Zealands 19 forskellige fårearter. En næsterfærdklipper klarede på ingen tid at klippe et får i et eneste langt barbertag, så tiden hang sammen i et stort stykke og uden at høre et hår gik til spilde eller fortløb på færet. Dyret så oven i købet yderst veltrods ud ved behandlingen. Samme færdklipper viste også sin umådelige magt over to hyrdehunde, som han kunne få til næsten alt ved hjælp af mangeartede højtesignaler. Sluttede sprang den ene hund rundt på ryggen af færene, stansede og satte sig på netop det højeste premierede dyr.

Vi mødede videre til en flyveplads på et plateau højt oppe, og nu gik det løs i et seks personers gammel og vakkeltvornet fly. Jeg var redselsslagen. Vi låj omkring i en time over nogle af verdens største menneskeplanterede skove, og over tusinder af græssende får mellem klippe-tappa og vulkanskæder.

Vi landede på toppen af Tarewa vulkanen og vandrede til kanten af krateret. Nerver og svimmelhed var der ikke plads til, for så havde man ikke tålt at kigge ned i dette magtige kratersvælg. En overvældende oplevelse.

Stortbuen på vulkanen bestod af slagger og småsten, anbragt et stykke fra kraterkanten og op til kanten af en afgrundsdyb slugt. I et temmelig udmådeligt langsomt tempo satte kaptajn Paul O'Shanessy os over afgrunden, og naturligvis med et alarmerende fald til følge. Dette oplevede jeg ikke, idet jeg valgte bevidstløshedstilstanden allerede da jeg så kanten. Vi slap dog levende tilbage og kom til at elske den ellers rigeligt bum-lende minibus.

På rundturens sidste dag oplevede vi Tauro-søens skønne vandfald, busklandet og endelig det dyrefattige New Zealands eneste højere udviklede dyrsort, Kiwien.

# Fantastisk spil på accordeon

Annette Løffler får grundstoffer tryllet til guld på sin nye pladeindspilning

Musik: Annette Løffler: "Accordeon Solos" (Sonet, SLP 1633).

Forunderligt, som accordeon-spilleren Annette Løffler beskæftiger én - ja, oplager én, når man først har set hendes nyeste plade på den roterende skive. Man har svært ved at slippe hende - endda midt i al julehurumhejet - men man må lytte én gang til. Og måske endnu en gang.

Hvilke kompositioner pladen rummer? Tja, det er jo næsten et spørgsmål af underordnet betydning. Thi Annette er alskyst og kan trylle grundstofferne til guld. Det er jo hendes spil, der er magisk. Hør, hvad hun har fået ud af Bachs Preludium og fuga i a-mol (BWV 543), hvis

indledende «løbeværk» af opløste akkorder og diatoniske rækker på enlet skifter mellem manual og pedal, men her lyder som skabt til accordeon-instrumentet. Og lyt til gennemsigtheden i den firestemmige fuga!

En sonate af A. Kusyakov i fire kontrastrige sætser, en partita af V. Zolotarev og Fritz Doglens raffinerede Introduktion og Toccata udgør resten af pladen. Også her fører stemmerne deres renfærdige egenlo - ganske uden det sædvanlige marmalade-evilneri. Og endelig er der den ganske korte - og lidt frække - Tarantella af Jeanette og Lars Dyremose.

Er man glad for hendes levende spil i koncertsalen, så hengsles man ikke mindre af disse optagelser. B.F.



Den 14-årige harmonikavirtuos Annette Løffler Rasmussen.

Se avisskriblerierne, selvom de naturligvis aldrig kan leve op til virkelighedens virkeligt uforklarlige tildragelser. Det år lærte Annette, Jeanette & Lars noget om verdens fantastiske psykiske fænoméner. Og også noget om det fysiske! I skulle have set Annette spise friske slangeflæskeskiver af sælgers netop selvsét sprællevende slangekrop!!!

Se avisskriblerierne, selvom de naturligvis aldrig kan leve op til virkelighedens virkeligt uforklarlige tildragelser. Det år lærte Annette, Jeanette & Lars noget om verdens fantastiske psykiske fænoméner. Og også noget om det fysiske! I skulle have set Annette spise friske slangeflæskeskiver af sælgers netop selvsét sprællevende slangekrop!!!

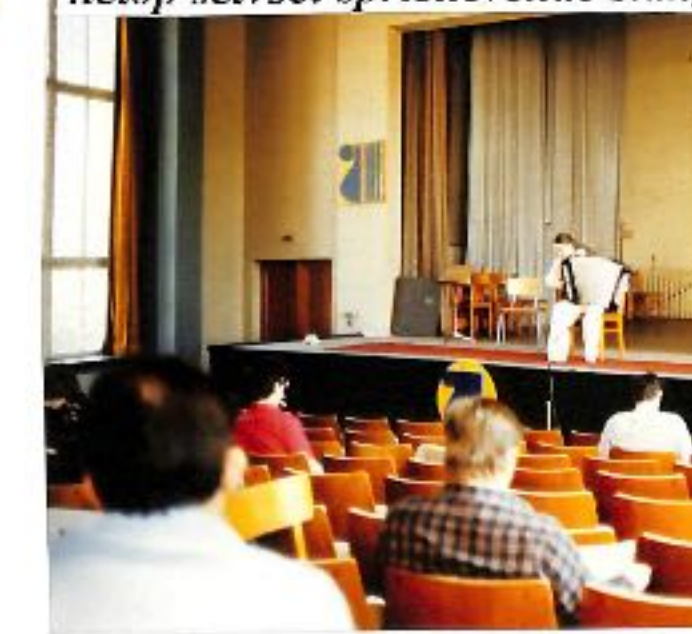

# Harmonikavirtuos på drømmerejse til New Zealand

Sponsorer for Annette og hendes lærer, harmonikapædagog Jeanette Dyremose, der er opfordret til at medvirke som dommer i den syv mands store jury af internationale musikalske personligheder under International Music Council/Unesco, er den New Zealandske regering med 1000 australske dollar. Ejvind Christensen, Musikhusene Lyngby Centret, Rødovre Centret, City 2, Tåstrup med 20.000 danske kroner, harmonikafabrikken Matth. Hohner, Trossingen, Vesttyskland med 5.000 D-

mark og Danske Harmonikaspiilers Landsforbund med 3.000 danske kroner. I alt godt 40.000 danske kroner som den samlede rejse vil komme til at koste for de to. Ruten bliver Frankfurt, Singapore, Auckland New Zealand, Singapore, Colombo, Ceylon, Zürich, København.

Om baggrunden for rejsen til New Zealand fortæller Lars Dyremose: Efter Berlingskes Musikkonkurrence i marts måned 1980, hvor Annette vandt 1. præmie i harmonika-gruppen, kom der fra ISME, International Society for Music Education, via DMpF Danske Musikpædagogforening, og NMPU, Nordisk Musikpædagogisk Union, ved Poul Milberg Petersen, formand, invitation til Annette Løffler med ønske om hendes medvirken ved den første koncert med harmonika i ISMEs historie. ISME-kongressen fandt sted fra 6-12 juli 1980 i Warszawa. Koncerten med musik for og med harmonika, fandt sted 10. juni i Den nationale filharmonis kammer-sal, Warszawa. Her var et internationalt publikum tilstede, bestående af musikpersonligheder af alle afskyninger. På vores - af økonomiske årsager afvisende holdning, til Annettes eventuelle medvirken i COUPE MONDIALE, 27-31 aug. 1980, i New Zealand - mente en gruppe tilhørere, at en spon-soraktion skulle igangsættes, hvilket altså skete.

Et dansk firma besluttede at ville betale Annette & Jeanettes rejse til Auckland, New Zealand, via Sri Lanka og Singapore. Det kostede den nette sum af 2 x kr. 35.000,- Lars ville også gerne med, men måtte i så fald selv betale. Altså røg sparegrisens indhold og alle var dermed på banen! Og - sikket held, for det blev intet mindre end "Livets Tur"!

Økonomien var det første problem. Det næste var, at da vi på forhånd havde afkrevet chancen for deltagelse i New Zealand, var Annette for Warszawa, overhovedet ikke begyndt indstudering af pligtstykket.

Annette ville meget gerne med, og hendes lærerinde Jeanette Dyremose, gav hende chancen på den måde, at hun tilrettelagde et tre-uger langt træningsprogram. Annette fik den besked, at kunne hun i tiden fra 10. juli til 1. august, nå at indstudere pligtstykket, ville hun komme med.... Den 1. aug. spillede Annette, til alles overraskelse det 13 minutter lange pligtstykke - udenad, og dermed var sagen afgjort. Annette havde over sig 8 til 10 timer dagligt, og fik undervisning 4 gange om uger.

I tilgift til New Zealand, kom så tilbudet om en Amerika Tourne fra 20. juni til 20. august 1981. Her spiller Annette som solist i 24 koncerter, hvor hun også medvirker i Det Danske Harmonika Ensemble, som ledes af hendes lærerinde Jeanette Dyremose.

## Lillerødpiges drømmerejse

En række sponsorer har gjort det muligt for en lillerødpige at komme ud på en drømmerejse til New Zealand, for at deltage i en stor international harmonika-konkurrence. Pigen er den 14-årige Annette Løffler Rasmussen, der har spillet harmonika siden sit 8. år hos harmonikapædagog Jeanette Dyhrmose.

Sponsorer for Annette og hendes lærer der er opfordret til at være dommer i den syv mands store jury internationale kendte harmonikapædagoger, er New Zealands regering der har givet 10.000 australske dollars, Eyvind Christensen musikhusene i Lyngby Centret, Rødovre Centret og City 2, Tåstrup med 20.000 danske kroner, harmonikafabrikken Matth. Hohner, Vesttyskland med 5.000 D-mark og Danske Harmonikaspilleres Landsforbund med 3.000 kroner, således at man talt har de ca. 40.000 kroner, som rejsen vil koste.

Annette er medlem af det Danske Harmonika Ensemble som har hjemsted i Allerød Kommune. Det Danske Harmonika Ensemble er sammensat i 1977 af Jeanette Dyhrmoses elever, og med hende som den inspirerende leder. Allerede i 1977 vandt ensemblet 1. prisen i Rotterdam i en stor europæisk konkurrence samt de hollandske kulturministeriums guldmedalje.

Annette vandt første priser i Wien og Klagenfurt i 1978 kun 13 år gammel.

Forhistorien for besøget i New Zealand er, at Annette vandt 1. præmie i harmonikagruppen i Berlinske musikkonkurrence i marts i år. Herefter kom der en henvendelse fra ISME, der står for International Society for Music Education via Dansk Musikpædagogisk Forening og Nordisk Musik Pædagogisk Union ved formanden Poul Milberg Petersen, en invitation til Annette med ønske om hendes medvirken ved den første koncert med harmonika i ISMEs historie.

ISME koncerten med musik for og med harmonika fandt



Den 14-årige Annette Løffler Rasmussen og hendes lærerinde Jeanette Dyhrmose skal ud på alltidens drømmerejse til New Zealand. Blandt andet har den New Zealandske regering ønsket at være sponsor for den dygtige harmonika-pige fra Lillerød.

sted den 10. juni i år i Den Nationale Philharmonies Kammersal i Warszawa. Her var et internationalt publikum til stede bestående af musikpersonligheder af alle afskygninger.

Men var meget begejstret for den unge danske harmonikavirtuos, og foreslog at hun skulle deltage i Coupe Mondiale fra den 27. til 31. august 1980 i New Zealand.

Annette og hendes lærerinde var meget afvisende til dette, hvilket bl. a. skyldtes, at der skulle skaffes 40.000 kroner til en sådan rejse.

En gruppe tilhørere meddelte, at de ville igangsætte en sponsoraktion, hvilket nu er sket.

Økonomien var det første problem, som nu var løst.

Det næste var, at da man på

forhånd havde afskrevet chancen for deltagelse New Zealand, havde Annette overhovedet ikke begyndt indstudering af det pligtstykke, som der skal konkurreres i. Annette ville meget gerne med nu da økonomien var til stede, og hendes lærerinde Jeanette Dyhrmose gav hende chancen på den måde, at hun tilrettelagde et treugers program.

Annette fik den besked, at kunne hun i tiden fra 10. juli til 1. august nå at indstudere det meget svære pligtstykke, ville hun komme med. Den 1. august spillede Annette til alles overraskelse det 13 minutters pligtstykke udenad, og dermed var sagen afgjort. Annette havde øvet sig 8 til 10 timer dagligt med undervisning fire gange om

ugen.

Annette er elev i Skovvangskolen i Lillerød Øst, og har nu fået fri, så hun kan komme med på rejsen. Den går over Frankfurt, Singapore, Auckland på New Zealand retur over Singapore, Colombo, Ceylon, Zürich-København. På hjemrejsen er der ophold i de nævnte byer, hvor der er tilrettelagt rundture, således at Annette får set en masse spændende ting.

I tilgift til New Zealand turen kom der tilbud om en Amerila-tur for hele Det Danske Harmonika Ensemble fra den 20. juni til den 20. august 1981. Her spiller Annette som solist i 24 koncerter. Det Danske Harmonika Ensemble har lige færdigspillet en LP, som vil blive udsendt den 15. september.

## Dansk pige sensation på New Zealand

Den 15-årige Lillerød-pige, Annette Løffler, blev den store sensation ved Harmonika Coupe Mondiale 1980 i New Zealand, hvor hun var yngste deltager og alligevel opnåede en bronzemedalje. Rejsen er kommet i stand gennem en række sponsorer, og heriblandt den new zealandske regering.

Harmonika Coupe Mondiale 80, som holdtes i New Zealand over en fem-dages periode, er netop afsluttet, og det var første gang nogensinde, det er lykkedes en dansker at tilvinge sig plads i rekken af medaljevindere.

Annette Løffler fra Lillerød er elev af den verdensberømte harmonikapædagog, Jeanette Dyhrmose. Mellem konkurrence-deltagerne var oven i købet flere doenter fra konservatorier og højere læreanstalter i både Europa og andre verdensdele. Disse lagde Annette alle bag sig.

Jeanette Dyhrmose, som er medlem af verdensforbundets siddende jury, fortæller, at kvalifikationskravene i år tydeligvis var skærpet, sikker på grund af omkostningerne i forbindelse med det noget afsides liggende konkurrencested.

Town Hall i Auckland var rammen om Coupe Mondiale 80, som åbnedes af New Zealands premierminister, Muldoon. Allerede efter pligtstykket-runden stod det klart, at Annette havde chance for placering blandt de bedste. Efter anden runde, hvor kandidaterne skulle foredrage værker med mindst tre satser, lå Annette stadig placeret i toppen. Det var dog først i tredje runde med frit valgte programmer med mindst tre værker af forskellig form og karakter, at Annettes talent virkelig blev sat i relief.

Alle kandidater havde værker af J. S. Bach på programmet, og her viste Annette og guldmedal-

jevinder Werner Gluch fra Vesttyskland absolut særklasse. De to formåede gennem fremragende bøjlsbehererskelse at vise, hvilke muligheder, der ligger gemt i harmonikaen i rollen som barokfortolker. Helt nye sider af Bachs velkendte orgel- og cembalo-værker blev fremhævet, og disse værkers måske mere upågtede kvaliteter blev ved transkriptionen til harmonika belyst på en ny og spændende måde.

Efter J. S. Bachs preludium og fuga i a-mol spillede Annette »Forårsblomster til Jeanette« af Lars Dyhrmose og Per Nørgaards historiske introduktion og toccata. Det første seriøse skandinaviske værk for harmonika fra 1952.

Annettes frivalgsprogram gav dagens største bifald i Auckland Town Hall, og Annettes placering i toppen blandt medaljetagerne var fastslået. Det bør nævnes, at et estimeret jury-medlem, som professor Joan Sommers fra universitetet i Kansas City, USA, havde Annette på andenpladsen efter frivalgsprogramrunden.

I tilgift til bronzemedaljen fik Annette en stor oplevelse, nemlig reiset for harmonikamusik, med to dages ophold i Singapore og fem dages udflygt så langt ind i Sri Lankas jungle, at man der aldrig før havde set en så hvid pige som Annette.

Nu er Annette og Jeanette Dyhrmose hjemme igen. Annette er sammen med tre af sine kammerater fra Det danske Harmonikaensemble netop begyndt at undervise som Jeanette Dyhrmoses assistenter i harmonikacentrets Allerød-afdeling, der har til huse i Menighedshuset i Lillerød. Her undervises for tiden 76 privat-elever.

Omkring 1. oktober udkommer en LP med Det danske Harmonikaensemble, hvor Annette har et solostykke. knO



Den 15-årige pige fra Lillerød, Annette Løffler, Drosselvang i Allerød, blev den store sensation ved Coupe Mondiale 80 i New Zealand, hvor hun fik bronzemedalje. Her ses hun sammen med sin verdenskendte lærer, Jeanette Dyhrmose, der også deltog i rejsen.

# Koncert med kendt harmonikapige

Et af verdens største harmonikatalenter, den kun 17-årige Lillerød-pige Annette Løffler, giver på mandag koncert i sin hjemby.

Det er kulturelt udvalg, der indbyder til koncerten i Allerød Biblioteks store sal, hvor Annette Løffler vil spille værker af bl.a. J. S. Bach, P. Nørgård, V. A. Zolotarjev, Hugo Herrmann, Strauss og Cholminov.

Da hun i februar optrådte med det samme program i Norge, fik hun følgende ord med på vejen fra det norske «Dagbladet»:

— Hun startede koncerten med J. S. Bachs store orgelværk Preludium & Fuga i a-mol i den originale version, og det er netop Annettes Bach-spil, som

har gjort hende berømt. Man så og hørte her en fuldstændig formfuldendt barokfortolkning med fremragende registrering og kolossal klangvolumen.

— Indstuderingen af dette værk har tvunget Annette til at udvikle en «længstrakt» bælgteknik, som er hidtil ukendt. Det har kostet hende to ødelagte bælg, før Jeanette Dyremose fik fremskilt to specialbælg med fire ekstra bælgfolder ud over de normale ritter.

— Også i det næste stykke, Per Nørgårds Introduktion & Tocata kom Annette Løfflers eminente bølgeteknik hende til gode.

— Annettes tolkning af Vladi-

slav Zolotarjavs Partita nr. 1 tog næsten pusten fra publikum.

— I anden afdeling spillede Annette Hugo Herrmanns Musikalske Lævegelsespil fra 1936. Det blev skrevet til en komponistkonkurrence om et musikstykke med baggrund i De Olympiske Lege samme år. Det var nydeligt udførte karakterstykker, som levende demonstrerede lobaeren, springeren, svømmeren og bryderen og sluttede med en hymne til vinderen.

— Så fik vi Yaskovitsjs meget virtuose parafase over Strauss' Frühlingsstimmen, spillet med charme og lethed. Programmet blev afsluttet med Cholminovs Koncert Suite, fire satser kom-

poneret over fire yndige originale russiske temer. En flot koncert.

Annette Løffler begyndte allerede som 8-årig at spille harmonika hos den kendte harmonikapædagog Jeanette Dyremose, som hun fortsat studerer hos. Hun er desuden koncertmester i Det Danske Harmonika Ensemble, som ledes af Jeanette Dyremose.

Hun har modtaget priser ved flere internationale harmonika-konkurrencer, bl.a. UNESCO-forbundets 1. pris i 1979 og bronzemedaljer ved Coupe Mondiale, henholdsvis i 1980 på New Zealand og i 1982 i Hamburg.

Jupp

— Frederiksborg Amts Avis — LØRDAG 18. APRIL 1983



**UNG HARMONIKAVIRTUOS I HORSSENS** — Den 17-årige Annette Løffler fra Lillerød anses for at være den største harmonika-begavelse herhjemme. Hun havde debut som solist i Oslo den 4. februar, og blev da i Dagbladet udnævnt til «Nordens største trækspil-talente». For en uge siden vendte hun tilbage fra en turné i Bulgarien, der var så succesfuld, at hun straks blev engageret til at komme igen — en hel måned i foråret 1984. Lørdag eftermiddag giver Annette Løffler koncert på Stokværket i Horsens — en solikoncert på harmonika, hvilket i sig selv er højt usædvanligt. Derfra tager hun videre til Hamburg, hvor harmonika-fabrikken Hohner skænker hende verdens dyreste harmonika — til 170.000 kr. Den officielle overraktelse af det dyrebare instrument finder dog først sted i august.

Søndags-BT · Marts · 1983

FREDERIKSBORG AMTS AVIS

ALLERØD ONSDAG 23. MARTS 1983



Annette Løffler, Lillerød, fik strålende anmeldelser efter sin solikoncert i Oslo, hvor nordmændene modtog hende med begejstring.

## Lillerødpige begejstrede i Norge

Den 17-årige Annette Løffler har fået en meget begejstret modtagelse i Norge, da hun gav solikoncert i Henle-Østads Kunstcenter. Rygtet om det største skandinaviske harmonikatalent nagen sinds havde talt sandt, blev det konstateret i en af anmeldelserne.

Annette Løffler begyndte at spille hos Jeanette Dyremose som 8-årig, og hun er blandt an-

det koncertmester i Det danske harmonikaensemble, der har rod i Allerød kommune, og som fortsat øver i Lillerød Menigheds hus.

Man var i Norge begejstret over Annette Løfflers beherkelse af instrumentet og koncertens meget høje sverhedsgrad. Annette Løffler skal i år give et halvt hundrede solikoncerten rundt om i verden.



17-årige Anette, som er på vej til at erobre hele verden med sin harmonika, og Jeanette Dyremose, som opdagede hendes talent.

## Anette vinder alt på sin harmonika

● KØBENHAVN: Begejstrede anmeldelser og international succes i samme omfang, som den unge danske Michala Petri for længe har fået på blokfløjte, er den 17-årige Anette Løffler fra Valby nu ved at få på harmonikaens område. Hun har bragt harmonikaspillet i Danmark op på verdensplan, og allerede nu har tusindvis af mennesker verden over frydet sig over hendes betagende virtuositet. Hun har vundet ti førstepriser i konkurrencer inden for harmonikaspillernes verdensforbund, og det er blevet til to bronzemedaljer ved Cup Mondial i New Zealand og i Hamburg.

— Det var en ren tilfældighed, at jeg begyndte at spille harmonika, fortæller Anette. — Da jeg var seks år, ønskede jeg at spille blokfløjte ligesom min storesøster, men man ville ikke have nogle så små som jeg, så derfor begyndte jeg at spille melodika hos Jeanette Dyremose, og det var hende, som derefter fik mig til at spille harmonika.

Det var efter en tur til Polen, det blev besluttet, at Anette Løffler også burde tage til Cup Mondial-konkurrencen i New Zealand. Der blev samlet ind, så hun kunne komme af sted, og Jeanette Dyremose og hendes mand var også med på turen.

Sidste sommer gik turen til USA for Anette og

de øvrige medlemmer af Det danske Harmonika Ensemble, som hun står i spidsen for. Anette præsterede bl.a. at få 100.000 mennesker til at sidde musestille ved en folkefest i Milwaukee — fuldkommen betaget over at høre hendes pragtfulde fortolkning af Bach.

Jeg har indtil videre opgivet min skole for helt at hellige mig musikken. Jeg spiller otte timer hver dag for at blive endnu bedre, og det hænger mig bestemt ikke ud af halsen, selv om der ikke bliver tid til meget andet, siger Anette Løffler, der selv har sparet de 25.000 kr. op, som hendes nyeste harmonika har kostet. I år skal hun spille i seks forskellige lande, og meget tyder på, at der bliver travlhed de kommende år med koncerter overalt.

Søndags-B.T. kommer rundt i hele landet. Har De oplevet noget, som De gerne vil høre om til et skrive om, så ring til vores Danmark rundt-redaktør, Erling Andersen, tlf. 09 - 87 17 35. Eller skriv til: Søndags-B.T., Østergade 5, 1147 København K.



## EN SMULE SOL

I dag spår meteorologerne, at vi får tørt vejr med nogen sol og temperaturer omkring fem grader. I løbet af eftermiddagen tiltagende sydlig vind og om aftenen regn.

DAGTEMPERATURER i går: Athen 18, Barcelona 14, Constanta 6, Dublin 8, Dubrovnik 12, Innsbruck 6,

Las Palmas 19, London 12, Malaga 18, Mallorca 16, Malta 17, Oslo 1, Paris 11, Rhodos 19, Rom 17, Stockholm 1, Verona 11.

SOLEN stod op 8,01 og går ned 16,47.

DAGEN er tiltaget med 1 time og 52 minutter.

**bro brille** fra Ekstra Bladet, var harmonikaen en god mand. Han elskede harmonikamusik og skrev meget gerne derom. En gang var han også konferenciér ved en af koncerterne.

Når man ringede til **bro brille** og fortalte om noget just passeret, sagde han gerne:

*"Ka' du ik' lige komme ind - du har sikkert mere at fortælle!"*

Når man så sagde:

*"Jamen jeg står i Helsingør"!*

svarede han:

*"Skidt, ta' en Taxa. Chaufføren ka' hente en bon hos portneren. Jeg ringer lige ned"!*



Annette Løffler og Jesper Dyremose, der spiller harmonika på hver sit teater.



### bro brille



med Internationale. Den harmonika han her spiller på er 75 år: Den har oprindelig tilhørt en virkelig gårdsmusikant, der gennem 40 år har spillet i københavnske gårde og på gaden til fester. Det vil sige, at det er et instrument, der virkelig er blevet brugt på Nexas tid.

De to harmonikavirtuosser, der er medlemmer af Det Danske Harmonika Ensemble, kommer i øvrigt til at opleve et foreygende år. De skal med ensemblet til DDR, Norge og Sverige, Bulgarien, Vesttyskland over Ruhr og Hamburg, gennem Holland og til Birmingham og Folkstone, statter i London.

elever og 10 lærere. Den næststørste er Paula i Horsens, der drives af den nu 68-årige Pauli Petersen. Jeanette og Lars har tre begavede børn, der også er formidable, Jesper, Helgi og Varna, og så er der netop nu sket det usædvanlige, at harmonikaen indgår som et vigtigt indslag i to store teaterforestillinger. Anette Løffler spiller harmonika i Hippodromens Tjekovforestilling, Russisk Roulette. 20 minutter før forestillingens start begynder 18-årige Anette, iført russisk bondepige-kostume at spille ouverture bestående af de store og prægtfulde, men hundsvære russiske harmonikanumre.

### 75-ÅRIG HARMONIKA

På Folketeatret, der spiller Andersen Nexos Ditte Menneskebarn hører man den 16-årige Jesper Dyremose spille på en harmonika, der er toget og designet af hans mor Jeanette. Men han giver forestillingen et præg af Andersen Nexos tid. Det er i scenen i Fjældparken, hvor Jesper som gade-musikant underholder de demonstrerende arbejdere

### EN PÅ HARMONIKASSEN

Harmonikaen er Danmarks mest populære musikinstrument. Hele to skoler opretholdes her i landet af private elever, der selv betaler deres undervisning. Og eleverne står i kø for at komme til. Der må ligefrem indsendes ansøgninger i god tid. Den største er Harmonikacentret ved Jeanette og Lars Dyremose, der har skoler i Valby og Allerød med 600

Det var også **bro brille** der fandt på at Annette Løffler skulle hedde "**Harmonika-prinsessen**". **bro brille** skaffede imellem også jobs til ensemblet. Når han fik konferenciéroller tog han ensemblet med. Således engang da **Daells Varehus** åbnede møbelafdeling i Krystalgade. Alts kulle være fra **Daells Varehus**, så alle blev nyekviperet fra top til tå og naturligvis dagen efter gengivet i Ekstra Bladet ide nye klude, stående på **Daells Varehus'** rulletrappe

Tv: Op gennem salen bagfra, ved koncert i Stuttgart.

Th.: Radiokonzerten 15. jan. 1995. Under det afsluttende bifald for Jeanette & Ensemblet, kommer Lars spillende ned fra studiet, - til stor moro for alle tilstedeværende.



Sådan spilles diatonisk énradet !



Elisabeth kommer tropende op på tribunen med "Seks-kanten" - endnu uudpakket. Straks efter giver hun Salute for Jeanette, sammen med Lars.

# LARS

Bjarne + Dyremose

- hér og dér og alle vegne !



Ved en af sine fødselsdage fik Lars denne store bamse og den meget gamle historiske harmonika af dansk harmonikalivs dengang grand old man Rikard Ekholm !



"Jø" har s'gu da osse et rigtigt jakkesæt !!!

"Jeg er en mexikika-kukakaner", sang Lars, - og det var s'gu ingen i tvivl om !

Minimundharmonikaen (3 x 1 cm) = det mindste eksisterende harmonikainstrument, skal naturligvis osse demonstreres.





Morten Rossen og Heidi Hansen fra Det Danske Harmonika Akademi i Birkerød er blandt verdens førende på harmonikaen.

# De trykker den af på russisk

Bolsjoj-teatrets chefdirigent ledte efter harmonikaspillere - og fandt to i Birkerød

**BIRKERØD:** Da Bolsjoj-teatrets chefdirigent for nylig var i Danmark, ville han partout have harmonikaer i orkestret. Orkestreringen krævede egentlig fire harmonika-spillere, men Danske Harmonika Akademi i Birkerød stillede med to - og de spillede de fire stemmer så overbevisende, at den russiske dirigent bukkede og skræbede.

Chefdirigenten ved det berømte teater i Moskva, Alexandre Lazarev, var i Danmark for at dirigere Odense Symfoniorkester ved to koncerter. I Tjaikovskis Scherzo Burlesque fra Orkester Suite nr. 2 opus 53 indgår harmonika i orkesterbesætningen, og Alexandre Lazarev stillede krav om mindst to spillere til koncerterne, og det skulle være de bedste, som kunne fremskaffes.

Man kontaktede Jeanette Dyremose, som står for faget »harmonika» ved det fynske Musikkonservato-

rium i Odense og ved Det Danske Harmonika Akademi i Birkerød, som hun også er leder af. Jeanette Dyremose sendte Morten Rossen og Heidi Hansen, der tidligere har vundet UNESCO-verdensforbundets junior konkurrence 1989 og 1990, og Alexandre Lazarev blev så glad for de unge menneskers harmonikaspil, at han ved begge koncerter afslutning bad dem rejse sig for at modtage ekstra applaus for deres solistiske optræden.

I Rusland er harmonikaen et meget udbredt instrument, og ekvilibristerne er derfor mange. Den russiske dirigents åbenbare benævnelse var derfor ekstra bemærkelsesværdig set i lyset heraf.

Det var anden gang i løbet af denne sæson, at Morten Rossen og Heidi Hansen opnåede succes i Odense Koncerthus' Carl Nielsen Sal. Første gang var i november sidste år, hvor de fynske Odd Fellow-loger af-



Bolsjoj-teatrets chefdirigent, Alexandre Lazarev, var ovenud imponeret over de unge danskeres dygtighed.

holdt 10-års jubilæumskoncert. Her optrådte de to solister sammen med Birkerød-akademiets Det Danske Harmonika Ensemble. Det var ved den lejlighed, at

konferencieren efter hvert eneste nummer måtte gå på scenen for at stoppe bifaldet, så koncerten kunne fortsætte.

## Konkurrence i morgen

I morgen og søndag har Det Danske Harmonika Akademi arrangeret international konkurrence på Sjælsøskolen i Birkerød. Ligesom sidste år konkurreres der i to hovedkategorier, hvor de danske harmonikaspillere bliver udvalgt til Coupe Mondiale og UNESCO-arrangementer.

Konkurrencen bliver optaget, og de mest fremragende præstationer bliver udgivet på CD og MC.

Den anden kategori er Dyremoseprisen, hvor deltagerne skal dyste i Dyremose-kompositioner. Disse har i det sidste årti opnået stor international udbredelse som harmonikasoli, fordi de er skrevet med en »pedagogisk hånd».

Det Danske Harmonika Akademi har udsat betydelige pengepræmier til alle aldersgrupper under begge hovedkategorier. Der spilles både nyere musik, rytmisk, klassisk, solo og i ensemble. En international jury skal bedømme spillerens dygtighed.

Fra midten af firserne, og især efter starten af Det Danske Harmonika Akademi i Birkerød i begyndelsen af 1990, er dansk harmonikaspil avanceret helt i top i den internationale musikelite. Akademiet har 17 ordinære elever og 13 kursister, der musiecerer flittigt under Jeanette Dyremoses overvågning. I weekenden vil mange sikkert gøre Morten Rossen og Heidi Hansen rangen som World champions stridig - interesserede i frugtenes dyst på knapperne kan følge med i konkurrencen for 15 kroner, der betales ved indgangen til Sjælsøskolen. Konkurrencen foregår kl. 9-18. *kite*





**Morten Rossen**, 20 år gammel, startede hos Jeanette Dyremose som 6-årig. Ndl. af **Det Danske Harmonika Ensemble** som 10-årig. 1-priser i alle kategorier i Klingenthal\*IMC/UNESCO og guldmed. og talentpr. i Berlingskes Musikkonk. \* Talrige legater samt 1.pr. og 10.000 kr. v. solokonk. f. instrumentalister i TIVOLI, 1990. \* I 1989 optaget på Det fynske Musik-konserv. m. topkarakter 13 i hovedfag og prima vista. \* 1990 sideløbende studier på nyoprettede **Det Danske Harmonika Akademi**, her som på DIM stadig m. Jeanette Dyremose som hovedfagslærer. Udover MR's medlemskab af DDHE spiller han rock & rytmisk i **Jollyday Blues**, og han er en flittig udøver i kammermusik samt en meget benyttet akkompagnatør. MR har netop modtaget garantitilsagn kr. 22.500.- til hans første CD (Statens Musikkraad), og han medvirker i år v. uropførelser af bl.a. Per Nergård og Sven Erik Werner. Ved siden af studierne pt. mange koncertrejser m. både solo, kammermusik, og orkesterkoncerter.

 **Concertdirection  
Lars Dyremose**  
Lyngholmen 1.3460 Birkerød  
Denmark  
Phone 31.46 34 24 \* Fax 45.82 34 24

P R O G R A M

1ste del

Bedrich Smetana : **Komedianternes Dans**  
af operaen DEN SOLGTE BRUD

V. Zolotarjev : **Partita**  
Allegro  
Grave \* Marcia funebre  
Andantino  
Presto

Sven Erik Werner : **Tango Etude nr. 6.**

Sven Erik Werner : **Fire Sange for Baryton og Harmonika**  
til Tekster af Sophus  
Claussen  
Hvor drypper, siver, nynner  
Langs Havet  
Aarstider  
Saa vandrer vi over Livets  
Bro

V. Ivanov : **Utuschka Luguvaia**  
Paraphrase over ukrainsk vise

Russisk folkloro : **Eblclil**

Chanzol \* Murena /  
J. & L. Dyremose : **Adios Sevilla**  
Paso Doble



Concertdirection Lars Dyremose præsenterer :

**Omkring MORTEN ROSSEN**



**ALLERØD RÅDHUS \* RÅDHUSSALEN**

**Sønd. d. 29. marts 1992 kl. 15.00**

Medvirkende : MORTEN ROSSEN, solo \* i kammermusik \* som rytmisk musiker \* som ensemblemusiker \* JESPER BUHL, barytonsanger \* HEIDI HANSEN, harmonika \* JOLLYDAY BLUES, rock og rytme \* JEANETTE DYREMOSE & DET DANSKE HARMONIKA ENSEMBLE \*

Arr.: Det Danske Harmonika Akademi \* Programbillet kr. 25.-

P R O G R A M

2den del

Hans Rauch /  
J. & L. Dyremose : **Foxtrot Vision**

Wolfgang Amadeus Mozart : **Menuet**  
af EINE KLEINE NACHTMUSIK

Domenico Scarlatti : **Sonate i A**

Domenico Scarlatti : **Toccata i G**  
efter von Bülow

Per Nergård : **Onwards**  
**Three-faced Goddess**  
af 9 FRIENDS

Bernhard Molique : **Bolero**  
af SPIELMUSIKEN für  
Concertina und Klavier

V. Semyonov : **Don Rapsodi**

Lelo Nika : **Technikolo**

Lelo Nika : **Jollyday Blues**

Jollyday Blues : **Elefanten**

J. & L. Dyremose : **Allerock**

J. & L. Dyremose : **Enebær Boogie**

Werner Niehues /  
J. & L. Dyremose : **3 x VM Polka**

Hans Christian Lumbye : **Champagne Galop**

## Harmonikastjerne overfaldet i Rusland

Birkerød-musikeren Morten Rossen reddet af russisk oppasser

Frederiksborg Amts Avis  
Fredag den 27. december 1991

Birkerød: Fattigdommen og rubelens styrtedyk som følge af det kommunistiske regimes fald har fået kriminaliteten og jakten på vestlig valuta til at eksplodere i Rusland.

Det fik den danske harmonikastjerne, Birkerødmusikeren Morten Rossen og hans manager Lars Dyremose at føle, da de under en koncertturné i Sankt Petersborg blev overfaldet af valuta-handlere. Kun ved en hurtig indsats fra deres russiske oppasser og hans giftspray, lykkedes det de to danskere at undslippe.

Overfaldet fandt sted, da den 20-årige Morten Rossen, Danmarks første harmonikasolist af international format, for nylig var inviteret til Sankt Petersborg af det russiske koncertagentur Lenconcert. Efter den sidste koncert besluttede de to danskere sig for at se nøjere på den berømte bys mange seværdigheder, men da mørket faldt på, blev de i stigende grad generet af valuta-handlere, som ønskede vestlig valuta for deres næsten værdiløse rubler.

- For hver meter, vi bevagede os, var der unge mænd, som ville have os til at veksle rubler til vestlig valuta, fortæller Morten Rossen.

- Var russiske oppasser holdt vagtsomt øje med folk omkring os, og han trak os hele tiden med mere åbne steder. Som mørket faldt på blev de stadig ivrigere for at veksle. Vår russiske ven gjorde, hvad han kunne, men nogle blev ved at hænge på, og på et tidspunkt bad han - åbenbart lidt hårdt - en gruppe på fire mænd om at forsvinde. En af de fire gik løs på vor russiser, som dog var forberedt. Lynhurtig trak han en sjerssprayer og af lommen og bragte den mod voldsmanden. Han sank straks sammen med arme over hovedet, og hans kammerater veg til side, så vi fik plads nok til hurtigt at komme hen til vores bil og væk, fortæller Morten Rossen, der senere fik vi at vide, at sprayeren var af en type, som hænder den ramte i et par timer og ulen af efterlade varige mærk.

Musikalsk set blev turnéen dog en stor personlig succes for Morten Rossen, der oplevede stående bifald og rosende omtaler fra bl.a. bys største harmonikavirksomhed, russeren Alexandre Dmitriev. Men fattigdommen og trostløsheden var

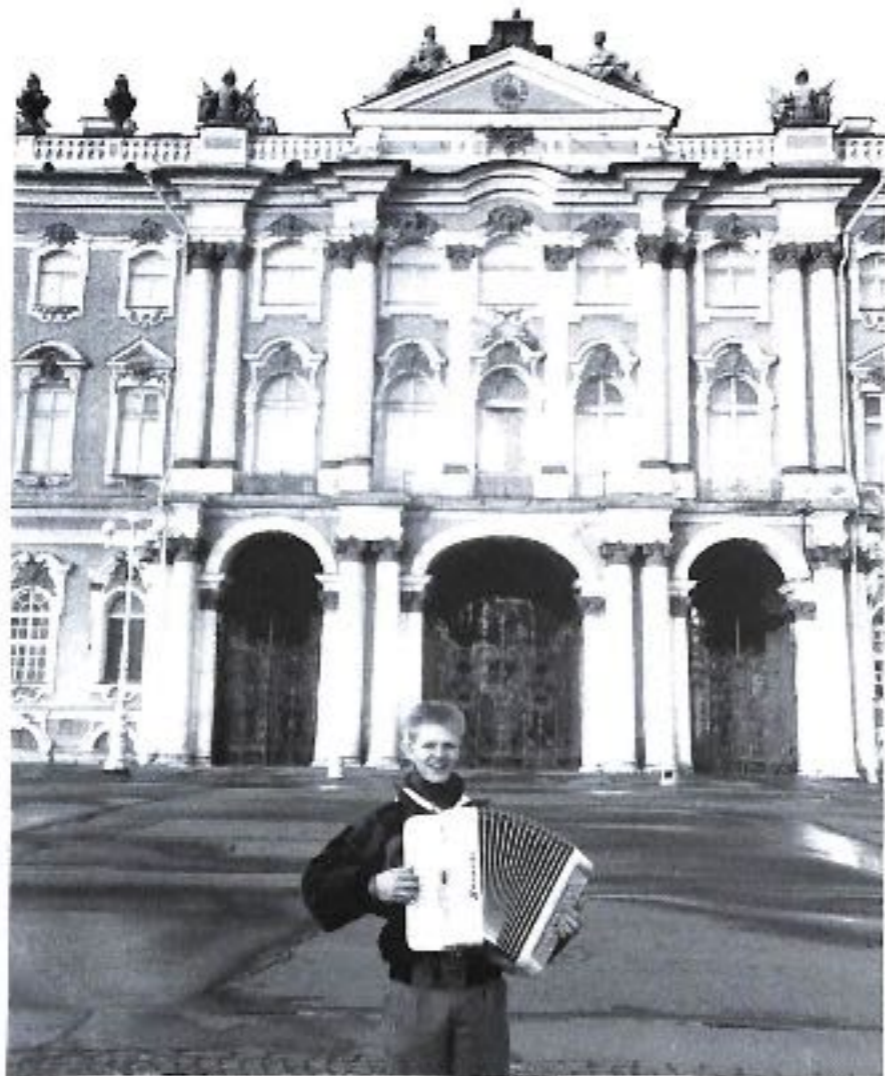

Morten Rossen foran det utroligt smukke Ermitage slot i Sankt Petersborg, Rusland. Slottet fremstår i lysgram, kvind og guld.

skræmmende. Og alene de to danskere tilstedeværelse virkede tilsyneladende provokerende.

- Vi havde nok lagt mærke til, at vores chauffør tog vindusviskerne med hver gang, vi forlod bilen, men det var først efter den sidste koncert, da vi skulle ud og se på byens seværdigheder, at Sankt Petersborgs nød og elendighed blev os helt nærværende, siger Morten Rossen.

- Foreningerne var uden varer, bortsat fra korte perioder, hvor spredte forsyninger er nåede frem og straks førte til lange kødannelser. Selv supermarkederne var tomte, og kun på trapperne mellem salgskalernes etager, hvor private faldbold varer til høje priser, var der noget at få. Ingen tog den mindste notits af denne privathun-

del, selvom den blev afviklet inden for det statlige supermarkeds område.

- Den dag, vi blev overfaldet, faldt rubelens værdi så en dollar officielt kostede 80 rubler. Det betød, at man kunne få næsten hvilket som helst antal rubler for en dollar i sortbørshandelen. Gennemsnittslønnen er 300 rubler om måneden, så man forstår de syv millioner Sankt Petersborgeres vekslende stemning mellem apati og deperation.

- Og under sådanne omstændigheder har vores blotte tilstedeværelse virket som den rene provokation, fortæller Morten Rossen, der efter overfaldet klogeligt holdt sig til hotellet i erkendelse af, at det russiske koncertbesøg meget vel kunne få en ganske anden afslutning.

## Nytt från Danmark

### Første gang i Sankt Petersborg

I en særdeles velrenommeret koncertsal ved bredden af Neva-floden i Sankt Petersborg, afholdtes 1. december 1991 solokonzert med en ung dansk harmonikasolist Morten Rossen, 1. prisvinder ved adskillige internationale konkurrencer.

Det meget forvante Sankt Petersborg - publikum kom til at opleve den 20-årige musiker i et overordentligt interessant og meget virtuost program, som på charmerende facon viste hans teknik, temperament og kunstneriske rækkevidde.

Den ny danske skoles enestående stil, som gennem Jeanette Dyremose, har givet dansk harmonikaspil kunstnerisk løft, blev ved Morten Rossens interpretationer stillet i fornemt relief.

Koncertprogrammet indeholdt værker af Bach, Scarlatti, Per Nørgård, J. & L. Dyremose - publikum var især forrygende ved sidstnævntes Impromptu. Endvidere forbleffedes tilhørerne over Morten Rossens interpretationer af de berømte sovjetkomponister Zolotarev, Ksjakov og Semjonovs værker. Nogle af dem blev så eminent udført, at de fuldt berettiget fremkaldte stående hyldest.

Efter sidste nummer fik Morten Rossen tordnende bifald, og under rækken af okatranumre overrakte russiske piger masser af blomster.

En anden af Morten Rossens koncerter blev overværet af 70 medlemmer af det verdensberømte Paul Smirnov orkester. Morten og orkestret diverterede hinanden med klassikere - eminent udført, og til stor gensidig begejstring.

Den begavede danske musikers koncerter blev en uforglemmelig oplevelse for byen ved Neva-floden.

Docent ved konservatoriet  
i Sankt Petersborg  
Alexandr Dmitriev

## Dyremose & Det Danske Harmonika Akademi

Under år 1990 var det viss turbulens i det danske forbundet. Det sluttede med at parret Jeanette og Lars Dyremose gik sine egne veje og startede noget som heter "Det Danske Harmonika Akademi".

Som altid når partet Dyremose er i farten hænder det meget og det er uppenbarligen inget fel på aktiviteterne. Verksamheterna är egentligen tre stycken.

"Det Danske Harmonika Akademi" bedriver undervisning på en hög nivå. Man har fem lärare och 15 studerande. "Harmonikacentret" är en litet mer "allmän" undervisningsverksamhet där man undervisar i alla stadier, alltifrån nybörjare. Där återfinns 7 lärare, 250 privatelever och i centret återfinns också 7 orkestrar!

Sist men inte minst bedriver Lars Dyremose sin "Concertdirektion". Man säljer "Det Danske Harmonika Ensemble", inte oväntat, man erbjuder dragspelsmusik för alla ändamål, konserter och underhållning, alltså även dansmusik och man hyr to m ut äldre instrument för utställningsändamål!

Så där finns att göra!

I december var Akademien i St Petersburg (fd Leningrad) och eleven Morten Rossen gjorde stor succé. Vi publicerar en artikel på danska - det torde vara lätt att förstå den - som översatts från en artikel av docenten vid konservatoriet i St Petersburg, Alexandre Dmitriev, skrivit. Den finns härinvid. På bilden återfinns Lars Dyremose tillsammans med Morten Rossen.

RED.



Morten Rossen och Lars Dyremose framför det faotestiska Ermitageslottet i Sankt Petersburg.



Er de ikke pragtfulde, sagde Simon Spies Fondens bestyrelsesformand, Janni Spies-Kjør. Og 35 af de 50 flyvende århusianere havde ikke besvær med at overbevise alle om, at hun har ret. De var rene modtagere af livsglædens pris. Foto: Jan Jørgensen

## Glædespris i topform

# JANNI UDDELTE EN MILLION

Af Jürgen Herbert

**BT** En utrolig veloplagt og smuk Janni Spies-Kjør, klædt i rødt og hvidt og iført ekstra højhælede sko, havde inviteret til pressemøde i Glyptotekets smukke vinterhave, hvor hun på Simon Spies Fondens vegne uddelte en million kroner til kendte og mindre kendte forskere, kunstnere og idrætsfolk.

Livsglædens pris på 100.000 kr. gik til De Flyvende Århus Gymnaster, der kvitterede med saltomorfaler, sang og dans.

Den korte, men yderst charmerende opvisning i Glyptoteket i går er med de 100.000 kr. gymnasternes højest honorerede til dato. Nu kan man med god samvittighed rejse til Tyskland, Østtyskland og Frankrig, hvor holdet, der består af 30 drenge og piger, skal give opvisninger.

Sangerinden Søs Fenger fik 50.000 kr. for sit mod og sit talent i forbindelse med udgivelsen af sin seneste plade, »Søs on Holidays«, hvor hun har taget et skridt i retning af jazz.

Revyprisen på 50.000 kr. gik til skuespiller Lisbet Dahl, der på alle måder er en begavet kvinde.

Der var også 50.000 kr. til musikstuderende Karin Andersen, der har fået et års orlov fra musikonservatoriet til at studere

i enten Wien eller Manchester. Musikpriserne - også på hver 50.000 kr. blev tildelt harmonikaspiileren Morten Rossen-Jørgensen og jazz bassisten Christian Minh Doky, der begge gav prøver på deres kunnen, og en nyindstiftet dansepris tilfaldt parret Charlotte Jørgensen og Jens Werner.

### PENGE TIL HÅNDBOLDFAMILIE

Showdanseren Kenneth Stenlund, der tre gange har medvirket i Cirkusrevyen og som står bag dansenummeret i Linie 3's ny show, fik også 50.000 kr. Han er begyndt forberedelserne til opsætningen af Annie Get Your Gun på Nørrebro Teater til efteråret, hvor også Anders Birchow og Susanne Breuning er med.

Koreografprisen på 50.000 kr. tilfaldt Randi Patterson, og idrættens solskinspris på samme beløb gik til den håndboldinteresserede familie Jørgensen, der hører til i Vitrum-Sorgenfri.

I alt 450.000 kr. gik til forskning med 250.000 til Statens Seruminstutts projekt, der skal belyse hyppigheden af mave-tarm-infektioner, 100.000 til afdelingslæge Lars Bo Svendsen, der skal på studieophold i Japan, samt 100.000 til stud. polyt. på Danmarks Tekniske Højskole, Nikolaj Skallerud Bjørner.

BT &

Berlingske

Tidende

Tirsdag den

16. juni

1992

## Succes for harmonikaakademiet

Birkedal Avis, 4. nov. 1991

Det Danske Harmonika Akademi's sæsonplan er nu offentliggjort, og det fremgår med al ønskelig tydelighed, at den unge Birkedal-institution virkelig har fået vind i sejlene.

Det er der dels den meget spændende undervisningsplan, under hvilken man bl.a. andet afvikler ni weekend-musiklære internater fra september til maj, og dels den meget omfattende koncertplan med mange solokoncerter og mange udlandsrejser med Jeanette Dyremose og Det Danske Harmonika Ensemble.

Herudover en række fremførelser, hvor to af akademiets unge solister fører sig frem på den internationale koncertarena med værker for harmonika og symfonisk orkester.

Musiklære-internerne, som ledes af komponister Sven Erik Werner, præsenterer under temaet »Romantik og moderne musik« en lang række inden- og udenlandske gæsteforelæsnere, som byder på virkelig tillokkende nutidige - og for de unge studerende - relevante emner. I flæng skal nævnes den internationalt kendte russiske harmonikasolist Alexandre Dmitriev, som udover foredrag om rationel applikation giver koncert i bibliotekets store sal.

Vor egen kompositoriske verdenskapacitet Per Nørgård og hans polske kollega Bronislav Przybylski fortæller om tidens tendenser i ny musik.

Hele Danmarks Fuzzy fortæller om anvendelsen af synthesizeren i samme musik, og om hvordan harmonikaen kom til at spille en rolle i samme sammenhæng, fortæller Lars Dyremose i erindringer »Af Harmonikaens Historie og Bælgtekniske Funktioner«. Jeanette Dyremose fortæller om Harmonikaen i ensemblesammenhæng, og om harmonikaens indretning og specielle fysiske egenskaber, fortæller Alex Sørensen.

Om bedre brug af kroppen derved mindre belastning af organismen fortæller Annelise Mottlau i foredrag om. Endelig bliver der besøg i gramfonstudio med emnet fra musikalsk ide til færdig CD/LP/MP og i slutningen af sæsonen får man besøg af Jürgen Löhner, som netop er blev udnevnt til professor ved Musik-hochschule Köln, Tysklands største.

### Koncerter

På koncertfronten er der hedsblæsende aktivitet. Allerede 18. oktober rejser Jeanette Dyremose og Det Danske Harmonika En-



semble til Neubrandenburg nord for Berlin, hvor der gives koncert to dage senere. Samme dag afvikler Heidi Hansen sæsonens første solomatinee i kammermusiksalen i samme by.

Danmarks første bud på harmonikasolist i format, Morten Rossen, spiller midt i november tre koncerter med Zwickaus symfoniske orkester under ledelse af Albrecht Hofmann, to af disse koncerter optages til CD.

Straks efter går turen til Sankt Petersburg, hvortil byens Philharmonica Society har inviteret Morten Rossen og hans lærer Jeanette Dyremose. Her giver Morten koncerter dels solo og dels med orkester.

### Nisserier

December måned er reserveret ren kommerciel indsats. Medens akademiet venter på officiel støtte til institutionens avancerede undervisningsindsats, udnyttes alle andre indtjeningsmuligheder. Samtlige studerende udnyttes i tiden op til jul med misshæbet, små harmonikaer, flødekameller i lemmer og sendes efter sindrigt udregnede timeplaner på spillende spadserende musikalsk indsats i diverse butikcentre, gadebutikforeninger og alle andre steder, hvor friskt harmonikaspil - med rimelig betaling kan være med til at kvikke stemningen op.

I januar spiller ensemblet igen i Tyskland. Denne gang i Klingenthal samt i Landerhof nær den tsjekkiske grænse.

I februar fortsættes med optagelserne til ensembles nye CD, hvor Ulrik Cold indsynger akkompagneret af Morten Rossen.

Per Nørgårds »Længsel«, »Limbo« og »Oplydelse« for baryton og harmonika. Og Jøser Buhl indsynger - ligeledes til Mortens akkompagnement Sven Erik Werners »Fire sange for baryton og harmonika«.

### Dyremoseprisen

Ligeledes i februar er der planlagt koncerter i Tyskland med Morten Rossen og Neubrandenburger Philharmonikeme. I marts bliver der igen solokoncerter med både Heidi og Morten og den 21. og 22. marts afholdes for tredje gang konkurrencerne om Dyremoseprisen.

Arrangementet afvikles som sædvanligt på Sjaløsskolen. Denne gang med betydeligt forhøjede pengepræmier.

I april foreligger der invitation til Polen, hvor man har ønsket at høre Jeanette Dyremose fortælle om hendes undervisningsmetoder. Her vil Morten Rossen give flere koncerter, og sidst på måneden er der berammet kammermusikoptagelser i Westdeutsche Rundfunk.

Den 2. maj bliver Parkvejsskolen ramme om akademiets store elevdag, hvor også de mere ukendte elever kommer til at optræde. En uge senere medvirker Harmonika-akademiet ved Ny Musik' 10 års jubilæum i Toftevangskolens store sal.

Endelig afholder akademiet sin store sommerafslutningsfest i Toftevangskolens festsal den 27. maj. Her er der traditionelt totalt udsolgt, og efter sommerfesten er resten af sæsonen indtil sommerferien helliget akademiets afsluttende eksaminer.

mellem

os sagt

### Bud fra mesteren

Morten Rossen, ung harmonika-virtuos, der allerede som seksårig begyndte at spille hos Jeanette Dyremose og nu studerer ved Det fynske Musikkonservatorium og i solistklassen ved Det danske Harmonika Akademi hos sin gamle lærerinde, modtog i sommer Simon Spies Fondens Musikpris på 50.000 kr. At pengene gik til den rette, beviste Morten, da Radioens Symfoniorkester for kort tid siden sendte bud efter ham. Verdens-tenoren Luciano Pavarotti ønskede orkestret udvidet med en harmonika til to af sine numre, da han nylig sang foran Rosenborg, og så sprang Morten til, selv om han måtte afbryde sin ferie på Cypern. Mesteren var begejstret for den unge virtuos, der her akkompagnerer »Kongen af det høje C» under koncerten. Foto: CAMILLA BLOCH



Je Ved København

TLF.: 31 23 16 11 LOKAL 258



Frederiksborg Amts Avis

Mandag 3. AUGUST 1992

## En rigtig Dario

Birkerød-musikeren Morten Rossen om sit møde med Pavarotti

- Han var ret søjs. Under prøverne lavede han grimasser og flirtede åbenlyst med orkestrets piger. En rigtig Dario. Men samtidig meget disciplineret og professionel. Birkerød-musikeren og harmonika-stjernen Morten Rossen, der måtte afbryde sin ferie på Cypern for at akkompagnere selveste Luciano Pavarotti i to numre, lægger ikke skjul på sin begejstring for verdensstenorens charmerende væsen og musikalske evner.

- Det var en stor oplevelse at spille med ham, og personligt synes jeg det gik godt, fortæller 21-årige Morten Rossen, der trods sin status som harmonika-studerende, allerede selv har høstet den første anerkendelse på den interna-

tionale musikscens.

- Men det er jo altid spændende at spille med de helt store. Se - hvor professionelt de arbejder. F.eks. hvordan han sparer stemmen under prøverne. Som tenor er han særligt udsat. Det er kun til koncerterne, han for alvor synger igennem, fortæller Morten Rossen, der tilskriver det problemfrie samarbejde mellem Danmarks Underholdningsorkester og Pavarotti som ikke mindst sidstnævntes fortjeneste.

- Foruden at synge sine egne sange, er han jo en fremragende dirigent. Til prøverne instruerede han selv orkesteret. Han vidste lige præcis, hvad han ville have, og det fik han, fortæller Morten Rossen, der blev headhundet til opgaven under en badeferie på Cypern forrige årdrag.

- Jeg tog først hjem dagen før koncerten. Jeg skulle kun

medvirke i to numre, og hvis de var svære, var jeg indstillet på at øve mig hele natten, men det blev heldigvis ikke nødvendigt, fortæller Morten Rossen, der som optakt til det ene af numrene spillede en 16 takter harmonikasolo. Den forløb perfekt, synes han.

I det hele taget klappede alt denne varme københavneraften på Rosenborgs Ekaeroplads. Selv de tunge regnskyer, der dagen igennem hang truende over København, holdt sig i skindet. Dermed var de perfekte rammer skabt for det »utzolligt veloplagte publikum», som på bedste rockkoncert-måner sad med stearinlys i hænderne under de fire afsluttende ekstranumre.

# Kongelig harmonikamusik

Det Danske Harmonika Akademi Helgi Dyrnes og Morten Rossen underholdt ved Hofmarskallatets julefejring i de kongelige repræsentationslokaler på Christiansborg.

Helgi Dyrnes fyldte netop 18 år den dag Hofmarskallatets julefest fandt sted.

Samlige studerende ved akademiet har i julemåneden ageret nisser. Et halvt hundrede jobs er afviklet, når disse linier læses - i gadebutikslang, store butikcentre, supermarkeder, ved julefrokoster og børnejuletræsfester eller i julepyntede restauranter.

Det hele startede på Birkerødvej, da julemanden til akkompagnement af ensemblet tændte lysene i Gågaden, og igen i weekenden op til jul, hvor der var juleharmonikamusik.

Under al juleriet er der til Birkerød Avis indløbet flere reportager i indlæg og interviews omkring akademiets koncerter i Neubrandenburg sidste måned. Pluharmoniens store

sal var for første gang i lange tider helt udsolgt. Det var Harmonika Akademiets program Jollyday in my way Rocking and Rhythmical Accordion, der have trukket folk til. Jeanette Dyrnes og Det Danske Harmonika Ensemble, solisterne Kastrine Rossen og hendes broder Morten Rossen, der netop har fejret triumfer under koncertrejse i Rusland, og rockgruppen Jollyday Blues fik det tyske publikum op at stå med sublimt rytmisk harmonikamusik.

Birkerød harmonikaspiilers stil overraskede tydeligvis det tyske publikum. Allerede optakten med Smetanas Komedianternes Dans fra operaen Den solgte Brud, og klassikeren Focetra Vision - begge i J og L. Dyrneses arrangement - gav pift og bravura fra salen, og da senere rockerne kom til var stemningen på kogepunkter. Ikke mindre end tre ekstranumre måtte til, inden publikum var silet tilfreds.

Også solokoncerten med Heidi Hansen blev en succes. Der

var ikke stole nok i salen, så de mange, der ikke kunne få siddeplads kom til at stå som sild i tønde. Selvom Heidi for første gang fremførte Brahms Fjerde Ungarske Dans lykkedes hun

strålende med det, og hun er nu en af de meget få harmonikaspiilere som mestrer netop dette briljante harmonikaværk, som hos mange står i festlig erindring fra Chaplin-filmen Diktatoren.

Tirsdag den 14. januar 1992

# Go' morgen søndag

Søndag 19. jan. 1992

Berlingske Tidende 2. sektion



Morten Rossen, musikalisk stortalent af international klasse, som i 1989 blev kåret som verdensmester på harmonika, har hænderne fulde. Bl.a. skal den 20-årige harmonikavirtuos i slutningen af februar indspille en CD i Zwickau med et tysk symfoniorkester og samtidig give koncert samme sted. I midten af april tager han på koncertturne i Polen. 29. april åbner han sæsonen i Tivoli med en koncert, og den 10. maj uropfører han sammen med operasanger Ulrik Cold et nyt opus af Per Nørgaard, hvorefter turen går til Thorshavn, hvor han sammen med Færøernes Symfoniorkester opfører Nørgaards værk »Recalls».



Lars, Morten og Alexander Dmitriev med Lars' musetteharmonika i Dmitrievs hjem i Sankt Petersburg.

Nr. 4. 23.-29. januar 1992  
53. årgang. Pris 16,25 kr.  
inkl. moms

## OVERFALDET

# OG HØR

Morten og Lars, i Kastrup Lufthavn, klædt på til det russiske klima.



### MUSIKER OVERFALDET

Det var en blandet oplevelse for den 20-årige harmonikasolist Morten Rossen, da han var på koncertturné i det russiske Sankt Petersburg. En gruppe på fire vekselvise unge russere overfaldt den guide, som fulgte den unge dansker overalt i storbyen. Et pust fra en tåregas-spray lammede voldsmanden tidsnok til, at Morten Rossen og resten af selskabet kunne nå i sikkerhed i bilen.



## mellem os sagt

Nr. 29. januar 1992. 55. årgang. Kr. 16,25

# DILLEDBLADET

MARGRETHE RAMT AF SLIDGIGT

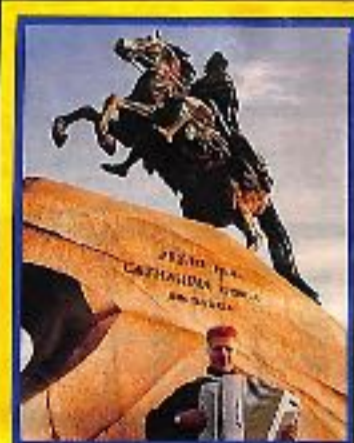

### Dystre toner

Morten Rossen, 20-årig harmonika-virtuos (nej), han er ikke i familie med Stig har netop gæstet Sankt Petersburg, hvor han fik bragende succes. Morten, der her ses ved Peter den Stores statue i det tidligere Leningrad, var også ude for en uhyggelig oplevelse på turen. Sortbørhajer ville gå til angreb på ham og hans ledsagere, fordi de ikke ville veksle deres dollars til sorte rubler. Det blev dog afværget, da en vagt greb håndfast ind.



Harmonikaduoen Karin & Majbrit, blandt venner kaldet Zigeunerren & Vikingen, sørger med mellemrum for, at holde dampen oppe ved diverse sølvbryllupper, konfirmationer og andre fester i nordjællandske flækker.

Slide 6



Birkerød Sport og Aktivitet



## Birkerød Harmonika Orkester - uofficielle danmarksmestre

Birkerød Harmonika Orkester (BHO) har eksisteret nu i ca. 3 år. Det er et meget blandet orkester med medlemmer fra 17-75 år, orkestret ledes af Lars Dyremose.

Orkestret har deltaget i mange koncerter rundt omkring i Danmark, og har endda været uden for

landets grænser nemlig i Østrig, hvor det deltog i en international konkurrence.

Den 4.12.1984 arrangerede Birkerød Harmonika Orkester en julekoncert udelukkende med BHO. Som det fremgår af billedet, kan medlemmerne lidt mere end bare spille. Koncer-

ten var en succes og vil uden tvivl blive fulgt op.

Den sidste store bedrift var da Birkerød Harmonika Orkester vandt det uofficielle danmarksmesterskab for orkester den 9.3.1985. Konkurrencen var arrangeret af Dansk Harmonikaspilleres Landsforbund.

# Birkerød Harmonika Orkester



Birkerød Harmonika Orkester havde i midten af firserne kanonkarriere. Var sikkert da DK's absolut bedste amatørorkester. Man vandt flot pris i Innsbruck og havde dertil, hvad der skulle til for at arrangere flotte revyer og den slags.

Øverst til højre: Silende fslutningsfest i "Valdes" have.

Nederst tv BHO's imponerende indsats i Innsbruck. I billedet kan man finde "nulevende" kendinge. Blandt andre Christina Björk og Hans Jørgen Holbek, og der er flere ikke synlige i venstre side.



## Harmonika Orkesteret fik anden-pris og blev kaldt fremragende

Birkerød Harmonika Orkester er vendt fra en international festival i Østrig med en flot anden-pris og diplomprædikatet fremragende.

Der var 9000 deltagere, 2000 mere end ventet, og 12.000 tilhørere, og festivalkomiteen i det europæiske harmonikaorkesterforbund kunne konstaterer, at harmonika-interessen er stærkt stigende oversat i Vest-europa.

Festivalen i Innsbruck holdtes de tre første dage i denne måned og ved den 2. Europæiske Harmonikaorkester Festival var de 9000 harmonikaspillere fordelt på over 260 orkestre. Der konkurreredes om priser i en lang række kategorier og det var i gruppen »Hauptstufe«, med ikke færre end 49 orkestre, at det lykkedes Birkerød Harmonika Orkester at placere sig på anden-pladsen og blive betegnet som fremragende.

Det var Varna Dyremose - ud af den kendte Birkerød harmonika-familie - der ledede orkesteret, som fremførte »Partita Piccola« af Christine Bøll. Det er et rytmisk barokstykke med slagtojt, der for øvrigt betjentes af Varna lillebror, Helgi Dyremose.

Fra Danmark deltog tre orkestre i festivalen, alle med tilknytning til Birkerød. Det var foruden Birkerød Harmonika Orkester, De Danske Harmonika Juniorer, også under ledelse af Varna Dyremose, samt Østsjællands Harmonika Orkester, under ledelse af Gitte Sivkjær. Harmonika-juniorerne fik festivalens største bifald, samt sjette placering i ungdomsgruppen, der havde 56 deltagende orkestre.

Koncertseriens 71 danske deltagere, den yngste 9 og den ældste 77 år, havde en fantastisk tur og vendte hjem efter uforglemmelige oplevelser.

Innsbrucks fabelagtige beliggenhed, midt mellem og afgrænset af blånede bjergtinder, dannede rammen om afslutningskoncerten og præmieuddelingen i den med 12.000 tilhørere helt fyldte Olympiahalle.

I de tre dage festivalen varede, var hele Innsbruck omdannet til harmonika-center, fyldt med sitrende nervøse spillere, der alle gerne ville yde deres bedste.

Alle tre danske orkestre overraskede med et langt mere rytmisk, varieret spil end konkurrenterne. At danskerne er et rytmisk folkefærd ved vi jo

gennem vor danseglæde og det afspejler sig altså også i harmonikaspiilet.



I det afgørende øjeblik. Varna Dyremose ses her dirigere harmonika orkesteret fra Birkerød i den store Olympiahall i Innsbruck.



Harmonikaspiilerne fra Birkerød klarede sig fint i Wien.

## 2. plads til harmonika orkester

Interessen for harmonikaspil er stigende i Vest-europa, og Nordsjælland er godt repræsenteret blandt udøvere.

I begyndelsen af denne måned var der en international festival i Innsbruck, Østrig, og her deltog tre danske orkestre. Blandt 49 konkurrerende hold lykkedes det Birkerød Harmonikaorkester at opnå en anden-plads.

BIRKERØD side 14

BHO-succes'en gentog sig i 80'erne. Se blot her, hvordan de fører sig frem i det fremmede.



Helgi Dyremose betjente slagtojtet i såvel Birkerød Harmonika Orkester som i De Danske Harmonika Juniorer og Østsjællands Harmonika Orkester

Danmark deltog i den store festival med tre orkestre fra Birkerød og nærmeste omegn. Som nævnt Birkerød Harmonika Orkester, derudover De Danske Harmonika Juniorer, ligeledes under ledelse af Varna Dyremose samt Østsjællands Harmonika Orkester, ledet af Gitte Sivkjær.

Harmonika-juniorerne fik i øvrigt festivalens største bifald og en 6. placering i ungdomsgruppen, som omfattede ikke færre end 56 deltagende orkestre.

### Fantastisk oplevelse

Filer hjemkomsten beretter de 71 danske deltagere, at de havde en fantastisk tur i det begyndende forår med gennem Europa her i begyndelsen af maj måned, dertil Innsbrucks fabelagtige beliggenhed, omkranset af blånede bjergtinder. Man følte, at hele byen Innsbruck var omdannet til et stort harmonika-center, fyldt med sitrende, nervøse spillere, som alle så gerne ville vise deres bedste.

En oplevelse var også den festlige afslutningskoncert og præmieuddelingen i den fyldte Olympiahalle med de 12.000 tilhørere.

BIRKERØD  
A VIS

Tirsdag den 13. maj 1986

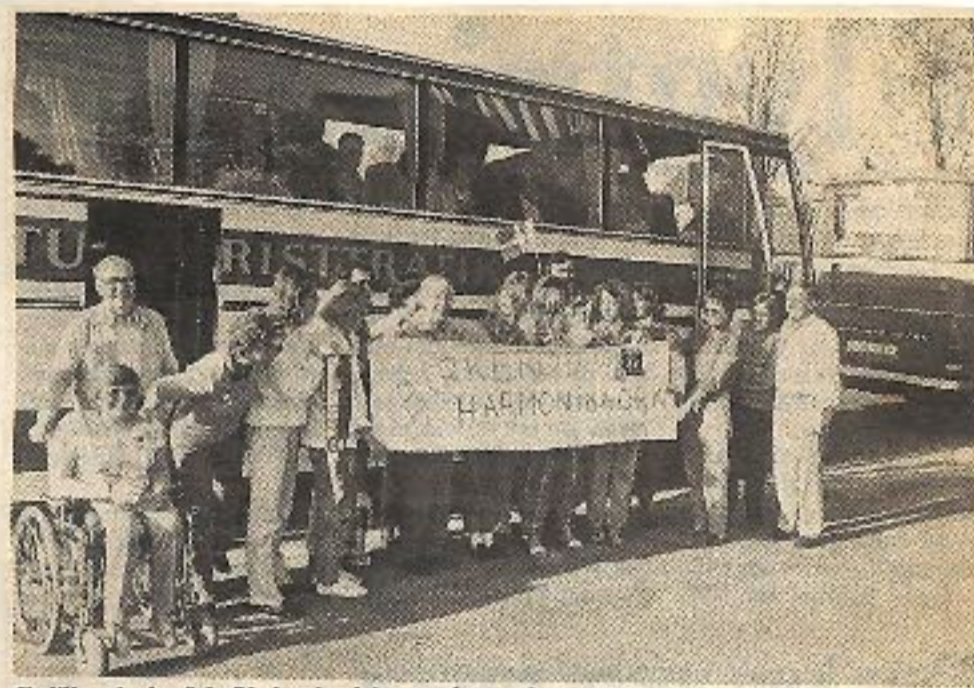

Et lille udsnit af de 71 danske deltagere fotograferet ved hjemkomsten til Birkerød

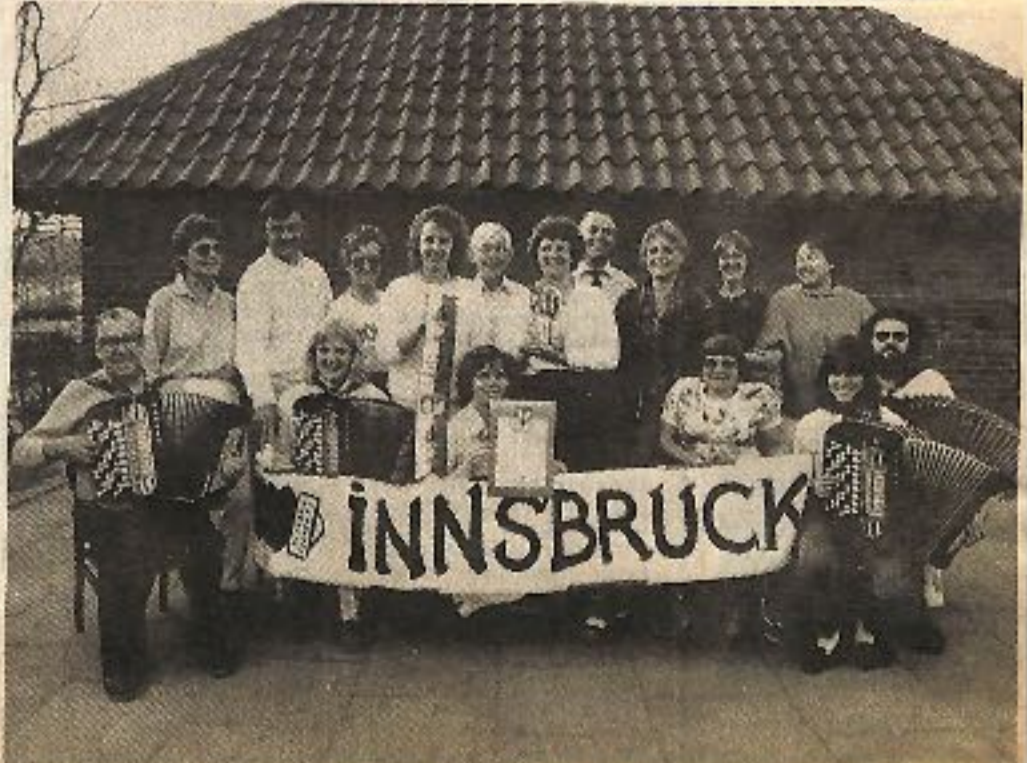

Birkerød Harmonika Orkester, der klarede sig så flot på den internationale festival i Innsbruck i Østrig, er her fotograferet i forbindelse med en fest på Bistrupskolen efter hjemkomsten.



Birkerød-orkesterens leder, Varna Dyremose, under konkurrencestykkets fremførelse i Innsbruck



**POPULÆR**  
**HARMONIKA AFTEN**  
 HARMONIKA ORKESTER PENZ - VESTTYSKLAND  
 BIRKERØD HARMONIKA ORKESTER  
 BIRKERØD BIBLIOTEK . FORHALLEN  
 TORSDAG D. 26. MAJ 1983 KL. 20.00

*Lise Hansen, BHO, overrecker Georg Penz  
 B & G Porcelainsfigür: Harmonikaspillende dreng.*





# BHO



Det er IKKE "Bal i den borgerlige",  
men Bal de Musette i Toftevangen.

Jeg husker dem alle :  
Mogens, Niels, Valde, Freddy, Ejnar, Igor,  
Børge, Karin, Jeanne, Helene, Inger, Lise,  
Majbritt, Bøvse og Bjørn. 15 friske bælg-  
vridere. De vil aldrig blive glemt !  
- si'r Laust Draufgänger !



Og så var der de *historiske* dage i Innsbruck,  
Hvor vi fejrede "næsten" vindertriumfer.



Hvorfor Fa.. vil folk så gerne  
være ukendelige.... Frihedsværk-  
tøj på maven... Hatteskjul på  
issen... hva' hulen har de gang i ?

Og så var der Kirsten store hattegilde.  
Den var alle med på, så Kirsten arbej-  
dede med sagen. Se bare Jytte L., Mu-  
seren, Mortensen, Bruno'ski, fagfore-  
ningsbossen og Dennis.  
Og... hele flokken igen + Benny & Boa





## HVAD LÅVER

Jo, - se bare her :

Øverst spiller Carsten til Spansk Fest.

Derefter er der musik i hovedgaden i det nordsjællandske - Gilleleje Og Tisvildeleje. Karina, Christina og Carsten

Og forneden til højre spiller Majken i City2. Man ser bagude..... "at bli'r det for slemt, så er der en nedudgang" !

J  
O  
L  
L  
Y  
D  
A  
Y





#### Majken på Amaliekajen.

.... Og så ses det forrest i anden billedrække, at Majken ka' li' sømand.  
"Måske har hun én i hver havn ? ? ? "

Ved siden af: Selvom skibet er tomt, får Carsten alligevel sin hyre !

Og så ses Carsten sammen med alle de smukke piger ved et high society bryllup.





I lufthavnen.

Øverst og lige under, giver Hans Jørgen og Najken den forskellige steder i Kastrup Lufthavn.

Og ved siden af, spidser Najken munden mod Hans Jørgen ved et privat haveselskab.



Og her udfolder Christina sig!

**Forum.**

... og ved Novo Nordisk' årlige fest for medarbejdere tager Jollyday imod i forhallen. Carsten, Najken, Karina og Hans Jørgen.



Helgi's private Rundflyvning.

Til opspædning af sommerens kapitalafrundning, var der privat rundflyvningsudbud i Sydsjælland. Helgi gav rundturene og Hans Jørgen trak kunder til med eminent harmoniskaspil. Blandt andre gav han denoher: " FLYV IKKE HØJERE .... "



# CENTER ENSEMBLET

i hjemlige omgivelser:  
JEANETTE DYREMOSE  
AKADEMIET I VALBY



Herover : Fra hin mindeværdige  
tur til Innsbruck i Østrig.  
Huuihhh ! - hvor det kørte !  
Ka' I huske, hvordan vi  
skubbede den **Capioniske**  
**Legende** op af bakken  
til det Olympiske Stadion.  
Men...og... naturligvis:  
**Arnes Bodega** kører  
stadig uanfægtet !

Med flotte kostumer  
i Store Rådhusal,  
Birkerød. Det var tider  
- man brillerede, og  
alle havde det skønt.  
Tænk tilbage på  
Støtterne. F.x. nu  
afdøde Ruth & Jytte.



# Birkerød Avis

Nr. 5 - 52. årgang - Tirsdag 28. januar 2003

Furebøns Medicenter

Postomdelt POST



Borgmester Ove Alminde i centrum.

## Man cirkulerer....

På en klam mandag i januar er det en kærdkommen afbrydelse at blive kaldt til fest. Således også mandag den 20., hvor borgmesteren lod sig fødselsdagsfejre.

Af Ulla Koch-Nielsen

Receptionen i Mantziussalon indledtes med at medlemmer fra Den kgl. Livgardes musikkorps spillede "Celebration", senere overtog Det danske Harmonikaakademi underholdningen med bl.a. Champagneløppen, hvor fødselaren selv fik lov at skyde propistolen af på de rigtige tidspunkter. Senere hente i forløbet lod sangeren Ulrik

Cold sin dybe røst høre, og der var også et fint lille indslag fra et af musikskolens ensembler, mens skolens leder i øvrigt stod for baggrundsmusikken hele eftermiddagen.

Dagens talerække blev indledt af viceborgmester Axel Brodsøeff, som på byrådets vegne takkede Ove Alminde for godt lederskab, for ærlighed og beskedenhed. Han overbragte en Spanien-hilsen fra fhv. borgmester Bent Pedersen, som fødselaren modtog med et buk. Sluttede overrakte Brodsøeff byrådets gave, en svigtur til Paris, et gavevalg som helt øjensynlig faldt i god jord. Derefter fulgte på Venstres vegne 2. viceborgmester Henning Strarup, der dvs. ledte ved den behagelige kendsgerning, at vi men-

nesker heldigvis mildnes med årene.

Socialudvalgsformand Jette Ebro holdt ikke tale, men delte i stedet en munter lejlighedssang rundt.

Derefter var naboborgmesteren og vennen Uffe Thordals tur. Han havde glædet sig over at kunne læse i aviserne, at Alminde gik til finere madlavning, hvilket lod betryggende for den, der som han (Uffe Thordal) var inviteret på weekend i sommerhuset i Saltun.

Formanden for denne finere madlavningsforening, Niels Blok, var også på banen med et par bevingede ord, ligesom Jørgen Spliid, formand for tennisklubben, hyldede borgmesteren.

Som den sidste ærede taler

Fortsættes side 20



Medlemmer fra Den kgl. Livgardes musikkorps indledte festlighederne.

Fortsat fra forsiden

sluttede kommunaldirektøren af med en elegant tale skrevet over Ove Almindes initialer. Gavebøden var snart segnefærdig under vægten af flasker, og der var bøger, cd'er, blomster, mandeførklæder og grydelapper i bunkevis.

Af andre udenbys notabiliteter sås Helsingørs borgmester Per Tærstøl, Stenløses do. Villy Eliassen, Finn Hansen fra Skovvinge samt Græsted-Gillelejes og Lyngby-Taarbæks borgmestre. Jo Nord-sjællands politikerverden var så sandelig rigt repræsenteret. Desuden var formanden for Dansk Idræts Union, Kaj

Holm, mødt op, og fra østsjælland sås advokat Christian Kjær og Fredensborgkredsens C-mand, Lars Barfod.

### Langt program

Det blev for dagens hovedperson en lang dag. For par hundrede gaver vienede bagefter om, at mindst 350 gæster var mødt op.

Dagen indledtes med morgenmad med sekretariat og direktion, hvorefter Bo Brandt, C. bortførte fødselaren til en københavner, hvis klimaks var en tur højt til vejs i det kommende operahus. Derefter - i bedste samarbejdsånd med nabobyerne - hjem for at spise frokost med borgmestre

og kommunaldirektører i Søllerød, Hørsholm Allerød og Farum.

Da sidste bid var sunket, fulgte så den store reception.

Dagen sluttede med C-middag på Boscaini og efterfølgende kaffe hjemme hos Bo Brandt.

Der var sikkert mange andre kendte ansigter skimtedes kun inde i mørket under balkonen; skønt smukt pyntet med blomster og flag er Mantziussalen ikke specielt egnet til et formål som dette.

Forhåbentlig bliver der mulighed for at fejre 75 års dagen i lyse, rummelige rammer i det kommende aktivitets- og idrætscenter.

Khore Jeanette, Lars og Helse

Tak for den smukke papirkniv med vedlagte vers.

Tak for jeres og alle øvriges per formance ved receptionen.

Jeg er meget glad for det hele.

m. v. h.

Ove L. Alminde



# Radiometers Tyrolerbal

25. Okt. 2002

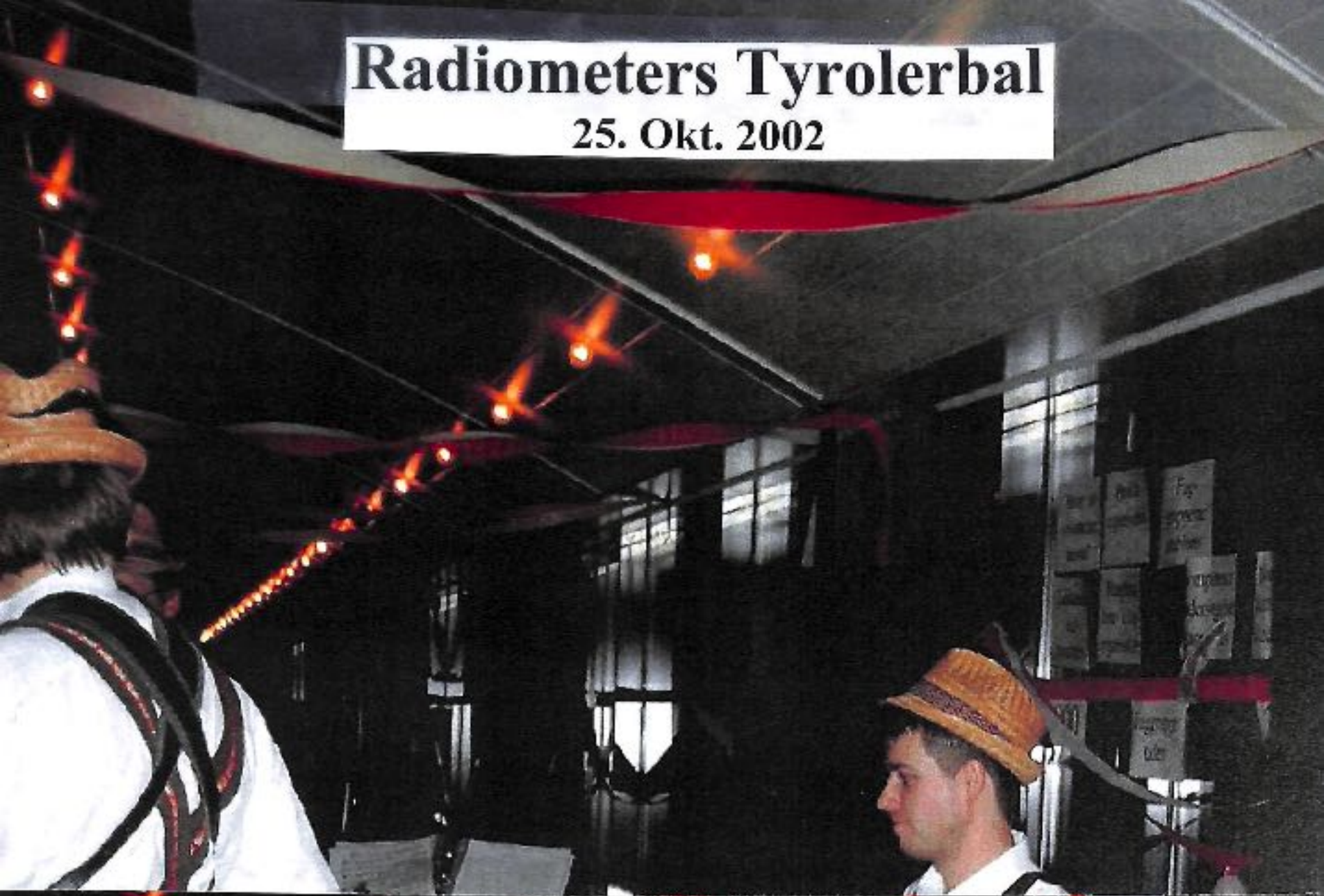





## French Connection *Jollyday*



**Hans Jørgen Holbeks**  
kanon-performer-eksamens-  
koncert i Mantziussalen  
Birkerød, 17 juni 2001.

Billederne foroven:

**1.:** *Ulrik Cold* biler efter  
duo *Cold/Holbeks* opførelse  
af *I Got Plenty O'Nuttin*  
fra *Cerchwin* operan  
*Porgy og Bess*. T.h. spiller *JD-*  
*Ensemblet* *Bach Goes To Town*.

**2.:** *Hans Jørgen* forlader  
blomsterberiget - scenen.  
T.h. ses *Helgi, Nanna* og *Niels*.  
Lige efter *JOLLYDAY BANDS*  
Optræden.

**3.:** *Censor*, komponisten  
*Sven Erik Werner*, oplæser  
for den spændte forsamling  
det eminente eksamensresultat.



I bedste fransk stil leverer Jollyday musette-musik, som det ellers kun høres på  
fortovsrestauranterne i Paris centrum og Montmartre.  
Jollyday's musikere har et omfattende fransk repertoire med titler som *Pigalle*, *La*  
*Seine*, *La Mer*, *Sous le ciel de Paris*, *Priska*, *La Bourrasque*, *La vie en Rose*, *Reine*  
*de musette*, *Moulin Rouge* o.s.v.

Instrumenterne er af mærket Maugein som bygges i Tulle nær Toulouse og er  
specielt fremstillet til Jollyday. Lyden fra disse instrumenter er som sprudlende  
champagne, og skaber stemning ud over det sædvanlige.  
**Hør vedhæftede mp3 filer med 2 af Jollyday's harmonikaspillere akkompagne-**  
**ret af øvrige Jollyday-spillere på saxofon, bas og trommer.**

Til højre billeder og  
tekst omkring akademiet og  
Jollydays meget dygtige  
musetteharmonika spillere.



# Hands over

Hans Jørgen Holbek

Harmonika

[www.dyremose.dk/eksamen](http://www.dyremose.dk/eksamen)

Mantziussalen

Johan Manzjusvej 3, 3460 Birkerød

Søndag 17. juni 2001 kl. 16.00

Billetbestilling på tlf. 48 17 17 99

Medvirkende:

Ulrik Cold

Niels Ullner

Morten Rossen

Jollyday-kvartetten

Jeanette Dyremose Ensemblet



«Duuu er min øjsten...» Svend Ekberg i rullestolen havde valgt sangen. Underviser Hans Jørgen Holbek akkompagnerede på harmonika, og Grethe Jørgensen, der er frivillig hjælper, sang for, da sangholdet mødtes torsdag formiddag på Afasikolen i Valby. Foto: Jacob Ehrbain

## »Vi har det så godt herude«

AF LOUISE WITH

Allerede på gangen hører man sang og harmonikaspil.

»Når jeg ser et rødt flag smælde...«

Torsdagens sanglektion er begyndt på Afasicentret i Valby.

Den gamle arbejderslagsang afsluttes med et ekstra vers på la-la-la.

»Det er en god måde at få de første ord ud på - og måske få med på flere ord. Hvis man ikke kan tale, kan man i hvert fald nynne, trille eller brumme,« forklarer Grethe Jørgensen, der er frivillig hjælper.

Med en imponerende energi danser hun rundt i lokalet. Klapper på skuldre, holder i hånd og peger i sangteksten for eleverne.

To brødre underviser sangholdet i fællesskab. Carsten Holbek synger højt og klart, mens storebror Hans Jørgen akkompagnerer på harmonika.

Hverken Jørgen Olsen med den flotte tatovering eller Svend

Brugerne af Hjernesagens Afasicerter i Valby er dybt bekymrede ved udsigten til, at centret risikerer lukning.

Ekberg i rullestolen synger ret meget. Men de bevæger læberne og gør sig tydeligvis umage. Jørgen Olsen vælger en sang og lader sig overtale til at læse titlen højt: »En sang... om frihed«. Ordene kommer tøven, men det lykkes.

Uden for i værestedets køkken er der livlig aktivitet. Madler til salg og kaffe på kanden. Brugere og frivillige snakker og spiser ved bordene.

Dorte Cohrt og Allan Møller styrer køkkenet i dag. De mødte hinanden på en sommerferie med Afasicentret for over tre år siden. Hun er frivillig, og han er bruger.

»Det var et 24-timers job, så jeg havde jo ikke meget tid til at flirte med ham,« smiler Dorte Cohrt og fortsætter:

»Men, så på vejen hjem spurgte jeg alligevel, om vi skulle

mødes. Så kom han samme aften - og så blev han «

For godt et år siden blev de gift.

### Resten af livet

Hjernesagens Afasicerter er både aftenskole og værested for mennesker, der har fået skader efter en blodprop eller hjerneblødning. Når hjernen bliver skadet, kan det blandt andet give lammelser, sprogproblemer og hukommelsesbesvær.

Tilbage i køkkenet dukker skoleleder Hanne Jørgen op.

»Her i centret kan brugerne se, at der er andre, der har det ligesom dem. Når man er skadet efter en blodprop eller hjerneblødning, skal man træne resten af livet,« forklarer hun.

Det kan Bent Jørgensen skrive under på.

»Det er 11 år siden, jeg blev

syg. Det tog mig tre år at lære at tale igen, og jeg træner stadig. Man forstår alt, hvad der bliver sagt, og man har også ordene inde i hovedet, men de kan ikke komme ud. Det er noget af et chok,« fortæller han.

Behovet for centret i Valby er stort, mener Bent Jørgensen, der er næstformand for aftenskolen.

»Når man bliver syg, er man pludselig anderledes. Man kan ikke sige et ord, og andre mennesker tror, man er blevet tosset, selv om man er helt klar i hovedet. Man bliver utryk og får brug for kontakt med andre, der har det ligesådan,« siger han.

Samme melding lyder fra både brugere og frivillige.

»Jeg tør slet ikke tænke på, hvad jeg vil gøre, hvis centret lukker.«

»Så ville jeg bare sidde derhjemme.«

»Jeg har ikke andre steder at gå hen,« siger de igen og igen.

Senere møder Else Berg, Enid Hansen og Knud Erik Sørensen op til afspænding.

Svend Ekberg fra sangholdet er også med igen. Der skal laves strækøvelser og bøjes i knæ, men indimellem bliver der også tid til en sludder. Damerne har begge været frivillige i centret, mens deres mænd var syge. Nu er de begge fyldt 60 og stoppet som frivillige, men kommer fortsat i centret.

»Vi har det så godt herude. Så vi er ikke til at blive af med,« siger Else Berg og griner.

I kaffepausen beretter de i munden på hinanden om udflugter til stranden, søndagsfrokoster, sommerferier og alt det andet, de har oplevet med Afasicentret.

Efterhånden er det store lokale ved at være tæmt.

Allan Møller tørrer køkkenbordet af, og damerne vender tilbage til undervisningen.

Dagen er ved at være slut. I morgen dukker nye brugere og frivillige op i Valby.

JEANETTE & LARS DYREMOSES HARMONIKAFOND  
KLINGENTHAL, 8 maj 2003



Helgi Dyremose  
talte til  
tilhørerne,  
på tysk og  
engelsk,  
Jeanette  
Dyremose  
overrakte  
legaterne  
til de to  
-synligt  
glade-  
Johannes Grimm  
og  
Manfred Gäbler



Johannes Grimm  
&  
Manfred Gäbler  
Klingenthaler  
Wettbewerb's  
organisatoriske  
anerkendelse  
gennem  
mange år,  
modtager fra  
J&LD's  
Harmonikafond  
hver  
1000 Euro



Smækkys  
Til  
Johannes



Kys til  
til  
Manfred...

... og blomster  
til både Johannes  
og Manfred

## Total triumf for Jeanette Dyremose Ensemblet i Tyskland

Som bassanger i Jeanette Dyremose Akademiets kor, og fuldstændig underlagt harmonikaens lyde, havde jeg den store fornøjelse at kunne medvirke i en forrygende og helt overvældende succes i Klingenthal i maj i år, og vil gerne delagtiggøre bladets harmonika fans i denne oplevelse og dens baggrund:

### Baggrund

Et af verdens mest komplekse musikkonkurrence-arrangementer finder sted i den tyske Musikwinkel. Sådant kaldes området i det midteuropæiske skovrige og højtbeliggende Vogtland med mange musikinstrumentbyggere fordelt på mindre værksteder og større fabrikker imellem hinanden der producerer stryger-, træblæser-, messingblæser- og harmonikainstrumenter. Byerne Markneukirchen og Klingenthal er en slags hovedcenter for produktionen, og hvert år afholder disse byer »Vogtländische Musiktage«, som inkluderer de omfattende musikkonkurrencer.

I Markneukirchen veksles årligt mellem symfoniorkestrets instrumenter og i Klingenthal er konkurrencerne centreret omkring harmonikainstrumenterne med andre instrumenter indblandet, f.eks. i kategorien kammermusik, og i finalen med koncert for symfoniorkester og harmonika. I midten af maj måned i år konkurreredes på fløjte, basun og harmonika med omkring 100 deltagere i hver gruppe og i flere runder, - udtagelsesrunder og finale, hvor finalisterne spillede en given koncert med symfoniorkester. Ved finalerne medvirkede to orkestre, Zwickau Teatrets Symfoniske Orkester og Vogtland Filharmonikerne.

### Flotte præmier

Hver af de to vindere af årets fløjte- og basunkonkurrence modtog officielle pengepriser på omkring 40.000 danske

## XXXIX. Internationaler Akkordeonwettbewerb Klingenthal 2002

kroner, hvortil kommer en række sponsorpriser fra fonde og producenter. Fløjternes schweiziske førstedame overrakte bla. ikke mindre end tre kostbare fløjter - og basunens russiske førstemand modtog - mellem andet godt - to pragtfulde basuner.

### Harmonika

Afviklingen af årets harmonikakonkurrencer, officielt kaldet: *Der 39. Internationaler Akkordeonwettbewerb Klingenthal*, foregik lidt anderledes. Her var det, som noget positivt for internationale konkurrencers vedkommende, aldersgruppeinddeling. Indtil 12 år, 12 til 15 år og 15 til 18 år samt en kategori uden aldersbegrænsning. Alle gruppers første, anden, og tredje placerede modtog pengepræmier på tilsammen 207.000 danske kroner.

At det er et væsentligt incitament for musikalsk begavede børns udvikling at få lov at konkurrere på internationalt plan, fremgik ved den afsluttende prisoverrækkelses-koncert i Klingenthaler Stadthalle, hvor børn på 9 og 13 år, - ud af et omfattende pligt- og frivaldsprogram, - brillerede med små virtuose stykker som Rimskij-Korsakovs Humlebien og Henri Wieniawskis Scherzo-Tarantella.

Det er også en kendt sag, at Jeanette Dyremose's børneelever og unge studerende flere gange har vundet 1. priser i Klingenthal. Mange husker måske Annette Löffler, Morten Rossen, Jesper Dyremose og Monica Sun Svenningsen - eller Lelo Nika, der i 1997 vandt den meget eftertragtede 1. pris i Entertainmentkategorien i Klingenthal og senere samme år 1. prisen ved Coupe Mondiale i Bratislava.

### Men nu til sagen

I år var Jeanette Dyremose for 25. år i træk med i konkurrencernes internationale dommerkomité, som består af 20 jurymedlemmer fra 14 nationer. I anledning af 25 års jubilæet var der den 15. maj, - dagen før konkurrencernes afslutning, særkoncert med Jeanette Dyremose Ensemblet i et program med operasanger Ulrik Culd akkompagneret af Lars Dyremose, Jeanette Dyremose Akademiets ensemble og kor (og altså herunder jeg selv),

samt Jollyday Kvarietten bestående af medlemmer fra Jeanette Dyremose Akademiet: jazzsangerinden Nana Schwartzlose, Niels Løkkegaard på saxofon, Hans Jørgen Holbek på midiharmonika og Helgi Dyremose, der stod for både slagstøjet og det omfattende trådløse lydudstyr.

Under det festlige motto: »*Champagner Diana und Donna Kehraus / Liebe durch Balgwege - Reben vom Fass / Slow Rock und Side by Side - Unchain my Heart / Viva Brazilia - Oper und Bach*«, førte Jeanette Dyremose og konferencier Ida Holbek et særdeles begejstret publikum gennem et stærkt varieret program med klassiske og virtuose ensemblestykker, operasanger og koncertsange for basbaryton og harmonika og koret med Kehraus, Kehraus fra Carl Nielsen-operaan Maskarade samt danske kursatser.

Stemningen steg da Jollyday Kvarietten tog fat med *Unchain my Heart*. Der var under nummeret på jazzkoncertmanér spontant bifald efter improvisationer på både saxofon, midiharmonika, drums og Nanas fantastiske sangoptræden. Helt i top blev stemningen, da Nana, kvartetten og ensemblet i forening sluttede *Side by Side* med tekstvendingen :: *Wir sind in Vogtland :: Es lebe Klingenthal !*

Vi kom helt ned igen da Ulrik Culd tog det dybe C i *Im tiefen Keller* - og helt op igen da Jeanette Dyremose og Ensemblet sluttede programmet af med *America per Aerophone* i et sandt festfyrværkeri af sydamerikanske rytmer og slagvarianter.

Der måtte flere ekstranumre til inden publikummet ville slippe ensemblet og bagefter var der lykønskninger til den vellykkede koncert fra de mange af den internationale elite som overværede koncerten.

Vi 14 medvirkende var overvældet af publikums begejstring og afladede med at feste til sent om natten.

Uffe Bodeholt  
Mail: [uffe@bodeholt.dk](mailto:uffe@bodeholt.dk)  
[www.dyremose.dk](http://www.dyremose.dk)

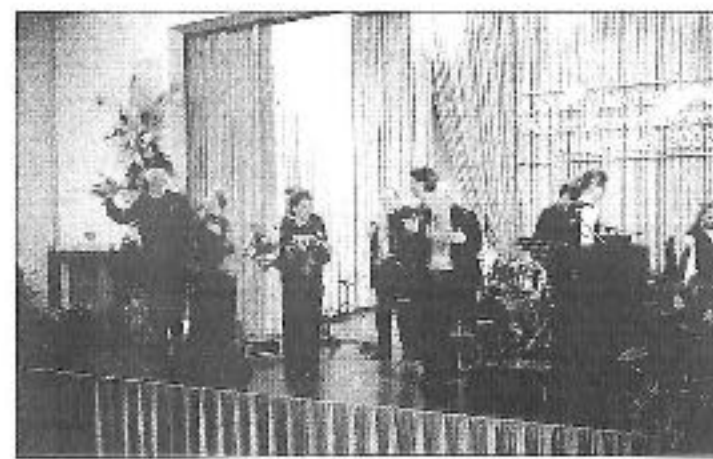

Til venstre i billedet Ulrik Culd, Jeanette Dyremose.



Her Ensembles lydprøve før koncerten.

# Vigerslev Kirke, Lykkebovej 1

## KONCERT-EFTERMIDDAG

mandag 27. januar kl.17 *2003*

### Jeanette Dyremose Ensemblet

&

### Ulrik Cold

UD I UGEN



**Trylleflojten:** Mandag får den én på harmonikassen, når Valby-bassen Ulrik Cold og »Dyremose Ensemblet« er hovedret på det musikalske menukort i Vigerslev Kirke.

Læs side 28



## Cold kommer med trylleflojten

**Vigerslev Kirke:** Valby-bassen på besøg med en hel flok harmonikaspillere.

AF FLEMMING SAUGMANN

Den får en på harmonikassen når Valby-bassen Ulrik

Cold og »Dyremose Ensemblet« er hovedretten på det musikalske menukort, som Vigerslev Kirke serverer mandag den 27. januar kl. 17.

Ved den utraditionelle koncert-eftermiddag bydes på et meget alsidigt program med både Bach og operam-

usik, hvor Ulrik Cold vil synge Sarasstros berømte arie fra Trylleflojten, spirituals og fællessange m.m.

Jeanette Dyremose er en af drivkræfterne i Harmonikacentret, der ligger på Flidsagervej i Valby. Lars og Jeanette Dyremose har drevet et harmonika-akademi i 25 år og det lokale harmonikacentret er en filial af Akademiet.

### Gratis adgang



Ulrik Cold, som flere gange har glædet tilhørere i Vigerslev Kirke med sin sang, er også tilknyttet Harmonikacentret, så der ikke alene spilles på harmonika, men også synges. Der er gratis adgang til koncerten, og alle er velkomne.

# Elevdag 2003. Jeanette Dyremose Akademiet.





# ELEV/DAG

SØND. D. 11. MAJ KL. 10 -14

# AULÆEN

MANTZIUSVEJ 3 \* BIRKERØD



En hyggelig stund,  
hvor man kan komme til  
at høre hinanden spille,  
solo som i orkester  
og på alle niveauer.

Efterfølgende GF for akademiets elever og studerende





1999 - 2000?

# Alle os og ??? Harmonikaer !



Fra én af de traditionelle  
julekoncerter, som hvert år  
finder sted den 2den onsdag  
i december.

Her spiller BHO, Henning synger,  
Philip, Lars D. & K spiller og  
Kirsten og de andre Tuborgnisser  
Pjanker.

tv. Eduard Wall, Berlin

th. Jeannette  
Dyremose



AKKordeon  
Wettbewerb  
DRESDEN  
Okt. 2005  
Jury'en

Præmieoverrækkelse ved juryen



Fr. v. Bärbel Claus, Eduard Wall, Gudrun Wall, Berlin,  
Jeannette Dyremose, Herminialeta Bogdan, Dowlasz,  
(Østtysk) (Polen).



Bärbel Claus,  
Konkurrencens  
Arrangør,  
overrækkes  
den meget  
eftertragtede  
Hugo Herrmann  
Medalje



Bärbel  
Claus'  
orkester under  
en af Dresdens  
berømte broer.





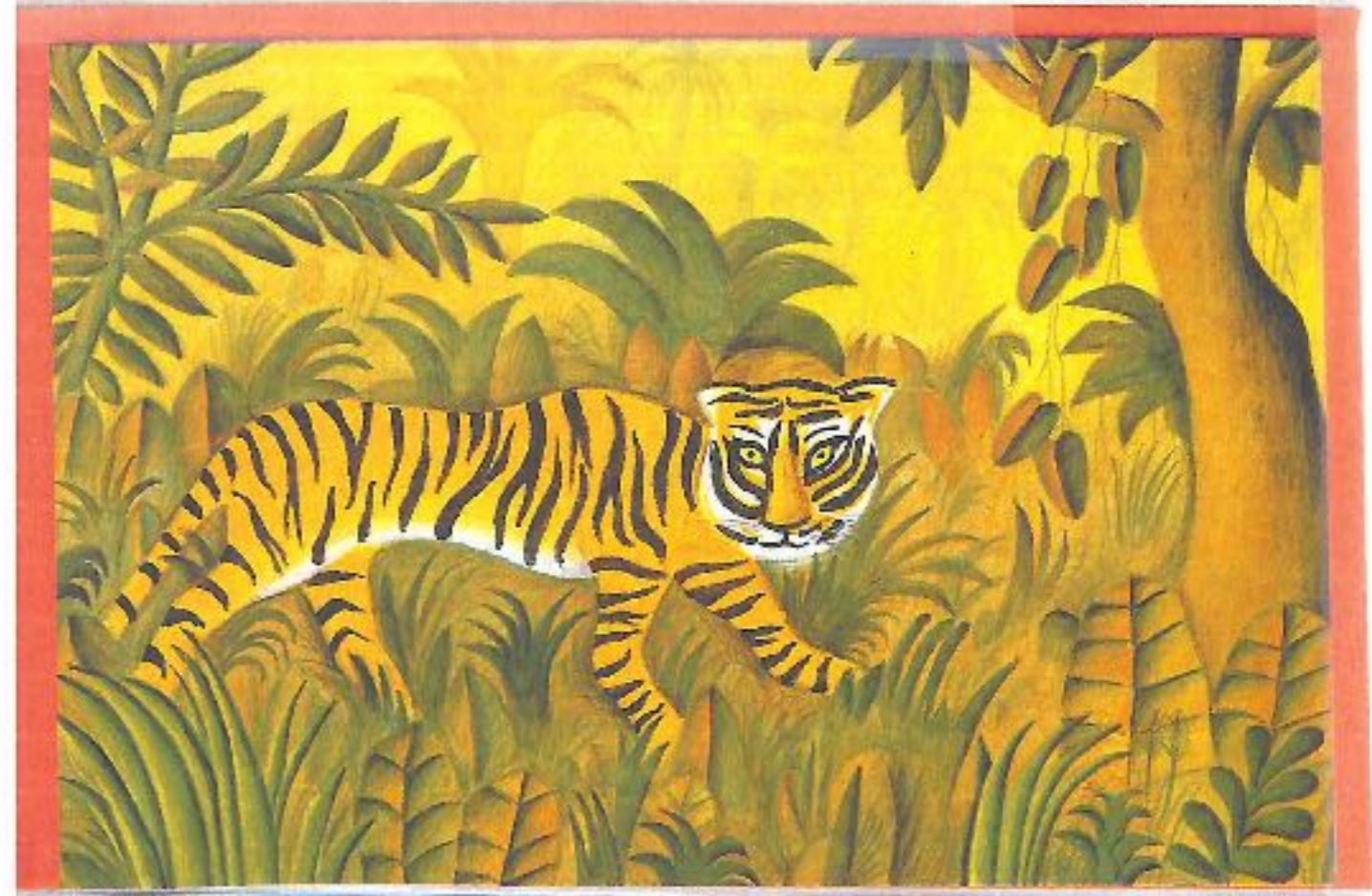

# Jeanette's Kina-Rejse

September 05 \* Jurymedlem ved den  
Store KINA-Konkurrence i Tianjin ✨



Dommere, delegater og jurymedlemmer  
I forreste række - nr. 5 fra højre: Jeanette

Jeanette  
Dyremose  
DOMMER-NAVNE  
SKILT?



青年A组初赛成绩一览表

序号	姓名	李逸欣	崔利娟	赫尔伯特	张晓霞	曹晓青	崔以维	平均分
1	姜伯龙	9.52	9.50	9.50	9.50	9.50	9.45	9.50
2	吴爱佳	9.18	9.20	9.20	9.20	9.35	9.35	9.24
3	宋 萌	8.90	8.70	8.80	9.05	9.00	9.31	8.94
4	戴 钰	9.46	9.85	9.30	9.82	9.55	9.85	9.67
5	姜培培	9.21	9.75	9.40	9.10	9.40	9.31	9.33
6	刘 芳	8.93	8.75	8.70	9.20	9.20	9.45	9.02
7	吕文婷	8.86	8.90	8.20	8.48	9.15	9.01	8.81
8	安雨菲	9.08	9.10	9.25	8.68	9.25	9.15	9.14
9	华天洋	8.98	9.80	9.45	9.49	9.52	9.26	9.43
10	阮明圆	9.25	9.70	9.35	9.83	9.50	9.55	9.52
11	张晓蕊	8.88	8.65	8.30	9.00	9.00	9.31	8.88
12	李璐璐	9.58	9.77	8.60	9.65	9.38	9.41	9.50
13	王 婧	9.05	8.72	8.75	9.52	9.28	9.43	9.13
		8.93	8.64	8.90	9.18	9.05	9.48	9.02

Alle pointtal kunne omgæ-  
ende aflæses pr. opslag.

Når en deltager utilfreds  
med "speciel" dommers kendelse,  
kunne vedkommende deltager henvende  
sig til dommeren.....og hvem ved,  
hvad det kunne afstedkomme?

天津音乐学院  
培训部

Enkelte  
dommere forlod  
stedet -  
inden det  
kunne komme  
såvidt!

Hohner's Udstilling

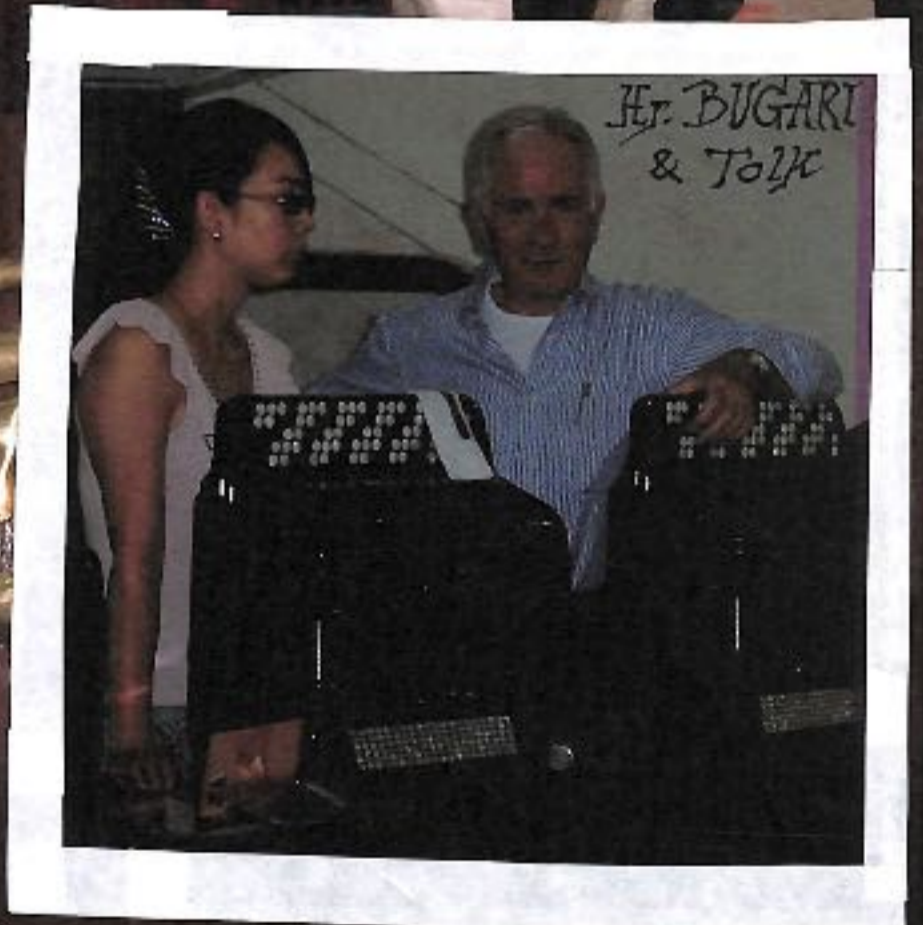



•KINAVOGN•  
J Kina ka' man La' sig trans-  
portere i "Kørestol" - og det  
syntes Zolio & Jeanette & ben-  
bart var "skideskøgt" !



Vores ven "Cao" kunne  
li' at slå på tromme.  
Det ka' manden bagved  
asse... så han syn's, at nu  
har det været længe nok !

VIRTUA  
COP

今天俺休息！  
请您另投币！

NONSTOP 3D  
ACTING ACTION!



第二屆中國國際手風琴演奏藝術節  
THE 2ND CHINA INTERNATIONAL ACCORDION FESTIVAL TIANJIN 2005

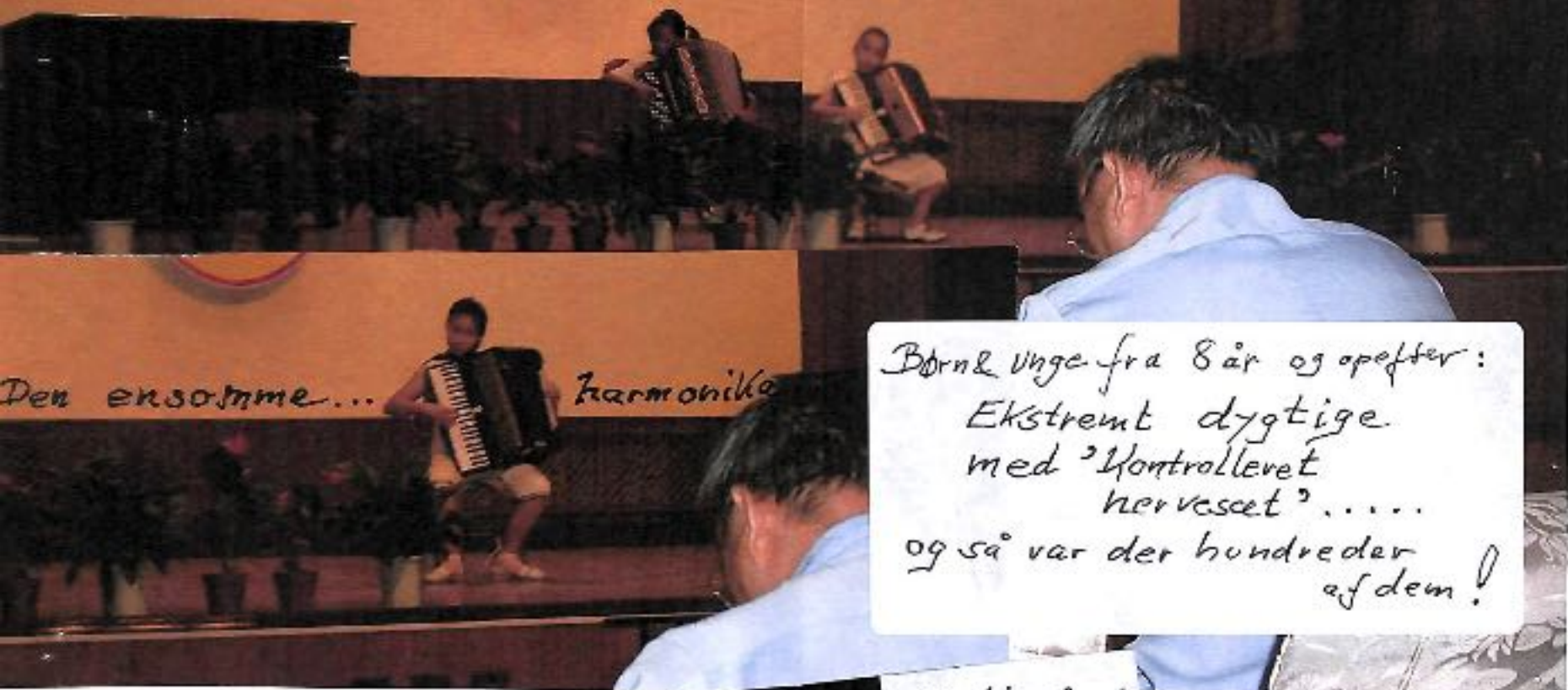

Den ensomme... Harmonika

Børn & unge fra 8 år og oppefter:  
Ekstremt dygtige  
med "Kontrollevet  
hervæset".....  
og så var der hundreder  
af dem!



Vitali &  
Aleksander  
Dmitriev  
Sankt  
Petersburg

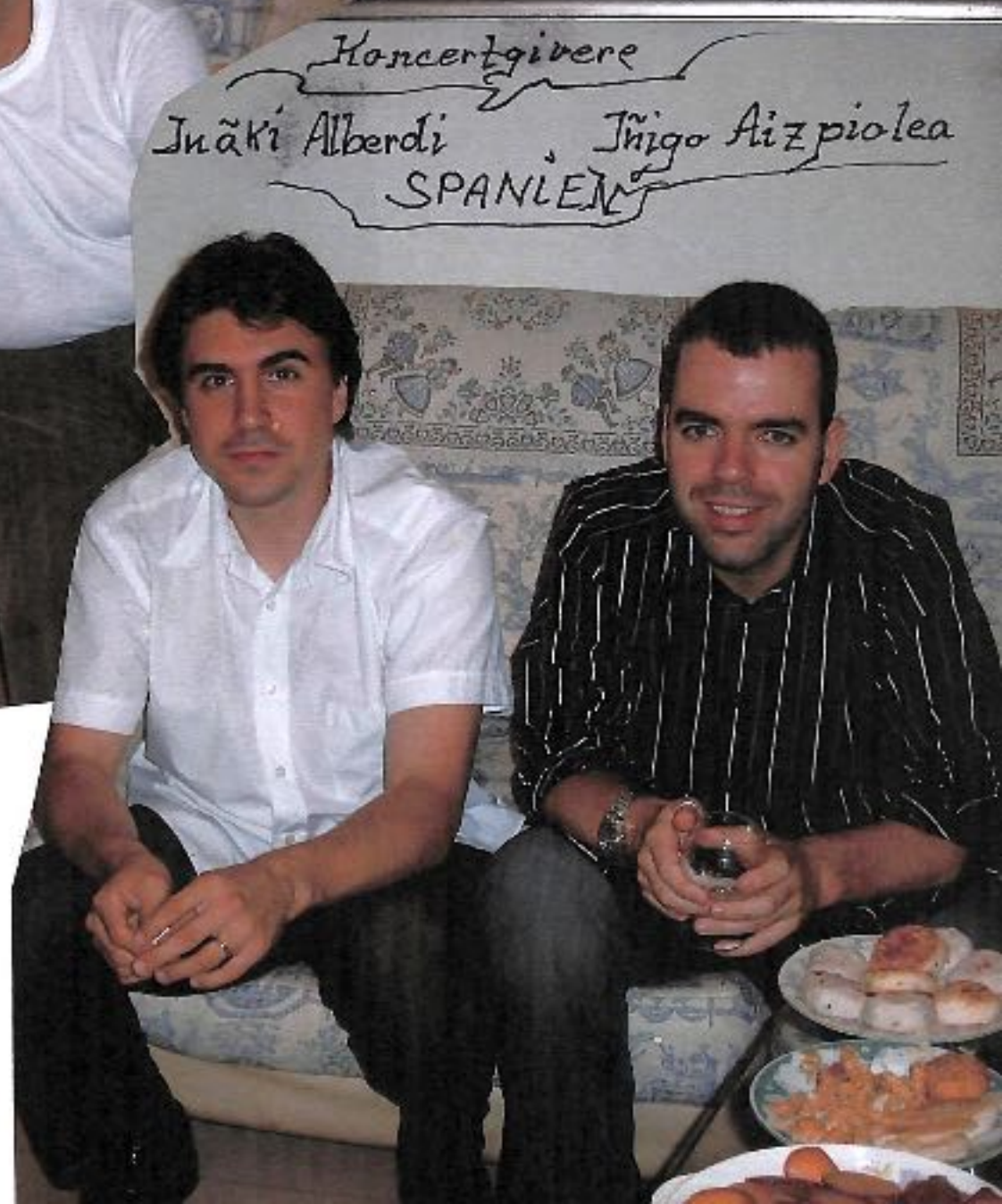

Koncertgivere  
Inaki Alberdi Inigo Aizpiolea  
SPANLEN

Den <sup>↑</sup>him<sup>↑</sup>ielske <sup>↑</sup>freds<sup>↑</sup>plads  
(Beijing)



Så ved vi det!



Bare de ikke skratter om!

1986

## PROGRAM

## Lidt Historie

Den Fynske Dag  
1986★  
Samlingspladsen  
i Svanninge Bakker  
3. august 1986

## FORORD

»Den Fynske Dag« er arrangeret ud fra ønsket om at skabe samling om det fynske – og der findes næppe noget skønnere samlingssted end midt i Svanninges skønne bakker.

I 1984 fik vi her den fynske talerstol og festplads, behørigt indviet ved statsminister Poul Schlüters sætning (hejsning) af det store splitflag på pladsens nye flagstang. Rammen til kulturelle og folkelige aktiviteter var givet fynboerne. Nu skal den bruges!

»Den Fynske Dag« må gerne blive til en kulturel fynsk tradition, og en begivenhed, hvor alle fynboer og alle vore feriegæster samles i de fynske alper til en spændende dag.

»Den Fynske Dag« 1986 har »Den Fynske Sang« som tema. Mange har bidraget med både tekst og melodiforslag, og en kyndig fynsk dommerkomite har i sommerens løb vurderet de indkomne forslag. Resultaterne vil vi lytte til idag, og vi skal synge med, både på de spændende nye sange, og på nogle af vore kendte danske sange.

Grundlaget er skabt – og eksemplet givet – som bør kunne gøre »Den Fynske Dag« til en tilbagevendende begivenhed gennem et samarbejde mellem fynske musik-, sang-, teater- og turistforeninger.

Velkommen til »Den Fynske Dag« og til en spændende oplevelse for alle der holder af sang og musik.

3. august 1986



Kaj O. Mogensen

Danmark,  
nu blunder den lyse nat

Danmark, nu blunder den lyse nat  
bagved din seng, når du sover.  
Gægen kukker i skov og krat,  
Vesterhavet og Kattegat  
synger, imens det dugger,  
sagte som sang ved vugger.

Lærker, som hopped af søg i vår,  
svinder i himlens stråler.  
Tonerne ned med lyst går,  
somme sang som i tusind år.  
Lykken fra glemte gruber  
klinger af unge struber.

Køer og heste og får på græs  
henover brede agre,  
åbne lader for fulde læs,  
sejl, som stryger om klint og næs,  
byger, som går og kommer, –  
det er den danske sommer.

Danmark, du vågner med søer blå  
mætte som modersøjne.  
Alt, hvad i dine arme lå,  
lader du solen skinne på,  
ser, hvor det yppigt glider,  
frem af forgangne tider.

Hyldens dufter i stuen ind  
ude fra Danmarks haver.  
Kornet modnes i sommervind.  
Hønegal over lyse sind  
stiger bag gavl og grene,  
hvæset som kniv mod stene.

Pigernes latter og lyse hår,  
leg, som får aldrig ende,  
øjnene blå som vand i vår –  
mildt om et evigt Danmark spår,  
sol over grønne sletter,  
lykke og lyse nætter.

## Familiekoncert

Det Danske Harmonikaensemble.  
Dirigent: Jeanette Dyremose.

Fanfare til  
»Den Fynske Dag«

af Sv. E. Werner.  
Trompet-fanfare fra Tårnet.  
Peter Holling.  
Tony Eliassen.

## Velkomst

Kaj O. Mogensen.

## Fællessang

Den danske sang.  
Tekst: Kai Hoffmann.  
Musik: Carl Nielsen.

## Odense Motetkor

Dirigent: Ole Most.

Odense Byorkesters  
Messingkvartet

Peter Holling.  
Tony Eliassen.  
Ole Thrane.  
Jørgen Voigt Arnsted.

## PROGRAM

## Festtale

Kulturminister H. P. Clausen.

## Fællessang

Danmark, nu blunder den lyse nat.  
Tekst: Thøger Larsen.  
Musik: Oluf Ring.

## Publikums-afstemning

Orientering om regler og præmier.

## Dommerkomiteen

Forfatteren Piet Hein.  
Kgl. operasanger Jørgen Klint.  
Dr. phil. Flemming G. Andersen.

Vurdering og opførelse af de  
indkomne forslag  
i landskonkurrencen om  
»Den Fynske Sang«.

## Publikums-afstemning

Aflæring af stemmesedler.  
(Der må kun stemmes  
på én sang).

Under afstemningsproceduren  
underholder  
Det Danske Harmonikaensemble.

Dirigent: Jeanette Dyremose.

## Den danske sang.

Den danske sang er en ung, blond pige,  
hun går og nynner i Danmarks hus,  
hun er et barn af det havblå rige,  
hvor bølge lytter til bølgers brus.  
Den danske sang, når den dybest klunger,  
har klang af klokke, af sværd og skjold.  
Imod os bruser på brede vinger  
en sagatone fra hedenold.

Al Sjællands ynde og Jyllands væld,  
de tvende klange af blidt og hårdt,  
skal sungen rumme for ret og vort.  
Og tider skifter, og sæder mildnes,  
men kunet og kamp kræver stadig stål,  
det alterbål, hvor vor sjæl skal ildnes,  
det flammer hødest i Bjarkemål.

Så syng da, Danmark, lad hjertet tale,  
thi hjertesprøget er vers og sang,  
og lære kan vi af nattergale,  
af lærken over den grønne væng.  
Og blæsten suser sin vilde vise,  
og stranden drømmer sit højtidskvad,  
fra hedens lyng som fra stadens flise  
skal sangen løfte sig ung og glad.

Kai Hoffmann

Offentliggørelse  
af vindernavne

Dommerkomiteen åbner  
iavnekuverter til de udvalgte  
sange i landskonkurrencen.  
Kulturminister H. P. Clausen  
overrækker præmierne  
til vinderne.

## Fællessang

»skovens dybe stille ro.«  
Tekst: Fritz Andersen  
Musik: Langelandsk folkemelodi.

Resultat af publikums-  
afstemningen

Det var ved denne  
lejlighed, at vi in-  
spirerede os til den nu  
så kendte Slagsang  
»Harmoni Ka«  
af Sven Erik Werner.  
Se ovenfor!

## I skovens dybe, stille ro.

I skovens dybe, stille ro,  
hvor sangerhæren ho,  
hvor sjælen lytted mangan gang  
til fuglens glade sang;  
der er idyllisk stille fred  
i skovens ensomhed,  
og hjertets længsler tie her,  
hvor fred og hvile er.

Hør! landsbyklokken lyder ned,  
bebudt aftenfred,  
småfuglen, før den går til blund,  
end kvadrer lidt en stund;  
i mosen kvækker højt en frø,  
stærkt damper mark og sø;  
nu klokken tier, – aftenens fred  
sig stille sænker ned.

Fritz Andersen

Lodtrækning om 3  
gavekort

Gældende til Restaurant Skovlyst  
på henholdsvis kr. 1.500,  
kr. 1.000 og kr. 500

## Publikums bedste sang

## Afslutning

Kaj O. Mogensen

## Finale, Fællessang

Du Danske Sommer  
Tekst: Thøger Larsen  
Musik: Otto Mortensen



Tak for en dejlig dag



Samlingspladsen i Svanninge Bakker  
enhører  
under Miljøministeriet, Fyns Statskovedistrikt.

Her  
er  
du  
FynHar-  
mo-  
ni-  
Ka-

# Klingenthal

Det musikhistoriske Klingenthal med dets særdeles smukke belligenhed og natur.

## Bælgpoesi og rejsebilleder

Det er nu tredje gang jeg med stor fornøjelse besøger Klingenthal i forbindelse med de internationale harmonikamesterskaber. Nr 41 i rækken.

Der findes intet instrument i denne verden der kan måle sig med harmonikaen fordi instrumentet kan tilbyde et så righoldigt repertoire af udtryksformer og lydbilleder for den der har mulighed for at fordybe sig nok i sagen. Især ser man det til konkurrencerne i Klingenthal hvor der ikke er grænser for opfindsomheden hvad lydfrembringelse angår lige fra at bruge bælgene som vindmaskine til diverse rytmiske klap forskellige steder på harmonikaen til frembringelse af slagtojsseffekter, tramp i gulvet og klap på låret. Spektret er en hel filmindustri værdig.

Det var en fornøjelse at se, at den vesteuropæiske del af verden stadig kan gøre sig med en 2. plads til Østrig i Kat I og en 2. plads i Kat Vb til Tyskland.

Resten af 1., 2. og 3. pladserne i Kategori I, II, III, IV, Va og Vb blev nemlig besat af østlandene Rusland, Hviderusland, Polen, Serbien og Montenegro, Bosnien-Herzegovina/Kroatien.

Fra dansk side bidrog vi også, idet pligtstykket i kategori IV, var **Introduktion og Toccata** for harmonika komponeret af Per Nørgård iøvrigt i 1952 og her 52 år efter anvendt som pligtstykke.

fornøjelse af at deltage på deres plan til gensidig inspiration og ikke mindst til støtte for de unge.

- |              |  |
|--------------|--|
| Kategori I   | er for unge op til 12 år.  |
| Kategori II  | op til 15 år.  |
| Kategori III | op til 18 år.  |
| Kategori IV  | er den meste seriøse klasse og uden aldersbegrænsning og med den absolut største præmie. |
| Kategori Va  | er for harmonikaduo  |
| Kategori Vb  | er for harmonika sammen med andre instrumenter.  |
| Kategori VI  | er for virtuos underholdning og også her uden aldersbegrænsning.                         |

Men det med uden aldersbegrænsning skal man ikke lade sig snyde af. Jeg ved ikke om der var nogen deltagere over 22 år.

Pga. min sideløbende interesse for kunst gav rejsen iøvrigt inspiration til at igangsætte artikelserien **Bælgpoesi**, hvor den første i rækken kan læses på næste side.



Foran Glædesen i Klingenthal står denne sønskelpter fra ca 1930 udført af billedhuggeren Johann Bletz



Og her en sønskelpter der var i privateje i tidlig slutningen af 2. verdenskrig, hvorefter den blev overgivet til Klingenthal. Kunstneren er ukendt.



High resolution images for the purpose of press relations.  
If any problems or requests, please contact [uffe@bodeholt.dk](mailto:uffe@bodeholt.dk)  
Visit [www.dyremose.com](http://www.dyremose.com)



Jeanette Dyremose in typischer Position vor ihrem Ensemble.

Download as zip file:  
jpg, 300dpi, 15x11cm, 4.098k  
tif, 300dpi, 15x11cm, 7.025k



Open Air Concert mit Jeanette Dyremose Ensemble in der Cathrinepark Birkerød. Vorsteht zu Kopenhagen.

Download as zip file:  
jpg, 300dpi, 11x15cm, 4.270k  
tif, 300dpi, 11x15cm, 5.950k



Zu lesen aus dem Gesichtsausdruck Jeanette Dyremose: Ganz einfach – so muss es sein! So wird's gespielt!

Download as zip file:  
jpg, 300dpi, 15x10cm, 2.340k  
tif, 300dpi, 15x10cm, 5.980k



After Concert. Jeanette Dyremose Ensemble Posiert vor der Presse.

Download as zip file:  
jpg, 300dpi, 10x15cm, 3.400k  
tif, 300dpi, 10x15cm, 6.523k



Spieler-Eck der Jeanette Dyremose Ensemble. Den schönsten zuerst. Deswegen von rechts Majken Bell, Christina Bjørk und Lars Dyremose.

Download as zip file:  
jpg, 150dpi, 8x7,3cm, 278k  
tif, 150dpi, 8x7,3cm, 605k



Opernsänger Ulrik Cold, ehemaliger Chef der Königlichen Oper Kopenhagen. Hier in Sophienlund, Hørsholm, DK, bei der Aufführung Drei H.C. Andersen Gesänge von Lars Dyremose.

Download as zip file:  
jpg, 300dpi, 15x11cm, 2.634k  
tif, 300dpi, 15x11cm, 6.740k

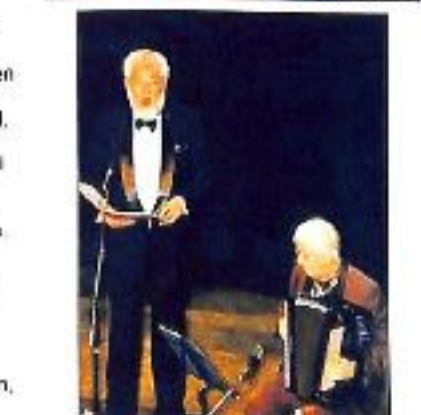

Opernsänger Ulrik Cold, ehemaliger Chef der Königlichen Oper Kopenhagen. Hier begleitet von Lars Dyremose beim Konzert des Kopenhagener Tagestblatt Die Börse.

Download as zip file:  
jpg, 300dpi, 15x11cm, 3.289k  
tif, 300dpi, 15x11cm, 5.540k

## DET LEVENDE BÆLGSPIL

Med stadig tiltagende entusiasme har jeg i de sidste dage udforsket Jeanette og Lars Dyremoses fremragende og helt unikke udgivelse

### «DET LEVENDE BÆLGSPIL»



Mange års undervisning og professionel udøvelse indenfor alle genrer, har bibragt forfatterne omfattende viden og erfaring som nu er nedfældet i præcise tekstformuleringer med let overskuelige illustrationer.

Følges bogens anvisninger omhyggeligt, vil harmonikaspillere på alle planer kunne have eget både tekniske og kunstneriske niveau.

Gennervirkningen, at bælgen er instrumentets fundamentale værktøj, præsenteres her en vidtspændende relevant bog, som i mindste detalje beskriver de forskellige bælg- og kombinerede bælg- fingerspillemåder og deres detaljerede anvendelse i alle musiklens områder.

Bogen er rigt illustreret og indholder mange nodeeksempler med både fribas og standardbas. Eksemplerne tilfører bogen visuel spidsfindighed og rigt varieret layout. Desuden er der mange andre emner, såsom konstruktion, registrering og ergonomiske anvisninger samt diverse eksempler med forslag til valg af fribas og/eller standardbas.

«Det levende Bælgspil» præsenteres i meget attraktiv udgave med unik traditionel bogtyg kombineret med stålspiral-indbinding – til fordel for den praktiske anvendelse, placering og opbevaring.

Efter min mening, er denne informative og indsigtssrige udgivelse den bedste publikation på markedet nogensinde. Den bør være del af enhver harmonikaspielers pensum og ejendom og – let tilgængelig på boghylden.

Boris Borgstrøm